

# Nyelvtudományi Közlemények

---

SZERKESZTI:

HAJDÚ PÉTER és RÉDEI KÁROLY

---

81. kötet 1. szám

Budapest, 1979

---

# Nyelvtudományi Közlemények

A MAGYAR TUDOMÁNYOS AKADÉMIA  
NYELV- ÉS IRODALOMTUDOMÁNYOK OSZTÁLYÁNAK FOLYÓIRATA

*Szerkesztő bizottság:*

BERECZKI GÁBOR  
DEME LÁSZLÓ  
FÓNAGY IVÁN  
HAJDÚ PÉTER  
HONTI LÁSZLÓ  
JUHÁSZ JÓZSEF  
N. KAKUK ZSUZSA  
KÁLMÁN BÉLA  
KÁROLY SÁNDOR  
KOVÁCS FERENC  
LAKÓ GYÖRGY  
RÉDEI KÁROLY  
TAMÁS LAJOS

*Felölts szerkesztő:*

HAJDÚ PÉTER

*Szerkesztő:*

RÉDEI KÁROLY

*Technikai szerkesztő:*

HONTI LÁSZLÓ

*A szerkesztőség címe:*

A MAGYAR TUDOMÁNYOS AKADÉMIA  
NYELVTUDOMÁNYI INTÉZETE  
1014 BUDAPEST I., SZENTHÁROMSÁG U. 2.  
I. EMELET; 1250 BUDAPEST I. PF. 19.

Terjeszti a Magyar Posta. Előfizethető: bármelyik postahivatalnál, a kézbesítőknél, a Posta hírlapüzleteiben, és a Posta Központi Hírlap Irodánál (PKHI 1900 Budapest V., József nádor tér 1.) közvetlenül vagy postautalványon, valamint átutalással a PKHI 215-96162 pénzforgalmi jelzőszámra.

Egyes példányok beszerezhetők a 1055 Budapest V., Bajcsy-Zsilinszky út 76. sz. alatti hírlapboltban. Telefon: 116-269, 316-173.

Előfizethető és példányonként megvásárolható:

az AKADÉMIAI KIADÓNÁL, 1363 Budapest V., Alkotmány<sup>u.</sup> 21. Telefon 111-010. Pénzforgalmi jelzőszámunk: 215-11 488.,

az AKADÉMIAI KÖNYVESBOLT-  
ban, 1368 Budapest V., Váci u. 22.  
Telefon: 185-881.



# Nyelvtudományi Közlemények

NYOLCVANEGYEDIK KÖTET

---

BUDAPEST

1979



## Filozófia, nyelvészet, tudományelmélet<sup>1</sup>

1. Ma már közhely, hogy a marxizmus nem kész sémákat, elméleti konstrukciókat szolgáltat az egyes szaktudományok számára, amelyeket azoknak már csak a megfelelően (verbálisan) hozzáillesztett tartalommal kellene megtölteni. A marxizmus tudománys világnézet, amely az egyes szaktudományoknak a saját fejlődésük révén létrehozott eredményeit építi bele saját gondolatrendszerébe. A szaktudományos eredmények azonban fejlődésüknek nem akármilyen stádiumában alkalmasak arra, hogy ebbe a közegbe természetes módon beilleszkedjenek, mint ahogy a filozófia sem volt minden korszakában alkalmas arra, hogy a szaktudományos ismereteket befogadja. Jól ismert tény, hogy a kettő közötti viszony korszakonként és filozófiai iskolánként változott. Fontos állomás volt ezen a folyamaton belül, amikor a 19. század második felében a szaktudományos ismeretek rendelkezésre álló halmaza egyes területeken eléggé átfogóvá és koherenssé, a filozófia pedig elég tudományossá vált ahhoz, hogy egymásra találásuk újra bekövetkezhetett, mégpedig úgy, hogy Marx és Engels a tudományban nemcsak a világ megismerésének adekvát lehetőségét látta megvalósulni, hanem fölismerte a tudomány történelmet mozgó, forradalmasító erejét is, azt az erőt, amelynek birtokában a társadalom szerkezetének radikális átalakítása megtörténhet.

Engels egy helyen fölvezolja a természettudománynak azokat az eredményeit, amelyeknek a kialakulása révén elérkezettnek látta az időt, hogy az empirikus természettudományokra támaszkodva bontsa ki a természeti szférának a legáltalánosabb, tudományosan igazolt törvényeit — azokat, amelyeket azelőtt az úgynevezett természetfilozófiának kellett részben valószínűsíteni, részben a képzeletben megalkotott, s ezért sokszor hamis összefüggések alapján megrajzolni. Engels szerint ahogy a „természetfilozófia” kiküszöbölődött, és helyét a természet dialektikus (vagyis saját összefüggéseiben föl-fogott) leírása foglalja el, ugyanúgy a társadalom általános fejlődéstörvényeit is a társadalomtudományok eredményeire támaszkodva lehet föltárni, s az előző korszakok filozófiáinak mesterséges konstrukcióit a tudományok által kidolgozott, valószínűsítő társadalmi összefüggésekkel kell helyettesíteni.<sup>2</sup>

<sup>1</sup> Ennek a tanulmánynak az alapanyaga az MTA Nyelvtudományi Intézete pártszervezetében 1977. június 3-án megtartott vitaindító előadás volt.

<sup>2</sup> „E három nagy felfedezés [ti. a sejt, az energia-átalakulás és a darwini fejlődés-elmélet] és a többi hatalmas természettudományi vívmány jóvoltából most annyira jutottunk, hogy a természeti folyamatok összefüggését nemcsak az egyes területeken belül tudjuk kimutatni, hanem nagyjában és egészében az egyes területek között is, és így azoknak a tényeknek a segítségével, amelyeket maga az empirikus természettudomány nyújt, módunkban van a természeti összefüggés áttekinthető képét megközelítően rendszerezett

Engels a marxizmus keletkezésének szaktudományos feltételeiről beszél, s ezek a feltételek azóta — többek közt éppen a marxizmus létrejöttével, a társadalmi körülmények megváltozásával és a szaktudományok időközben elért újabb eredményeivel — jelentősen megváltoztak. Mégis tanulságos lehet gondolatait egyes összefüggéseiben a nyelvre, a nyelvtudományra, illetve szélesebben a nyelvnek a társadalmon belül elfoglalt helyére alkalmazni.

2. Kétségtelen, hogy a nyelvtudomány történetének minden fázisában arra törekedett, hogy az éppen rendelkezésre álló szempontrendszer és tudományos fogalmi keret szempontjából értelmes rendbe szervezze, megmagyarázza a tények egy meghatározott osztályát — ez a tényhalmaz persze korszakról korszakra változott; a rendelkezésre álló fogalmak és szempontok szabták és szabják meg, hogy mit tekintettek, illetve tekintenek megmagyarázandó, feldolgozandó empirikus ténynek. Ezzel párhuzamosan a nyelvtudomány, illetve a nyelvvel foglalkozó más tudományok minden stádiumban kifejlesztették a kor „nyelvfilozófiáját” — az engelsi „természetfilozófia” értelmében —, amelynek az volt a célja, hogy részben az empirikusan feltárt tények, részben a „puszta képzeletben” megalkotott összefüggések segítségével átfogó magyarázó elvekkel szolgáljon arra a kérdésre, hogy mi a nyelv lényege, hogyan illeszkedik a nyelv a valóság egyéb jelenségei közé. Az így fölfogott „nyelvfilozófia” és empirikus nyelvleírás minden korszakban együtt alkotta és alkotja az éppen érvényes tudományos paradigma egészét, jöllehet közülük — akár fölismerik és kifejtik ezt, akár nem — a „nyelvfilozófia” jár elől, mivel ez szolgáltatja azokat az elvi és módszertani kereteket, amelyek szerint a tények végtelenségéből az éppen fontosnak tartottakat megragadják, rendszerezik. Mármost amilyen mértékben csökkennek a „nyelvfilozófia” puszta képzeletben megalkotott összefüggései, amilyen mértékben valóságos, gyakorlatilag is igazolható, s más szférák törvényeivel is összeegyeztethető összefüggésekkel helyettesítődnek, amilyen mértékben lehe-

formában megalkotni. Ennek az összképnek a megalkotása azelőtt az úgynevezett természetfilozófia feladata volt. Ezt a feladatot csak úgy tudta teljesíteni, hogy a még ismeretlen valóság összefüggéseket eszmei, fantasztikus összefüggésekkel pótolta, a hiányzó tényeket gondolati képekkel egészítette ki, a valóságos hézagokat a puszta képzeletben töltötte ki. Miközben így járt el, sok zseniális gondolata volt, sok későbbi felfedezést előre megjósolt, de nem kevés badarságot is vetett felszínre, amint ez nem is lehetett másképpen. Ma, amikor a természetkutatás eredményeit csak dialektikusan, vagyis saját összefüggésük értelmében kell felfogni, hogy korunknak megfelelő természeti rendszerhez jusunk el, amikor ennek az összefüggésnek dialektikus jellege még a természetkutatók metafizikusan iskolázott fejébe is akaratuk ellenére befurakodik, ma a természetfilozófia végleg kiküszöbölődött . . . Ami azonban érvényes a természetre, amelyről ezzel felismertük, hogy szintén történelmi fejlődési folyamat, az érvényes a társadalom történetének minden ágára és mindazoknak a tudományoknak az összességére is, amelyek emberi (és isteni) dolgokkal foglalkoznak. Itt is a történelem, a jog, a vallás stb. filozófiája abban állott, hogy az eseményekben kimutatandó valóságos összefüggést a filozófus fejében készült összefüggéssel helyettesítették, hogy a történelmet egészében, valamint egyes részleteiben eszmék fokozatos megvalósulásának fogták fel, mégpedig olyan eszmék megvalósulásának, amelyek természetesen mindig csak az illető filozófus kedvence eszméi voltak . . . Itt is tehát ugyanúgy, mint a természet terén, az volt a feladat, hogy ezeket a csinált, mesterséges összefüggéseket a valóságos összefüggések megtalálásával kiküszöböljük; s ez a feladat végeredményben azoknak az általános mozgástörvényeknek a felfedezésébe torkollik, amelyek az emberi társadalom történetében uralkodó törvényekként érvényesülnek.” F. Engels: Feuerbach és a klasszikus német filozófia felbomlása. MARX—ENGELS, Válogatott művek. Kossuth Könyvkiadó, Budapest 1963. 352—353.



tőség nyílik arra, hogy a nyelvi jelenségeket saját összefüggéseik értelmében önmagukban feltárjuk és más társadalmi jelenségekkel is egységes gondolati egészbe illesszük, olyan mértékben küszöbölődik ki a „természetfilozófia” értelmében értett „nyelvfilozófia”, s jelenik meg helyébe a nyelv egységes, rokon területekkel egybefüggő elmélete, a nyelv engelsi értelemben értett dialektikája.

De elérkezett-e már a nyelvtudomány ebbe a korszakába? Föl van-e készülve egy koherens, tudományos világnézeti rendszerbe beilleszkedő, a társtudományokkal is egybefüggő nyelvelmélet részletes kidolgozására?

A kérdést több oldalról is meg lehet közelíteni. Nagy vonalaiban rendelkezésünkre áll a marxizmus társadalomelmélete — az a keret, ahová bizonyítottan tekinthető ismereteink szerint a nyelv beletartozik —, amelyen belül több-kevesebb pontossággal ki tudjuk jelölni a nyelv helyét, s meg tudunk jelölni néhány olyan kategóriát — anélkül, hogy ezek a kategóriák egész pontosan ki volnának dolgozva —, amellyel az illető elvonatkoztatási szinten a nyelvi jelenségek egyes aspektusait leírhatjuk és összefüggésbe hozhatjuk a társadalmi szféra más jelenségeivel. Másrészt megvizsgálhatjuk a nyelv ma érvényesnek tartott szaktudományos megközelítéseit, összevethetjük a társtudományok rokon területeket leíró fejezeteivel, s föltehetjük a kérdést: vajon gondolatilag egységes egészzé lehet-e már rendezni a tudományosan földolgozott tények rendelkezésre álló halmazát. S harmadrészt: kutatnunk kell azt is, hogy azok a konkrét történelmi-társadalmi körülmények, amelyek közepette a tudományos vizsgálat folyik, hogyan erősítik fel, teszik lehetővé, illetve hogyan akadályozzák egyes szaktudományos eredmények létrejöttét; hogy az a társadalmi gyakorlat és ideológiai háttér, amely a szaktudományos kutatást körülveszi, milyen mértékben teszi lehetővé, hogy a szaktudomány és a filozófia egységes tudományos világnézeti egészszé integrálódjék, illetve — más körülmények között — a gyakorlati-ideológiai háttér hogyan és miért konzerválja a tudomány és a filozófia elkülönülését. A következőkben ezeknek a feladatoknak az elvégzéséhez kívánunk néhány szempontot tisztázni.

**3.** A természeti, illetve a társadalmi összefüggések áttekinthető képének a földolgozását hagyományosan — bár nem szükségszerűen — filozófusok végezték el, a marxizmus kialakulásáig úgy, hogy ezzel szándékaik szerint egy tudományok felett álló, általános elveket rögzítő rendszert alkottak. A filozófia jellege — mint Engelsnél olvashatjuk — a marxizmusban megváltozott: a filozófus a tárgyról szóló ismereteit a mindenkori szaktudományból meríti (rendszere ezért nem „örökvényű”) és — az általános fejlődéstörvények tárgyalására, valamint az összefüggések mindenoldalú megragadására alkalmas — sajátos módszerrel dolgozza fel. Lássuk, hogyan közeledett tehát a marxista filozófus a nyelvhez!

Bár a nyelvi jelenségeknek megvan a maguk kapcsolata a szervetlen és a szerves természet szférájával is, nyilvánvaló, hogy a nyelvtudomány „emberi dolgokkal” foglalkozik; a nyelv a társadalmi szféra része. Annak ellenére azonban, hogy Marx, Engels és Lenin a társadalmi szféra egyes területeinek, így elsősorban a közgazdaságtannak és a tudományos szocializmusnak a kidolgozásával alkotta meg klasszikus tanítását, a társadalom bennünket érdeklő jelenségsoportjával alig foglalkoztak; témáikat elsősorban a korabeli munkásmozgalom szempontjából fontos kérdések közül választották ki.

Az azóta eltelt időben azonban olyan feladatok is fölmerültek a munkásmozgalmon belül és a polgári irányzatokkal folytatott vitákban — és nem utolsósorban a társadalom-, sőt, a természettudományokban —, amelyek szükségessé tették a nyelvvel kapcsolatos kérdések filozófiai szempontú kutatását. Elég, ha csak arra gondolunk: mennyi nyelvi kérdést implicál a mindennapi élet vagy a tudat szerkezetének a vizsgálata, milyen nyelvi vetülete van a propagandának vagy a manipulációnak, hogy a nemzeti felszabadító mozgalmak mennyi nyelvi problémával is küzdenek, vagy hogy a társadalomtudományok strukturalista áramlataiban milyen szerepet szántak a nyelvnek. Az utóbbi évtizedekben ilyen kérdések fordították egyes marxista filozófusok — köztük elsősorban Lukács György, valamint olasz és francia marxisták — figyelmét a társadalom elméletének olyan kérdései felé, ahol a nyelv központi szerepet játszhat. Így például rengeteg értékes reflexiót tartalmaznak a nyelvről Gramsci munkái,<sup>3</sup> a mindennapi élet elmélete Lukács Esztétikájában,<sup>4</sup> s még rendszeresebben esik szó a nyelvről az Ontológia II. és III. kötetében.<sup>5</sup> Ferruccio Rossi-Landi, bár kétes eredménnyel, már közvetlenül a nyelv és a gazdaság összefüggését tárgyalja egyik legújabb könyvében.<sup>6</sup> Magyar szerző, Kelemen János tollából született meg az egyik első marxista kiindulású elemzés a filozófiatörténet egy jelentős korszakának nyelvfilozófiai nézeteiről,<sup>7</sup> s a neopozitivisták áramlatok nyelvről szóló megállapításait dolgozza föl magyarul is megjelent könyvében a szovjet Kozlova.<sup>8</sup>

A marxista filozófusok érdeklődése azonban a szaktudomány szemszögéből nézve sem véletlenül került el egészen a legutóbbi időkig a nyelvi jelenségeket. A filozófus munkája során — legalábbis nagy részben — egy-egy valóságterület szaktudományos megközelítéseire támaszkodik, s nyilvánvalóan nem vonzotta az általános fejlődéstörvények kutatóját az a tudomány, amely a legutolsó évszázadban elért nagy eredményeit — Telegdi Zsigmond klasszikus tanulmányából<sup>9</sup> vett kifejezéssel — a meghasonlás állapotában érte el; olyan állapotban, ahol két párhuzamos diszciplína, a történeti-összehasonlító és a leíró-strukturális nyelvészet ellenkező előjellel ugyan, de állapot és fejlődés merev szembeállításából indult ki. S valószínűleg objektíve az sem véletlen, bár az egyes kutatók szempontjából nem feltétlenül tudatos fordulat, hogy a marxista filozófusok figyelme akkortájt kezdett a nyelv felé fordulni, amikor magában a szaktudományban is feloldódni látszik az állapot és fejlődés merev szembeállítása: a generatív grammatikában és más iskolák kerekeiben is megjelenik az egyidejű struktúrák egymásból való levezetésének a gondolata, felcsillantva azt a lehetőséget, hogy hasonló típusú irreverzibilis

<sup>3</sup> ANTONIO GRAMSCI, Filozófiai írások. Kossuth Könyvkiadó, Budapest 1970. Különösen: 73—76, 116—135, 212—218.

<sup>4</sup> LUKÁCS GYÖRGY, Az esztétikum sajátossága. Akadémiai Kiadó, Budapest 1969. I. kötet 27—127.

<sup>5</sup> LUKÁCS GYÖRGY, A társadalmi lét ontológiájáról. Magvető Kiadó, 1976. I—II—III. kötet.

<sup>6</sup> F. ROSSI-LANDI, Linguistics and Economics. Mouton, Hága—Párizs 1975. A róla szóló bírálatot lásd: KELEMEN JÁNOS, Visszavezethetők-e a nyelv kategóriái gazdasági kategóriákra? Magyar Filozófiai Szemle 1977/5: 592—598.

<sup>7</sup> KELEMEN JÁNOS, A nyelvfilozófia kérdései. Kossuth Kiadó—Akadémiai Kiadó, Budapest 1977.

<sup>8</sup> KOZLOVA, Nyelv és filozófia. Kossuth Könyvkiadó, Budapest 1976.

<sup>9</sup> TELEGDI ZSIGMOND, A nyelvtudomány meghasonlásáról. ÁNyT 1 (1963): 295—305.

folyamatokként kezeljük egy nyelv történetét és egyidejű rendszerét; egy másik területen, a nyelvtipológiában pedig az implikációs univerzálék fölfedezése nyújtott új lehetőségeket a történeti és a logikai szempont egyidejű érvényesítéséhez és gyakorlati alátámasztásához. A szaktudomány azonban ezzel csak az első lépéseket tette meg a történeti szemlélet megvalósítása felé, hiszen például a generatív grammatika, amikor a nyelvet mondatok végtelen halmazának tekinti, modelljében éppen a társadalmi közegben folyó nyelvhasználat azon aspektusaitól tekint el, amelyeknek a számbavétele nélkül a nyelvi jelenségeket és a nyelvi magatartást nem lehet társadalomelméleti keretekbe illeszteni, enélkül pedig nyilván csak korlátozott mértékben érvényesíthető a társadalmi szféra egy területén a történeti szempont. Az elvonatkoztatás feloldása egy területen azóta megkezdődött: Fónagy Iván vetette föl először, s később, tőle függetlenül a kísérleti szociolingvisztikai kutatásokban vált programmá, hogy a nyelvi változatok és változások jelenségeit a maguk tényleges lefolyásában szociológiai kategóriák figyelembevételével kezdjék leírni.<sup>10</sup>

A filozófusoktól vizsgált társadalomelméleti problematika kiszélesedése és a nyelvészeti szaktudomány szemléletváltozása mellett még egy, nem is jelentéktelen oka annak, hogy a marxista filozófusok figyelme egyre inkább kezd a nyelv felé fordulni. Ismeretes, hogy a polgári filozófia egyik legjelentősebb 20. századi irányzatában, a neopozitivisták filozófiájában „nyelvi fordulat” zajlott le; ezen belül is két, alapfőltevéseiben részben megegyező, de konkrét kutatási területeiben eltérő irány alakult ki: a nyelvkritikai irány, amely egy megbízható, ismereteinket többértelműségektől és homályosságoktól mentesen rögzítő kalkulus, egy „ideális” nyelv felépítésére törekedett és a nyelvi analízis irányzata, a „mindennapi nyelv filozófiája” néven ismert iskola, amely a mindennapi nyelv mikroszkopikus analízisét elsősorban arra a célra használta föl, hogy általa megszabaduljon a klasszikus filozófiai kérdések egy részétől — mivel ezeket szerintük a nyelvhasználat csapdáit, a nyelvi kifejezések használati szabályainak a megsértése tették egyáltalán filozófiai kérdésekké. Mármost nyilvánvaló, hogy a marxista szemlélettől mind a megismerés nyelvi kérdésekre való redukálása, mind pedig a lét általános kérdéseire való válaszadás elvetése idegen. A „nyelvi fordulat” azonban számos olyan kérdést is felszínre vetett, amelyeknek a marxista filozófia keretei között is helyük van. Részben kétségtelenül e polgári áramlatok vizsgálódásainak az eredménye, hogy néhány olyan, nyelvvel kapcsolatos kutatási terület körvonalazódott, amelyben a filozófia illetékessége a legnagyobb. Első helyen lehet említeni ezek között a tudományfilozófia egyik ágát, a nyelvészet elméletét, amelynek az volna a célja, hogy a nyelvészet kategóriáit és módszereit megalapozza, eredményeinek ellenőrzési lehetőségeit tisztázza, s hogy általában a nyelvészeti elméletek státusáról tartalmazzon a szaktudomány számára használható, a tudományfilozófia, s távolabbról az ismeretelmélet szempontjából helytálló nézeteket. Ilyen típusú reflexiók eddig elsősorban polgári

<sup>10</sup> FÓNAGY IVÁN érdeme nemcsak az, hogy időben megelőzte a kísérleti szociolingvisztikát a gondolat fölvetésében, hanem az is, hogy a történeti változás magyarázatába bekapcsolta a „beszéd kettős kódolását” is. Vö. többek közt: FÓNAGY IVÁN, Über den Verlauf des Lautwandels. ALH 6 (1956): 173—278; Hangváltakozás és hangváltozás. ÁNyT 5 (1967): 123—153. A kísérleti szociolingvisztika úttörő munkája ezen a területen WILLIAM LABOV amerikai kutató könyve: The Social Stratification of English in New York City. Washington 1966.

orientáltságú filozófus-nyelvészek tollából születtek, de megtörténtek az első lépések — párhuzamosan a marxista tudományfilozófia kialakulásával — e nézetek kritikai feldolgozására, marxista ismeretelméleti keretekbe építésére is. Másfelől az analitikus iskola elemzései ráirányították a figyelmet a nyelvileg kifejezésre jutó filozófiai kategóriák és összefüggések szintaktikai és szemantikai analizésére — megfelelően érzékeny eszközt és módszert szolgáltatván így a legkülönbözőbb tudományos fogalmak tisztázására és további finomítására. Végül nem lehet tagadni, hogy e polgári irányzatok — sokszor önmaguk ellenére — ahhoz is hozzájárultak, hogy a nyelvvel kapcsolatos ténylegesen létező filozófiai problémák — amelyeknek a megoldásával a filozófiatörténet számos korszakában kísérleteztek — újra az érdeklődés középpontjába helyeződjenek. Olyan kérdésekről van szó, mint a nyelv és a társadalom, a nyelv és a gondolkodás viszonya, a nyelvnek a megismerésben játszott szerepe és így tovább.

Nyelvvel kapcsolatos filozófiai problémákról beszéltünk, holott Engels fejtegetéseit éppen azért elevenítettük föl, hogy kimutassuk: a nyelvészeti szaktudomány és a társtudományok fejlődésétől azt várhatjuk, hogy eltűnik az önálló, empirikus tudománytól elkülönülő „nyelvfilozófia”, s megjelenik helyette a nyelv dialektikus és történeti módszerrel megalkotott, más társadalmi területekkel összefüggő tudományos elmélete. Már utaltunk rá, s később, a szaktudománnyal kapcsolatosan bővebben is kifejtjük, véleményünk szerint a nyelvtudomány nem érkezett még el fejlődésének ebbe a stádiumába, s tegyük hozzá: bár a pszichológia, a szociológia, a neurobiológia és a többi társtudományok a nyelvtudományhoz hasonlóan jelentős fejlődésen mentek át szakterületük leírásában, mégsem mondhatjuk el, hogy a társadalomtudományok bennünket érdeklő körében megszülettek volna a termodinamikai tételekhez vagy a darwini fejlődéselmélethez mérhető, általános mozgástörvényeket feltáró eredmények. S amíg e korszak el nem érkezik — s elérézését nem mástól, mint a szaktudományok előrehaladásától várhatjuk —, Tőkei Ferencel értünk egyet, aki pozitív törekvésnek, az elméleti igény kifejeződésének tekinti, ha a szaktudományok „csaknem száz évvel Engels gondolatainak leírása után” is fölvetik valamiféle marxista történetfilozófia, társadalomfilozófia, természetfilozófia, gazdaságfilozófia, kultúrfilozófia — s tegyük hozzá: nyelvfilozófia — szükségességét.<sup>11</sup> Tőkei Ferenc még hozzáteszi: ha hívek akarunk lenni Engels gondolataihoz, akkor a merev, változtathatatlan alapelveket sugalló „-filozófia” helyébe az említett kifejezésekben a fejlődést, változást ki nem záró „-elmélet” szócskát kell belehelyeznünk.

4. A nyelvtudomány keretei között gondolkodva azonban éppen ezen a szálon elindulva szeretnénk néhány további megkülönböztetést megtenni. Valóban a nyelvészeti elméleti igényét, a szélesebb összefüggések megrajzolásának a szándékát láthatjuk a kutatásokhoz kapcsolódó nyelvfilozófiák, illetve nyelvelméletek kialakításában. Célserű volna azonban megkülönböztetni — a fejlődés jelenlegi fokán — a nyelvről szóló filozófiai szintű elméleteket, amelyek a nyelvi jelenségeket legszélesebb összefüggéseikben, a társadalom elméletén belül tárgyalják, vala-

<sup>11</sup> TŐKEI FERENC, Engels a filozófia jövőjéről. Megjelent: *Új: A szocializmus dialektikájához*. Kossuth Könyvkiadó, Budapest 1974. 185—192.



mint a szaktudományos elméleteket, amelyek az előbbiektől abban különböznek, hogy csak bizonyos szempontokból, absztrakciók, elvonatkoztatások egész sorozatán keresztül, esetleg modellek közbeékelésével tárgyalnak egyes nyelvi jelenségeket. Ez a megkülönböztetés szerintünk nem felesleges és nem áll ellentétben a tudomány és filozófia egységességének Engelsnél körvonalazott elveivel — ha tekintetbe vesszük, hogy a társadalmi szféra általános törvényeinek a vizsgálata nem „szünetelhet” a szaktudományok teljes beéréséig, a szaktudomány viszont nem „ugorhatja át” történetileg szükségyszerű stádiumait. A megkülönböztetés persze nem elszigeteltséget jelent. A szaktudományos ismeretek helyességének a megítélése ugyan elsősorban empirikus kérdés, mégsem zárhatjuk ki, hogy bizonyos kategóriák, összefüggések megítélésében a filozófiai szempont mintegy „szűrőként” ne működjék. „... az ily módon elsajátított ismeretek — írja Lukács György az *Ontológia* III. kötetében — igen gyakran a lét torzításából indulnak ki, vagy oda torkollanak ... a tudomány, amely ontológiai szempontból sokszor, sőt többnyire egy — mint ilyen — gyakorta öntudatlan társadalmi gyakorlatra támaszkodik, éppen ezért — noha helytálló részeredményeket ért el — rendkívül ritkán képes tudatosítani saját módszertani bázisát, vagy akár csak ennek jelentős elemeit mint magának a létnek pusztá mozzanatait.”<sup>12</sup> A filozófiai szintű elmélet viszont elsősorban a szaktudomány egyre gyarapodó eredményeiből merítheti azokat az ismereteket, amelyeket a társadalmi szféra nyelvi jelenségekkel foglalkozó fejezeteibe beépít.

A filozófiai szintű elmélet körvonalai már látszanak, bár sok helyütt természetesen még nagyon is hiányosak és nem „érnek össze” az empirikus kutatásokkal. Az alábbi vázlatban a filozófiai szintű elmélet ma elgondolható tartalmi vázát kíséreljük meg filozófiai és nyelvészeti forrásokra támaszkodva fölrajzolni. Más kérdéseket kellene ugyanis fölvetni, ha a cél nem ez, hanem például a filozófiai és szaktudományos elméletek egymás közti viszonyának, összefüggéseinek ismeret- és tudományelméleti szempontú elemzése volna. A vázlat kifejtésekor többször utalunk egy-egy nyelvtudományi diszciplínára vagy törvényre is — ezt úgy értjük, hogy a diszciplína eredményei, illetve a törvény tartalma kritikailag földolgozva, összefüggéseibe ágyazva volnának alkalmasak a társadalomelméletbe való beépítésre.

5. A nyelv lényegére vonatkozó materialista elmélet körvonalait már az a néhány, nyelvre vonatkozó megjegyzés is tartalmazta, amely a marxizmus klasszikusainak az írásaiban elszórva megtalálható. Ezekre támaszkodik Lukács György is, amikor az *Ontológiában* az emberi nyelvet mint univerzális kategóriát a társadalomelmélet legáltalánosabb kategóriáival, a társadalmi praxissal és a munkával hozza összefüggésbe. Lukács ugyanitt, az emberi nyelv legabsztraktabb szintű tárgyalásakor fejt ki a nyelvi egységek beszédhelyzettől (a beszéd idejétől, terétől) független használatának a jelentőségét, összefüggését a céltételezéssel.<sup>13</sup> A mindenkori társadalom azáltal tudja gyakorlatát koordinálni, környezetét átalakítani, ismereteit fölhalmozni és átörökíteni, hogy rendelkezésére áll egy olyan eszköz, amely a konkrét beszédhelyzetektől elkülönült, viszonylag független és homogén törvényekre épülő összefüggő rendszert alkot, s ezért a társadalom tagjai viszonylag szabadon

<sup>12</sup> LUKÁCS GYÖRGY, A társadalmi lét ontológiájáról. III. kötet, 30.

<sup>13</sup> Uo. 47—54.

használhatják föl akár olyan összefüggések kifejezésére és megjelenítésére is, amelyek az adott helyzetben nincsenek jelen. A nyelv érvényességét, fennmaradását az biztosítja, hogy szakadatlanul testet ölt a társadalom tagjainak nyelvi magatartásában, beszédében; ezt a tevékenységet mint lényege szerint a társadalom egészéhez tartozó objektívációs rendszer szabályozza-kormányozza.<sup>14</sup> Más részről persze a nyelvi tevékenység, a beszéd nem hagyja változatlanul az őt kormányzó szabályokat; e szabályok egyidejűleg is különböznek és időben is szüntelenül változnak, de csak olyan mértékben, hogy ne zavarják meg a társadalom normális működését, sőt a társadalom normális működését többek közt éppen e nyelvi változások biztosítják. Ezen a szinten a nyelv univerzális fogalomként tételeződik, csak az általában vett társadalmiságot föltételezi.

Lukácsnál már nem szerepel, de minden bizonnyal a nyelvi egységek beszédhelyzettől független használatához tartozik e funkcionális alkalmasság szerkezeti feltétele.<sup>15</sup> Valószínűleg több tényező együttes összzejátszásából adódott, hogy a konkrét szituációtól való elszakadás úgy valósult meg, hogy a nyelvi nyilatkozatok kettősen szerkesztődnek: jelentés nélküli hangok alkotnak jelentéssel rendelkező egységeket (szavakat), s ezek még bonyolultabb jelentéssel rendelkező egységekké (mondatokká) rendeződnek. E kettős szerkezet azonban csak úgy érthető, tanulható és reprodukálható a társadalom összes tagja számára, ha működését egy többé-kevésbé szorosán összefüggő struktúrába rendeződő elem- és szabályrendszer irányítja. Mármost a nyelvi rendszer mint egész ugyan az emberi gyakorlatban gyökerezik, szerkezetét befolyásolja, hogy milyen az a valóság, amelyről beszélünk, s milyen az a tevékenység, amelyet e közegben végzünk, de nem határozza meg egyértelműen. A nyelvi elemek és szabályok a nyelv rendszerében egymáshoz viszonyítva bírnak értékkel, nem egyenként vonatkoznak a nyelven kívüli világra. Ha ugyanis a nyelv elemei egyenként képeznék le a valóságot és nem egymással alkotnának lazább-szorosabb struktúrát, akkor a nyelv „ki volna szögezve” a valóságra, nem tudna tőle elszakadva is működni. Ennek a struktúrának a belső sajátosságait, univerzális tulajdonságait és szerveződései elveit kezdni lélni a strukturális tipológia az egyetemes és implikációs univerzálék formájában — a szint jellegének megfelelően nem téve különbséget az egyidejűleg létező és az időben egymás után következő strukturális tulajdonságok összefüggései között, így valósítva meg a legáltalánosabb szinten a nyelvi rendszerre vonatkozólag a történeti és a logikai egységét.

Lukács elgondolását folytatva Kelemen János egy szinttel tovább halad: úgy gondolja, hogy specifikusabb érvényű társadalomelméleti kategóriákkal már a nyelvi jelenségeknek is csak specifikusabb, konkrétabb megnyilvánulási formáit lehet gondolatilag összekapcsolni: a konkrét történelmi társadalmi körülményektől meghatározott nyelvhasználati módokat.<sup>16</sup> Kelemen a szociolingvisztika tárgykörére utal itt, nyilvánvaló azonban, hogy már a (bizonyos értelemben szocioling-

<sup>14</sup> A nyelv mint objektívációs rendszer sajátosságairól lásd: BENCE GYÖRGY—KIS JÁNOS, A nyelv a mindennapi élet elméletében. ANyT 7 (1970): 17—57.

<sup>15</sup> A funkciót és a szerkezetet ilyen értelemben kapcsolja össze C. F. HOCKETT és R. ASCHER is Az emberi forradalom című tanulmányában. Megjelent: Munka és emberrévalás. Szerkesztette: BENCE GYÖRGY és KIS JÁNOS. Kossuth Könyvkiadó, Budapest 1972. Budapest 1972. 291—331.

<sup>16</sup> Lásd KELEMEN JÁNOSnak a 6. jegyzetben idézett cikkét, 597. lap.

visztikának tekinthető) történeti nyelvjáráskutatás is föltárt olyan általános törvényeket, amelyeket itt a megfelelő átalakításokkal föl lehetne használni. Véleményünk szerint föltétlenül ide tartozna a klasszikus nyelvjáráskutatásnak az az állítása, hogy a nyelvi differenciáció és integráció szoros kapcsolatban áll a nyelvet beszélők népességi viszonyaival, vándorlásaival, gazdasági viszonyaival stb., valamint az is, hogy a nyelvtörténet változásai változatok formájában vannak jelen a nyelvjáráások szinkrón rendszerében. A dialektológiának ezt a hipotézisét, változat és változás összefüggését viszont a maga dinamikájában és konkrét lefolyásában — mint már utaltunk rá — Fónagy után a modern szociolingvisztikának sikerült empirikusan is tetten érnie, amikor kísérletileg kimutatta, hogy egyes társadalmi rétegek érték-mutatókkal összekapcsolható nyelvhasználati variánsai hordoznak és közvetítenek változásban levő nyelvi jelenségeket. Lukács láthatólag nem ismerte e szaktudományos eredményeket. Ontológiájában azonban némileg absztraktabb szinten megfogalmazta nagyjából ugyanezt: a nyelv kezdeti differenciációját az ember nembeliségének kezdetben pluralisztikus megvalósulásával, a fokozatos nyelvi integrációt pedig az emberiség egyre integráltabb társadalmi egységekké, így például nemzetiségekbe, nemzetekbe tömörülésével, s végül a világpiac kialakulásával hozta kapcsolatba.<sup>17</sup> Rengeteg nyelvészeti és társadalomelméleti fogalom (nyelvváltozat, dialektus, szociolektus, nemzeti nyelv, köznyelv stb., illetve társadalmi formák, osztályok, rétegek stb.) újradefiniálása, elhelyezése, kölcsönös összefüggésekbe építése van még itt hátra, nem is beszélve olyan új szaktudományi kutatási területek eredményeinek a felhasználásáról, mint többnyelvűség vagy a nyelvváltás társadalmi-gazdasági viszonyokkal való összefüggései vagy az areális topológia. E szint kifejtésének volna talán szerves folytatása a nyelvcsaládok és az egyes nyelvek történetének és egyidejű változatainak a társadalom-, gazdaság- és kultúrtörténetbe ágyazott leírása.

Ha a társadalmi-történelmi körülményektől meghatározott nyelvhasználat egyes konkrétabb társadalomelméleti kategóriákon keresztül, akkor a nyelv pszichológiai (és szociálpszichológiai) aspektusa viszont egy másik kapcsolódási ponton, a szubjektum-objektum kettőségenek a kibontása mentén volna hozzáilleszhető a nyelv univerzális fogalmához. Minden céltételezésnek föltétele és velejárója a szubjektumnak az objektumtól való elkülönülése. Az ember e folyamat során egyediből egyéniséggé válik, viszonyulni kezd az őt körülvevő valósághoz. A munka mellett a nyelv döntő szerepet játszik ebben a folyamatban filogenetikai és ontogenetikai szempontból egyaránt. A fő kérdés itt az lehetne, hogy a társadalomban élő egyén szocializációja során hogyan teszi belsővé, hogyan interiorizálja a nyelvi tevékenység lehetőségként adott, de valósággá csak a nyelv tényleges elsajátításával való képességét, s hogyan válik ezáltal a közösség teljes értékű tagjává. Tanulás, tudás és tevékenység összefüggése tartoznék ide, szélesebb értelemben pedig az, hogy a nyelvi szabályrendszert, az emberiség történetileg kialakult termékét hogyan használja föl az egyén környezetével való kapcsolatának fenntartására, alakítására és megváltoztatására. Az általános fejlődéstörvények kutatójára és az empiriával foglalkozókra itt még több elvégzendő feladat vár, mint az előző területen. A kísérleti pszicholingvisztika, az ezzel részben már összekapcsolódott beszédaktus-elmélet, a beszédpatológia, a neurolingvisztika, az állati és emberi viselkedést egyaránt kutató etológia,

<sup>17</sup> I. m. III. kötet, 55—56.

valamint a szociálpszichológia legújabbán kialakult kutatásai azonban bizonyára meghozzák azokat az eredményeket, amelyeket kritikailag földolgozva be lehet majd építeni a nyelv filozófia szintű elméletének ebbe a fejezetébe.

Ha az előzőekben fölvázolt gondolatmenet nagyjából helyes, akkor ez annyit jelent, hogy az emberi nyelv legelvontabb sajátosságait megragadó univerzális nyelv-fogalom, valamint a vele kapcsolatos kategóriák és összefüggések elsődlegesen a gondolati újraalkotás szempontjából a náluk speciálisabb, konkrétabb szintekhez, vagyis a szociológiai, illetve a pszichológiai aspektusokhoz képest. Mindez pedig annak felel meg, hogy lételméletileg, ontológiailag a bennük szereplő kategóriák logikai rendje is így alakul.

6. És éppen ezzel, a kategóriák logikai rendjével kapcsolatban lehet jó példákat találni arra, hogy hogyan valósul meg a filozófiai szintű elmélet már emlegetett „szűrő” funkciója a szaktudománnyal kapcsolatban. A nyelvtudomány szinte minden korszakában igyekezett meghatározni saját, legáltalánosabb érvényű fogalmait, így azt is, hogy mit tekint a szaktudomány tárgyának, mi a nyelv lényege, s milyen módszert tart e sajátos természetű tárgy legadekvátabb vizsgálati módjának. Ha az előbb fölvázolt fogalmi séma jó, akkor az egyik legtipikusabb hiba a nyelvészeti elméletekben a fogalmak szintjének eltévesztése, vagyis egyes konkrétabb fogalmak univerzális szintre emelése.

Az újgrammatikus iskola képviselői az egyén lelkébe helyezték a nyelvet, s életének, történeti mozgásának a feltételeit is az egyén pszichikai berendezésében keresték. A tudatot és a pszichikumot nem társadalmi termékeknek, hanem az egyénhez tartozónak tekintették, s ezzel párhuzamosan a beszédet, kommunikációt az egyéni tudattartalmak kifejezésének, „gondolatok kicserélésének” tartották. Ezt az elképzelést, amelynek nemcsak a nyelvészetben, hanem a filozófiában és a pszichológiában is jelentős hagyományai vannak, a filozófiai szakirodalom „a nyelv privát koncepciója” kifejezéssel szokta emlegetni. Idézzük fel példának az újgrammatikusok egy magyar képviselőjének meghatározását: a nyelv „a mindenkori emberi tudattartalomnak olyan emberi hangokkal való kifejezése, melyek vele az idők folyamán . . . tartósan asszociálódtak.” — írja Horger Antal A nyelvtudomány alapelvei című, 1914-ben megjelent munkájában.<sup>18</sup> Az újgrammatikus iskola kialakulásának és elterjedésének a korszakában azonban nemcsak a nyelv univerzális fogalma merült egy időre feledésbe, de nem volt ismeretes a struktúra később Saussure munkájából közismertté vált fogalma sem, s így a nyelvi jelenségek közötti összefüggések megállapítására (tehát a tudományos magyarázatra) valóban nem látszott más mód, mint ennek megfelelően leszögezni: „a nyelv egyetlen tudományos szemlélete a történeti.”

A pszichologista fölfogás az alapjaikban újgrammatikus szemléletű iskolák kereteiben igen sokáig élt, ma is él. De jelentkezik egyes modern áramlatok „nyelvfilozófiájában” is. Noam Chomsky, a generatív grammatika megalapítója a lingvisztikai behaviorizmussal, illetve távolabbról a jelenkori polgári filozófia „egydimenziós” világgépével helyezkedik szembe, amikor kiemeli az autonóm individuum szerepét és tudományos vizsgálatra is méltónak tartja az emberi értékeket, de e — saját kontextusában feltétlenül rokonszenves —

<sup>18</sup> Budapest, Kókai Lajos kiadása, 47. l.



törekvése nyelvfilozófiájában ugyancsak pszichologizmust eredményez: a nyelvleírás fő feladatát az emberi beszédképesség, a kompetencia meghatározásában látja, s a nyelvtudományt a leghatározottabban az empirikus pszichológia körébe utalja.<sup>19</sup>

Az a tény, hogy az újgrammatikus és a generatív „nyelvfilozófiában” egyes fogalmak nem a megfelelő helyre kerültek, maga után vonja egyes kategóriák és összefüggések kritikai fölülvizsgálatának a szükségességét, de persze a legkisebb mértékben sem jelenti ezen irányzatok elméletileg és empirikusan is igazolt, illetve a nyelvfilozófiai nézetektől függetlenül is igazolható eredményeinek a tagadását.

A fogalmak szintjének az eltévesztése terén kétségtelenül a pszichologizmus a legelterjedtebb a nyelvészeti szaktudományban, előfordult azonban — kisebb jelentőségű áramlatoknál — másfajta szinttévesztés is.

A marrizmus, arra törekedvén, hogy kialakítsa a nyelvészet minden előző irányzattól és iskolától eltérő, „marxista” változatát, a nyelvet osztályjellegűnek tekintette, s ezzel egy szinttel az univerzális szint alá, a konkrét történelmi-társadalmi kategóriák szomszédságába helyezte. S hasonló jelleggel találkozunk a sztálini bírálatban is: Sztálin, bár filozófiailag nem túl árnyaltan, megfogalmazza, hogy a nyelv a társadalmi lét univerzális jelensége és feltétele, a marri osztály-jellegű nyelvvel mégsem ezt az univerzális szintet, hanem egy még speciálisabbat, a nemzeti nyelvet állítja szembe — több helyütt is expliciten tagadva a nemzeti nyelv mellett létező egyéb nyelvi változatok realitását.<sup>20</sup> Ezek a „nyelvfilozófiák” azonban új eredmények új módszerekkel való föltárásával nem párosultak, ezért szaktudományos jelentőségük is elhanyagolható.

7. Az eddigiekben a filozófiai szintű elméletről szóltunk, és arról, hogy a filozófiai megfontolások hogyan járulhatnak hozzá egyes szaktudományi kérdések tisztázásához. Előzőleg azonban leszögeztük, hogy a részletes filozófiai szintű elmülethez, a nyelv dialektikájának mind hívebb megragadásához az empirikus szaktudomány fejlődésén keresztül vezet el az út. Hogyan járul tehát hozzá a nyelvészet a társadalmi szféra nyelvi jelenségeinek a mind összefüggőbb, átfogóbb leírásához, hogyan, milyen fázisokon keresztül tisztáz mind általánosabb törvényeket, hogyan küszöböli ki fokozatosan a „természetfilozófiához” hasonló „nyelvfilozófiákat”? Van-e a nyelvészeti tudomány fejlődésének valamiféle logikája? S ha van, milyen tényezőktől függ a tudományfejlődés menete? Milyen hatások gátolhatják vagy segíthetik e folyamatot? Fölismerésük hogyan járulhat hozzá a tudomány irányításának a feladatához?

A nyelvtudomány tárgya a nyelvi jelenségek köre — a kifejezés legtagabb értelmében. A nyelvi jelenségek azonban — az emberi életben betöltött sokféle szerepük miatt, valamint rendkívül komplex voltuk miatt — igen sokfélék, ezért igen sok aspektusból lehet őket megközelíteni. A nyelv mint szabályos és szabálytalan jelenségek összessége, mint struktúra, mint fizikai esemény, mint társadalmi jelenség, mint pszichikai tartalom és mint szociálpszichológiai aktivitás, mint meghatározott biológiai feltételekhez kötött

<sup>19</sup> Erről bővebben I. RADICS KATALIN, Hozzászólás RÁCZ ENDRE előadásához. A magyar nyelvészek III. nemzetközi kongresszusa, Nyíregyháza, 1977. Sajtó alatt.

<sup>20</sup> A szovjet nyelvtudomány kérdései. (Marr-vita) Szikra, Budapest 1950. 223—249.

képesség, más oldalról mint leírható szabályrendszer, mint leltározható állomány, mint értékek hordozója, mint állapotok egymásutánja, mint történeti folyamat, mint a kultúra kifejezője és továbbítója vagy — hogy még tovább menjünk — mint egy-egy világgép megtestesítője, mint egy-egy világgép alakítója, mint a megismerés eszköze és tárgya, mint saját tudományának tárgya és metanyelve s más tudományok nyelve — és így tovább — rengeteg aspektusból tárgyalható. Ez a sokféle szempont és az egyes szempontok különbözősége nem a tudomány hiányosságából, nevezetesen egy átfogó, minden, nyelvvel kapcsolatos jelenséget fedő elmélet hiányából fakad, hanem magának a tárgynak a jellegzetességéből: a nyelvi jelenségek egészének heterogenitásából.

A nyelv a rá háruló sokféle feladatot úgy tudja ellátni, hogy lényegileg, lényege szerint nem kötődik a nyelven kívüli valósághoz, egy-egy társadalmi formációhoz, de nem határozza meg őt egyértelműen az ember biológiai vagy pszichikai alkata sem, magyarul: saját törvényei vannak. Egyes aspektusai azonban függenek az általa leírt valóságtól, a nyelvet beszélő társadalom adott állapotától, mások pedig az ember biológiai és pszichikai alkatától.

A nyelvészeti szaktudományok küldetése nem más, mint hogy ezt az első pillantásra átfoghatatlan, heterogén anyagot, amely a szemlélet számára adva van, fokozatosan földolgozzák, fogalmilag megragadják és egységes egészzé rendezzék, gondolatilag újraalkossák. Ide azonban rendkívül hosszú út vezet. A nyelvi jelenségek széles körét ma szükségképpen különböző részdisciplínák közelítik meg, s jelenlegi tudásunk alapján el sem lehet képzelni olyan átfogó elméletet, amelynek a keretébe az összes, nyelvvel kapcsolatos jelenség beleférne, mégpedig úgy, hogy rendelkezésre állnának a fogalmi eszközök minden empirikusan hozzáférhető jelenség megragadására és összefüggéseinek mindenoldalú kifejtésére. Az egyes resztudományok tehát ma szükségképpen ki kell, hogy hasítsanak egy meghatározott részt, problémát a nyelvi jelenségek összességéből, s valamilyen aspektust, amelynek szempontjából azt tárgyalják. Az elméleti keretet és módszert pedig a kutatás így kiválasztott, mesterségesen homogenezált (idealizált, tehát torzított) tárgyának a sajátosságai szabják meg. A nyelvtudomány egyes ágazatainak az egyik legaktuálisabb feladata ezért ma az, hogy elméleti szintű ismereteket alakítsanak ki tárgyukról, hogy a lehető legpontosabban kidolgozzák egy-egy részterület vagy probléma megragadásának fogalmi apparátusát, igazolják a fogalmaknak és a fogalmak összefüggéseit tartalmazó tételeknek a létjogosultságát és helyességét az empirikus adatok minél szélesebb körében — lehetőleg a vizsgálatnak megfelelő adatanyag teljes terjedelmében —, valamint hogy közben nagyon világosan tisztázzák, hogy a nyelvi jelenségek egészéből milyen szempontok alapján milyen jelenségtípusokat választottak ki a vizsgálat tárgyául, s milyen módszerek alkalmazását tartják ehhez adekvátnak.

A nyelvtudomány így meghatározott feladata valószínűleg sokak számára nem tűnik evidensnek, ezért megkíséreljük a tudományelmélet felől alátámasztani.<sup>21</sup>

<sup>21</sup> Az itt sorra kerülő rész kidolgozásában a következő tudományelméleti munkákra támaszkodtam: FEHÉR MÁRTA — HÁRSING LÁSZLÓ, A tudományos problémától az elméletig. Kossuth Könyvkiadó, Budapest 1977.; HÁRSING LÁSZLÓ (szerk.), Szemelvények a

8. A tudományelméletben a tudományos megismerés folyamatának alapvetően két szintjét szokták megkülönböztetni: az empirikus és a teoretikus szintet. E két szinttel a tudományos gondolkodás egymást követő két történeti fázisát jellemzik. Bemutatásuk kissé sarkított lesz, a szintek egyes tipikus jellegzetességeit kiemeljük, kölcsönös átfedéseiket, összefüggéseiket egyelőre némileg háttérbe szorítjuk. Ezúttal eltekintünk attól is, hogy a tudományos gondolkodás a mindennapi életből származik; ez szolgáltatja azokat a tevékenységmódokat, fogalmi sémákat és problémákat, amelyekből a tudomány egyáltalán kiindul, valamint hogy a tudomány eredményei a mindennapokba térnek is vissza: nemcsak eredményei gazdagítják, hanem módszerei is befolyásolják, átalakítják a mindennapi gyakorlatot.

Az empirikus szintű gondolkodás tartalma lényegében a tapasztalatból származik, olyan tulajdonságokat és viszonyokat ragad meg, amelyek az ember számára „közvetlenül”<sup>22</sup> hozzáférhetők. E szinten a megismerés eredményei logikailag tényeket rögzítő ítéletek (tudományelméleti szakkifejezéssel: empirikus generalizációk), illetve ilyen ítéletekből álló rendszerek formájában jutnak kifejezésre, s olyan fogalmakat tartalmaznak, amelyeknek a terjedelmét reálisan létező jelenségek, empirikus adatok alkotják (innen a szaknyelvi nevük: empirikus fogalmak). Az ilyen fogalmak egymás közt hierarchikus rendbe szervezhetők: egyesek közülük több, mások kevesebb ismérvet, tulajdonságot tartalmaznak. Talán ennyiből is nyilvánvaló, hogy a tudományos osztályozások nem-, illetve fajfogalmairól van szó, az ítéletek rendszere pedig elsősorban magát a fogalmak alapján föllállított klasszifikációt fejt ki részletesen. Az osztályozás meglehetősen sok tulajdonságot ragad meg, de a tulajdonságok és az összefüggések egységét inkább csak az teremti meg, hogy a leírás egy, a valóságban egységként szemlélt tárgyról készült.<sup>23</sup> Az empirikus szintű ismeretek gyakorlati célokra való fölhasználhatósága korlátozott jelentőségű; arra jó, hogy „rendet teremtsen” az adatok halmazában — azáltal, hogy közös névvel illethetünk közös tulajdonságokkal rendelkező dolgokat —, de lényegében semmiféle magyarázatot nem tartalmaz a jelenségek összefüggéseiről. Annál nagyobb a jelentősége az empirikus szintnek a továbblépés szempontjából: kiinduló pontját, bázisát alkotja a teoretikus ismeretszerzésnek, nélküle nem lehet hozzáfogni elméletek fölépítéséhez, s mindannyiszor vissza kell térni a megismerésnek ehhez az elemi formájához, amikor új kutatási területeket kell föltárni.

A megismerés teoretikus szintje magasabb rendű tudást tartalmaz a tárgyról, mint az elemi empirikus szint. Meghaladva a tapasztalatilag közvet-

marxista—leninista ismeretelmélet mai irodalmából. Tankönyvkiadó, Budapest 1975.; K. MARX, A politikai gazdaságtan bírálatának alapvonalai. Első rész, Kossuth Könyvkiadó, Budapest 1972. 26—34.; P. KOPNYIN, Dialektika, logika, tudomány. Kossuth Könyvkiadó, Budapest 1974.; M. W. WARTOFSKY, A tudományos gondolkodás fogalmi alapjai. Gondolat Kiadó, Budapest 1977.

<sup>22</sup> Az idézőjel arra utal, hogy közvetlen tapasztalat, közvetlen érzéki megismerés az ember esetében nincsen. Az ember elődei mindennapi nyelvén és gyakorlatában rögzített ismereteken keresztül, azok közvetítésével tapasztal, érzékel.

<sup>23</sup> Vö. P. KOPNYIN: „Az empiria szintjén a tárgy képe érzéki-konkrét jellegű, a tudás sokoldalú, a tárgyat tulajdonságainak összességében ragadjuk meg. De a megismerési kép adott fejlettségi fokán a konkrétság diffúz, a tárgy különböző oldalai, tulajdonságai és jegyei nem belsőleg szükségszerű összefüggéseikben jelentkeznek. Egységük nem megalapozott, hanem tisztán empirikusan adott. Ezért előfordulhat, hogy a véletlent szükségszerűnek, az egyest általánosnak, a jelenséget lényegnek fogadjuk el” (i. m. 172).

lenül adottat, a teoretikus gondolkodás föltárja a jelenségek belső, közvetlenül hozzáférhető összefüggéseit, kifejezi a tárgy lényegi (a jelenség-szint mögött működő) vonatkozásait, magyarázatot ad a tényekre. Ennek az eredménynek azonban ára van: egyrészt a tudományban használt fogalmak vonatkozásában, másrészt a vizsgálat tárgyának, objektumának a kijelölésében. A magasabb szintű ismeretekhez ugyanis úgy juthatunk el, ha a kényelmes, tapasztalati adatokat általánosító empirikus fogalmak helyett absztrakciókat alkotunk, olyan fogalmakkal dolgozunk, amelyeknek a terjedelmét „idealizált tárgyak”, olyan objektumok alkotják, amelyekben a tárgy lényeges vonásait, lényeges relációit rögzítjük, amelyekben a jelenségeket „tisztá” formájukban állítjuk elő. Egyes fogalmak ezek közül olyanok, hogy az idealizált tárgyon keresztül megfeleltethetők empirikus adatoknak, mások — elsősorban a relációkat kifejezők — viszont nem, létjogosultságukat az teremti meg, hogy következményeiknek tekinthetők egyes tapasztalati tények — ezeket az absztrakciókat szokták gondolati konstrukcióknak nevezni. Az effajta fogalmak összefüggéseit tartalmazó kijelentéseket teoretikus általánosításoknak hívják. Vegyünk egy-két példát: az egyes fonémák fogalmának a terjedelmét megkülönböztető jegyek nyalábjaként definiált idealizált tárgyak alkotják, s egy-egy fonémafogalom ezen az idealizált tárgyon keresztül feleltethető meg a konkrét beszédhangoknak. Viszont egy transzformációs szabály vagy, hogy kevésbé „modern” példát vegyünk, a kétnyiltszótagos tendencia törvénye nem ilyen viszonyban áll az adatokkal; ezekben fogalmilag olyasmi van megragadva, aminek csak a következményeit, nyomait fedezhetjük fel az empirikus adatokban.

A teoretikus tudás absztrakciós szintjének tárgya nem a tapasztalatilag hozzáférhető jelenségek elemzetlen tömege, hanem egy jól körülírt probléma vagy a jelenségeknek egy mesterségesen korlátozott, elvonatkoztatások révén kiválasztott, idealizált, torzított mása — egyes tudományelméleti munkák szóhasználatában: a jelenségek bizonyos szempontok szerint megalkotott modellje. Ha tehát valaki a tudományos megismerésnek ezen a szintjén dolgozik, akkor meg kell határoznia, milyen szempontok alapján milyen problémát választott ki, milyen modellt alkotott a valóságról; a modellnek, illetve problémának megfelelően a — természetesen itt is nélkülözhetetlen, de az empirikus adatfeltárástól éppen irányítottságában, elméleti meghatározottságában különböző — adatkeresés, sőt sokszor adatkonstruálás körét hogyan és mire korlátozza, s az elméleti keretnek megfelelően kell megválasztania adekvát vizsgálatának a módszereit is. E módszerek formalizálható tárgy esetében végső soron a formális logika törvényei.

Az absztrakt megismerés szintjének a pozitívumok mellett hátrányai is vannak: a tárgy egyes vonásait viszonylag leegyszerűsíti, néha sematizálja, s miközben a tárgy lényeges összefüggéseit ragadja meg, úgy tűnhet, mintha eltávolodnék attól a jelenségtől, amelyet leír. Az absztrakt szint azonban e korlátozásokkal együtt is szükségszerű állomása a megismerésnek.<sup>24</sup> A tudo-

<sup>24</sup> Vö. LENIN: „Nem tudjuk a mozgást elképzelni, kifejezni, leírni, ábrázolni, ha nem szakítjuk meg a folytonost, nem egyszerűsítjük, nem durvítjuk, nem daraboljuk fel, nem öljük el az elevent. A mozgás gondolati ábrázolása mindig eldurvítás, előlés — és ez nemcsak a gondolati, hanem az érzeti ábrázolás is, és nemcsak a mozgásé...” (Összes Művei 29. kötet, 212). Valamint: „... minden tudományos (helyes, komoly, nem sületlen) elvonatkoztatás mélyebben, hívebben, teljesebben tükrözi a természetet” (uo. 138).



mányos megismerés során ugyanis elérkeznek olyan időszakok, amikor egy-egy területen az absztrakciók révén megfelelő mennyiségű és minőségű ismeret áll rendelkezésre ahhoz, hogy a modellek és elvonatkoztatások rendszerét feloldják és az absztrakt fogalmak kritikai felhasználásával megkíséreljék sokoldalú összefüggésükben megragadni a földolgozott jelenségeket. Marx a tudományos gondolkodás e fázisában alkalmazott módszerét „az elvonttól a konkrét felé emelkedő módszer”-nek nevezte abban a rövid metodológiai vázlatban, amely a Grundrisse előszavában szerepel, s klasszikus példáját adta megvalósításának A tőke című munkájában. Az elmélettípus a vizsgált tárgy egészét „gondolati egészként”, „gondolati konkrétként” képes megragadni, s elsősorban az általános fejlődéstörvények megragadására, a történeti és logikai szempont egységes érvényesítésére nyújt megfelelő lehetőségeket. A dialektika azonban nemcsak ilyen kivételes esetekben alkalmazható, jelen kell, hogy legyen a tudományok fejlődésének minden fázisában. A formális logika például csak rögzített tartalmú fogalmak alapján fölépített elméleteknél válik be, a tudományos ismeretek fejlődése viszont az elméletek kategóriáinak és kategóriarendszereinek szakadatlan átalakításában áll, így a formális elméletek vonatkozásában sem lehet nélkülözni a fogalmakat mozgásukban megragadó dialektikát.

Él egy olyan elképzelés — mítosz — a köznapi gondolkodásban, sőt a tudományban is, hogy a tudományok fejlődése nem más, mint folytonosan előrehaladó folyamat, ahol az egyes tudósnemzedékek egyre több, egyre igazabb, egyre mélyebb és általánosabb ismeretet halmoznak föl, egyre újabb területeket kapcsolnak be a tudományos megismerés közegébe. A folytonos és fokozatos változás illúziójának ugyan megvan a maga kétségtelen valóságbeli alapja, mégis illúzió, mítosz, mert a tudományok fejlődése bizonyítottan nem így, hanem diszkontinuus folyamatként — nem pusztán evolúció formájában, hanem revolúciók és evolúciók szakaszok váltakozásában — megy végbe.<sup>25</sup> A tudományos megismerésnek az előbbieken elnagyoltan fölvezetett két, illetve az absztrakciót és a dialektikát két típusnak számítva három szintje is tudományos forradalmakon keresztül váltja egymást. E tudományos forradalmakban a tudományos fogalmak, a nyelv és a gondolkodásmód gyökeresen megváltozik, új látásmód, szempontrendszer jön létre — röviden: megváltozik az ismeretek struktúrája. Minden tudománynak van egy igen hosszú, empirikus szintű előkészítő fázisa, amelynek során — itt csakugyan az ismeretek folytonos felhalmozása révén — a legfontosabb feladat minél több tapasztalati anyag feldolgozása, az empirikus fogalmak kialakítása. Az érett, elméleti tudomány akkor kezdődik, amikor az empirikus fogalmak helyét egy forradalmi változás során (amely persze hosszú ideig is eltarthat) döntően absztrakciók foglalják el, amikor a tapasztalatok elemzetlen halmazát idealizációkkal, modellekkel váltják fel, amikor a klasszifikáció háttérbe szorul a hipotézisek, elméletek mögött. De éppen az „absztrakciók korára” jellemző elvonatkoztató és modellező eljárások miatt ez a korszak maga is több tudományos elméletváltást, forradalmat foglal magába: az egymás után és egymás mellett létező elméletek ismeretrendszere, elvonatkoztatói és fogalmi kerete és persze tárgya más és más. Az absztrakciók és modellek korát követi a —

<sup>25</sup> T. S. KUHN, *The Structure of Scientific Revolutions*. The University of Chicago Press, 1962.; FEHÉR MÁRTA, *A tudományfejlődés kumulativitásának mítoszai*. Világosság, 1973/8—9.: 469—477.

legtöbb tudományban még csak a távoli jövőben remélhető — korszak, amikor már főleg az általános fejlődéstörvényeket vizsgálják és a dialektika a legáltalánosabban alkalmazott módszer. Mindez persze rendkívül bonyolult folyamatokon keresztül jelentkezik, egy-egy valóságterület tudományos megközelítésének nem minden területén zajlik le egyidőben, így a tudományos megismerés e szintjei párhuzamosan is jelen vannak a fejlődésnek majdnem minden fázisában. E fázisok során a fogalmak és tételek jellege állandóan változik: ami egy megelőző korszakban teoretikus állítás volt, az a kísérleti módszerek fejlődése révén gyakorlatilag igazolható kijelentéssé válhat, ami hipotézis volt, az igazolást nyerhet vagy megcáfolódhat. De a teoretikus megismerés nyomán az empirikus tények is más összefüggésekben mutatkozhatnak, a teória bizonyos kereteken belül, bármilyen paradoxul hangzik, befolyásolja a tapasztalást is. Az egyes megismerési szinteken létrejött eredmények messze meghaladhatják saját kereteiket — a Port-Royal nyelvtan például középkori előzményekből így elevenítette fel, anélkül, hogy igazán igazolta volna, a nyelvek univerzális szerkezeti tulajdonságainak a gondolatát —, de „szülhet a hegy egeret”: a glottokronológia vagy a marrizmus rendkívül tudományosnak látszó módszerek segítségével jutott hamis következtetésekhöz. S végül: az egyes tudományok részterületei sincsenek egy bizonyos időpontban a fejlődésnek ugyanabban a fázisában; van, ahol már javában folynak a teoretikus korszakra jellemző elméletváltások, tudományos forradalmak, míg más részterületek csak az előkészítés, az empirikus szintű megismerés fázisában tartanak.

9. Ha a nyelvtudomány egyes részfejezeteinek alakulását a nemzetközi szakirodalomban a föntiek alapján megvizsgáljuk, nyilvánvalóvá válik, hogy a nyelvészeti részdiszciplínák jelentős hányada a teoretikus gondolkodás szintjén, közelebről ott is az absztrakt szinten dolgozik. Absztrakciók, idealizációk és modellek jellemzik a történeti nyelvészetet, a grammatikaelméletek strukturális változatait, a szociolingvisztikai kutatásokat, a pszicho- és neuro-lingvisztikai vizsgálatokat, a szemantikát és még sok más területet. Ezért mondtuk azt, hogy a nyelvtudomány egyes ágazatainak egyik legfontosabb feladata ma a teoretikus szintű ismeretek megszerzése, a jelenségek belső, tapasztalatilag csak közvetetten hozzáférhető törvényszerűségeinek feltárása — a megfelelő absztrakciók kialakítása, a fogalmak minél pontosabb tisztázása, a kategóriák és kategóriarendszerek állandó átalakítása útján, jól kiválasztott problémák és modellek, „tisztá” formában előállított tárgyak segítségével. Emellett természetesen megvan a létjogosultsága a kiterjedt adatgyűjtésnek és az empirikus általánosításoknak is, olyan területeken, mint például nagy részben a stilisztika, a helynévkutatás vagy a beszédhibák diagnosztikája. S van már néhány nyelvészeti részágazat, amelynek a kutatói megkísérelték a dialektika módszerének az alkalmazását is — elsősorban az általános nyelvészet és a jelentés tan látszik ilyen területnek. Talán fölösleges is hozzátenni: az ide- vagy odasorolás viszonylagos és főleg semmiféle minősítést nem tartalmaz az egyes kutatásokról. Egy-egy területen az a korszerű megközelítés, amelyik az adott tudományág általános fejlettségi fokának megfelel; az egyes fázisok nem ugorhatóak át, mert nélkülük nem lehet a következő fázisba eljutni, s az előző fázisnak még bőven van tennivalója akkor is, ha már a következő fázis megjelent.

Az empirikus és a teoretikus szintű megismerés közti különbségtétel nem e két gondolkodási forma merev szétválasztását, hanem éppen összefüggésük, kölcsönös föltételezettségük fölismerését tartalmazza. Nincsenek olyan nyelvtudományi részfejezetek, amelyek egyszer s mindenkorra arra volnának hivatva, hogy „tényekkel”, „adatokkal” foglalkozzanak, s mások, hogy „elméleteket” konstruáljanak — annál is kevésbé, mert a „tényeket” is befolyásolja, hogy milyen szempontból nézzük őket. Éppen az az érdekes, hogy a látszólag leginkább konkrét nyelvészeti módszereknek, fejezeteknek is — a legelső lépésektől kezdve — megvannak a maguk súlyos elvi vonatkozásai. A tudományos megismerés izgalmas változásait mutatja, hogy egyes empirikus fogalmakról jóval később derül ki, hogy nem is olyan egyszerűek, csak a kezdetleges szemlélet mutatta őket annak. A beszédhang fogalmát már azok a zseniális nyelvészek megragadták, akik a hangírást föltalálták. A kísérleti fonetika évezredekkel későbbi szakemberei azonban kimutatták: a hangzó beszéd folyamatnak legtöbbször nincsenek ilyen egymástól élesen elválasztható szakaszai, s fizikai paramétereik sem alkalmasak a közvetlen megragadásra, a hangokat részben nyelvtudásuk alapján halljuk bele az észlelt szövegbe. De ilyenek bizonyult a szó vagy a szófaj fogalma is. A nyelvek szavait a szélső esetektől eltekintve meglehetősen biztonsággal izolálja az anyanyelvi beszélő, mégis mindmáig az egyik legkevésbé megoldott kérdés az, hogy mi tekinthető tudományos fogalmakkal kifejezve egy-egy nyelvben szónak. A nyelvészet klasszifikációs korszakában keletkezett szófajfogalmak kezdetben kizárólagosan az intuitíve hozzáférhető jelentéstani elven alapultak. Jelentőségüket azonban ma már messze túlhaladják a döntően formális elveken nyugvó szófajmeghatározások. — Ilyen meggondolások alapján állítjuk, hogy nemcsak, hogy nem szabad egyes tudományágakat konkrétnek, másokat meg elméletinek kinevezni, de már magát a „konkrét” vagy „különleges” nyelvészet kifejezést is értelmetlennek tartjuk, mert az állandóan fejlődő tudományos megismerés tulajdonképpen i célja egyetlen területen sem lehet más, mint a teoretikus szintű tudás elérése. „... az olyan magyarázatok, amelyek csak a tényekhez tartják magukat, többnyire az empirizmus lapos újrafogalmazásaihoz vezetnek, a közvetlenül adott ténytérületekhez való pragmatikus tapadás fontos, ténylegesen létező, de közvetlenül kevésbé adott összefüggéseket kapcsol ki az összefogásból, és ezért objektíve gyakran a fetiszizáltan istenített tények meghamisításához vezet.”<sup>26</sup>

10. Érett tudománnyá válása óta a nyelvtudomány figyelemreméltó utat járt be a teoretikus szintű ismeretek terén. Különösen érdekes lehet még az általános tudományelmélet tudományfejlődéssel foglalkozó fejezete számára is az, hogy milyen jellegű elméletek, tudományos paradigmák követték egymást a nyelvészet tudományos forradalmi nyomán az elmúlt másfél évszázadban. Mivel célunk e tudományos forradalmak egyes tudományelméletileg érdekes vonásainak a megragadása, eltekintünk olyan fontos kérdésektől, hogy az adott társadalmi-történelmi körülmények között miért éppen ilyen vagy olyan kérdések kerültek az egymás után következő tudományos paradigmák érdeklődésének a középpontjába, s mások miért nem, valamint hogy a pozitív

<sup>26</sup> LUKÁCS GYÖRGY: i. m. I. kötet, 291. 1.

eredmények mellett a társadalmi-ideológiai háttér milyen torzulásokat hozott létre a tudományos szemléletben.<sup>27</sup>

A nyelvtudomány — ebben nemigen van vita — a történeti-összehasonlító nyelvészet kialakulásának a korszakában vált elméletivé, teoretikus tudománnyá. E tudományág kiinduló anyagának egy jelentős része, a nyelvmélekekből származó adatanyag azonban különlegesen alkalmas volt arra, hogy a gondolkodást, szinte mondhatnánk, észrevétlenül átvezesse a teoretikus szintre. Az írásos formában fennmaradt emlékek ugyanis már maguk tartalmazznak olyan jellegű elvonatkoztatásokat, amelyeket más modelleknek mesterségesen kell megtenniök. Nem tudjuk esetleg, ki, milyen körülmények között írta le őket, milyen társadalmi réteghez tartozott, melyik nyelvjárást beszélt. Tartalmazznak azután olyan „elvonatkoztatásokat” is, amelyek nem éppen előnyösek: nem tudhatjuk például, hogy szabályosan vagy találomra betűzte le írójuk őket, anyanyelve volt-e az illető nyelv vagy sem, igyekezett-e anyanyelvének megfelelően fordítani egy idegen nyelvű szöveget vagy szolgáian követte az idegen szerkesztésmódot. A tudományos vizsgálat azután az elvonatkoztatások egynémelyikét, amelyek elméleti általánosításai szempontjából fontosak voltak, föloldotta, hipotézist állított föl az adat nyelvjárási hovatartozását, rétegnyelvi jellegét, korát illetően, az előnytelen „elvonatkoztatásokat” pedig korrigálta, minősítette. A 19. századi kutató eközben vélhette úgy, hogy ugyanolyan empirikus adatokkal dolgozik, mint a leíró nyelvész kollegái és elődei. E korszak teoretikus fogalmai és tételei is félúton álltak az absztrakcióhoz vezető úton: a csillag a föltételezett formák előtt és a hipotetikus formában megfogalmazott kijelentések a nyelvi változásokról, nyelvjárási tagolódásról stb. inkább a tapasztalatilag közvetlenül nem bizonyítható tudást, mint az idealizált jelleget jelentették a kortársaknak. Csak a legújabbkori kutatás merte és tudta kimondani: a rekonstrukció lényege szerint idealizáció, a kikövetkeztetett alapnyelvi alakok rendszere nem egy ténylegesen létezett nyelvi állapotot tükröz, hanem egy olyan „eltorzított” modellt, amelyben a már soha vissza nem állítható különbségek nem tételeződnek, mások — ennél remélhetőleg jelentősebbek — részben a nyelvtörténeti, részben más, például areális tipológiai módszerek révén vagy az univerzális nyelvi struktúra sajátosságainak a visszavetítésével viszont igen.<sup>28</sup> Egy teljes évszázad elméleti gondolkodásának a megváltozását, magasabb szintre emelkedését jelzi ez a folyamat: világosan tisztázódott, többszörösen átalakult egyes nyelvészeti fogalmak jelentése, újrafogalmazódott, hogy mi az az objektum, amelyet az elvonatkoztatások rendszerén keresztül megközelítenek, s jelentősen gazdagodott a tárgy leírásában alkalmazható módszerek köre is a nem szigorúan nyelvtörténeti módszerek bevonásával.

A történeti-összehasonlító módszert (és újgrammatikus formáját) a mindmáig legradikálisabb nyelvészeti tudományos forradalom, a saussure-i fordulat szorította háttérbe a szaktudomány fejlődési ritmusát követő országokban a 20. század első két harmadában. Saussure példásan tudatos teorenyelvész volt, elsőként alkalmazott tudományelméletileg máig is érvényesen megfogalmazott, bár tartalmukban azóta némileg átalakított, tiszta absztrakciókat. Struktúra-fogalmát már szinte parazita módon vették át és abszolu-

<sup>27</sup> A magyar szakirodalomban TELEGDY ZSIGMOND tudománytörténeti munkái elemezték bővebben, ilyen szempontból is a nyelvészet tudományos forradalmait.

<sup>28</sup> Vö.: HAJDÚ PÉTER, Rekonstrukció az urálistikában. NyK 80 (1978): 15–29.

tizálták a legkülönbözőbb társadalomtudományok, dichotómiákban megfogalmazott fogalom-párjai mentén meg egész sor elméleti diszciplína vált elhelyezhetővé. Nagyon világosan látta, hogy a „nyelvi tények” nem eleve adóttak a szemlélet számára: „A nyelvnek — mondja — olyan különös és meglepő természete van, hogy nem nyújt első pillantásra felismerhető entitásokat, de nem hagy kétségben afelől, hogy vannak ilyenek, és hogy ők magát éppen ezeknek az összjátéka alkotja.”<sup>29</sup> Más szóval: a teoretikus megismerés fogalmi egy elméleti keretet föltételeznek, szolidárisak egy értelmezéssel. Ezt fejezi ki a nyelvi struktúra szemszögéből megfogalmazva, hogy „a nyelv önmagában egész és osztályozási elv”.<sup>30</sup> Azok a Saussure eszméi nyomán kialakult irányzatok, amelyek ezt a struktúra-meghatározást és a többi fogalmat komolyan vették, egy-egy területre helyezve a hangsúlyt a leírás tárgyának megfelelő elvonatkoztatások finomabb rendszerét alakították ki és kidolgozták az absztrakciókat a struktúra egyes belső sajátosságainak a megragadására. Így született meg például a prágai iskola fonéma-fogalma, a glosszematika rendkívül bonyolult fogalomrendszere a kifejezés és a tartalom szintjeinek a megragadására; a deskriptív nyelvészet módszertana a nyelvi elemek elkülönítésére és rendszerezésére. Észre kell venni persze, hogy az egyes irányzatokon belül létrejött elméletek nem kis mértékben különböznek egymástól, többek között azért, mert az absztrakciók alapjául szolgáló legáltalánosabb elveik elvonatkoztatási kereteik mások, s ennek megfelelően más és más az a tárgy is, amelyet a leírásban megragadnak. (Ezért, s nem a földrajzi különbségek miatt tekintjük őket külön iskoláknak.) Még első pillantásra közös — eredetileg Saussure-től származó — struktúra-fogalmuk is különböző: a prágai iskola és a glosszematika a nyelvi struktúra szerveződési elveit tekinti tartalmilag univerzálisnak, a deskriptív iskola viszont ezeket nem, csak föltételezi, hogy van valamilyen struktúra és a nyelvész vizsgálati eljárását tekinti egyetemesen érvényesnek. Így egyenként nem ugyanazt és nem ugyanúgy vizsgálják, következésképpen fogalmaikat nem lehet egyenként összevetni egymással, csak az őket meghatározó elméleti kereteken keresztül. De éppen ez jelenti a saussure-i elv érvényesülését: a nyelvi struktúra mint „osztályozási elv”, mint „önmagában egész” logikailag megelőzi a benne definiált fogalmakat és összefüggéseket.

A Saussure nyomán kialakult iskolák a szinkrón nyelvi rendszer struktúráját statikus állóképként tudták megragadni. Ez a fázis történetileg szükségszerű volt ahhoz, hogy kitermelje a struktúra elemeinek és összefüggéseinek egyes vonatkozásait megragadó nyelvészeti absztrakciók (fonéma, allofón, morféma, allomorf, nyelvi szintek, megkülönböztető jegyek, összetevők, szintagma, morfémaosztályok, mondat és megnyilatkozás stb.) rendkívül gazdag állományát. Az őket követő nyelvészeti iskolák ezeket a fogalmakat és összefüggéseket fejlesztik tovább és helyezik új, a nyelvi struktúra további fontos sajátosságait megragadni képes elméleti keretekbe. A generatív grammatika, egy újabb, kisebb méretű tudományos forradalom, a struktúra statikus szemléletét szüntette meg egy vonatkozásban: a kreativitást és a mondat fogalmát középpontban állítva új fogalmakat, új nyelvészeti absztrakciókat tudott kidolgozni a szinkrón rendszerben megnyilvánuló dinamizmusnak, a monda-

<sup>29</sup> F. DE SAUSSURE, Bevezetés az általános nyelvészetbe. Gondolat Kiadó, Budapest 1967. 138. l.

<sup>30</sup> Uo. 27. l.

tok egymásból való levezethetőségének az adekvát tükrözésére. Maga a tény, vagyis hogy a mondatok kapcsolatba hozhatók egymással, egymásból levezethetők, persze nem volt ismeretlen a generatív grammatikát megelőzően sem. A jelenséget Harris, sőt, a hagyományos leíró nyelvtan is ismerte, de fogalmi apparátusában nem tudott megfelelő absztrakciókat kidolgozni a jelenség elméleti szintű kezelésére. A generatív grammatika erre alkotta meg a mélyebb mondatszerkezetek és a transzformációk fogalmát. Ezeknek a fogalmaknak a segítségével azután nemcsak az eredetileg célba vett jelenséget, a mondatok egymásból való levezetését sikerült fogalmilag megragadni, hanem el lehetett indulni egy új, addig föltáratlan (sőt, meg sem fogalmazott) kérdés megközelítéséhez: a mondatok jelentésének a teoretikus szintű megragadásához. A nyelvi szinkronia dinamizmusának persze a levezethetőség csak egyik összetevője. Más dinamizmusokhoz a generatív grammatika egyelőre nem tud hozzáférni: nincs megfelelő fogalmi apparátusa az alkalmi jelentésátvitel (metafora, metonímia stb.) egzakt megragadására, a nyelv szubjektív aspektusának, a nyelvhasználat („performancia”) folyamatának a megragadására, s — bármennyire igyekezett néhány generatív nyelvész az ellenkezőjét bizonyítani — a nyelvi struktúra történeti mozgásában megnyilvánuló dinamizmusnak a megragadására sem. Mindez persze korántsem jelenti azt, hogy e területek — tehát a stilisztika, a pszicholingvisztika, a nyelvtörténet — leírásában ne lehetne a generatív grammatika vagy a dinamizmust meg sem ragadó strukturalista iskolák fogalmi apparátusát, absztrakcióit felhasználni. Mindössze annyit jelent, hogy e szaktudományoknak tárgyuk vizsgálatához ezek mellett más absztrakciókat is ki kell dolgozniuk — a tárgy kiválasztott aspektusaitól megkívánt módszerek segítségével.

**11.** Hogy a 20. század nyelvészeti tudományos forradalmainak a közép-pontjába a szinkrón nyelvi struktúrát megragadó nyelvészeti iskolák kerültek, az valószínűleg annak tulajdonítható, hogy ebben a közegben lehetett az elvonatkoztatások rendszerén keresztül olyan modelleket létrehozni, amelyekben a nyelv mint idealizált tárgy a leghomogénabb formájában tételezhető (ezt már Saussure is fölismerete), ahol a nyelvi törvények a legtisztább formájukban nyilvánulnak meg. Nem véletlen, hogy a struktúra tudományos absztrakciója nyomán jutott el a nyelvtudomány sok fázison keresztül a tértől, időtől, társadalomtól és egyéntől legfüggetlenebb, tehát legabsztraktabb nyelvi törvények, az univerzálék feltárásához. Az ezt követő fokozatos konkretizálással, a megtett elvonatkoztatások fokozatos föloldásával válik hozzáférhetővé a társadalomtörténeti és szociológiai tényezők bekapcsolásával a nyelv társadalmi (nyelvtörténeti és szociolingvisztikai) aspektusa, a szubjektív tényező bekapcsolásával pedig egyéni (pszicholingvisztikai) aspektusa. Ellentmondásban látszik állni mindezzel, hogy a nyelvtörténeti kutatások nem csekély részét a struktúra-fogalom megszületése előtt végezték el. Ez ugyan igaz, s a múlt században ezért a nyelvtörténész a hagyományos nyelvtan empirikus fogalmaira támaszkodott. Ha azután megnézzük a 20. századi nyelvtörténetet, lépten-nyomon azt tapasztaljuk, hogy a strukturális iskolák fogalomrendszerében fogalmazznak újra, illetve fedeznek föl nyelvtörténeti törvényszerűségeket. Éppen az új fogalomrendszer bevezetésével nyílik mód új módszerek (például tipológiai módszerek) alkalmazására. Ahogyan a 19. századi történeti-összehasonlító nyelvészetnek nem volt tudománytörténeti értelemben hibája, hogy nem vett tudomást a nyelv struktúra-jellegéről,

ugyanúgy a 20. századi leíró nyelvészeti iskoláknak sem hiányosságuk, ha tudatosan elvonatkoztatnak egy időre a nyelv konkrét társadalmi és pszichikai aspektusától. létjogosultságukat és történeti szükségszerűségüket éppen az igazolja, hogy teoretikus szintű absztrakcióik segítségével lehetővé válik később elvonatkoztatásaik feloldása, megnyílik az út újabb empirikus tények elméleti keretben történő leírása felé. A tudománytörténet ilyen irányú fejlődését nagyszerűen jelték a fogalmak jellegében és gyakorlathoz való viszonyában bekövetkezett változások. A tudományban kidolgozott fogalmak — mint már más vonatkozásban kifejtettük — kifejlesztésük során három fázist követnek: az empirikus szintű megismerés szemléleti-konkrét fogalmi absztrakciókává válnak, majd egy magasabb szinten újra konkrétba, de gondolati-konkrétba váltanak át. Nézzünk néhány példát a nyelvészeti fogalmak ilyen irányú fejlődésére! A nyelvjárási szövegek lejegyzésének a kezdetén empirikus szinten leszögezték, hogy ennek vagy annak a nyelvi elemnek a formája egyik nyelvjárásban ilyen, a másikban olyan. Hasonlóképpen megállapították, hogy a különböző korokból származó nyelvemlékeknek ez vagy az az adata egy és ugyanazon nyelvi elemnek a különböző korokból származó változata. A nyelvtörténet ezután absztrakt szinten megfogalmazta, hogy a nyelvi változás milyen irányban ment végbe, melyik nyelvjárási adat mutat korábbi, melyik későbbi állapotot. A modern szociolingvisztikában pedig az absztrakció segítségével kísérletileg sikerült gondolati konkrétként földolgozni, hogy a nyelvi változás irányát és föltételeit milyen szociológiai tényezők határozzák meg, a változás hogyan zajlik le. Vagy vegyünk egy másik példát: a szinonimia jelenségét az empirikus nyelvtudomány a kezdet kezdetein fölismerte. A strukturalista iskolák keretein belül ezután absztrakt szinten kidolgozták a jelentésmező fogalmát. Alekszandr R. Lurija viszont ennek az absztrakciónak a fölhasználásával tudta kísérletileg, gondolati konkrétként kimutatni, hogy a szavak az egyén tudatában csakugyan így szerveződnek, sőt azt is, hogy struktúrájuk nem állandó, változtatható.<sup>31</sup> S egy harmadik: a klasszikus hangtan fiziológiai tulajdonságokra épülő empirikus fogalmakkal (zárhang, réshang stb.) írta le a nyelvek hangállományát. A fonológia idealizációkra épülő absztrakciók segítségével fogalmazta meg a struktúráként fölfogott fonémarendszer szerveződését, megalkotva a megkülönböztető jegyek és fonémák absztrakt fogalmi rendszerét. S talán itt mutatkozik meg a leglátványosabban, ahogy az absztrakciók konkrétta váltak. Lurija idézi egyik cikkében azokat a szovjet kutatásokat, amelyek során bizonyosodott: az oppozíciós (egy megkülönböztető jegyben különböző) fonémák megkülönböztetésének a képessége a bal halántéklebény felső-hátsó területeinek bizonyos részeihez köthető, míg a diszjunkt (több jegyben különböző) fonémáké e terület más részeihez.<sup>32</sup> Roman Jakobson viszont a megkülönböztető jegyek hierarchiáját bizonyította a nyelvtipológia, a gyermeknyelv és az afázia kutatás anyagán.<sup>33</sup> A példaként felhozott fogalmak száma szaporítható volna, ennyiből is nyilvánvaló azonban, hogy fejlődési fázisai a szükségesek, a magasabb szint nem volna elképzelhető az alacsonyabbak nélkül, s a fejlődés iránya is törvényszerű az absztr-

<sup>31</sup> ALEKSZANDR R. LURIJÁ, Válogatott tanulmányok. Gondolat Kiadó, Budapest 1975. 213—245.

<sup>32</sup> A. R. LURIJÁ, i. m. 201. l.

<sup>33</sup> ROMAN JAKOBSON, Hang—Jel—Vers. Gondolat Kiadó, Budapest 1969. 74—90.

rakt szint vagy a gondolati konkrét szint tartalmát nem lehet az empirikus szinten kifejezni. A kiragadott példákból ezen kívül az is kiderül, hogy a tudományos fogalmak fejlődése (és persze a nyelvtudomány mint egész fejlődése) a nemzetközi tudományos élet közegében megy végbe: az emberi nyelv leírását az egyetemes nyelvtudomány valósítja meg az egyes nyelvek leírásán keresztül úgy, hogy a tudományos fejlődés fölfelé ívelő, előremutató tendenciái a különböző időszakokban más és más országokban erősödnek föl, s egymás eredményeire támaszkodva, egymás eredményeit kritikailag meghaladva jutnak egyre előbbre.

12. S itt kell — bármennyire kényelmetlen is a feladat — a hagyományos leíró nyelvészetről szólni néhány szót. A hagyományos nyelvtan a nyelvtudomány előkészítő korszakában keletkezett, a szó szoros értelmében alapvető feladatot látott el, amikor feldolgozta a nyelvek tapasztalatilag hozzáférhető anyagának hihetetlen gazdagságát, megalkotta a jelenségek rendszerezésére és empirikus megragadására alkalmas fogalmak rendszerét, s ezeknek az empirikus fogalmaknak a segítségével osztályozta a nyelvi jelenségeket. De túl ment a klasszifikáción is: rengeteg olyan állítást fogalmazott meg, amelyek empirikusan hozzáférhető jelenségek közötti összefüggéseket tartalmaznak. Rá támaszkodott, feldolgozott anyagát és kidolgozott fogalmait használta föl minden később keletkezett nyelvészeti iskola — s a teoretikus ismeretek háttérként, afféle nyelvészeti „anyanyelvként”, „köznyelvként” és persze empirikus forrásként azok az iskolák is mindmáig használják, amelyek elméleti konstrukcióikba már nem ezeket a fogalmakat, hanem saját termelésű absztrakcióikat építik be. A hagyományos nyelvtan azért tudja megragadni az empirikusan hozzáférhető jelenségek végtelen tömegét, mert nem dolgozik elvonatkoztatásokkal, nem konstruál modelleket, nem állítja elő a nyelvi jelenségek idealizált, torzított másait, vagyis fogalmainak terjedelmét a tapasztalatilag hozzáférhető jelenségek alkotják, azokat osztályozza, rendszerezi. Az empirikusság nem is hibája, sőt, saját keretein belül egyenesen a legnagyobb előnye. A baj akkor következett be, amikor ezt a jellegzetességét kizárólagossá, a nyelvtudományon belül kötelezővé próbálta tenni. Ahogyan Molnár Ilona egy előadásában kimutatta,<sup>34</sup> a pozitívizmus ideológiai-filozófiai áramlata szolgáltatta ehhez a „tudományos megalapozást”. A századforduló körül Magyarországon is divatosá vált pozitívista ideológia szellemében fogalmazódott meg, hogy a tudományoknak nincs is joguk a tapasztalat közvetlenül adott szintjén túlmenni, s ha mégis ezt teszik, az kizárólag a tények meghamisításához, örült elmeszülemények hiposztázálásához vezet.<sup>35</sup> A nyelv-

<sup>34</sup> MOLNÁR ILONA, Hozzászólás Rác Endre előadásához. A magyar nyelvészek III. nemzetközi kongresszusa. Nyíregyháza 1977. Sajtó alatt.

<sup>35</sup> A jelenséget LUKÁCS GYÖRGY szélesebb összefüggéseiben tárgyalja: „... nemcsak azt kell figyelembe venni, hogy egy társadalom mekkora ismeretanyagot és ebből kifolyólag milyen mélyreható kérdésfeltevéseket bocsát a tudomány és a filozófia rendelkezésére, hanem azt is, hogy milyen mértékben bírja ideológiailag elviselni azokat az általánosításokat és igazságokat, amelyeket e mindenkori anyagból tudományosan le lehet vonni” (Az esztétikum sajátossága I. kötet, 148. l.). „... a hanyatlás modern tendenciái többnyire egy ismeretelméletre orientálódó szubjektív idealizmusba húzódnak vissza. E visszaesések értelme abban rejlik, hogy... „kritikusan” elutasítják az embernek az objektív valóság megismerésére törő igényét. A tudomány csak a jelenségek világában sűrűgphet-foroghat tetszése szerint, mert abból a magánvaló világra, az objektív valóságra vonatkozólag egyáltalán nem lehet következtetéseket levonni. A szubjektív



tudomány vonatkozásában ez annyit jelentene, hogy jogosulatlan dolog, tévelygés a nyelvi jelenségekről modellt alkotni, amely modellben a nyelvi tények nem egészen úgy vannak, ahogy a valóságban az eleven szemlélet számára megmutatkoznak, jogosulatlan dolog absztrakciókat alkotni, amely absztrakciók csak közvetetten idealizációkon keresztül vonatkozathatók az adatokra, még kevésbé szabad gondolati konstrukciókat csinálni, amelyeknek csak a nyomait lehet fölfedezni az empiriában; jogosulatlan dolog rendszeresen figyelembe vett elvonatkoztatásokon keresztül szemlélni egy mesterségesen előállított vizsgálati tárgyat. Fölmerülhet a kérdés: hogyan engedhette meg mégis ez a pozitivista szemlélet a nyelvtörténeti vizsgálatokat, amikor azokban is absztrakciók, idealizációk, elvonatkoztatások egész tömege szerepelt? Valószínűleg nem tévedünk, ha ennek az engedékenységnak a magyarázatát abban látjuk, hogy „beugrott” a nyelvtörténeti adatok és törvények korábban emlegetett csalóka jellegének, komolyan azt hitte, hogy a nyelvemlékek ugyanolyan értelemben empirikus tények, mint az itt és most kimondott szó, komolyan hitte, hogy a nyelvi változás törvényei és a rekonstruált alapnyelvi rendszer empirikus kijelentésekben vannak megfogalmazva, abban az értelemben, hogy ha visszamehetnénk az időben és jól megnéznénk, pontosan rámutathatnánk azokra a tényekre, amelyeket leírnak.

A nyelv csakugyan rendkívül sajátos tárgy — ezt a sajátosságát mutatja, hogy külön diszciplína, a nyelvtudomány foglalkozik vele, sajátos módszerekkel, sajátos anyag alapján. Azt azonban már bajos volna bizonyítani, hogy sajátossága abban áll, hogy esetében nem lehet a tapasztalatilag adott szemléleti konkrétól eltávolodni, nem lehet rá absztrakciókat és modelleket kidolgozni, hogy az öt vizsgálati tudomány fejlődése minden más tudománytól eltérően nem elméletek forradalmakon keresztül kialakuló sorozatában, hanem kumulatív, egyre több empirikus szintű tudás fölhalmozásában jut kifejezésre. Lehet, hogy a nyelvészet történetében kialakított absztrakciók egynémelyikét a későbbiekben elvetik, jogosulatlanak találják. Az is lehet, hogy az elméletek és iskolák itt szereplő — és több tudománytörténeti munkában hasonlóan tárgyalt — rendjét, jelentőségét megcáfolják, a nyelvészeti tudomány fejlődésének a menetét másképp rajzolják meg. Azt azonban többé nem lehet elvni tenni, hogy a tudományos megismerésnek az empirikus szinten kell megmaradnia.

A hagyományos nyelvtannak azonban megvan, s valószínűleg még nagyon sokáig meg is marad a funkciója. Elsősorban: empirikus kiindulópontja minden teoretikus szintű megközelítésnek. Az adatok empirikus szintű fölmérésére és rendszerezésére azonban ezen túl is mindig szükség van, akár abban az értelemben, hogy az idők során új jelenségek mutatkoznak a nyelvben, s ezeket rögzíteni kell, akár abban, hogy eddig feltáratlan területek tapasztalati anyagát kell felmérni. Rendkívül fontosak, nélkülözhetetlenek ezek a munkák — gondoljunk csak arra, hogy a francia „új regény” a nyelvhasználatnak milyen új változatát teremtette meg vagy hogy a gyermeknyelv vizsgálatát el sem lehet kezdeni, amíg nem tudjuk, hogy beszél a gyerek, nem mértük föl empirikusan egy-egy nyelvvelsajátítási korszak tapasztalati anya-

---

vált filozófiai idealizmus az objektív világkép pusztán ismeretelméleti tilalmának álláspontjára vonul vissza” (uo. 152. l.). A pozitívizmus magyarországi ideológiai áramlatának alapos művelődéstörténeti elemzését lásd: NÉMETH G. BÉLA, *Létharc és nemzetiség*. Gondolat Kiadó, Budapest 1976. 7–85.

gát. De van a hagyományos nyelvtannak még egy funkciója. A tudomány keretében kialakult számos iskola és diszciplína „közlekedő nyelvként”, közös alapként használja, mivel fogalmainak a megértéséhez — éppen empirikus jellege miatt — nem kell az idealizációk elméletekhez kötött rendszerét beiktatni, használata egyes esetekben kényelmesebb és célszerűbb, mint a „teoretikus nyelveké”. E két funkció minél hatékonyabb ellátásához a hagyományos nyelvtannak tovább kell finomítania fogalmi rendszerét, abban az értelemben is, hogy a régiek közül a kevésbé sikerülteket túlhaladottakat korrigálnia kell, s abban az értelemben is, hogy új fogalmakat kell alkotnia egyes új területek leírásához. Így ötvözte magába a hagyományos nyelvtan egy régebbi korszakban a szófajfogalmak mellé a mondattaniakat, újabban pedig olyanokat, mint a „szószerkezet”, „szószerkezetlánc” stb. Nem funkciója viszont a hagyományos nyelvtannak véleményünk szerint, hogy a teoretikus szintű iskolák ismereteit beépítse a hagyományos grammatika közegébe azért, mert ilyen beépítés nem lehetséges. A struktúra Saussure-tól származó fogalmát nem lehet beépíteni a hagyományos nyelvtanba, mert következtében rendszeresen el kellene vonatkoztatni a nyelv „külső” aspektusaitól, a nyelvet homogén közegnek kellene tartani, s a hagyományos nyelvtan abban a pillanatban elvesztené legfontosabb és leghasznosabb sajátosságát, empirikus jellegét, ha ezt megtenné. Meg kell maradni tehát a klasszifikáció roppant jelentős rendszerező elvénel. A generatív grammatika transzformáció-fogalmát sem lehet beleépíteni a hagyományos nyelvtanba, mert az gondolati konstrukció, nincs empirikus megfelelője, segítségével lehet fogalmilag kifejezni a megfelelő elméleti keretben a mondatok egymás közötti összefüggéseinek egyes aspektusait. Hagyományos keretben arra lehet vállalkozni, s ezt már Szvorényi József régen a generatív grammatika előtt megtette,<sup>36</sup> hogy olyan empirikus fogalmak alapján, mint „egy- vagy hasonló jelentésű mondatok”, rendszeresen feltárják azokat a mondatokat, illetve mondattípusokat, amelyek összefüggenek egymással. És ez nagyon fontos feladat. Föltehetőleg van azután olyan teoretikus ismeret, amelyet még ilyen értelemben sem lehet empirikusan megközelíteni. A homonimián és szinonimián túl nem látunk lehetőséget például a mondatjelentés keretében vizsgált jelenségek — például a kvantifikáció vagy az előfeltevések — hagyományos szintű, tehát absztrakciókat nem alkalmazó feltárásához, mivel ezek, úgy látszik, a teoretikus tudásnak olyan előrehaladott fokán keletkeztek, hogy tapasztalatilag, a nyelvészet absztrakt fogalmi apparátusa nélkül nem hozzáférhetők. Egyáltalán nem véletlen, hogy éppen a mondatjelentés vizsgálatában alkalmazzák a legbonyolultabb formális elméleteket, mások pedig a formális elvek mellett a dialektikát. A nyelvészet empirikus és teoretikus szintje között tehát egyirányú a kapcsolat, a tapasztalattól halad az elméleti felé. Nem szünteti meg egyik a másikat, tehát sem az empirikus nem kelezheti be a teoretikust, sem — ez volna a másik hiba — a teoretikus nem szüntetheti meg a tapasztalatit, hiszen saját lába alól húzná ki a talajt, elvágván a további teoretikus fölépítésének a forrását.

**13.** A nyelvtudomány empirikus bázisából, a hagyományos nyelvtanból kiindulva számos elméleti rész tudományág, irányzat és iskola keletkezett és

<sup>36</sup> SZVORÉNYI JÓZSEF, Magyar nyelvtan tanodai s magánhasználatra. Pest 1866. 334—355.

keletkezik, de nemzetközileg nézve már több, mint egy évszázada átbillent a mérleg a teoretikus szintű tudást megvalósító, illetve megvalósítani szándékozó elméleti nyelvészet oldalára. Elméletek váltják egymást és élnek egymás mellett, új területek empirikus földolgozását elméleti értelmezések követik. A társtudományok fölfedezik, hogy saját szempontjaikat összefüggésbe tudják hozni a nyelvtudományiakkal: kötőjeles diszciplínák születnek — nem utolsósorban azzal az eredménnyel is, hogy közvetetten bizonyítják, illetve cáfolják egyes nyelvészeti elméleti keretek használhatóságát, helyességét. A strukturális szemponttal meggazdagodott történeti nyelvészet mellett sok irányzat és iskola formájában él a világon az univerzális szemponttal kibővült elméleti leíró nyelvészet, s mindkettő eredményeit fölhasználják — különböző elvonatkoztatások föloldásával — a kötőjeles nyelvtudományok. A szaktudomány zömében az absztrakciók korába jutott, de néhol látszik már — elsősorban az általános nyelvészetben és a kísérleti tudományokban — a gondolati egész megragadásának a szándéka és a gondolati konkrét szintjének gyakorlati megvalósítása.

14. A dolgozatban kifejtettek a szemlélődés, értelmezés szintjén maradnának, ha legalább néhány sorban nem vonnánk le belőlük azokat a következtetéseket, amelyek az ismeretet tevékenység forrásává változtathatják. A marxizmusnak ugyanis a tudományelméleti fejezetére is érvényes a Feuerbach-tézisek sokat idézett záró formulája.

A néhány lappal előtett föltett kérdésre most már válaszolhatunk: ha elemzéseink több-kevésbé megállják a helyüket, akkor a nyelvtudomány fejlődésének megvan a maga logikája. Múltjából és jelenéből levezethető a közvetlen és a távoli jövő dimenziója. S ahogyan a marxizmus társadalomelmélete a saját területén fölfedezi és a forradalmi gyakorlat szolgálatába állítja a fölismert fejlődéstörvényeket, ugyanúgy a tudományfejlődés tendenciái is föltárhatók és a tudományszervezés-tudományirányítás szolgálatába állíthatók. Különösen igaznak kell lenni ennek egy olyan társadalmi rendszerben, ahol az előrehaladást nem a jövőbe mutató és a jelent konzerváló erők állandó konfliktusa, hanem a jövő tudatos formálása biztosítja, ahol az „előrehaladás” válik a „berendezkedés elvévé”.<sup>37</sup>

Dolgozatunkkal többek között annak a fölismeréséhez és tisztázásához is szeretünk volna egy kevéssel hozzájárulni, hogy a magyarországi nyelvészet miben és miért nem tudott sok szempontból lépést tartani a tudomány nemzetközi fejlődésével. Akkor érvényesül ugyanis véleményünk szerint a marxizmus a nyelvészetben, ha a szaktudomány világosan fölismeri saját felelősségét a teoretikus szintű tudás megszerzésében, s akkor teszi a legtöbbit a nyelvészet a marxizmusért, a tudományos világnézeti rendszerért, a mind több és mind összefüggőbb elméleti ismeretet szolgáltat a társadalom e jelenségének a fogalmi megragadásához — és végső soron persze a fölismert törvényszerűségek alapján e társadalmi valóság megváltoztatásához. A folyamatos előrehaladást pedig az biztosíthatja, ha minden létjogosultságát igazolt irányzat, iskola és rész tudomány él, magas elméleti igényeket támaszt önmaga iránt és ennek megfelelően minél kiterjedtebb és mélyebb ismeretanyagot alkot, ha ismeri

<sup>37</sup> MEM I. kötet, 219. l.

és megértsi a másikat, ha tudományelméletileg érvényes elvek alapján és tudományetikailag elfogadható formában vitatkozik a másikkal. Amíg nincsenek világos kritériumaink arra, hogy a nyelvtudományi elméleti ismeretek hogyan igazolhatók, hogy egy vizsgálati módszer mikor adekvát vagy inadekvát, amíg csak rendszertelenül kiragadunk egy-egy fogalmat, módszertani elvet vagy elméleti tételt, s azt vizsgáljuk esetleges normák alapján, addig a tudományos viták terén sem tudunk előrehaladni. A jó szellemű, színvonalas és eredményes viták alapfeltétele, hogy az érvek és a cáfolatok természetében egyetértsünk, hogy ne lehessen tekintélyérv és övön aluli ütés, oda nem tartozó megjegyzés vagy vaskos félreértés.

A tudomány irányításnak pedig véleményünk szerint az a feladata, hogy saját eszközeivel minden nyelvészeti szakterületen elsősorban azokat a kutatásokat támogassa, amelyek a teoretikus szintű tudás megszerzésében elől járnak, k o r s z e r ű e k. Korszzerű, teoretikus szint felé mutató lehet természetesen sok területen az empirikus szintű munka is. A tudományirányításnak kell gondoskodnia végül arról is, hogy a terület szakemberei képzésük során elődeik kidolgozott teoretikus ismereteit elsajátítsák, nehogy azt az időt kelljen ennek a megszerzésével eltölteni, amelyet egyébként a nyelvészet továbbfejlesztésére fordíthatnának.

RADICS KATALIN

### Philosophy, Linguistics, and Philosophy of Science

by KATALIN RADICS

The main purpose of the paper is to survey the present state of the linguistic disciplines from two different points of view. Starting from the ontological status of language, it gives a proposal of how to incorporate linguistic phenomena in the social theory of Marxism, even if this theory is not yet elaborated in all details because of the fragmentary character of linguistic and philosophical investigations. On the other hand, the paper analyses some parts of the history and present of linguistic studies, using the notions of the philosophy of science, in order to discover the directions of the development of linguistics, and to ask whether or not linguistics is able to integrate all aspects of language in a unified linguistic theory.

Three different levels are distinguished within the linguistic branch of the theory of society: on the most general one, language is a universal concept, and it is connected with such universal notions as social practice and labour. Language is considered here as a system of objectivations, belonging essentially to the society, and governing the linguistic activity of the members of this society. Following the views of the philosopher György Lukács, the function fulfilled in the human teleological activity is considered as decisive among various other functions of language. The universal structural properties of language form its structural counterpart: they make this functional appropriateness possible. Besides this universal level, two other levels are specified, both more concrete than the universal one. On the sociological level, linguistic notions enter into relationships with more specific sociological notions (such as social formations, nationalities, social classes, strata and groups etc.); on the psychological level, central questions consist in the subjective aspect: language acquisition, competence and the linguistic activity of speaking. Some branches of contemporary linguistics also belong to the framework of this theory.

This sketch of the linguistic theory can serve as a device to establish the ontological status of some linguistic notions, and in certain cases it can fulfill a critical („filtering”) function in the consideration of the place and importance of some notional relationships. Criticism is made in the light of this ontological system on the psychologicistic

properties of the Neogrammarian and generativist theories, and on some erraneous claims of the theoretically much less significant linguistic views of Marr and Stalin.

The second part of the study deals with some aspects of the history of linguistic studies and linguistic notions. Following the elementary or abstract character of the concepts and laws, differences of empirical observation and modelling, two kinds of linguistic description are distinguished: empirical and theoretical. Traditional 'school grammar' has typically represented, and still represents in these days, too, the empirical stage. Linguistics became a theoretical study at the time of the development of historical and comparative linguistics. Some interesting properties of the historical data and the aims of the comparison (i.e. reconstruction of directly inaccessible states and processes) turned out to be particularly advantageous for leading linguistic thinking from the empirical to the theoretical stage. The 20th century linguistic studies continued to elaborate further models and abstractions for the description of language — at that time mainly for the synchronic aspect, and later, in the experimental studies, for the sociological and psychological functioning of language. The author assumes that the abstract and fragmentary character of the linguistic investigations is a property of a necessary stage in the development of linguistics.

In the first half of the 20th century, institutional linguistics in Hungary has been strongly influenced by positivistic ideology and national goals. That's why its development deviates even nowadays in certain aspects from the typical way. The main task of research planning and organization in the author's view consists in strengthening the theoretical tendencies of real relevance in the language studies and in the higher education.

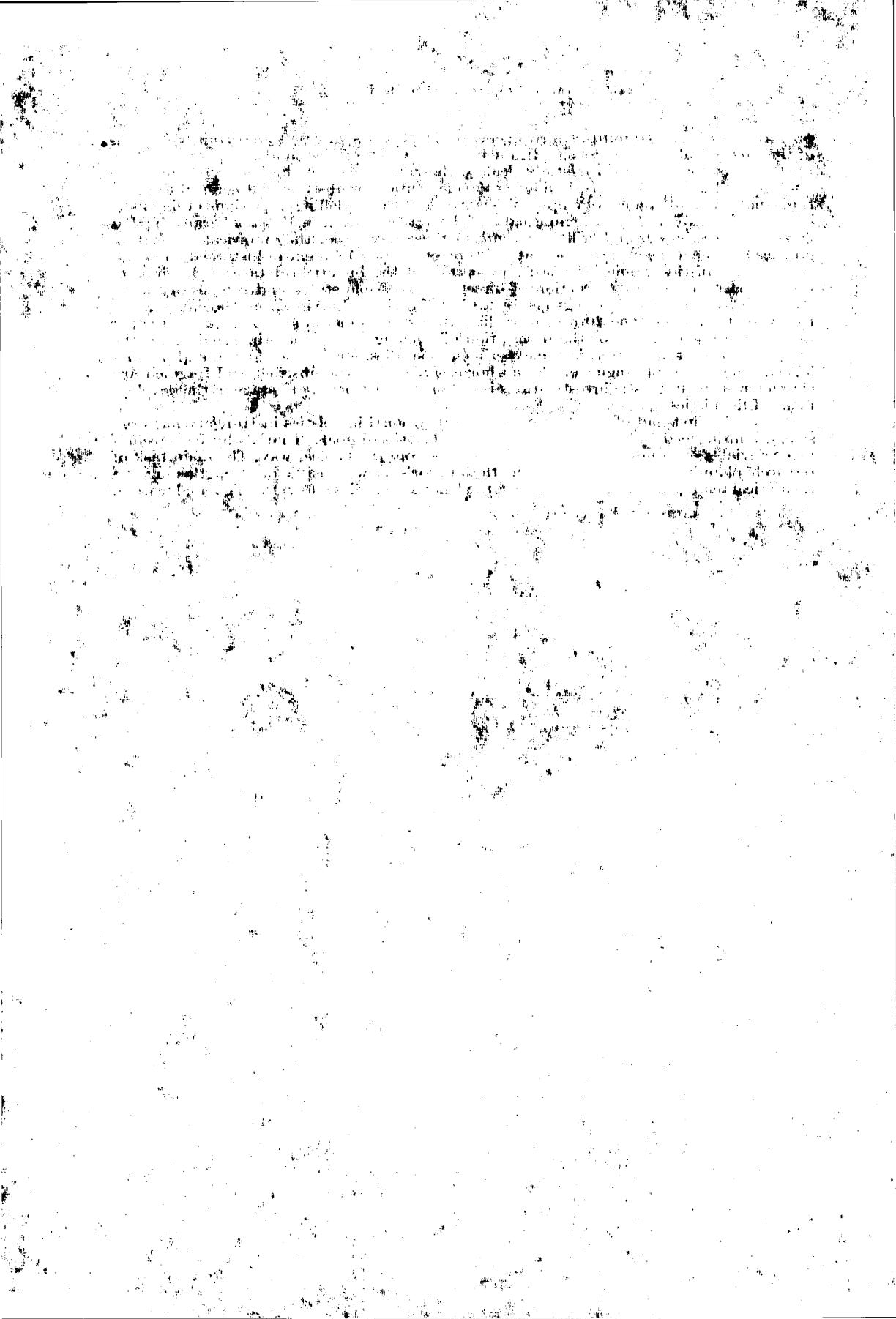

## A nyelvtudomány és a marxizmus\*

„A természet nagy elvekre van építve. A természet nem épít külön elveket egy fának, egy bokornak, egy virágnak, egy embernek. Minden egy közös, nagy alapelvre épül, úgyhogy végeredményben mindegy, mit tanulmányozunk, ha elég értelmesek vagyunk ahhoz, hogy az élet alapelveit, szerkezetét megértjük.”

SZENT-GYÖRGYI ALBERT  
(Valóság 1974/2: 44)

Ezt a közleményt a hazai helyzetből, kérdésfeltevésekből kiinduló hozzászólásnak szánjuk a nyelvészeti kutatás és a marxizmus, a marxi filozófiai és ökonómiai kategóriák s a nyelv, a marxista nyelvelmélet nálunk időről időre felmerülő, s nemzetközi méretben is számos nyelvészt és nem nyelvészt foglalkoztató témájához.

Hogy viszonyunkat az alábbi kérdéscsoport tárgyalásához mindjárt világossá tegyük, megjegyezzük: hozzászóláson ezúttal szűkebb műfajt értünk, mint általában szokásos. Tudniillik jórészt olyan kérdésekben kívánunk állást foglalni — vagy inkább kérdéseket illetően, mert ezúttal mindenekelőtt magukat a problémafelvetéseket, azok elméleti, illetve logikai-dialektikai tartalmát szeretnénk meggondolás tárgyává tenni —, amelyek kifejezetten a marxizmussal kapcsolatban már felmerültek a hazai nyelvészetben; nevezetesen úgy, hogy valamely teória, módszer marxista-e vagy nem, vagy mennyiben marxista, vagy pedig úgy, hogy mi volna ebben és ebben a kérdésben a marxista álláspont. „Spontánul” nemigen tennék fel ilyenforma kérdéseket, s nemigen nyilvánítunk véleményt így. Egyrészt, bizonyos összefüggésekben a fenti kérdéseket elméletileg hibásnak és terméketlennek tartjuk (erről alább szólunk). Másrészt, általában fölöslegesnek érezzük, hogy munka közben világnézeteinket deklaratíván is megjelöljük, és másokat is ellássunk világnézeti jellemzéssel. Nézetünk szerint szaktudományos vizsgálatokban és vitákban — akár elméletiekben — a világnézet mindenekelőtt a tárgyra vonatkozó vélemények megalkotásában működik, végül is erre való, ez a funkciója. A legrosszabb eset, amikor itt nem működik, hanem csak a „metamarxizmus” szintjén — a marxizmusról — folyik véleménycsere. Ideálisnak a szüntelen természetes közlekedést tartjuk a konkrét és a filozófiai kérdések között. Emellett mindig vannak publikus vitára érettebb és kevésbé érett problémák. Nemegy kérdésről épp azok bonyolultsága miatt egyelőre szívesebben is gondolkozunk, mint beszélünk. S van olyan eset is, amikor egyenesen nem is tartanánk helyénvalónak kifejezetten a marxista meggyőződést számonkérni a szerzőn; hiszen a szerző esetleg tényleg nem marxista, és esze ágában sincs ilyen igényt támasztani maga iránt. Esetleg értetlenül állna azzal a jelenséggel szemben, hogy Magyarországon azon vitatkoznak, hogy ő marxista-e vagy sem. Eredményei emellett akár igen figyelemreméltóak, akár valamiért elfogadhatatlanok is lehetnek számunkra. — Más dolog, ha kész filozófiai minősítéssel találkozunk, főként ha nem értünk vele egyet; vagy ha

\* A cikk alapjául az MTA Nyelvtudományi Intézete pártszervezetében 1978. jún. 13-án elhangzott hasonló című vitaindító referátum szolgált.

valamivel kapcsolatban egyenesen fel szeretnénk vetni valamilyen filozófiai szempontot, úgy gondolván, hogy az még filozófiai szakapparátus hiányában előadva is hasznos lehet. Ilyenekről lesz szó az alábbiakban.

Az előbbiek hangsúlyozására különös okunk van. Nálunk sokszor elég lazán használják a „marxista” jelzőt. Egyidejűleg Magyarországon — benyomásunk szerint — hat egy olyan „íratlan szabály”, hogy valamit marxistának minősíteni: alig lehet hiba; hiba, „ledorongolás” viszont az ilyen minősítést cáfolni. Szerintünk az „ideológiai ledorongolás” és a *marxista* jelzővel való „ideológiai megsimogatás” egyaránt hiba. Válasszunk tudományos eszközöket, objektív támpontokat valami filozófiai hovatarozásának megítélésére!

Fejtegetéseinkben gyakori hivatkozások nélkül is rendszeresen támaszkodunk filozófiai, módszerelméleti stb. művekre; ezt semmiképp sem mulasztathatnánk el, mivel — mint már jeleztük — zömmel nem ún. általános nyelvészeti, hanem általánosabb, inkább az előbbiek megoldásmechanizmusában fellépő, és így többnyire a (széles értelemben vett) tudománytan körébe tartozó kérdéseket szeretnénk boncolgatni, melyekben mi nem rendelkezünk a szakember jártasságával. Az utóbbi körülményt természetesen felmentésnek sem vehetjük az érintett problémák releváns megközelítése alól. Így, bár a filozófia mint szakma művelésének megállapításaink nem tehetnek eleget, követelményként támasztjuk magunkkal szemben, hogy filozófiailag lényegükben érvényesek legyenek.

## 1. Egy metafizikus kérdés: „Mi a marxizmus a nyelvtudományban?”

**1.1. A marxizmus és a nyelvtudomány témája a legtöbb helyütt, bár más-más hangsúlyokkal, más-más összefüggésben, de különös módon mindmáig magában foglal bizonyos alapkérdéseket: többnyire tartalmazza a rákérdezést a marxista nyelvészet vonásaira, vagyis tartalmazza a nyelvészet marxista jellegének kérdését mint metatoretikus problémát. Az ily módon felvetett probléma hazai tartalmának és kontextusának legalább futólagos felidézése TELEGDY ZSIGMONDnak egy tíz évvel ezelőtt elhangzott előadásából idézünk: „Marxizmus és nyelvtudomány. Ezt a kérdést valamikor sokat emlegettük megdölgöletlenül, egy idő óta elkerüljük, ami nem kevésbé helytelen. Világos — legalább is én annak látom —, hogy a marxizmus nem alkalmazható közvetlenül, mechanikusan a nyelvészetben, nem vezethetünk le belőle konkrét nyelvészeti megállapításokat, és ilyeneket nem cáfolhatunk meg a marxizmusra való hivatkozással. De ha a dialektikus materializmus világnézet, nem vethetjük le a nyelvészet küszöbén; és ésszerű, lényeges kérdés, hogy mit jelent marxistának lenni a nyelvészetben” (A debreceni nyelvészaktíva kézirat gyanánt kiadott anyaga, szerk. IMRE SAMU. 1969. 27.). Az idézet végén megfogalmazott kérdés nálunk a mai napig sokat hallható. Hozzászólásunk egyik célja, hogy e kétségtelenül nem magától értendő helyzetről és okairól való gondolkodást bevonjuk a kérdéskör megvitatásába. A marxizmus tudniillik egyetlen tevékenységi szférában sem alkalmazható „közvetlenül”, mechanikusan, és konkrét történettudományi, közgazdaságtani, geofizikai, információelméleti, orvosi stb. megállapításokat vagy konkrét politikai döntéseket ugyanúgy nem lehet deduktív úton nyerni belőle, mint nyelvészeti tételeket; a nyelvtudomány ebben nem különös terület. („A marxizmusnak nem betűjét, hanem szellemét kell alkalmazni” — az**



ismert politikai jelmondat például így fejezi ezt ki.) Igaz, TELEGDI ZSIGMOND nem ennek ellenkezőjét állította, és szavai így nem is érthetők félre. A dogmatizmus elkerülésére figyelmeztetett — a nyelvtudományban. De sorai (és más dokumentumok) mégis olyan problematikát rajzolnak ki, amely ma, mármint „mai eszünkkel” még visszamenőleg is gondolkodóba kell, hogy ejtsen bennünket (bár egy kezdetibb fejlődési időszakban a kérdés elhangzása sokkal érthetőbb). Ha tudniillik a marxizmust a nyelvtudományban nem valamely más elv alapján alkalmazzuk, mint egyéb területeken, hogyha a marxista nyelvészet nem valamilyen sajátos fehér lapot jelent, míg más területeken már jórészt csak automatikus kivitelezési feladatok volnának, vagy ha nem arról van szó, hogy valamennyi objektum, amelyre az ember vizsgálatait kiterjeszti, valamiféle külön, fiók-marxizmust kívánna (már pedig ezekről nyilván nem lehet szó), akkor fel kell, hogy merüljön bennünk, minek tulajdonítsuk a marxistáknak több évtizede tartó kutatását a „marxistaság” nyelvtudományi ismertetőjegyei után? Akkor nem tud nem szemünkbe tűnni az itt megnyilvánuló tanácsalanság; a kérdésfeltevés, melynek adott formájából kivont logikai tartalma (de nem biztos, hogy valóságos tartalma is) ez: „Ha a marxizmusból nem lehet dedukálni konkrét nyelvtudományi megállapításokat, akkor e pillanatban — én nyelvész — csak azt tudom, mi a marxista ember a nyelvész határáig, de nem tudom, mi a marxista nyelvész.” Ha az utóbbi gondolatmenetet tovább folytatjuk, a következőkre jutunk: ha lehetne dedukálni a marxizmusból konkrét megállapításokat, akkor már lehetne tudni, mit jelent: marxista nyelvész. E ponton viszont közbe kell vetnünk: a marxizmusnak lényegi vonása, hogy nem deduktív rendszer. Így végül a következő logikai ellentmondást kapjuk: „Ha a marxizmus nem marxizmus volna, akkor lehetne tudni, milyen a marxista nyelvész.”

1.2. Úgy véljük, némely összefüggésben már maga a marxizmus a nyelvtudományban kifejezés bennfoglalja a fenti ellentmondást. Például, ha valaki nyelvi jelenségeket leíró megállapítások rögzített formáit érti rajta. De mindenekelőtt azt kell itt figyelembe vennünk, hogy a marxizmus fogalmában már önmagában, minden hozzátétel nélkül is benne van a konkrét megjelenés „kötelezettsége”. Amint KELEMEN JÁNOS a nyelvre, egy érintkező problémáról szólva megfogalmazza: „... a marxizmus rendszerében a nyelvfilozófia kérdésfeltevéseknek megvan a természetes helyük...” (A nyelvfilozófia kérdései, Kossuth Kiadó—Akadémiai Kiadó, Budapest 1977. 7). A marxizmus nem él a konkrét megismerési (és más) folyamatokon kívül, minthogy az általános nem létezik a konkrétól elkülönülve. Nincsen olyan, hogy valaki marxista általában, de tevékenységeiben nem; mert hol marxista akkor, ha nem — pszichikus és tárgyi — tevékenységeiben?

Ne tévesszük össze a marxizmus létezését a marxista filozófia tételes, tankönyvi kifejtésével, mely annak oktatási formája; és ne korlátozzuk a marxista filozófusok működésére se! A marxizmus ott él, ahol a megismerés eszköze, azaz, ahol bármely tevékenység, cselekvés mozgatója. Elvileg lehetséges marxista atomfizikus, irodalomtudós, filozófus, pedagógus, munkás, tszelnök, tanácsi dolgozó, diplomata, úrhajós stb., csak az nem lehetséges, hogy valaki a társadalmi munkamegosztásban marxista és semmi egyéb. A történetileg kialakult szaktudomány-határokat ugyanakkor e szempontból viszonylagosoknak és tökéletleneknek kell tekinteni. Bár érthető, de elméletileg tökéletlen dolog tehát szerintünk marxizmusról beszélni ebben, abban és amabban a tudományban, amikor a marxizmus „jelentését” keressük, azaz

a megismeréstörvények szintjén. A marxizmushoz „per definitionem” hozzátartozik, hogy a megismerésben a konkrétnek szellemi felépítésére irányul; de a legáltalánosabb szinten nem játszik szerepet az, hogy a (filozófiai értelemben vett) konkrét be van-e sorolva szaktudományokba, miként van besorolva, stb. Másrészt, minden konkrét objektum esetében ugyanazt a marxizmust és az egész marxizmust alkalmazzuk. — Adott történeti helyzetek elemzésekor természetesen számtalan összefüggésben szólhatunk a marxizmus és a szaktudományok, köztük a nyelvtudomány viszonyáról úgy, hogy nem kerülünk elméletileg pontatlan, heterogén megfogalmazások zsákutcájába. De ennek feltétele az, hogy a történetit ne szakítsuk el a logikaitól; azaz: a konkrét helyzeteket, kérdéseket a gnoszeológiai törvényszerűségek fényében értékeljük, ne pedig a jelenségek deteoretizált leírásából, deskriptív ábrázolásából csináljunk gnoszeológiát vagy históriát, mint erre ma igen nagy a hajlam az elméleti gondolkodásban. Mivel a szaktudományok, illetve adott szaktudományok és a szakfilozófia külön léte a marxizmus felfogásában nem megismerési szükségszerűség — vagyis megismerés lehetséges (sőt dialektikusan levezethető) e munkamegosztás nélkül —, így e kettősségre mint végső princípiumra nem építhetünk gnoszeológiai elméletet, sem konkrét történeti analízist. Téves következtetésekre jutnánk, ha a mai szaktudományok — filozófia megoszlást nem mint valamely szükségszerűség adott történeti megvalósulását fognánk fel, hanem mint „pankron” szükségszerűséget.

Megint más, ha nem marxisták kérdezik: „Mi az, hogy marxista irodalomtudomány, nyelvtudomány stb.?” „Mi ebben és ebben a kérdésben a marxista álláspont?” Maguknál a marxistáknál azért nemigen válnak explicitté a kutatás során a hasonló kérdések, mert ha nem tudnak rájuk kielégítően válaszolni, akkor a tárgy pusztán spekulatív elemzéséről át fognak váltani a tárggyal való gyakorlati érintkezésre, annak vizsgálatára, és ilyen módon kidolgozzák saját kérdéseikre a választ. Persze, a marxistáknak e magatartása abban nem különös, hogy ami foglalkoztatja őket, azt k u t a t j á k. Ilyen minden tudós természetes aktivitása. Kiváló tudósok, ha megkérdezik őket, miért kutatják éppen ezt és ezt, gyermeki egyszerűséggel rendszerint úgy válaszolnak, hogy azért, mert kíváncsiak rá. Senki sem gondolkozik és gondolkozhat egy kérdésről úgy, hogy nem fog bele vizsgálatába, amíg nem tud rá válaszolni.

Úgy hisszük, a fentiekkel egyáltalán nem zártuk ki sem a marxista filozófia önmagára reflektáló, önépítő oldalát, sem a megismerés valósága itt nem analizált, további bonyolult jelenségeinek értelmezhetőségét. S reméljük, az olvasó olyan következtetést sem von le a mondottakból, hogy a marxizmusnak mintegy fel kellene oldódnia a szaktudományokban, mintegy helyettesítenie kellene azokkal. Tudniillik gondolatmenetünk olyan logikát követ, melynek nincsen is olyan láncszeme, amikor egy „szuverén” szaktudományt és a „szuverén” marxizmust valamiképpen össze kellene hozni. A marxizmus szuverenitását önálló kategóriarendszerében látjuk, mely saját közelítést biztosít a megismerési tevékenységben. A marxizmus elméletén határozott törés volna, ha szuverenitását nem az általános és a konkrét dialektikájában látnánk megvalósulni, hanem a filozófia várának képében képzelnénk el, mely árokkal van elválasztva a szaktudományoktól. Elméleti szempontból ezért mindegy, hogy valaki azt mondja-e, hogy a marxizmust nem kell bevenni a szaktudományokba (ti. mozgalomszerűen), vagy

azt, hogy be kell vinni a szaktudományokba; tudniillik maga a kérdésfeltevés nem szerencsés. A marxizmust az ember elsajátítja, felépíti a fejében (a fejébe viszi be!), és érvényesíti, használja, alkotja mindenkori tevékenységeiben, így szakmájában is.

1.3. Másrészt, mint utaltunk rá, a megismerés nézetünk szerint nem is az egyetlen olyan tevékenység, amelyben a marxizmus létezik. A társadalmi-gazdasági cselekvésben pl. ugyancsak nem képzelhető el szerintünk marxista világnézet a kommunista társadalom konkrét felépítésének irányába mutató tevékenységen kívül. És hasonlóképpen igen tökéletlenül feltett kérdés volna pl. a következő: „Ismerem a marxizmust általában, de én tsz-elnök vagyok; tsz-elnökökről Marx nem beszél, így egyelőre nem tudom, mikor marxista egy tsz-elnök.”

A nyelvtudomány általában a szaktudományok és a marxizmus viszonyának egyes körben vitatott kérdése tehát szerintünk nem oldható meg kellő színvonalon olyan elméleti megalapozás nélkül, amely átfogó a világnézet és a konkrét tevékenység bármely formájára nézve. A „marxistaság” elméletileg érvényes fogalmának vitathatatlanul nemcsak a marxista filozófusra, de még nem is csak a marxista szaktudósra kell kiterjednie, hanem a közvetlen termelő dolgozóra, a jogi szakemberre, a politikai munkásra stb., azaz hogy az emberi cselekvési szférára általában (persze, nem a szakmai tevékenységekből elvont induktív általánosításként).

E. ILJENKOV szovjet filozófus ugyanezt a problémát a nyelvi tevékenységgel kapcsolatban veti fel, s bár a nyelv funkcióját illetően számunkra nem eléggé tisztán, az adott kérdésben azonban igen reveláló módon ezt írja: „Persze, nem a nyelv (a beszéd) az egyetlen olyan empirikusan megfigyelt forma, amelyben az emberi gondolkodás megmutatkozik. Vajon amikor az ember cselekszik, amikor megszervezi a körülötte lévő világot, létrehozza a dolgokat, nem gondolkodó lényként viselkedik-e? Vajon csak akkor tekinthetjük gondolkodó lénynek, amikor beszél? Ez persze csak szónoki kérdés. Az a gondolkodás, amelyre Hegel utal, az ember alkotásaiban legalább annyira észrevehető, mint a szavakban, a terminus-láncolatokban, a szókapcsolatokban. Sőt, valóságos tetteiben az ember sokkal adekvátábban demonstrálja sajátos gondolkodásmódját, mint amikor beszél ezekről.” (E. ILJENKOV, A dialektikus logika. Kossuth Kiadó, Budapest 1977. 138.)

E ponton a jelenlegi viták alapján felmerülhet az olvasóban: vajon Iljenkov ugyanarról a gondolkodásról beszél-e, mint mi; nem valamiféle „általános emberi” gondolkodást lát-e megvalósulni az emberi cselekvésekben, míg mi egy világnézetéről beszélünk. Természetesen ugyanarról a gondolkodásról van szó. Nincsen az embernek külön gondolkodási mechanizmusa a cselekvés céljaira és külön egy világnézete. A marxista világnézetben, gondolkodásban semmi olyan nincs, ami nem emberi. Sőt inkább ez a következtetésen emberi. S itt érdemes ismét ILJENKOVOT idézni: „Marx és Engels kimutatták, hogy a tudomány és a gyakorlat, teljesen függetlenül a logikai [Iljenkov szóhasználatában: dialektikus logikai, M. I.] képzetek tudatos elsajátításától, azokkal az egyetemes törvényszerűségekkkel összhangban fejlődik, amelyek a filozófia dialektikus hagyományaiban rajzolódtak ki. Ez a fejlődés még akkor is végbemehet (és valóban végbe is megy), amikor a tudomány általános haladásában közreműködő személyek tudatosan a gondolkodásról szóló nem-dialektikus elképzelésekhez igazodnak. Egészében véve, a tudomány mégis a

legmagasabb rendű és típusú logikával összhangban fejlődik, mert a nem-dialektikus nézetek, összeütközéseik során, kölcsönösen csiszolják és korrigálják egymást. . . A valódi logikai szükségszerűség a teoretikus tudata ellenére tör utat magának, ahelyett, hogy célszerűen és szabadon valósulna meg" (i. m. 228.). Nagyon pontos megállapításnak tartjuk, hogy a dialektikus logika a valóságos megismerés szükségszerűségeinek célszerű és szabad megvalósulása. A marxizmust tévedés volna — akár csak implicite — olyan konstrukciónak tételezni, amely az emberi gondolkodástól idegen, és amelyet következőképp csak erőszakkal, azaz hogy — teljesen következetesen végigvive a tévedést — egyáltalán nem lehetne ráhúzni az „általános emberi” vagy a szaktudományos gondolkodásra. A marxista gondolkodóról pedig további abszurd következményekhez vezetne a tétel, melyeket már talán szükségtelen részletezni.

1.4. Napjainkban hazai tudományos életünkben mintha kialakulóban volna egy a nemzetközi tudományos fejlődéssel sem harmonizáló irány, melynek vélt célja láthatóan a szaktudós nyugalmának megőrzése volna „a filozófia zaklatásaival” szemben. Benyomásunk szerint korunk tudományossága, ellenkezőleg, világméretben erősödően filozófiai beállítottságú, miközben a materializmus előrenyomulásának lehetünk tanúi. A szaktudós filozófiamentességének elve semmilyen szempontból sem látszik megfelelőnek. Bár világos számunkra, hogy ez az elv a nem régi múlt tudománypolitikai hibáinak szülötte, ám a tudománypolitika hibás, majd korrekciós lépéseit ugyancsak nem lehet közvetlenül gnoszeológiába áttenni. Ehelyett marxista gnoszeológiai kutatásokra volna égető szükség, melyeknek igazságai, úgy véljük, csak előnyösek lehetnének a szaktudósok számára, és a tudománypolitikának is fejlesztenék tudományos alapját. E kérdésről cikkünk következő pontjában kissé bővebben szólunk. Most csupán arra szeretnénk rámutatni, hogy a „Mi a marxizmus a nyelvtudományban?” kérdés metafizikus gondolati környezete és a szaktudományoknak a filozófiától való megkímélése, filozófiamentessége gondolata u g y a n a z a m e t a f i z i k a, sőt ugyanazon gondolat két oldala, így nem jelenthetnek gyógyírt egyik a másik ellen.

## 2. A marxizmus „korlátozott illetékességének” koncepciójáról

2.1. Úgy tapasztaljuk, a fenti kérdésben — és tegyük hozzá, hogy nagyon nehéz, s ma még szaktudományosan valószínűleg igen nehezen megközelíthető kérdésben — való legalább elvi előbbre lépést két konceptuális ok is hátráltatja. Az egyik a marxizmusnak egy olyan, rendszerint nem tudatos mindennapi értelmezése, mintha az kizárólag a politika elmélete volna (nem pedig a természet és a társadalom egészére kiterjedő filozófia). Ilyen talajon aztán úgy vetődik fel a kérdés, hogy ugyan miféle filozófiai (értsd: aktuális politikai) összefüggése lehetne pl. annak, hogy a fizikus hogyan végez el egy kísérletet. „Nincs marxista és nem marxista gyökvonás, elektrolízis, igeragozás” — szoktuk hallani. Néhány gondolat erejéig később még szeretnénk e kérdéssel foglalkozni.

A másik, másnemű, az előbbit azonban átfedő ok: annak a felfogásnak elterjedése, hogy a marxizmusnak van valamiféle „illetékességi köre”, nevezetesen a legáltalánosabb világnézeti kérdések eldöntése, melyen túl már a konkrét történeti helyzet — konkrét történeti helyzeten értve most akár egy

magyar szó morfeumatikus tagolásának kérdését is — „autonóm” elemzése kell, hogy legyen a feladat. Mint már mondtuk, érthetőnek, feltárhatóknak tartjuk és képességeink szerint mi magunk is értjük e koncepció kialakulását. Ismeretelméletileg azonban a koncepciót nem tartjuk adekvátnak. Ugyanis, mint már említettük, semmi alapunk sincs feltenni, hogy az emberi agyban valamiféle független tárolója volna az elvont dolgoknak és a konkrét dolgoknak, s hozzá olyan módon, hogy a konkrét dolgok „maguktól” valamiféle marxizmusidegen rendszerben raktározódnának el a fejünkben (amint az illetéktelenség tétele implikálja). Ellenkezőleg, sokkal valószínűbbnek tűnik fel egy végső soron egységes, összefüggő (bár nem monolit) ismeretrendszer, illetve megismerő rendszer létezése, amely még hozzá lényegében tárgyilagos, objektív is mind az objektumhoz való közelítésben, mind az objektumhoz mint forráshoz való viszonyban. Más szóval, amely alapján véve marxista filozófiai tudatosság nélkül is materialista beállítottságú! Mi máshoz ragaszkodhatna a szaktudós, mint ahhoz a szabadsághoz, hogy tárgyát objektív, materialista módon közelíthesse meg? Az a tudósi attitűd, amelyet a marxizmus korlátozott illetékeségének hívei védelmezni vélnek, már maga materialista attitűd. Sőt, a szaktudóstól kívánt objektivitást egyedül és kizárólag a marxizmus alapozza meg ismeretelméletileg! A marxizmus korlátozott illetékeségének koncepciója valójában tehát a materializmustól védi a materializmust; azaz — sokszor — a következetes és modernebb materializmustól a következtelen, illetve túlhaladott materializmust. És gyakorlati szempontból nézve éppen ezért hátráltató mozzanat szerintünk. — Ugyanebben az összefüggésben számolni kellene — elgondolásunk — szerint — azokkal a kutatásokkal is, amelyek a fogalomképzés mechanizmusait, a fogalomképzés és a cselekvés-motiváció összefüggéseit vizsgálják a modern pszichológiában. Úgy véljük, a motiváció és a fogalomképzés összefüggésének már pusztán hipotézise elegendő ahhoz, hogy fenntartással legyünk a világnézet konkrét kérdésekben való illetéktelenségének tételével szemben. S itt megint csak hadd térjünk vissza a gondolatra: bár valószínűleg egyetlen tudományos elmélet sem zárja ki elvben bármely új tudományos eredmény figyelembevételét, de a marxista biztosan az, aki ezt kötelezőnek is érzi. A pszichológiai tények, vizsgálati eredmények tehát a marxista gondolkodás szerint hozzátartoznak a világnézet szerepének vizsgálatához.

Az illetéktelenség tétele, úgy tűnik fel, ismét csak valamiféle félreértelmezést rejt magában. Kb. a marxizmusnak *i n t é z m é n y k é n t*, másrészt talán a *f i l o z ó f u s i m u n k a k é n t* való értelmezését, konkrét emberekben, személyiségekben — „bennem” — működő világnézet helyett. A *marxizmus-t* az ezeknek megfelelő kifejezésekkel kicserélve ugyanis már érvényes kijelentésekhez jutunk, pl.: „A tudánypolitikai vezető szervek nem illetékesek annak eldöntésében, milyen elv alapján kell morfológiailag tagolni egy magyar főnevet”; „A filozófus nem illetékes annak eldöntésében, hogy helyes-e a *forr* ige altaji eredeztetése”. Összehasonlítással nézzük, kicsoda értelmetlenség sül ki abból, ha nem végezzük el a behelyettesítést: „Világnézetem nem illetékes (!) abban a kérdésben, milyen eredetű a *forr* ige.” Azaz: „Világnézetem csak abban a kérdésben illetékes, hogy ő maga milyen, de abban nem, hogy a világ milyen.” Persze, ha valaki a marxizmus illetékeségén a marxizmus antidialektikus, „toronyiránt” való „alkalmazását” érti, akkor nem meglepő, ha ki fog tartani a marxizmus illetéktelenségének koncepciója mellett. Ez a koncepció a vulgáris „marxizmus” szükséglete.

**2.2.** Az elterjedt elgondolás szerint a szaktudományoknak szükségük van ugyan tárgyuk elméletére, ezen elméletnek azonban valamiféle autonóm szaktudományos teóriának kell lennie, melynek érvényessége a szaktudományok határaival lezárul (bár a határ „nem merev”, mint mondani szokták). E határnál pedig kezdődne a tárgy ún. filozófiai elmélete: elképzelhetőleg egy olyan elmélet, amelyet viszont a filozófia alakítana ki a tárgyról. Nézetünk szerint — amennyiben gnoszeológiai alapelveként kezelik — emellett az elgondolás mellett sem lehet elfogadható érveket felhozni. Ha meggondoljuk, eszerint volna egy nyelvelmélete a filozófiának, aztán egy — vagy több — a nyelvtudománynak, továbbá a lélektannak, a fizioológiának, az orvostudománynak, a történettudománynak, az irodalomtudománynak és így tovább. Meggyőződésünk, hogy ha így volna, az nem tartana soká, mert az emberi szellem nem viselné el az ilyen parcellázást, hanem mihamar kapcsolatokat teremtene a fiók-elméletek között, és igyekezne azokat szintetizálni. De mehetünk tovább, és pedig annak a kérdésnek segítségével, hogy miért éppen a marxizmus szüntette meg a filozófiának mint a tudományok királynőjének, a tudományok tudományának helyzetét. Mert a marxista gondolkodás nem tudja elfogadni a konkrét és az általános közötti mozgás szféráinak, szintjeinek feldarabolását, a célból, hogy mindegyik „darabra” egy független elmélet készüljön; mégpedig azért nem tudja elfogadni, mivel a megismerés történeti folyamata és „stratégiája” nem is így fest, ez teljességgel elképzelhetetlen volna. És így már nem is érdemes azon gondolkoznunk, hogy az illetékesség szerinti parcellázás esetén vajon milyen megismerési törvényszerűségek jelentenek az átlépést az egyik parcellából a másikba. Ha pedig valaki azt állítja, hogy ilyen átlépésre sincs szükség, akkor az anyag egysége elvének tagadását már explicitnek is tekinthetjük.

A szaktudományok — s ez alól talán teljesen maga a filozófia mint szakterület sem kivétel — felsorolhatatlanul sok, különféle elméleti kutatóeszköz segítségével végzik tárgyuk — esetleg egy és ugyanazon tárgy — kutatását; egyúttal állandóan törekszenek eredményeik szintetizálására. Nem a tudománypolitika erőszakoskodása, hanem a megismerés természete, hogy nem lehet cezúrát tenni — vagy, ami ugyanaz, átléphető, sőt egyenesen átlépendő mezgyét vájni — a tudományhatárokon. Ágyunk ennek egyszerűen nem engedelmeskedne (kimutatván ezzel is a megismeréstörvények objektivitását). Mihelyt nem a filozófiailag steril szakember és a ki tudja miért (ha emez úgysisz steril!) hasznosan, bár feltétlenül tapintatosan ráakaszkodó filozófus hamis dichotómiájából indulunk ki, hanem bármely más idevaló — akár pszichológiailag, akár ismeretelméletileg alapozott — helyes fogalomból, pl. a problémamegoldó gondolkodás fogalmából vagy a megismerés dialektikájából, azonnal világosabbá válik a „szakmai” és a „filozófiai” közötti átlépendő mezgyékről, nem merev határokról kialakított elképzelések inadekvát volta. Hogy tudniillik valami „szakmai” és valami „filozófiai” mindig együtt tudnak csak alkotni egy tudományos megállapítást, függetlenül a kutató tudatában erről megjelenő képtől. Amennyiben úgy érezzük, „semleges” területen dolgozunk, melynek egy pontján esetleg át kell lépnünk majd a marxista filozófia területére, tegyük fel magunknak a kérdést, vajon nem járunk-e bent már javában egy másfajta filozófiában!

A tudományok, illetve a különféle szintű, rendeltetésű stb. elméletek között természetesen vannak viszonyok. Ez az összefüggés azonban dialektikus, a dialektikának teljes filozófiai, s nem valamiféle — gyanít-

hatóan létező — parciális, vulgáris értelmében (vagy legalábbis ilyen fogalmi megragadásában). Nézetünk szerint az objektum, illetve a megismerés materialista dialektikájával logikailag és történetileg egyaránt tökéletesen ki lehet meríteni a tudományos kutatásnak azokat a vonásait, amelyeket a kialakult *szatudományos elmélet — filozófiai elmélet* megkülönböztetés mint gnoszéológiai igényű distinkció elméletileg inkorrekt formában ragad meg.

A kérdés kifejtése lehetőségének híján hadd vessünk föl csupán annyit: a „filozófiai” és a „szakmai” elméletileg korrekt modelljét a dialektikus és történelmi materializmus egésze és pl. a tőke marxi elmélete logikai viszonyának mintájára alkotnánk meg. Valószínűleg senkinek sem jutna eszébe úgy fogalmazni, hogy a marxi filozófia és a tőke elmélete között „nincs merev határ”. E modell segítségével, úgy véljük, már adekvát módon lehetne elemezni azokat a történelmi szituációkat is, amelyeknek szerkezete nem fedi „egy az egyhez” kiinduló modellünket. Azaz, mindvégig az általános és a konkrét dimenziójában elemeznének a filozófiai — szaktudományos kettőséget.

Ha egyáltalán létezett időszak, amikor a világnézet ún. illetékességének kérdése főként mint elméleti kérdés vetődhetett fel, a jelenkor körülményei között — úgy látjuk — a történelmi valóság „vis maior”-ja nyomán táruul a filozófus elé. A szocialista országokban ugyanis a marxista szakember — a marxista filozófusok körén túl — mindennapi jelenséggé vált. S világszerte kommunisták és a kommunizmushoz vonzódók milliói „születtek” századunkban, akik a marxi eszméket társadalmi gyakorlatukba kívánták átültetni. Ez a történelmi tény, úgy véljük, a gyakorlat oldaláról is arra készteti a filozófiai gondolkodást, hogy mélyebben vesse fel a marxista világnézet és a konkrét tevékenységek összefüggésének kérdését.

Persze, megismételjük, a gyakorlat szülte az illetékesség koncepcióját is, mert a szaktudósnak nemegyszer kellett (vagy néha még ma is kell?) védekeznie vizsgálatai objektivitásának vagy tárgyi irányultságának megtartása érdekében. Így az illetékesség koncepciója — véljük —, ha torz formában is, de tartalmaz igazságot. Nagy szükség volna ennek az igazságnak tudományos feltárására. Kizártnak tartjuk — valamennyire ismerve a marxizmus ismeretelméletét —, hogy a szaktudósnak a marxizmus illetéktelen „beavatkozásától” kelljen félnie. Egyenesen azt gondoljuk, hogy a szaktudósnak a marxizmus a legjobb t á m a s z a abban a törekvésében, hogy objektív igazságokat állapítson meg.

### 3. Lehetséges-e „marxista nyelvészeti tételek gyűjteménye”?

3.1. A nyelvész természetesen szívesen venné, ha olvashatna — mondjuk — Engelstől egy dolgozatot arról a máig vitatott kérdésről, hogy fejlődik-e a nyelv vagy nem, és hogyan s miért igen vagy nem. Ha valaki kényelmes is, talán még fel is lelegezne, gondolván, hogy legalább a nyelv fejlődésének kérdése „marxista szempontból” már el van intézve. Ám Engels nem fejtette ki ezt a kérdést. A klasszikus művek jelentős állásfoglalásokat tartalmaznak a nyelv fejlődéséről, de nem e probléma direkt teoretikus környezetébe ágyazva. Ugyanakkor tudjuk, hogy a marxizmus klasszikusai a fejlődést az anyag egyetemes tulajdonságának tekintették. Emellett vannak vélemények, melyek szerint a nyelv nem fejlődik, csak változik, és a kommunikáció (kultúra, könyvnyomtatás, hírközlő eszközök, sajtó stb.) az, ami nem-

csak változik, hanem fejlődik is. Íme, az ismert, kissé már önmagában is sántikáló problémahelyzet, melyet még csak tetéz egy olyan, szerintünk a legkisebb mértékben sem előrevívó dilemma, hogy vajon most mikor vagyok marxista: ha azt mondom, hogy a nyelv fejlődik, vagy ha azt, hogy nem.

Vegyük szemügyre ezt a kérdést most csupán általános metodológiai oldalról, elvonatkoztatva attól, hogy a nyelvészet történetében mely nyelvi jelenségekkel kapcsolatban és miként vetődött fel a fejlődés problémája.

Természetesen eleve nem lehetek marxista, ha a nyelvet az egyetemes fejlődésből teljes mértékben kizárom; feltéve, ha megállapítom, hogy a nyelv a társadalmi jelenségek egy meghatározott összefüggésében létezik. A marxizmus nem ismeri az ilyenféle klasszifikációt; nevezetesen a létező dolgoknak fejlődőkre és nem fejlődőkre való felosztását, pl. hogy a kommunikáció fejlődik, a nyelv nem. Hogy ez utóbbihoz valami hasonlót lehessen állítani, ahhoz előbb azt kellene bizonyítani, hogy a nyelv mint nyelv nem is létezik, csak olyan módon, mint — mondjuk — a flogiszton. De ha azt állítjuk, hogy a nyelv ugyanolyan reálishan, illetve a kozmosz ugyanazon elméletének objektumaként ugyanazon realitással létezik, mint az — őt bennfoglaló — kommunikáció, akkor a marxizmuson belül már formailag, logikailag, pontosabban „dialektikailag” sem állítható az egyikről, hogy fejlődik, a másiktól, hogy nem. Ezzel természetesen — a marxista gondolkodásmódon belül — még semmit nem mondtunk arról, hogy konkrétan mit csinál a nyelv és a kommunikáció; ez konkrét kutatások feladata. S a marxizmus egyebek között éppen így, a dialektika logikájával löki előre a kutatást az ismeretlen felé. Mert bizonyos, hogy a nyelv és a kommunikáció konkrét fejlődése semmi más objektum konkrét fejlődésével nem lehet azonos: sem a társadalom, sem az élettelen, sem az élővilág, sem egy élő organizmus stb. fejlődésével, amint ezeké sem egymással. Amíg a tudomány fel nem tárja, addig a nyelv konkrét fejlődése ismeretlen, noha a marxista annyi bázikus tudással rendelkezik — amellet, hogy a fejlődés fogalma maga is fejlődik —, hogy a nyelv e vonatkozásban nem „lóg ki” a világegyetemből. (De talán még marxistának sem kell lennie az embernek ahhoz, hogy a szóban forgó tételt ne találja rendben. Vagy elképzelhető, hogy a jelenkori hírközlő csatornáknban, nyomdai íveken a Pithecanthropus vagy a Cro-Magnon-i ember nyelve fut?) — Ugyanígy nem szükséges kizárólag a marxizmus milyenségének szempontjából megközelítenünk a kérdés egészét sem. Akadna-e vajon tudós, aki ígéretes, perspektivikus kiindulásnak mondana egy világmodellt a — kommunikáció mintájára meghatározott — fejlődő, valamint — a nyelv mintájára meghatározott — nem fejlődő dolgok osztályával és egy világlista-komponenssel, amelynek kitöltése volna a tudós feladata? Netalántán a mandulafa fejlődik, a mandula nem; a mérőszalag fejlődik, a méter nem; a kenyérsütés fejlődik, a kenyér nem?! Úgy véljük, nem boszorkányság felismerni, hogy primitív már maga a „fejlődik vagy nem fejlődik” kérdésfeltevés; és valóban olyan vizsgálódást indukál, mely — ha konzekvens — nemcsak hogy nem vezet el az anyagi világ valószínű fejlődési mechanizmusaihoz, hanem ráadásul olyan nevenséges rabulisztikát helyez kilátásba, amilyenre még a legszemellenzősebb pozitivista is csak kivételes indoklással vállalkozna. (Természetesen más dolog az, ha valaki az egyszerűség kedvéért a nyelv fejlődéséről beszél anélkül, hogy egy teljes fejlődéskoncepciót kifejtene, távol attól a gondolattól, hogy a nyelv a nem fejlődő dolgok osztályával állna szemben.) — De akkor sem volnék marxista, ha „Az objektum változása — az objektum fejlődése” tételt állítanám fel,



és pl. azt állítanám, hogy a holnapra szóló mozijegyem az esőben elázott, ezzel a holnapra szóló mozijegyem fejlődött. (Talán inkább én fogok fejlődni, és máskor gondosabb leszek, vagy a mozijegy-gyártás úgy, hogy vízhatlan mozijegyet fog készíteni!) Túl a tréfán, az objektumoknak ilyen izolálása ugyancsak nem férne össze a marxizmussal; ez egy fejlődés-metafizika volna dialektika helyett, amikor is „minden objektum” — ilyen azonban máris nincsen — külön-külön valósítaná meg a fejlődést. Világos, hogy ilyen dialektikus mozgás teljességgel lehetetlen. — Marxista minden bizonnyal akkor vagyok, ha lényegében azt teszem, amit feltehetőleg Engels is tett volna, ha a nyelvfejlődés vizsgálatára szánta volna magát: ha veszem egész tudásomat (az általános természettörvények ismeretét is természetesen!); erre támaszkodva kiterjedt faktuális nyelvészeti vizsgálatokat végzek; majd az új tényanyaggal gazdagodva olyan új megállapításokat teszek, köztük a feltett kérdésre vonatkozóan is, amelyekkel kiinduló ismeretrendszerem tovább épült, megőrizve materialista jellegét és dialektikus vonásait, fejlődési potenciáit. (Ez nyilván nem fog nehezemre esni, ha már eleve összismereteim konzisztenciájára törekszem.) — Viszont megint csak nem volnék marxista, ha Engels történetesen foglalkozott volna a kérdéssel, olyan értelemben, hogy a nyelv ilyen és ilyen módon fejlődik, s ezt én „elsajátítanám”, le is tudva ezzel a problémát. Nézeteinket e kérdéskomplexummal kapcsolatban hadd világítsuk meg egy példán keresztül a következőkkel. A biológus GÁNTI TIBOR írja Engelsnek egy tényleg létező biológiai vonatkozású megállapítását illetően: „Engels az anyagcserét a „fehérjetestek” létezési módjaként jellemezte. Manapság gyakran vitatják Engels e megállapítását . . . Az elmúlt két-három évtizedben ugyanis kiderült, hogy a nukleinsavaknak speciálisabb szerepük van az élet tulajdonságainak a hordozásában, mint a fehérjéknek. Ha azonban megfontoljuk, hogy Engels korában a különböző fajtájú nukleinsavak ismeretlenek voltak, Engels meghatározásai ma is a legtökéletesebbek közé tartoznak. De vajon teljesen tökéletesek-e?” (Dr. GÁNTI TIBOR, *Az élet princípiuma. Gondolat, Budapest 1978.* 19). Mivel a biológia problémáit nem biológusok lévén bizonyos mértékben mindannyian csak kívülről tudjuk nézni, így kedvező módon mentesen a szakmán belül nehezen levetkőzhető belterjes szemlélettől, talán jobban fel tudnánk mérni annak groteszk voltát, ha a szerző a fentiek után megkérdezné: „Akkor hát mi most a marxizmus a biológiában; ha a fehérjékre, vagy ha a nukleinsavakra szavazunk?” De úgy tűnik fel, a szerző inkább a fehérjék és a nukleinsavak szerepének további kutatását tartja fontosnak, s ezzel mi elvileg egyetértünk. — Példánkhoz a jelen összefüggésben még feltétlenül hozzátartozik, hogy miközben Engelsnek a fehérjékre vonatkozó megállapítása kétségesnek bizonyult, a dialektikus materializmus általános, filozófiai elmélete, amennyire nyomon tudjuk követni, egyre inkább „egyszerűen empirikus tényé oldódik fel” a természettudományokban. (MARX, vö. LENDVAI L. FERENC—NYIRI J. KRISTÓF: *A filozófia rövid története, Kossuth Kiadó, Budapest 1974.* 37—39.)

Amennyiben mi, nyelvészek úgy érezzük, hogy elsajátítottuk a marxizmust, ellenben szaktudományos eredményeink nem eléggé adekvátak és világosak (mert tegyük fel, hogy a „Mi a marxizmus a nyelvtudományban?” kérdésnek ez a valódi tartalma), akkor miért nem beszélünk, vitatkozunk többet — a marxizmussal felvértezve — a tárgyról, azaz a nyelvről; miért nem kutatjuk azt intenzívebben érdeklődésünknek megfele-

lően, ahelyett, hogy meglehetősen metafizikusan azt kérdezzük: mit kellene vallanunk a nyelvről, hogy az megfeleljen a marxizmusnak?

**3.2.** Ezeket az a tényeket és összefüggéseket végigpásztázva elkerülhetetlenül gondolnunk kell arra: valószínűleg a „marxistának lenni” fogalma bizonyul nálunk fogyatékosnak mindenekelőtt! Alighanem arra kell ráébrednünk, hogy gyakori sajnálkozásunk egy a klasszikusok tollából származó nyelvelmélet hiánya felett, az irigykedés a „szerencsésebb” helyzetben levő közgazdászokra, történészekre vagy éppen politikusokra tulajdonképpen egy következtelen, tökéletlen marxizmus-fogalmat fejez ki (s talán még abban is, ha úgy gondoljuk, a 19. század közepén idő bővében már ki lehetett volna dolgozni egy teljes dialektikus materialista nyelvelméletet). — Könnyebbségeikről az „előnyösebb helyzetű” tudományok képviselői természetesen maguk nyilatkozhatnak csak. Az azonban elvileg lehetetlen, hogy a marxizmust a „szerencsések” közé tartozó történettudományban például meg lehessen adni konkrét történettudományi megállapítások gyűjteményeként; azoknak a tételeknek megjelöléseként, amelyek a „marxisták” a történettudományban. A szót kénytelenek vagyunk idézőjelbe tenni, ugyanis világos, hogy egy ilyen listázás már önmagában ellentétben állna a marxizmussal.

Nem mintha nem volnának a marxizmusnak mintegy első látásra felismerhető, egyetlen tényből, egyetlen adott kijelentésből (mint a listázás negatív példája is mutatja!) látható jegyei is! Hiszen a marxizmus ugyanakkor, amikor nem redukálható pozitív, kifejezett megjelenési formáira, mégsem eszmék laza kötege, hanem tartalmilag meghatározott kategóriák konzisztens rendszere, így kizárja, megkülönbözteti magától a nem marxista elméleti konstrukciókat. A nyelvészeti tételek státusában elképzelve (vagyis pl. nem lírai megnyilvánulásként) az ilyen kijelentések például szemlélatomást nem marxista gondolkodó állításai volnának:

„A nyelv az istenek ajándéka az emberiségnek.”

„A nyelv elkészítése 200 évet vett igénybe.”

„A nyelv részben az anyag, részben a szellem terméke.”

„Megfelelő eszközökkel lényegesen megrövidíthetnénk a magyar nyelv megismeréséhez szükséges időt.”

E mondatokban ugyanis olyan állítások és implikációk vannak, amelyek a marxista filozófiával nem egyeztethetők össze (pl. az, hogy valamely objektum megismerése korlátozott időtartam alatt elvégezhető). (Mivel hasonlóan „fűlértő” állításokkal bőségesen találkozunk a világ mai nyelvtudományában, felmerül a kérdés, mit kezdjen a marxista az ilyen tételekkel? Természetesen erre sincsen recept. Úgy gondoljuk, tegye azt, amit munkája során szükségesnek lát: cáfolja meg; keresse meg, hogy mit akart mondani, aki ezeket komolyan gondolta; hagyja figyelmen kívül stb. E kérdés itt tovább nem boncolgathatjuk, de néhány későbbi gondolatunkkal még visszatérünk rá.)

A marxizmus emellett, amint már mondtuk, egyetlen területen sem — a nyelvtudományban sem — tárgyi megállapítások kész halmazát jelenti, nem *n* számú tételt, mely már csak gépies alkalmazásra vár. Példaként tegyük fel, hogy valaki a klasszikusoktól tudja: a nyelv a társadalom terméke, s ezt olyan módon akarná alkalmazni, hogy „A nyelv a társadalom terméke” tételből *ö n m a g á b ó l* próbálná kihámozni, „marxisták-e” egy aforizmagyűjteményben talált következő böles mondások:

„A nyelv a társadalom multilaterális mozgása vad dinamizmusának eredménye.”

„A nyelv a társadalom ipari, mezőgazdasági, kistermelői, tudományos, irodalmi és zenei objektívációinak az egyedekből kiáramló szintézise.”

„A nyelv koncentrált és decentrált társadalmiság.”

„[So → L], ahol So = társadalom, L = nyelv.”

Gondolhatjuk, hogy példabeli nyelvészünk tanácstalanul fog állni ezekkel a kijelentésekkel szemben, melyek mindegyikében szerepel a nyelvnek a társadalomtól való függése, de számára szokatlan formában és néha valamivel „konkrétábban”. Az elsőt elképzelhetőleg végül is marxistának fogja tartani (hisz van benne társadalom, mozgás stb.); a negyediket viszont bizonyára antimarxista formalizmusnak bélyegezné, és nemigen jutna eszébe, hogy ő maga sem tud többet a társadalom és a nyelv viszonyáról. — A bölcs mondatokat természetesen mi találtuk ki, azt szándékozával tréfásan érzékeltetni, hogy a marxizmus elveiből hiába próbálnánk kikövetkeztetni, milyen konkrét tulajdonságai vannak egy objektumnak; erre nincs lehetőség. Így a klasszikusoknál olvasható szakmánkba vágó (a nyelvre vonatkozó) megállapítások számától elvileg független, hogy tudjuk-e, mit jelent a marxizmus egy adott területen. (A klasszikus művek mennyiségi ismeretének és „szakmai” tételei felhasználásának nagy jelentősége van, de az adott szempontból szerintünk egészen más elsajátítási mód és alkalmazás révén. A különbség inkább ott van, hogy pl. „A tőke” révén a tőkés társadalom elmélete lényegesen fejlettebb, mint a nyelv elmélete. Ebből viszont semmiesetre sem vonhatunk le olyan következtetést, hogy a marxizmust inkább az ismertebb objektumok kutatásában kellene, illetve lehetne alkalmazni, a kevésbé ismerteket pedig valamilyen nem marxista alapról lehetne csak megközelíteni.) Példánk nyelvészének felfogása a „marxistaságnak” dogmatikus és pozitivista értelmezése. Ilyen felfogással — ezt próbáltuk érzékeltetni —  $n$  tétel ismeretében az  $n + 1$ -edik tételtől már megint nem lehetne eldönteni, hogy marxista-e, s kezdődhetnék újra a fejtörés: „Mi a marxizmus a nyelvtudományban az  $n + 1$ , az  $n + 2$  stb. tételtől kezdve?”

#### 4. Néhány további tisztázatlan pont. A marxizmussal való összeegyeztethetőség kérdéséről

4.1. Ha még jobban körültekintünk nyelvtudományunk életében, felvetődik: egy olyan helyzethez, amelyet a „Mi a marxizmus a nyelvtudományban?” kérdés feltételez, a helyzet logikája szerint hozzá kellene, hogy tartozzék egy ellenkező irányú keresés, amely azonban gyakorlatilag igen kevésbé jelentkezik: kutatás a nem marxista nézetek, elméletek ismertetőjegyei után. S amennyiben ezek a nézetek, elméletek ma főként „ó” pozitivista vagy neopositivista alapúak, elvileg ugyanolyan erőteljesen kellene, hogy hangozzék ilyen kérdés is: „Mely megállapítások képviselik a pozitívizmust a nyelvtudományban?” — Megjegyezzük: semmiképpen sem javasolnánk megoldásként ilyen vizsgálódást; hogy tudniillik egy inadekvát kérdésfeltevést tegyünk következtetéssé a maga nemében, tegyünk „tökéletesen” inadekváttá azáltal, hogy megvalósítjuk mindazt, ami hozzátartozik. A nyelvészeti pozitívizmus meghatározása szintén nem nyelvészeti tételek taxatív felsorolásának dolga;

egyáltalán egyetlen objektumot sem lehetséges metodológiailag pozitívista, tudniillik mechanisztikus módon megadni (a pozitívizmust sem).

Járjunk körül még egy jellemző szituációt, amely ugyancsak ellentmondásokat rejt magában, s hozzá bőségesen.

Az eddigiekhez hasonlóan tekintsük elvont képletét. Valaki viszonylag könnyen dönti el, hogy egy adott nyelvészeti teória „összeegyeztethető-e a marxizmussal” vagy nem. De ugyanó nem tud válaszolni arra a kérdésre, hogy maga a marxizmus a nyelvtudományban micsoda. Hogyan lehetséges ez? Hogyan állapította meg akkor az összeegyeztethetőséget? Aligha lehet kétséges, hogy elméletileg komolyan nem vehető szempontok, s nincs kizárva, hogy néha pusztán verbális egyezések játszanak itt szerepet. Valahogy úgy, hogy az *összefüggés, kölcsönös feltételezettség, mozgás, dinamizmus* stb. szavakkal összeférő teoretikus koncepciók összeegyeztethetők a marxizmussal, s csak annyiban nem, amennyiben ilyen kifejezéseket is alkalmaznának, mint *öröktől fogva létező eszmék, tiszta értékrendszer* stb. Ám az *összefüggés, kölcsönös feltételezettség* lényegileg különböző fogalmakat fed Marxnál és mondjuk Saussure-nél! E fogalmak kizárják egymást (ha az egyiket elfogadjuk, ugyanazon gnoszeológiai helyzetűnek tételezve nem fogadjhatjuk el a másikat; már pedig Marx és Saussure egyaránt reálisan létezőknek tekintették az említett viszonyokat). (Az elméletek gnoszeológiai státusai közötti különbségekről I. Ю. А. Петров, *Математическая логика и материалистическая диалектика*. Изд. МГУ, Москва 1974.) Még az egyik legközönségesebb, mindenkítől használt szónak, a *tény, a tények* kifejezésnek is más-más tartalma érvényesül a pozitívizmusban, a neopozitívizmusban és a marxizmusban.

Az összeegyeztethetőség fogalmát kényelmi szempontból előnyös homály burkolja. Rendszerint ismeretelméleti fogalom minőségében használják, de mindennapi fogalomként értik. Eszerint összeegyeztethető a marxizmussal kb. az, ami nem nyersen antimarxista. Szigorúbban véve a dolgot, egy egész ellentmondás-családdal találkozunk itt. Kezdjük annál, hogy nincs tisztázva: az „összeegyeztethetőség” megállapítása vajon feltételez-e egy további lépést, a tényleges összeegyeztetést, vagy pedig úgy értelmezendő, hogy valamely elméleti konstruktum azon mód, ahogyan megalkotója lefektette, egy marxista elméletnek is része lehet. Amennyiben az elsőt jelenti, akkor felmerül a kérdés: mi az akadálya az összeegyeztetésnek (itt pontosabban: a beépítésnek)? Ilyenkor ugyanis nincs ok arra, hogy az összeegyeztethetőség státusát fenntartsuk; össze kell egyeztetni (nem mintha ez könnyű feladat volna!), s a probléma ezzel elesik. A másik értelmezés — meg kell mondanunk — gondolkodásunktól idegen. Munkánk során nemegyszer mi is találkozunk olyan tételekkel, teóriákkal, amelyekről az adott pillanatban, a velük való további munka előtt még nem tudjuk, milyen értékűnek bizonyulnak; bár abban, hogy egyáltalán bírnak-e valamilyen értékkel, nem kételkedünk. Azonban nem tudunk elképzelni olyan meggondolást, amelynek alapján az ilyen tételleket, teóriákat úgy jellemeznénk, hogy ezek „összeegyeztethetők a marxizmussal”. Hiszen éppen az utóbbi kérdésre nem tudunk felelni, mivelhogy értékével még nem vagyunk tisztában. Nyilvánvalóan a további gyakorlat fogja majd eldönteni, miképpen fogjuk „összeegyeztetni”, felhasználni, elsajátítani. De amíg nem ismertük meg eléggé, addig csak olyan dolgokat tudunk róla mondani, hogy pl. kitűnő gondolatnak látszik, ígéretes szempont, figyelemre méltó eredmény stb. E minősítéseket nem tartjuk összeférhetetlennek azzal,

hogy egy teória alapos marxista átértékelésre szorul. Végül is, úgy hisszük, összeegyeztethetőségről leginkább a tényleges „összeegyeztetés”, vagyis a gyakorlatban való alapos kipróbálás, mérlegelés, átépítés stb. tapasztalatai alapján, mintegy utólag lehet beszélni.

A hazai nyelvtudomány gyakorlatában, úgy tűnik fel, eléggé gyakori az az eset, amikor egy produktívnek ítélt közelítés adott produktivitásával a használók meg vannak elégedve, és nem kívánnak ahhoz „hozzányúlni”. Ilyenkor viszont semmi értelme az „összeegyeztethetőség” felvetésének logikailag, illetve ellentmondásos dolog volna azt felvetni. Mégis tegyük fel: valaki úgy gondolja, hogy számára csak az elvi összeegyeztethetőség vagy beépíthetőség a fontos, de ő maga azt nem kívánja elvégezni, nem kíván a dolognak ezzel az oldalával foglalkozni. Vajon nem lehetne ez ugyancsak egy értelmes magatartás? Aligha. Mindenekelőtt: hogyan fogja valaki megállapítani az összeegyeztethetőséget, ha nem kíván vele foglalkozni? Tegyük fel, úgy jár el, hogy elhiszi valaki másnak, aki maga már foglalkozott vele és pozitív eredményre jutott. Ekkor viszont azt kérdezzük, miért nem hiszi el az illető azt is másnak, amivel ő maga kíván foglalkozni; vagy: ha nem tartja szükségesnek valamivel foglalkozni, akkor miért tartja szükségesnek elhinni; stb. Nehéz elképzelni olyan célt, hogy valamely teória eléggé közel is álljon a marxizmushoz, de azért három lépés távolság mégis maradjon közte és a marxizmus között. Pedig az „összeegyeztethetőség” használatban levő fogalma pusztán logikailag nézve néha ezt takarja.

Elméletileg láthatóan nem megalapozott státus az „összeegyeztethetőség”. Érdeemes itt egy pillantást vetnünk magára Marxra (bár a Marx utáni marxista alkotók helyzete természetesen nem azonos Marxnak a helyzetével). Vajon összeegyeztethetők voltak-e a polgári közgazdaságtan értékei Marx számára saját nézeteivel? Éppen az, hogy nem voltak összeegyeztethetők! S Marx sokat dolgozott azon, hogy „összeegyeztesse” őket. Ez az attitűd nézetünk szerint meghatározóan tanulságos. Ismeretes, hogy Marxtól korábban állandó plagizálással vádolták, számtalan elődjének és kortársának arcát vélték felfedezni vonásaiban (ma kb. ellenkezőleg: néha mintha azt várnánk a marxistáktól, hogy legalább egy kissé másolják a polgári tudományt); s Engels állt ki a marxi mű eredetisége mellett. „A tőke” második kötetéhez írt előszavában Engels így ír: „Ekkor lépett fel Marx. Mégpedig egyenes ellentétben valamennyi elődjével. Ahol azok megoldást láttak, ő csak problémát látott... megvizsgálta az összes készentalált kategóriákat...” (mi emeltük ki, M. I., I. még M. KLEIN—E. LANGE—F. RICHTER, A marxista filozófia történetéhez. Kossuth Kiadó, Budapest 1975.) Mindez gyökeresen másként hangzik, mint tudományágunkban a mindennapi úton kialakult „összeegyeztethetőség”-fogalom.

Csak hogy minden kutató tisztában van azzal is, hogy a készen talált kategóriák megvizsgálása olyan erős általános tudományos követelmény, hogy a kutató teszi még akkor is, ha nem tudja; a készen talált kategóriák felülvizsgálása bizonyos értelemben maga a tudományos előrehaladás. A marxizmus ebben ugyancsak nem hajtott végre gyökeres újítást. Az már más kérdés, hogy a marxista természetesen marxista szemmel, nem pedig nem-marxista szemmel közelíti meg az adott kategóriákat. A tudományos elméletek a kutatások folyamán állandóan felülvizsgálják saját magukat és egymást. Ebben a folyamatban teljesen irreális volna kijelölnünk egyes elmé-

letek számára egy „stabil” pontot: „a marxizmussal való összeegyeztethetőség” státusát, amely az alapjában véve gépies alkalmazhatóságot jelentené. Mások nem így fognak gondolkodni, új elméletet konstruálnak, mi pedig, amennyiben erőnkől nem telik többre, megint találgathatjuk, hogy vajon az is összeegyeztethető-e a marxizmussal. — Egy más gnoszeológiai relációban a marxizmussal természetesen minden „összeegyeztethető”, sőt „összeegyeztetendő”, az ősember hitvilágától kezdve az ún. „modern marxizmus”-ig, abban az értelemben, hogy a marxizmus mindezekről nem csak hogy számot tud adni, hanem egyenesen elméleti követelménynek tekinti az emberi gondolkodás történeti és logikai egészének figyelembevételét, amikor a gondolkodásnak — sőt, amikor az anyagi világ egészének — általános törvényszerűségeiről szól.

4.2. Ugyanebben az összefüggésben találkozunk néha egyes elméletek vagy módszerek ún. világnézeti közömbösségének fogalmával, amely bizonyos szempontból nem egyéb, mint az összeegyeztethetőség fogalma. De míg az utóbbi mint előzetes sejtés vagy valamely elmélet igazolódására vonatkozó tudománytörténeti megállapítás még elfogadhatónak tűnik fel számunkra, az előbbinek semmi tudományos alapját nem látjuk. Vegyünk egy egészen szélsőséges példát; szélsőségeset abban az értelemben, hogy ha mást nem is, de azt biztosan közömbösnek minősítenék a fogalom hívei: a számtani összeadás algoritmusát. Ha azt mondom: „öt meg hat, az tizenegy, leírom az egyet, maradt egy”, és erről az operációról az a véleményem, hogy az nem egyéb, mint saját szorongásom (engedjük meg itt az idealizmus „vulgarizálását”!), akkor következetesen aligha használhatom fel akár a mindennapi életben, akár nyelvészeti statisztikai célokra. Az ember természetes testi vagy szellemi mozgulatai, amelyekkel a világ felé fordul, amelyekkel munkatárgyára irányul, hogy létét fenntartsa, szükségszerűen ösztönösen is materialisták. Közhely, hogy szakterületén ösztönös materialista a szubjektív idealista filozófiáért rajongó természettudós is. S miért volna közömbös egy közelítés akkor, ha bár ösztönösen, naivul, nem tudatosan, mégis materialista (miközben a közömbösséget mint a materializmustól és az idealizmustól egyaránt való függetlenséget értik)? Más oldalról pedig: az emberi minőség, nem kétséges, feltételezi a világnézeti érdekeltiséget. Hiszen mindenekelőtt maga a világ nem közömbös az ember számára: nem közömbös, hogy a világ milyen valójában, mi történik, mi várható benne, miként lehet beleilleszkedni és célszerűen hatni rá.

Ha a közömbösség fogalmát komolyan vesszük, még számos további következményét találjuk tarthatatlannak, különösen ha azt is számításba vesszük, hogy a közömbösséget egyes teóriák, módszerek előnyös tulajdonságaként, használhatóságuk kifejezéseként szokták említeni. De mi abban a jó, ha valami csupán ösztönösen, embrionálisan vagy tudattalanul materialista? A világnézeti közömbösség fogalmából, illetve annak használatából e kérdésre az a komikus válasz következik, hogy azért jó, mert ha valami csupán ösztönösen, embrionálisan vagy tudattalanul materialista, jobban fel lehet használni a marxizmusban! Mintha marxizmussá fejlesztve eltorzulna; mintha a marxizmus elrontana jó dolgokat, ezért ezeket a jó dolgokat meg kell hagyni „közömbösségükben”, hogy a marxisták minél jobban fel tudják azokat használni!

A közömbösség fogalmának egy másik lehetséges, és talán valószínűbb háttere az az elképzelés, hogy a tudományos igazságokat mintha redukálni lehetne egy olyan pozitív magra, amelyet egy idealista és egy materialista

tudós egyaránt elfogadhat. E kétségtelenül nagyon megragadó problémafelvetést mi a legszívesebben egy ilyen elnevezésű kategóriába sorolnánk: mindennapi tudományos gondolkodás, a tudósnak mint tudósnak mindennapi gondolkodása. Úgy véljük ugyanis, hogy a marxista gnoszeológia felfogásában nem lehet végrehajtani az említett redukciót; ennek lehetősége csupán felületi jelenség. Elgondolásunk erről — a fentebbieken túl — az, hogy amikor egy igazság világnézetileg közömbösnek látszik, akkor nem a marxista elmélet (melynek az komponense) kever marxista és „világnézetileg közömbös” elemeket, hanem az idealista elmélet (melynek ugyancsak komponense) van tarkítva olyan materialista elemekkel, amelyek az idealista rendszeren belül csupán korlátozott fejlődési lehetőséggel rendelkeznek.

Különösen erős tápot adhatnak a közömbösség-elméletnek az egzakt, illetve természettudományok; jóval kevésbé a társadalomtudományok. A mögöttes valódi problémakör — bár a közömbösség fogalmának feltétlenül vannak humoros következményei is —, mondhatnánk, napjaink egyik legfontosabb tudományelméleti kérdésköre, amelynek bonyolultságát itt még címszószerűen sem jellemezhetjük, sőt bizonyos, hogy nem is tudnánk jellemezni. Feltevésünk az, hogy a marxista és a nem marxista elméletek viszonyának kutatását egyelőre nagy mértékben gátolja, hogy nincsenek megoldva, sőt talán még ki sem rajzolódtak eléggé markánsan azok a „fölttes” problémák, amelyek e viszony mint objektum vizsgálatában orientálnák a kutatást, s amelyek — úgy hisszük — az ismeretvilág, az ismeretkozmosz rendszerének, relációinak, „topológiájának” kérdései.

A problémának egy másik oldalát fedezhetjük fel akkor, ha nem az elméleteket viszonyítjuk egymáshoz, hanem az emberek és az elméletek viszonyát nézzük az adott szempontból. Egy elméletnek ellentmondásmentesnek kell lennie, és esetleg az is, azonban az egyes ember fejében, nézeteiben rengeteg ellentmondás lehet a legélesebb logika, a legkiválóbb intellektuális adottságok mellett. A következetes materializmus az idealista elképzelések tagadása, ám a kettő egyvelege igen gyakori az emberi gondolkodásban. Ez az eklektika, ez a logikátlanság azonban — ismereteink alapján ítélve — társadalomtörténeti és pszichikus jelenség, s megkülönböztetendő az elméletek egymáshoz való logikai viszonyától.

Valahányszor téves ítélettel, illetve fogalommal találkozunk, helyes feltenni a kérdést: mi az a reális dolog, amelyet az adott ítélet, fogalom félreértelmez? A jelen esetben ez után kutatva feltétlenül eljutunk még egy valószínűságon létező szituációhoz.

Ideális, kedvező körülmények között az ember koncentrált figyelemmel fordul munkatárgya felé, a kutató a vizsgálati objektum felé; mindennapi kifejezéssel élve „csak az érdeklő”, „úgy, ahogyan az van”. És még ezen belül is előfordul, hogy egészen körülhatároltan egyetlen műszert stb. kell a kutatónak figyelnie, és baj, esetleg igen nagy baj, ha annak a műszernek a jelzéseit valamilyen odatántorgó, nem oda való gondolat hatására félrelátja. Nem tudjuk, mi másra alapozhatnának a filozófiamentesség tételének hívei, mint erre az — igen magasrendű — emberi állapotr, alaposan félreértve azt.

Próbáljunk ti. behatolni abba, mit jelent az a „csak az”, „úgy, ahogyan van”! Szerény elgondolásunk szerint semmi esetre sem két kimeredt szemgolyót jelent, hanem ilyen összetevőkből áll elő a fenti helyzet — melyet

talán helyesen jellemzünk munkahelyzetként, a munkavégzés pszichikus állapotaként —, mint: objektív közelítés; az objektum kutatásának egész addigi története és rendszere a tudós fejében (gyakorlatilag természetesen annyiban, amennyiben valaki személyesen birtokolja); a probléma, a kutatási cél ismerete; az a tudás, hogy az objektum sajátos minőség; ismeret arról, hogy milyen jelentőségű, milyen kihatású az adott egyetlen összefüggés vizsgálata; az emberi kultúra legszélesebb összefüggései, amelyet a dolgozó ember részint aktív módon ismer, részint ő maga eleven megtestesítője azoknak; az az aktív törekvés, hogy a munka végzője megakarja oldani az előtte álló feladatot. Úgy véljük, mennél tökéletesebb e komponensek dinamikus együttműködése, annál objektívabb és értékeesebb az a koncentráció, amellyel az ember dolgozik. De ezt az összpontosítást filozófiamentességnek nevezni?! A filozófiamentesség tétele olyan idegen testnek látszik a fenti komplexumban, amely csak hátráltathatja annak működését.

Ugyanis nem a filozófiától, hanem a hamis teleológiától mentes, illetve kell, hogy mentes legyen az az emberi állapot, melyről szólnunk. A filozófia, azazhogy a marxista filozófia, épp ellenkezőleg, nem hogy nem veszélyezteti a munkavégzéshez szükséges szellemi koncentrációt, hanem elméletileg híven tükrözi, tudatossá válva pedig alátámasztja és védi azt. A veszélyeztető tényezőket nem a marxista filozófiában, hanem azokban a körülményekben kell keresnünk, amelyek az emberre a társadalmi fejlődés adott fokán objektíve ránehezdednek, illetve amelyek félreorientálják, mint pl. a nem adekvát célkitűzések a munkavégzés során (ezek képezik a dogmatizmus egyik forrását is), a társadalmi értékrendszer fogyatékosai stb. — A marxizmus fogalma félreértelmezéseinek sorát itt egy továbbival egészíthetjük ki; azzal, ha valaki marxizmuson a hibás teleológiát érti.

S még egy-két mozaikkocka: hallottunk műszaki szakembereket nyilatkozni arról, hogy tapasztalataik megdöntötték számunkra a „humán” és a „reál” műveltség kettősségének koncepcióját. Jobb műszaki szakembernek bizonyult az, aki „humán” műveltségét is rendszeresen gyarapítja. Nem is szólva azokról a tapasztalatokról, amelyek fizikai dolgozók munkavégzésével és személyiségfejlődésével kapcsolatosak, amikor kiszabadulnak abból a történelmi „csak az” állapotból, amelyről Marx — mint elidegenedésről is — igen sokat szólt. Talán nem alaptalanul tesszük fel, hogy a filozófiamentesség tétele vagy kényszerű állapota és az elidegenedés jelensége valamiképpen rokonok egymással. Hadd idézzük ehhez adalékként a neves amerikai szociológusnak, C. WRIGHT MILLSnek az amerikai társadalomtudomány ún. elbürokratizálódását bíráló egyik tanulmányából azt a részletet, amelyben a fiatal szociológusok egy típusát jellemzi: „Ritkán vagy sohasem láttam a fiatal emberek valamelyikét olyan állapotban, hogy tényleg törli a fejét valamin, és sohasem tapasztaltam náluk szenvedélyes érdeklődést valamilyen nagy probléma iránt, azt a fajta érdeklődést, amely arra kényszeríti az elmét, hogy mindenhová eljusson, minden erőfeszítést megtegyen, és minden áron kitalálja a megoldást. Ezek a fiatal emberek inkább módszeresek, mint nyugtalanok, inkább türelmesek, mint fantáziadúsak; s ami a legfontosabb, dogmatikusok, — a szónak történeti és teológiai értelmében egyaránt. — A társadalomkutatást életpályának tekintik; igen korán specializálták magukat, méghozzá a legnagyobb mértékben; teljesen közönyösek vagy elutasítóak a társadalomfilozófiával szemben, amelyről az a véleményük, hogy „tisztá spekuláció” vagy, hogy „tíz könyvből írnak egy tizenegyediket”. Ha az ember



beszélgetéseiket hallgatja, felmérni akarva érdeklődésük minőségét, akkor az elme szörnyű korlátoltságát tapasztalja” (C. WRIGHT MILLS, Hatalom, politika, technokraták. Budapest 1970. 363). Lényeglátó és egyben rémítő rajza ez az axiológiai „közömbösségnek”. Egy marxista szociológus, АСНМ МИЛУ véleményét a kérdésről akár e fejezet összefoglalásaként is idézhetjük: „A tárgyilagosság, az objektivitás... nem abban áll, hogy „elkülönülünk” az értékektől, és nem is abban, hogy bármely értéket elfogadhatónak tartunk...” (А. МИЛУ, A szociológiai kutatás ABC-je, Kossuth Kiadó, Budapest. 1973. 220—272; az idézetet l. 241.). Lehetőségek értékek, melyeket gondos elemzéssel tovább kell fejleszteni ahhoz, hogy a dialektikus materializmusba beépüljenek (az ismert értelemben).

## 5. Egy marxista nyelvelmélet lehetőségéről és néhány szó a marxizmusról „pozitív közelítésben”

5.1. Bizonyára magától értetődőnek találja az olvasó, ha azt mondjuk, hogy a marxizmust mindenki saját szakmáján, munkáján keresztül, mintegy annak példáján ismeri a legjobban: annak a tevékenységnek közvetítésével, amelyben a természetre hat. A munkás a termelési folyamaton, az orvos a gyógyításon keresztül stb. Az anyagi világnak bármely része ablakot nyit az egész anyagi világra. Ezt az igazságot érezte mélyen Szent-Györgyi Albert, akinek mottóul választott gondolatát cikkünkben többször is idézhetnénk. Ez a meggondolás rendkívül élesen megvilágítja, mennyire különös jelenség, mennyire magára vonzza a figyelmet, igényli a magyarázatot, ha nyelvész ilyen vallomást tesz: „Tudom, mi a marxizmus a nyelvészetten kívül, de azt nem tudom, hogy a nyelvészetben micsoda.”

Az eddigiekben több oldalról is próbáltuk leírni, jellemezni, magyarázni, sőt leleplezni azokat az okokat, tényezőket, amelyek az egész jelenségkomplexum — voltaképpen egy a szaktudós számára igen kedvezőtlen, mert mozgásgátolt, mert működésképtelen gondolati képződményektől korlátozott állapot — létezésében szerintünk közrejátszanak, s amelyeket egészükben s z u b j e k t í v okoknak tekinthetünk. Szubjektívakknak, amennyiben magukban a nyelvészekben rejlenek, s amennyiben módunkban áll egyszerűen elejteni azokat az elgondolásokat, amelyeknek logikátlanságára igyekeztünk rámutatni. Valószínűleg sok bizonytalanság forrása, hogy filozófiai műveltségünk mélységben, korszerűségben nem áll a kívánatos szinten. E nézetünket, s hogy e téren mindenképpen előrelépésre volna szükség, úgy hisszük, sokan osztják. A legélesebb elme sem képes alkotó munkát végezni ismeretbővítés nélkül, s különösen nem, ha paralizált, mert téves „ismereteket” is őrizget a fejében.

Egy ideje azonban mi magunk is egyre kevésbé hisszük — nemrég még széles körben elterjedt vélemény volt —, hogy a marxista nyelvészet fejlesztése kizárólag vagy zömmel egyes szubjektív körülmények jobbra fordulásán múlik. Egy újonnan megjelent fogalom, mely korábban nem szerepelt a kutatási célok között, a m a r x i s t a n y e l v e l m é l e t fogalma ugyanis jelentősen átalakította a marxistáknak a nyelvről és a nyelv vizsgálatáról való gondolkodását. Az ide vonatkozó megnyilatkozásokból az egyik legutóbbit, RÓNA-TAS ANDRÁS egy megállapítását idézzük: „Marx és Engels nem foglalkoztak külön, önálló tudományos tárgyként a nyelv elméletének kérdéseivel.

Nem lenne helyes ezért Marx és Engels nyelvelméletéről beszélni, mint ezt a nyugatnémet U. Erckenbrecht teszi... A marxista nyelvboldogcselet kidolgozásában még hosszú út áll előttünk..." (Mi emeltük ki; I. RÓNA-TAS, A nyelvrokonság. Gondolat, Budapest 1978. 83.) Különösen erőteljesen hangzik a gondolat a B. A. SZEREBRENNYIKOV szerkesztésében megjelent általános nyelvészeti áttekintés megfelelő fejezetében (ismertettük: NyK 79: 308—13); ugyanezt hangoztatta RADICS KATALIN egy 1977-ben elhangzott előadásában (vö.: NyK, ugyane számban). Mint jóval korábbi, de ugyanezen irányba mutató véleményt I. TELEGI ZSIGMOND megállapítását „Bevezetés a nyelvtudományba” c. egyetemi jegyzetében (II., Budapest 1974. 127).

Két tényezőt jelölünk meg, amelyek szerintünk közrejátszottak a marxista nyelvtudomány feladatainak újragondolásában.

1. A módszertani igényesség ugrásszerű megnövekedése, amelyben közvetlenül különösen nagy szerepe volt az ún. modern nyelvészet (Magyarországon főként a generatív nyelvtan és a generatív szemantika) térhódításának. A formális nyelvészet módszertani elveit természetesen nem lehet a marxizmus tartalmi és metodológiai elveire transzponálni, olyan módon, hogy a marxizmus filozófiáját fel lehetni írni a formális logika nyelvén (A marxista filozófia tudniillik nem az axiomatikus-deduktív elv szerint épül fel, ezért elképzelhetetlen volna a nyelv filozófiai megalapozású elmélete mint axiomatikus-deduktív rendszer.) A modern logikai eszközök elterjedése a nyelvészetben azonban parancsolóan hatott olyan irányban, amely a marxizmusból egyébként ugyancsak következik, hogy a marxizmus kategóriáinak szintjéig fejlesztett nyelvészeti ismeretek is rendszeresen, konzisztens elmélet keretében fejtenek ki.

S megtörtént a felismerés, hogy ilyen elmélet pedig — legalábbis kifejezett formában — egyelőre nincsen.

2. Ugyanakkor az is világhosszá vált, hogy az ún. modern teóriák egyike sem képes betölteni egy marxista nyelvelmélet megalapozásának funkcióját; akkor sem, ha eljutott filozófiai, nyelvfilozófiai kérdések felvetéséig és megválaszolásáig, mint pl. a generatív nyelvtan. Kiderült, hogy e teóriák csupán egy zárt határon belül, formális logikai értelemben konzisztensek (amennyiben valóban azok); s a következetességnek sokkal kisebb igénye mutatkozik bennük, ha azt tekintjük, miként igyekeznek beilleszteni a nyelvészeti ismereteket a világegyetemről való emberi ismeretek rendszerébe. E szempontból az ún. modern nyelvészet — mondjuk ki — meglehetősen hemzseg az átgondolatlan, naiv vagy egyenesen primitív, nemegyszer túlhaladott, sőt olykor nyilvánvaló tájékozatlanságot eláruló kitételektől és elmefuttatásoktól. Korántsem csupán arról van szó, hogy szerzőik nem marxisták, hanem arról, hogy — önhibájukból vagy azon kívül — az emberi kultúra fejlődésének nyomán követését nem érzik eléggé széles körűen szükségesnek.

Mint mondtuk, az ún. modern szerzők személy szerinti bírálata a fenti fogyatékokért aligha volna minden esetben igazságos. Valószínűnek tartjuk például, hogy a gondolkodás szélesebb gyűrűkben való kiterjesztését — e fontos humanisztikus vonást — jelentős mértékben korlátozhatta az egy-két évtizeddel ezelőtt még teljes erővel dühöngő hajsza az egzaktitás után, a formalizálás erőszakos túlajtása. Emögött pedig nem nehéz rábukanni egyebek között olyan politikai okra, mint a fegyverkezés, melynek a nyelvtudományra való kihatását számos tény mutatja. Nem megalapozatlan dolog számolnunk

azzal, hogy napjaink nyelvészetét bizonyos mértékben meghatározza — bár számunkra, benne élők számára nyilván nehezen érzékelhető módon —, hogy objektíve eltolódás van a nyelvtudomány gyakorlati felhasználásában nem humanisztikus irányban.

Így hát az ún. modern nyelvtudomány szerepe a marxista nyelvészet fejlődésében szerintünk kettős: pozitív és negatív hatása egyaránt érezhető (persze, itt mindkettőre csak egy-egy szempontból tértünk ki). Az átfogó nyelvelmélet eszméjét magát természetesen nem gyengítik az említett negatívumok, sőt sürgetőbbé teszik megvalósítását. — A kevésbé mai, egyben kevésbé magas elméleti igényű fellépő nyelvészeti irányok (pl. a deszkriptivista strukturalizmus, Magyarországon elsősorban az ún. hagyományos nyelvészet) véleményünk szerint nem voltak olyan közvetlen előmozdító hatással a korszerű nyelvelmélet eszméjének megjelenésére, mint a mai modern irányzatok, éppen mivel maguk is a szervezethez alacsonyabb szintjén állnak. Más értelemben természetesen korántsem közömbösek, szerintünk hasonlóképpen értékesek és problematikusak egyszerre a nyelvelmélet fejlődése szempontjából. (E viszonyok bővebb jellemzésére más helyütt térünk ki.)

Csakhogy lépünk a cselekvés mezejére, s próbáljuk gondolatban megtenni egy marxista nyelvelmélet felépítésének első lépéseit! Helyszükében nem írjuk le az egész gondolatsort, de ha jól látjuk, nem kis horderejű felismeréshez jutunk ekkor, melyet egészen tömören a következőkben foglalhatunk össze: a marxista nyelvészet nehézségeinek, cikkünkben is tárgyalt tanácsalanságainak és az átfogó elmélet késlekedésének egyik oka minden valószínűség szerint objektív történelmi ok. Jelentős részben objektív történelmi feltételei vannak nézetünk szerint annak, hogy egyes vonatkozásokban tudásunk a nyelvről ma még igen hiányos, egyszerűen szólva nem elég egy korszerű nyelvelmélethez; hogy bizonyos fehér foltok csak korunkban kezdenek kitöltődni nélkülözhetetlen ismeretekkel a nyelvről mint fizikai léte mellett a legbonyolultabb természeti szféra, az emberi társadalom és pszichikum képződményéről. (A kérdésről kissé részletesebben l. Molnár Ilona, Hozzászólás az Általános és az Alkalmazott Nyelvészeti Bizottság együttes ülésén, 1978, kézirat.)

A világegyetem marxista elmélete ma már — úgy véljük — van olyan gazdag tartalmú, hogy megmutassa, milyen fő összefüggéseket kell tárgyalni egy adekvát nyelvelméletben. És éppen ennek az útmutatásnak az alapján látszik helyesnek az a konklúzió, hogy a marxista filozófiai kategóriák meghatározta nyelvelmélet csak történelmi érlelődés produktuma lehet, és kidolgozása nem utolsósorban olyan objektív megismerési feltételeknek függvénye, melyek általánosak a világ nyelvtudománya számára. Ebből a körülményből egyenes következtetéseket vonhatunk le arra vonatkozóan, milyen konkrét aktuális feladatok állnak jelenleg a marxista nyelvészet előtt. Az idézett helyen erre vonatkozó véleményünket is összefoglaltuk.

**5.2.** Azok a kollégák, akik cikkünk egy rövidebb, nyers változatát is látták, azt a bíráló megjegyzést tették, hogy a marxista gondolkodásmódot mindenütt csak negatív közelítésben jellemezzük. Azaz megmondjuk, mi nem marxizmus, de nem mondjuk meg, mi ben áll a marxista gondolkodás. Úgy érezzük, e jogosan felelő adósságból ezúttal már sokat törlesztettünk, anélkül, hogy ellentmondásba kerültünk volna azzal az igazsággal, hogy a marxizmust nem lehet tárgyi tételek soraként „megadni”. De befejezésül röviden még külön is kitérünk a marxizmus „pozitív” megragadható vonásaira.

Persze, annak egy szemernyi értelme sem volna, ha ideírnánk a marxizmus definícióját, ismertetnénk kategóriáit stb., hiszen ilyen anyag nálunk bárkinek bőségesen rendelkezésére áll. Csak annak látjuk értelmét, ha valami személyünkhöz, munkánkhoz fűződő gondolatot tudunk kifejezni; ha tehát arról tudunk szólni, bennünket különösképpen milyen oldala "fogott meg" a marxi elméletnek.

Mindenekelőtt egy a fentieket közvetlenül kiegészítő nézetünket foglaljuk össze. Úgy véljük, a marxista nyelvészeti kutatómunka és a marxista nyelvelmélet nem függ össze olyan módon, hogy az előbbit csak akkor lehetne folytatni, miután már magunkénak mondhatunk egy alapvonalaiban egységes átfogó elméletet. Ez lehetetlen is volna, hiszen azt az elméletet valakinek létre is kell hozni. Marxista nyelvész konzisztens marxista nyelvelmélet nélkül: ez korántsem képtelenség, hanem azt a helyzeti energiát rejti, amely a továbblépés irányában hat. Amennyiben a konkrét történeti helyzet jelenleg ez, a marxista nyelvészet e körülményekhez képest kell, hogy kitűzze feladatait.

A „Mi a marxizmus?” kérdésre saját szempontunkból, egyúttal mások számára is érthető módon a legkönnyebben úgy válaszolhatunk, ha előzetesen megmondjuk, milyen körülmények között ismerkedtünk meg a marxizmussal. Egy elmélet felépülésének módjára valószínűleg mindvégig jellemző marad, anélkül, hogy lényegét érintené, hogy az ember miként kerül vele kapcsolatba, például hallomás útján, érdeklődésből, szervezett oktatás formájában-e stb.

Számunkra háborús események adták a szörnyű alkalmat a marxizmusnak — semmiképp sem olyan a l k a l m a z á s á r a, mint amikor egy feladat több megoldási lehetősége közül a célszerűség vagy az elegancia szempontjait mérlegelve kiválasztjuk az egyiket, hanem váratlan szellemi felfedezésére. Marx Károly szerző egy vékony könyvecskében kiadott műve révén vált előttünk ismertté, melynek címe abban az időben nem véletlenül indított lázas keresésre, hogy megvilágít-e vajon valamit az eseményekből; félig meggyőzően fel sem fogva, hogy a mű megírása óta éppen egy évszázad telt el! Nem egyszerűen megvilágított, hanem addig még sehol nem tapasztalt módon reálisnak tetsző mentalitással és érvekkel talákoztunk abban a könyvecskében. Ilyenformán a későbbiekben sem vetődött fel számunkra soha úgy a kérdés, hogy vajon mire, miként kellene a marxizmust alkalmazni, azaz, hogy a l k a l m a z n u n k kellene. És jószerével úgy sem, hogy vajon helyesen értelmezzük-e, hiszen rendszerint valami nem világos dolognak a magyarázatát nyújtotta éppen!

Föltétlenül kontinuitást érzünk első élményeink és aközött, ahogyan ma a legszívesebben válaszolunk a feltett kérdésre. Igen nehéz volna eldönteni legalábbis, hogy a nyelvészet jelenkori bonyolultsága vagy a régi beállítódás teszi-e, hogy szakmai munkánkban ma is az eligazodás lehetősége a legfontosabb számunkra a marxizmusban. Mindenesetre nap mint nap feltűnik, hogy a pusztaráció — a materializmus dialektikája nélkül — végső soron ugyanolyan kaotikus és kiismerhetetlen képét volna csak képes festeni a nyelvészet mai problematikájának és a nyelv jelenségeinek, mintha egyáltalán nem tennék racionális erőfeszítéseket! — A marxizmus közelítésünk szerint tehát legelőször is az a filozófiai — a végső emberi kérdések szintjén megalkotott — elmélet, amely egyedülálló módon képvisel olyan struktúrát, hogy az elmélet teljesen konzisztens, miközben — más oldalról — nyitott, fejleszthető. Különösképpen figyelemreméltó számunkra ebben az, hogy az elmélet bizonyos izomorfizmust mutat tárgyával, amennyiben maga a világ is a tudományos ismeretek szerint konzisztens és nyitott egyszerre. — Ha egy elmélet a világ egészére nézve

konzisztens tud lenni, logikus, hogy akkor ez az elmélet maximálisan szigorú és adekvát. A marxizmus következetessége valóban mindenoldalú, hiszen olyan rendkívül kényes dimenziókat is átfog — sőt épp ezek bevonásával lépett túl más elméleteken —, mint az idődimenzió, az objektum — szubjektum reláció, a teória — cselekvés, gyakorlat viszony. A marxizmus ennél fogva az egyetlen olyan elmélet, amelynek keretében bármely objektum egy rendszeren belül érhető el; amely ilyenformán lehetővé teszi, hogy a megismerő embernek szabad mozgása legyen a teljes emberi ismeretkincsben belül, amikor a még ismeretlent kutatja. A marxi filozófia egyben nyújtja azokat a gondolati mechanizmusokat is, amelyek — egyrészt — a paradox jelenségek, az érthetetlen dolgok, a látszatok, az ún. nem létező objektumok stb. valószínűségi létezés módjának feltárását lehetővé teszik; másrészt, amelyekkel maguk a gondolati mechanizmusok is továbbfejleszthetők. Ilyenformán a marxizmus a létezés leghölyögtettebb fogalmát tartalmazza; sohasem úgy vetődik fel benne a kérdés, hogy valami létezik-e vagy sem, hanem hogy milyen módon létezik. Ez a filozófia azonban nem marad a megértés, a konstatació szférájában, hanem a megismerés igazságait képes átfordítani az ember cselekvésébe, ennél fogva minden értelemellenes, természetellenes és emberellenes dolog kiküszöbölésének eszköze. Következetessége voltaképpen ezzel válik teljessé.

Mármost, úgy véljük, marxista módon gondolkodik — egyszerűen megfogalmazva — az, aki a marxista filozófia nyújtotta lehetőségeket mintegy kiaknázza, aktív módon él azokkal. A tudományos gondolkodásban a marxista gondolkodásmódot feltétlenül jellemzi az egészben való gondolkodás (természetesen nem a dolgok bonyolultságán való elmélés szintjén, hanem ezen túl, logikailag szervezett formában). Ez meglehetősen egyszerűen hangzik, hiszen nemigen van kutató, aki legalább a lelke mélyén ne éppen ezt igényelné. De sokszor nincs meg hozzá az eszköze, s akkor valószínűleg el sem jut odáig, hogy törekvését szükségesnek tartsa meg is valósítani. Vagy pedig kénytelen azt mondani, hogy dolgozik meglevő eszközeivel (rendszerint a formális logikával, hiszen számára egyedül ez jelenti a biztonságot), ameddig azok hatékonyak, azután pedig „lesz, ami lesz”. A marxista filozófia viszont egyenesen abból az eltökélt szándékból született, hogy az igazságot — mindenekelőtt egy konkrét társadalmi rendről és konkrét társadalmi érdekekből, amelyek tudvalevőleg mindig egyetemes törvényekre utalnak — ténylegesen fel is kell deríteni, nem elég egyszerűen keresni. Ilyen módon az igazságra törekvő gondolkodást Marx és más materialisták olyan gondolkodássá szervezték, amely lényegesen hatékonyabban működik, mint az emberek korábbi gondolkodási mintái. Ez rendkívül érdekes módon történt. Marx és Engels — úgy látjuk — a gondolkodásmódnak voltaképpen egy olyan átalakulását kezdeményezték, amikor a társadalom egész történeti folyamában kirajzolódó produktív megismerési folyamatnak a mechanizmusa, amelyet az egyedek együttesen, „munkamegosztással” valósítanak meg, e folyamat adekvát elmélete révén képes átmenni egyetlen egyed fejébe, és a külső, szinkronikus vagy történeti ellentmondások belsővé válása útján mint egyetlen egyed gondolkodási mechanizmusa reprodukálódni. A marxizmus filozófiája e vonatkozásban annyiban megint csak nem kivételes, hogy beleilleszkedik abba a folyamatba, hogy az emberi megismerés folytonosan reflektál önmagára és ezáltal is fejlődik. Másrészt viszont lényeges előrelépést jelent, mivel annak lehetőségét nyitotta meg, hogy a megismerés, amely természetesen változatlanul

társadalmi folyamat marad, s az egyes emberek és a korok változatlanul korrigálni fogják egymást, valamilyen új „munkamegosztás” alapján, magasabb szinten menjen végbe. Ekkor bizonyos problémák már az egyes emberek fejében megoldódnak, nem kerülnek „külső” társadalmi megvitatásra; kevésbé, illetve másként van szükség arra, hogy az egyik gondolkodó egyed egyoldalúságát egy másiknak egyoldalúsága ellensúlyozza.

Eszerint semmi meglepő nincsen abban, hogy a marxizmus eszméit egy vagy több mozzanat erejéig, máskor mint igényt, mint törekvést mindenfelé, sőt egyre inkább megtaláljuk, ugyanakkor mégis azt mondjuk, hogy létezik marxizmus és idealizmus.

**5.3.** Elmefuttatásunk a maga korlátai között sem volna teljes, ha végül fel nem tennénk még egy kérdést, épp megelőző kijelentésünkéből kiindulva. Ha a filozófiai gondolkodásban ma végső soron csak marxizmus és idealizmus létezik, akkor hát a tőlünk bírált teoretikus képződményeket és rokonaikat — ilyeneknek ma már egész áradata vesz körül bennünket: „szerencsés helyzetű tudományok”; „ideológiaérzékenység az egyes tudományágakban (különböző fokú)”; „filozófiailag közömbös tények, elméletek, módszerek stb.”; „A szaktudományokban nincs filozófia; a filozófia csak merít belőlük, és segít általános kérdéseik megoldásában”; A filozófia nem dönthet el szaktudományos kérdéseket”; „A szaktudóst a tények érdeklik, a filozófust az interpretáció”; „Előbb megállapítjuk a tényeket, majd levonjuk filozófiai tanulságaikat”; „A filozófiai tanulságokat is le kell vonni, nem elég csak a tényeket felderíteni”; „El kell választani, csak nem mereven”; „Más és más, de nem lehet mereven elválasztani”; „Nem lehet sommásan elvetni”; „Lehántjuk az idealista burkot, köntöst stb.”; „Ami elfogadható benne, azt kell fogadni, ami nem, azt el kell vetni”; stb. — az idealizmushoz soroljuk-e, és idealistáknak tartjuk-e azokat, akik e „teorémákkal” élnek? E kérdésre ezúttal csupán igen röviden és egészen mindennapi módon válaszolunk: vajon van-e tudós ember e hazában, aki ilyesfélét még soha nem mondott? Emellett elméleti tartalmuk, elméleti implikációik szerint a fenti „teorémák” kétségtelenül nem tarthatnak a dialektikus materializmushoz. — Szoktunk beszélni olyan státustévesztésekről, mint pl. a gnoszeológiai ontologizálása, az egyedi generalizálása stb. Nos, mi úgy véljük, az előbbieket mintájára joggal megalkothatjuk a következő fogalmat is: „a mindennapok tudományos közéleti viszonyainak gnoszeologizálása”. Minden kutató benne él a legszélesebb értelemben vett tudományos közélet sodrában, és nem meglepő, ha ennek során sajátos sferikus mindennapi gondolkodása alakul ki; „mindennapi tudósi gondolkodása”, amely sajnos semmiben sem különbözik a mindennapi gondolkodás fő jellemzőitől: következetlenség, előítélet, kényelmesség, tekintélytiszteltet stb. Nem dialektikus és nem logikus, funkcióját tekintve a v i r o z ó gondolkodás ez, amely lassan létrehozza saját „elméleteit” is. Nem kétséges előttünk, nagyon hátrányos dolog lenne elmerülni e „mindennapi gnoszeológia” hullámaiban; nem utolsósorban azért, mert ez fékezné, fékezi magukat a gnoszeológiai kutatásokat is. Már pedig abban valószínűleg senki sem vitázna velünk, hogy a tudománypolitika és a marxista gnoszeológia viszonyában a politika tudományos megalapozásának lenni elvét helyes érvényesíteni. A fentieket e mindennapi gnoszeológia ellen, az olvasó figyelmének e különös és igen kedvezőtlen jelenségre való felhívása céljával, a marxizmus cselekvő, kutató jellegének hangsúlyozására írtuk.

MOLNÁR ILONA

## Die Sprachwissenschaft und der Marxismus

VON ILONA MOLNÁR

Der Aufsatz analysiert und kritisiert einige verbreitete Fragen, die mit dem Verhältnis des Marxismus zu den Fachwissenschaften, so zur Sprachwissenschaft im Zusammenhang stehen. Er beweist den antidialektischen Inhalt einiger oft verkündeter metawissenschaftlicher Prinzipien: es werden das Prinzip der Unterscheidung der Anwendungsmöglichkeiten des Marxismus nach Wissenschaftsgebieten, die Konzeption der beschränkten (auf die äußersten philosophischen Fragen reduzierten) Zuständigkeit des Marxismus, die inadequate Theorie der Autonomie der Fachwissenschaften und der Philosophie, bzw. der zwischen ihnen bestehenden „nicht festen“ Grenze, die zu „überschreiten“ ist, das Prinzip der philosophischen Neutralität der Fakten, weiterhin die erkenntnistheoretische Unvollkommenheit des Begriffs des Vereinigens mit dem Marxismus kritisiert. Es wird darauf hingewiesen, daß dieselben Termini was anderes z. B. im Strukturalismus und im Marxismus bedeuten (Zusammenhang, gegenseitige Bedingtheit usw.). Die Verfasserin ist der Meinung, daß die Politik der Behütung der Fachwissenschaften vor dem „unzuständigen Eingriff“ des Marxismus auf den verschiedenen Mißdeutungen des Begriffs des Marxismus beruht. Solche sind: die Identifizierung des Marxismus mit seiner in Lehrbüchern enthaltenen Unterrichtsform; die Identifizierung des Marxismus mit den wissenschaftspolitischen Institutionen; die Identifizierung des Marxismus mit der Tätigkeit der Fachphilosophen; die Reduktion des Marxismus auf die Theorie der Politik; die Identifizierung des marxistischen Denkens mit dem falschen teleologischen Denken usw. Ein extra Kapitel behandelt den metaphysischen Inhalt der These „Nur die Kommunikation entwickelt sich, nicht aber die Sprache“. Der Verfasserin nach können diese Erscheinungen als ein lavierendes, alltägliches Denken, als eine „alltägliche Gnoseologie“ charakterisiert werden, die sich im wissenschaftlichen Allgemeindenken herausgebildet haben und die dadurch, daß sie die nicht marxistischen Tendenzen des wissenschaftlichen öffentlichen Lebens aus dem Marxismus herleiten und diese mit der Beschränkung des Marxismus beseitigen wollen, sehr unvorteilhaft auf die Freiheit des wissenschaftlichen Denkens wirken. Das Verdrehen des Marxismus ist unvorteilhaft, der wirkliche Marxismus ist aber vorteilhaft dem Fachwissenschaftler. — Der Aufsatz geht auf die Möglichkeiten des Aufbaus einer konsistenten marxistischen Sprachtheorie ein. Die Verfasserin lenkt die Aufmerksamkeit darauf, daß zahlreiche Fragen der gesellschaftlichen und psychologischen Aspekten der Sprache erst in unserer Zeit das Objekt intensiver Forschungen geworden ist. Die marxistische Sprachtheorie kann nur Ergebnis einer historischen Entwicklung sein. Das darf aber nicht so verstanden werden, daß ohne ausgearbeitete marxistische Sprachtheorie keine marxistische Linguistik möglich wäre. Die Tätigkeit der Marxisten wird nämlich immer von den gegebenen historischen Umständen bedingt.





## A zürjén *j*-tövek történetének kérdései

1. Mint ismeretes, a finnugor nyelvekben a névszótöveknek egy csak történetileg elemezhető dichotómiája mutatható ki. Így a finnben és a lappban szemben áll egymással kétféle magánhangzós tő, nevezetesen a korai közfinn *\*-a/\*-ä* (> f. *-a/-ä*; lpN *-e*) és *\*-e* (> f. *-e, -i*; lpN *-ä*), a volgai finnugor nyelvekben viszont a mássalhangzós tő áll szemben a magánhangzóssal. A zürjénben ez az ellentét a következőképpen jelentkezik: mássalhangzós tő — mássalhangzós tő + *j*, tehát főleg  $(x)ox-$  :  $(x)oxj-$ , ritkábban  $(x)oxx-$  :  $(x)oxxj-$  is. Az egyszerűség kedvéért a következőkben  $\emptyset$ -tövekről (=  $(x)ox-$ ;  $(x)oxx-$ ) és *j*-tövekről (=  $(x)oxj-$ ;  $(x)oxxj-$ ) fogok beszélni.

2. A zürjén *j*-tövek kérdését a nagyérdemű zürjén finnugrista, V. I. LYTKIN az utóbbi időben több munkájában is érintette, a leg részletesebben azonban a helsinki II. Nemzetközi Finnugor Kongresszuson szolt róla: Некоторые вопросы вокализма второго слога финно-угорских языков (CSIFU 1968. 324 — 331). Ebben a cikkben Lytkin történetileg magyarázza a zürjénben jelentkező *j*- és  $\emptyset$ -töveket. Magyarozatának eredményeit négy tézisben lehet összefoglalni:

1. A zürjén állapotok levezethetők két magánhangzós tő (*\*-a/\*-ä* és *\*-e*) ősi finnugor oppozíciójából, amiként azt a mai finn is tanúsítja.

2. A zürjén *j*-tövek régi finnugor *\*-e*-tövek folytatói.

3. A zürjén  $\emptyset$ -tövek régi finnugor *\*-a/\*-ä*-tövek folytatói.

4. Azokban az esetekben, amelyekben — a fenti szabályokkal ellentétben — zürjén  $\emptyset$ -tövek finn *e*-töveknek, illetve zürjén *j*-tövek finn *-a/-ä*-töveknek felelnek meg, a régi állapotok a másik tő alkalmilag érvényesülő hatására megváltozhattak; a szóban forgó névszótövek analógiás hatásra elveszíthették közvetlen kapcsolatukat a régi finnugor tövekkel.

A következőkben ezt az elméletet szeretném kritikailag megvizsgálni.

3. Alapvető kifogásaim közé tartoznak mindenekelőtt a Lytkin-féle felgás fonetikai és hangtörténeti nehézségei:

Fonetikai szempontból nehéz a *j*-t és *\*-e*-t minden további nélkül ilyen szoros történeti kapcsolatba állítani; mindenesetre az *\*e* és a *j* között semmivel sem több a közös vonás, mint pl. az *\*ä* és a *j* között. A *j* < *\*e* tétel védelmezője ezért egy áthidaló *i* magánhangzót is feltesz az *\*e* és *j* között. Azonban ez sem problémátlan. A finn *-i* nem jöhet számításba, mivel ez finn különfejlődés eredménye (*-e* > *-i*). Már nagyobb a súlya a votják szóvégi *-j*-nek, mely igen gyakran (lásd alább) a zürjén *-j* megfelelőjeként jelentkezik. Felvetődik tehát a kérdés: lehet-e a zürjén *-j*-t egy, a votjákban megőrződött permi *\*i*-ből származtatni? Válaszunk erre tagadó, mert a zürjén nyelv önálló fejlődése során

éles különbség jött létre a permi \*-i és a permi \*-j folytatása között. Más szóval: a permi \*-i- a zürjénben megmaradt *i*-nek, miként arról a következő példák tanúskodnak: *sondi* 'Sonne' elativusa a vicsegdai nyelvjárásban nem *sondjis*, hanem *sondiis* (a rag -*is*); a belőle képzett melléknév (-*a* képzővel) a V Le.-ban nem *sondja*, hanem *sondia* 'napos' (F<sup>1</sup> 1001); a *jodi* 'Brachsen' birtokos alakja Sg3. sz.-ben (Px3 -*is*) nem Le. *jodjis*, hanem *jodiis* (F 330). Ezzel szemben a *j*-tövek megfelelő alakjai a következők: V *zudja* (adj.), Le. *zudjis* (Px3Sg) a *zud*, *zudj*- 'Schleifstein, Wetzstein' főnévből (F 1286). Ilyen s hasonló adatok egyértelműen bizonyítják, hogy a zürjén *i* és *j* fejlődésük és eredetük szerint világosan különböznek egymástól. Megállapítható tehát, hogy a zürjén *j*-tövek *j*-jét nem permi \*-i-re, hanem permi \*-j-re kell visszavezetnünk. Másutt foglalkozunk majd azzal a kérdéssel, hogyan értékelendő a votják tövégi -*i* hang. Semmi esetre sem fogható fel azonban átmeneti állomásnak az *e* és *a* között, s ezért a -*j*-nek a régi \*-e-ből való magyarázata továbbra is nehézségekbe ütközik.

További fenntartásaink is vannak a  $\emptyset < *-a/*-ä$ , és \*-*j* < \*-*e* feltevésével kapcsolatban. Lytkin elemzése hangtörténeti ellentmondást hord magában, legalábbis a szóvégi magánhangzók történetének hagyományos szemlélete szerint. Lytkin ugyanis egyrészt az eredetileg mindenütt jelenlévő szóvégi magánhangzók lekopásának és eltűnésének hagyományos felfogását képviseli, másrészt azonban — a zürjénre vonatkozó magyarázatával — e hagyományos nézet egyik alaptételével kerül szembe, azzal tudniillik, hogy egy „nehéz” magánhangzó (*a* vagy *ä*) hosszabb idő alatt enyészik  $\emptyset$ -vá, mint egy „könnyű” magánhangzó (pl. *e*). E szerint tehát az \*-*e* teljes eltűnésekor az \*-*a/\*-ä* magánhangzók-nak még valamelyes nyoma volna várható. Lytkin kutatásainak az a diametrális végeredménye, amely szerint tehát éppen a „könnyű” *e* magánhangzónak mutatkozik valamelyes tükröződése (-*j* formájában), míg a régi \*-*a* és \*-*ä* hangok, azaz a „nehéz” magánhangzók nyom nélkül  $\emptyset$ -vá enyésztek, ellentmond az eddigi finnugor hangtörténeti vélekedéseknek, és így még a hagyományos szemléletmód követőjének is egész hihetetlenül hangzik.

4. A következőkben még egy tárgyyszerű kifogást is szóvá kell tennem. Ez Lytkin vizsgálati anyagának a tárgyalt névszók esetragos és birtokos formáira való korlátozását érinti. Lytkin ugyanis azt vallja, hogy az említett ragozási alakok *j*-jét a képzett formákban (melléknév, denominális igék) fellépő -*j*-től történetileg külön kell választani. Véleményem szerint az ilyen megkülönböztetés nem indokolt, mert nehéz elhinni, hogy a V *gezjen* (instr. < : *gez* 'Strick, Seil, Schnur' F 230 k.), V *gezja* (*gez*-ből képzett melléknév) 'aus Strick gemacht, Strick-' és V *gezjavnj* (denominális ige) 'mit einem Strick umwickeln' továbbá számos más eset nem ugyanazt a *j* elemet tartalmazza.

Ha az ilyen *j*-elemű alakokat megfelelő, *j* nélküli formákkal összehasonlítjuk [pl. V *ninen* (instr. < : U *nin* 'Lindenbast' F 685), V *nina* (melléknév) 'Linden-' és V *ninavnj* (denom. ige) 'Lindenbast abziehen', akkor arra a következtetésre kell jutnunk, hogy valamennyi esetben ugyanazon -*en* (instr.), -*a* (melléknév) és -*av*- (denom. igeképző; + inf. -*nj*) suffixumokról van szó. A különbség csak annyi, hogy ezek a suffixumok a *j*-tőhöz (*gezj*-), máskor pedig a  $\emptyset$ -tőhöz (*nin*) járulnak. Az -*a* és -*ja* vagy -*av*- és -*jav* között azonban épp úgy nem fedezhető fel funkciókülönbség, mint az -*en* és -*jen* között sem. A magam részéről tehát nem látok semmi okot arra, hogy a ragozásban és a szókép-

<sup>1</sup> D. R. FOKOS-FUCHS, Syrjänisches Wörterbuch. Budapest 1959.

zésben fellépő *j*-t elválasszuk egymástól, ezért az alábbiakban megvizsgálandó anyagban ilyen korlátozást nem alkalmazok.

5. Utolsó alapvető, ám bizonyára legfontosabb ellenvetésem Lytkin fejtegetéseivel szemben a nyelvhasználatnak általa használt módszerét érinti. Ez a módszer véleményem szerint nem elégíti ki igényeinket és használhatatlannak bizonyul.

Már a finnugor névszótövek történetének szentelt eddigi két munkámban<sup>2</sup> is alkalmaztam egy, a nyelvi anyagnak megfelelő, egzakt rekonstrukciós módszert, és közülük a másodikban részletesen kifejtettem módszertani koncepciómat, mely a genealógiai elv alkalmazásában látja a helyes következtetés feltételét.<sup>3</sup> E szerint az egyes nyelvek csak akkor szolgálhatnak nyelvtörténeti elemzés alapjául, ha elsőfokú genealógiai kapcsolatban állnak egymással, mint pl. az osztják és a vogul, vagy a balti finn és a lapp, vagy a zürjén és a votják, tehát akkor, ha egymással a legközelebbi rokonságban vannak. A legközelebbi rokonság nem mellőzhető elve természetesen nemcsak a mai önálló nyelvek (pl. osztják, vogul stb.) elemezhetőségét érinti, hanem nyelvi előzményeikét is: pl. ősi-obi-ugor (és magyar), lappo-finn (= korai ősfinn) és volgai finnugor, permi és finn-volgai stb. A nyelvtörténeti elemzés szempontjából semmi esetre sem lehet kielégítő Lytkinnek az az eljárása, hogy a zürjén és finn (vagy lapp) adatokat közvetlenül hasonlítja össze. A zürjént csak a votjakkal lehet közvetlenül összevetni, amint azt Lytkin a zürjén nyelv etimológiai szótárában<sup>4</sup> általában meg is tette. Ám az így nyert őspermi alakot elemzés céljából nem szabad a finn (vagy lapp) adatokkal egybevetni, hanem csak olyan alakokkal, amelyet a lappo-finn (= korai ősfinn) és volgai finnugor formákból finn-volgai alapnyelvi előzményként rekonstruáltak. Természetesen senkit sem lehet megakadályozni abban, hogy távolabb álló rokon nyelvek adatait közvetlenül hasonlítsa össze egymással. Ezek kétségtől érdekesek és ösztönzők lehetnek, mindazonáltal jobbra olyan fáradozásoknak minősíthetők, amelyeknek a nyelvi rekonstrukció szempontjából csupán spekulatív értékük van.

6. Tekintsük át ezek után a zürjén nyelvi anyagot, amelyet vizsgálataimhoz fölhasználtam. LYTKIN és GULJAJEV etimológiai szótárából kicéduláztam minden olyan zürjén névszótövet, amely a vizsgálandó problematika szempontjából hangtanilag és etimológiailag érdekesnek, használhatónak látszott. A szóba jövő őspermi névszókészletnek kb. 85%-át vettem figyelembe. Azoknál a zürjén névszótöveknél, amelyeknek a permin kívül más rokon nyelvekben is vannak megfelelőik, teljességre törekedtem. Végezetül összesen 280 zürjén névszótó állt rendelkezésemre, a legtöbb az  $(x)ox$ -típusból, szám szerint 252, ezen kívül 11 az  $(x)oxx$  és 17 az  $(x)o$ -típusból. Anyagomból 224 szónak van megfelelője a votjában, 117-nek a cseremiszenben, 98-nak a mordvinban, 150-nek a finnben és 91-nek a lappban.<sup>5</sup> Ezt a terjedelmes névszói anyagot azután az erre leginkább alkalmas szótárnak, FOKOS-FUCHS kétkötetes Syrjänisches Wörterbuch-jának a segítségével dolgoztam föl részletesen. Megvizsgáltam minden

<sup>2</sup> Zur Geschichte der Nominalstämme in den ugrischen Sprachen. CSIFU 134—145; Zur Geschichte der finnisch-ugrischen Nominalstämme. SFU 7 : 239—250.

<sup>3</sup> SFU 7 : 240 k.

<sup>4</sup> В. И. Лыткин—Е. С. Гуляев, Краткий этимологический словарь коми языка. Москва 1970.

<sup>5</sup> Az etimológiákat a SKES alapján vizsgáltam felül.

nyelvjárásban valamennyi névszótónek a magánhangzóval kezdődő raggal vagy képzővel ellátott alakjait, s így olyan vizsgálati anyagra tettem szert, amely ki-tűnő áttekintést nyújt az *θ*- és *j*-tövek előfordulásának jellegéről és mértékéről a zürjén nyelvjárásokban. A 280 névszótó szám szerinti eloszlása a különböző nyelvjárásokban: V 228, Ud. 192, Le. 189, Pr. 152, Vm. 87, S 76, FV 59, AV 51, AL 16, Mez. 3.

7. A két tőtípus egymáshoz való viszonyának kérdésében Lytkin a szó-kincsnek csupán 3%-ánál állapított meg nyelvjárási tóváltakozást, azaz a *θ*- és *j*-tövek szokatlanul éles különbségét és elhatároltságát. Lytkinnek ezt az ered-ményét saját anyagom vizsgálata n e m támasztja alá. Az egyes zürjén nyelv-járásokon belül ugyanis a tövek viszonya egymáshoz sokkal bonyolultabb, mint azt Lytkin viszonylag egyszerű földolgozása sejteti, ám nemcsak bonyolultabb: érdekesebb is és a történeti vizsgálat szempontjából tekintve többet is nyom a latban.

A vicsegdai nyelvjárásban (V), mely Fokos-Fuchs szerint a legbővebben adatolt nyelvjárás (anyagomban 228 névszótó, l. fent), az (*x*)*ox* típusban fellépő (*x*)*ox* ~ (*x*)*oxj*-tóváltakozás részaránya 18% (szemben 50% tiszta *θ*- és 32% tiszta *j*-tővel). Ez konkrétan azt jelenti, hogy ebben a nyelvjárásban a 208 ilyen típusú névszóból 37 váltakozó tövű. Ugyanazon névszó ragozásán belül *θ*- és *j*-tő egy-más mellett 10 esetben fordul elő, pl. V-ben *lovjen* 'lebendig' és *lolen*, *loven* instr. a *lov* (< \**lol*) 'Seele, Atem, Leben' főnévből (F 550 k.); V *tširjś* és *tširjś* elat., *tširen* és *tširjen* instr. a *tšir* 'Funke, Körnchen' főnévből (F 1103); V *šom-korjen* és *šom-koren* instr. a *šom-kor* 'Sauerampfer' főnévből (F 476); V *kuljś* és *kulljś* (< \**kuljś*) elat. a *kul* 'Teufel, böser Geist' főnévből (F 501). A denominális névszók között (lényegében a melléknévképzésben) 17 hasonló eset fordul elő párhuzamos tővel, pl. V *biges* és *bigjes* 'schaumig', a *big* 'Schaum' főnévből (F 84); V *bona* és *bonja* 'aus zerfasertem Lindenbast' a *bon* 'in Wasser geweichter und zerfasertem Lindenbast' főnévből (F 94); V *jages* és *jağjes* 'mit einem Wald bewachsene (sandige Fläche)', valamint *jaga* és *jağja* (a *j. in* 'trockener, sandiger Ort') szóban a *jağ* 'Wald auf trockenem, sandigem Boden' főnévből (F 305 k.); V *vodža* (a *v. ašivša* összetételben: 'was vergangenen Morgen war') és *voddža* (< \**vodžja*) 'früher, vorig, ehemalig' a *vodž* 'vor etwas anderem (in zeitlichen Sinne)' szóból (F 1239 k.). A denominális igék közt 7 esetben van adatunk párhuzamos tőre, pl. V *kelavnj* és *kevjavnj* 'anhängen, aufhängen' a *kev* (< \**kel*) 'Bindfaden, Schnur, Band' főnévből (F 389); V *vožavnj* (a *dumən* v. szókapcsolatban: 'Zweifel hegen, nachdenken'; a *dumən* instrumentalisi alakja a *dum* 'Gedanke, Sinn' szónak, F 157) és *vožjavnj* 'buhlen, ein liederliches Leben führen (von einem Mädchen)' a *vož* 'Gabelung, Abzweigung, Zweig' főnévből (F 1263 k.); mindkét igealakban tulajdonképpen: 'abzweigen, sich verzweigen': a gondolatban, ill. az életmódban). Az ilyen párhuzamos tövek mind a ragozásban, mind a képzésben esetenként jelentésmegkülönböztető szerepük is lehetnek, pl. V *kiv* (< \**kil*) 'Zunge, Sprache, Rede, Wort', ahol a konkrét jelentésű 'Zunge' szóban a *j*-tő használata a szokásos, míg a 'Wort, Sprache, Rede' jelentésűben mindkét tő használatos; pl. V *kivjen* 1. 'mit der Zunge', 2. 'mit einem Wort, mit Worten', de *kilen* jelentése csak 'mit einem Wort, mit Worten'. Ezzel szemben a származékokban alig tapasztalhatók jelentéskülönbségek: *kivja* (*kuz-k.* 'plauderhaft, geschwätzig' és *kila* (*k.-vora* 'geschwätzig, redselig'); *kivjašnj* és *kilašnj* (*lok-k* 'unflätige, unzüchtige Rede, führen') (F 420 kk.). Ez a viszonylag széles körben elterjedt tóváltakozás azonban nemcsak a rago-

zásban vagy képzésben fordul elő, hanem természetesen aképpen is, hogy az egyik tő az egyik, a másik tő pedig a másik kategóriára jellemző. Az alábbi esetekben a *j*-tő például csak a ragozásban lép fel: V *tšerjjs* elat. és *tšerjen* instr. a *tšer* 'Schienbein' főnévből, de képzett alakja: *tšeres* '... bis an die Knie reicher Stiefelschaft aus Tuch und Leinwand' (F 1096); V *-podjjs* elativ. és *-podjen* instr. (összetételekben) pl. a *ki-pod* 'Handwerk, Handarbeit' főnévből, de igei származéka: *ki-podavni* 'Handwerk treiben, sich mit Handarbeiten beschäftigen' (F 804 k.). A V *gerjen gerni* 'mit dem Hakenpflug pflügen' szókapcsolatban (<: *ger* 'Hakenpflug'; F 238) is a ragozott alakban (instr.) a *j*-tő fordul elő, de a képzett ige főnévi igenevében már a *θ*-tő jelentkezik. Más esetekben pedig a *θ*-tő csak a ragozásban van meg: V *telis* elat. és *telin* iness. a *tev* (< \**tel*) 'Winter' főnévből, de a *tevja* 'winterlich, Winter-' melléknévben és a *tevjini* 'überwintern' képzett igében (F 1031) már *j*-tő jelentkezik; V *važen* 'einst, vor alten Zeiten, vor langer Zeit' (= instr.) a *važ* 'alt' szóból, de *j*-tő fordul elő a *važja* 'alt, was lange vorher war, altertümlich früher' melléknévben (F 1161 k.); V *džumis* elat. a *džum* 'Tiefe, tiefe Stelle im Wasser, Abgrund' főnévből, de *j*-tő szerepel *džumja* 'tief, steile Stelle im Fluß' szóban (F 170). Vannak esetek, melyekben a *j*-tő csak a ragozásban és a melléknévképzésben fordul elő, a *θ*-tő pedig csak az igeképzésben: V *edjen* (instr.) 'schnell, laut' az *ed* 'Hitze, Glut, Eile, Stärke' főnévből, valamint *edja* (melléknév) 'heiß, glühend', de *θ*-tővel: *ededni* 'Hitze, Dampf vermehren' (F 199 k.); V *žugjen* instr. és *žugjjs* elat. a *žug* 'Abfall beim Dreschen, Spreu' főnévből, valamint *žugja* 'Spreu habend, spreuig' *j*-tővel, de a kétségkívül idetartozó, Fokos-Fuchs által mégis elválasztott képzett igékben csak a *θ*-tő jelentkezik: *žugavni* 'zerbrechen (intr.)', *žugedni* 'zerbrechen (tr.)' (F 1296).

Az ugyancsak bő adatokkal szolgáló letkai nyelvjárásban (Le.) is hasonló a helyzet: 174 (*x*)*ox* „szabványtípusú” névszóban 23 eset = 13% (*x*)*ox* ~ (*x*)*oxj*-tőváltakozással szerepel 54% *θ*-tővűvel és 33% *j*-tővűvel szemben, és itt is ki lehet mutatni a V nyelvjárásban is szemléltetett valamennyi variációt. Szinte ugyanezeket a százalékarányokat láthatjuk az udorai nyelvjárásban (Ud.); (*x*)*ox* ~ (*x*)*oxj*-tőváltakozást 25 névszó mutat a 176-ból (azaz 14%).

8. Ezek után fölmerül a 10–20%-ban jelentkező tőváltakozások történeti értékelésének kérdése a zürjén nyelvjárások eredeti névszókinésében. Talán közelebb jutunk a kérdésre adandó válaszhoz, ha előbb elvégezzük a névszótövek nyelvjárások közti összehasonlítását. A zürjén eredeti szókinés általam vizsgált részében 209 (*x*)*ox* típusú névszótó található, melyek 2 vagy több nyelvjárásból ragozott vagy képzett alakban adathatók. A 209 névszóból 83 valamennyi nyelvjárásban csak *θ*-tővel fordul elő, 56 csak *j*-tővel és 70 (!) többékevésbé vegyesen: így is, úgy is. A nyelvjárások közti összehasonlítás azt mutatja tehát, hogy a kéttővű névszók részaránya 33,5% (míg a *θ* tővűeké 40%, a pusztán *j*-tővűeké pedig 26,5%), vagyis a nyelvjárások közötti megoszlásban lényegesen magasabb ez az érték, mint egy nyelvjáráson belül. Néhány példa a nyelvjárások közötti tőtípus keveredésére: V *tšeg* 'Fett, Talg' főnévből: *tšegjs* elat. és *tšegen* instr., *tšega* (melléknév) 'fett', *tšegavni* 'fett sein' igei származék, de Ud. *tšegjen* instr. és a melléknévi képzés: *tšegjes/tš. jaj* 'fettes Fleisch' a *tšeg* alapalakból (F 1074); a *pek* 'Rogen' főnévből Ud. *peken* instr., Ud. Le. *peka*, Ud. *pekeš* melléknév, de V *pekjjs* elat., *pekjen* instr. és V FV *pekja* 'Rogen habend' melléknév (F. 755 k.); V Ud. Sz. Le. *gid* 'Schafstall' elativusa a V-ban és Le.-ban *gidjs*, de az Ud.-ban *gidjjs*, illativusa a Sz.-ban és Le.-ban *gide*, de az Ud.-ban *gidje*, az egyes számú 3. személyű birtokos alak a Le.-ban *gidjs* és *gidjjs* is

lehet (F 244); a V Ud. *šuv* (< \**šul*) 'Darm' instrumentalisa: V *šuvjen*, de Ud. *šulen* (F 975); V Ud. Le. *lem* 'Grind, Krätze, Schorf': instrumentálisa Ud. *lemjen*, de V *lemen*, az e. sz. 3. személyű birtokos alak Le.-ban *lemis* és *lemjis* egyaránt lehetséges, a melléknév Le. *lemja*, de V *lema*, Ud. *lemješ*, de V *lemes* 'mit Krätze, Grind, Schorf bedeckt' (F 536); V Le. *kor* 'Rinde des Baumes': e. sz. 3. személyű birtokos alakja a Le.-ban *korjis*, de a melléknévi származék V Ud. *kora* a *kora-dod* kapcsolatban 'Korbschlitten, vor den zwei Pferde eingespannt werden, die Seiten aus Baumrinde' (V), 'Brustbein des Vogels' (Ud) (F 476); V Ud. Le. Pr. *ner* 'Rute, Gerte': instrumentalisa V *nerjen* és igei származéka 'mit einer Rute zusammenbinden, umbinden', ennek megfelelően Le. *nerjen* és *nerjalni*, de Ud. *nerjen* mellett *neren* is, ill. az igében csak *neravni* (F 680); Le. Pr. *gar* 'Birkenknospe': Pr. elativusa *garjis*, igei származéka *garjisni* 'Knospen pflücken', az e. sz. 3. személyű birtokos alak a Le.-ban *garjis*, de a képzett igében *garalni* 'Knospen pflücken' (F 225); stb.

9. A szabálytalan, „tarka” viszonyoknak a nyelvjárások között megmutatózó magas arányszáma aligha teszi hihetővé egymástól élesen elváló tőosztályok eredeti oppozíciójának föltevéseit, de éppúgy ennek az ellenkezőjét sem, hogy ti. az eredetileg tetszőleges viszonyok fokozatos normalizációjára és csoportosítására irányuló tendenciával számoljunk. Lássuk azonban, hogy mit mutat a zürjén és a votják összehasonlítása, s mire következtethetünk ebből a permi alapnyelvre vonatkozóan.

A 224 zürjén-votják megfelelésből 204 az (x)ox típusba tartozik [9 a (x)oxx, 11 pedig a (x)o típusba]. Mivel 15 esetben sem ragozott, sem képzett alakok nem állnak rendelkezésre, az (x)ox típusból csak 189 összehasonlítható névszótó marad. Ez a 189 megfelelés 6 csoportra oszlik; álljon itt mindegyikhez néhány példa:

a) zürj. *θ-tó* = votj. *θ-tó*; összesen 7 adat; pl. zürj. V Ud. Sz. Le. Pr. *kok* 'Fuß', instr.: V Ud. Sz. Le. *koken*, Pr. *koken* — votj. *kuk* (F 461; KESKJ<sup>4</sup> 129); zürj. V Ud. Le. *gor* 'Ton, Laut, Klang, Stimme', instr.: *goren* — votj. *gur* (F 256; KESKJ 78); zürj. Ud. *gut* 'Fliege', melléknév: *gutes* 'voll Fliegen' — votj. *kut* (F 276; KESKJ 83); zürj. V Ud. *iz* 'Schaf', instr.: V *izen*, e. sz. 3. szem. birt.: Ud. *izis* — votj. *iz* (F 303 k.; KESKJ 328; L.<sup>6</sup> 326); zürj. V Ud. *jev* (< \**jel*), Le. Pr. *jel*, Vm. *jē* 'Milch', instr.: V Ud. *jelen*, e. sz. 3. sz. birt.: V Le. Vm. *jelis*, akk.: Pr. *jeles* — votj. *jel* (F 316; KESKJ 112).

b) zürj. *j-tó* = votj. *i-tó*; összesen 21 adat; pl. zürj. V Ud. Le. Pr. *lim* 'Schnee', instr.: V Ud. Le. *limjen*, elat.: V *limjis*, Ud. *limjis*, e. sz. 3. sz. birt.: Le. *limjis*, Pr. *limjis*, melléknév: V Ud. Le. *limja* 'schneeig, verschneit', képzett ige: V *limjavni*, Le. *limjalni* 'schneien' — votj. *limi* (F 545 k.; KESKJ 164; L 327); zürj. V Ud. *gez*, Le. FV *gez* 'Strick, Seil, Sehnur', instr.: V Ud. *gezjen*, Le. *gezjen*, FV *gezjen*, melléknév: V *gezja* 'aus Strick gemacht', képzett ige: V Ud. *gezjavni* 'mit einem Strick unwickeln' — votj. *gozi* (F 230 k.; KESKJ 76); zürj. V Ud. Le. FV *geg* 'Nabel', instr.: V *gegjen*, e. sz. 3. sz. birt.: Ud. Le. *gegjis*, FV *gegjis*, melléknév V *gegja* — votj. *gogi* (F 232; KESKJ 79); zürj. V Ud. Le. Pr. *giž* 'Nagel, Huf, Krallen', instr.: V Ud. Le. *gižjen*, melléknév: V Pr. *gižja*, képzett ige: V Ud. *gižjavni*, Le. *gižjalni*, Pr. *gižjalni* 'kratzen' — votj. *giži* (F 252 k.; KESKJ

<sup>6</sup> В. И. Лыткин, Некоторые вопросы вокализма второго слога финно-угорских языков. CSIFU 1968:324—331.

84; L 326); zürj. Le. Pr. *dar* 'Koch-, Schöpflöffel', e. sz. 3. sz. birt.: Le. *darjis*, Pr. *darjis* — votj. *durj* (F 119; KESKJ 87).

c) zürj.  $\theta$ -tő = votj.  $\dot{\imath}$ -tő; ez a leggyengébben képviselt csoport: csak 8 adat áll rendelkezésre: zürj. V Ud. Le. Pr. FV *aj* 'Vater', ill. 'Männchen von Tieren', e. sz. 3. sz. birt.: V *ajej*, akk.: V *ajes*, elat.: Ud. *ajis*, melléknév: V Ud. Le. Pr. FV *aja*, képzett ige: V *ajavni* : *vež-a*. 'Taufvater sein' — votj. *aji* (F 36 k., KESKJ 31); zürj. V Le. *aň* 'Frau', e. sz. 3. sz. birt.: V *aňej*, e. sz. 2. sz. birt.: Le. *aňid* — votj. *aňi* (F 39; KESKJ 32); zürj. V Le. Pr. *jen* 'Klette o.ä', e. sz. 3. sz. birt.: Le. *jenmis* — votj. *jeni* (F 318; KESKJ 113); zürj. V Le. Pr. *noň* 'Frauenbrust, Zitze', instr.: V *noňen*, e. sz. 3. sz. birt.: Le. *noňis*, e. sz. 3. sz. birt. illat.: Pr. *noňas*, melléknév: V *noňa*, képzett ige: V *noňavni*, Le. *noňalni*, V *noňásni*, Le. *noňásni*, Pr. *noňásni* 'saugen' — votj. *noni* (F 689 k.; KESKJ 189); zürj. V Ud. Pr. *rutš* 'Fuchs', instr.: V Ud. *rutšen*, Pr. *rutšen* — votj. *džitšj* (F 871; KESKJ 246); zürj. V *šul* 'Baststreifen, . . .', képzett alakok: *šulas* 'Streifen, Schicht' *šulavni* 'Baststreifen abziehen; zerschneiden, in Streifen schneiden', *šulásni* ua. — votj. *šilj* (F 1005; KESKJ 323); zürj. V Le. *tsán* 'Füllen, Fohlen', instr.: V *tsáhen*, e. sz. 3. sz. birt.: Le. *tsánis*, melléknév: V *tsáňa*, képzett ige: V *tsánásni*, Ud. *tsánavni* 'fohlen' — votj. *tsúni* (F 1082; KESKJ 301); zürj. V Le. Pr. Vm. *tsuň* 'Finger', elat.: V *tsuňis*, e. sz. 1. sz. birt.: Vm. *tsuňe*, e. sz. 3. sz. birt. Le. *tsuňis*, melléknév: V Le. Vm. *tsuňa*, képzett alakok: V *tsuňavni*, V Ud. *tsuňásni* 'mit den Fingern graben, o.ä' — votj. *tsini* (F 118 k.; KESKJ 314).

d) zürj.  $\dot{\jmath}$ -tő = votj.  $\theta$ -tő; összesen 29 (!) adat; pl. zürj. V Ud. Le. Pr. *zud* 'Schleifstein', instr.: Ud. *zudjen*, e. sz. 2. sz. birt.: V *zudjid*, Pr. *zudjid*, e. sz. 3. sz. birt.: Le. *zudjis*, melléknév: V *zudja*, képzett ige: V *zudjini*, V Ud. *zudjavni*, Pr. *zudjalni* 'schleifen' — votj. *zud* (F 1286; KESKJ 106); zürj. V Ud. *uv*, Le. Pr. *ul*, Vm. *ū* 'Zweig, Ast; Knorren', elat.: V *uvjis*, e. sz. 3. sz. birt.: Le. *uljis*, Pr. *uljis*, Vm. *ūjis*, melléknév: V *uvja*, V *uvješ*, Ud. *uvješ*, Le. *ulješ*, képzett ige: V *uvjini* 'abästen' — votj. *ul* (F 1130 k.; KESKJ 295); zürj. V Ud. Pr. *tsag* 'Holzspan', instr.: V Ud. *tsagjen*, Pr. *tsagjen* — votj. *tsag* (F 1081; KESKJ 300); zürj. V Ud. Le. Pr. *pur* 'Floß, Fähre', instr.: V Ud. Le. *purjen*, Pr. *purjen*, képzett alakok: V Ud. *purjavni*, Le. *purjalni* 'ein Floß machen', V Ud. *purjasni* 'Flösse machen' — votj. *pur* (F 845; KESKJ 232; L 326); zürj. V Ud. Le. *ker*, Pr. *ker* 'Balken', instr.: V Ud. *kerjen*, elat.: V Le. *kerjis*, Pr. *kerjis*, melléknév: V Ud. *kerja* — votj. *kor* (F 375; KESKJ 121).

e) zürj. 2 tő = votj.  $\dot{\imath}$ -tő; összesen 13 adat, pl. zürj. V Ud. Le. *ger* 'Hakenpflug', instr.: V *geren* és *gerjen*, Ud. Le. *gerjen*, de e. sz. 2. sz. birt.: Le. *gerid*, V Ud. *gerjen gerni* 'mit dem Hakenpflug pflügen' — votj. *gerj* (F 238; KESKJ 80); zürj. V *medž*, Ud. *modž* : *ki-m*. 'Handfläche', instr.: Ud. *modžzen* (< \**modžjen*), de képzett alak: V *medžir* 'Faust' — votj. *muži* (F 599; KESKJ 172); zürj. V Ud. Sz. Le. Pr. Vm. *pon* 'Hund', elat.: V Vm. *ponjis*, Ud. *ponis* és *ponjis*, Pr. *ponjis*, Le. Vm. *ponmis*, e. sz. 2. sz. birt.: Pr. *ponjid*, de Sz. *ponid*, Le. *ponmid* — votj. *puni* (F 815; KESKJ 224; L 327); zürj. V Ud. Le. *mol* 'Perle', instr.: V *mollen*, *moljen*, Ud. *moljen*, de e. sz. 3. sz. birt.: Le. *molis* — votj. *mulj* (F 623; KESKJ 173); zürj. V Ud. Le. Pr. *big* (tő: *big-*, *bigj-* V) 'Schaum', melléknév: V *bigeš* és *bigješ*, Ud. *bigješ*, Pr. *bigješ* — votj. *bigj* (F 84; KESKJ 43).

f) zürj. 2 tő = votj.  $\theta$ -tő; a második legnagyobb csoport, összesen 48 adattal; pl. zürj. V Ud. Le. *gin* 'Filz', instr.: Ud. *ginen* és *ginjen*, de egyébként csak  $\dot{\jmath}$ -tő: V *ginjen*, elat.: Le. *ginjis*, melléknév: V *ginja* — votj. *gin* (F 250; KESKJ 85); zürj. V Ud. *kev*, Le. Pr. *kel*, FV *kē* 'Bindfaden, Schnur, Band', instr.: Ud. *kevjen* és *kelen*, V *kevjen*, FV *kējen*, e. sz. 3. sz. birt.: Le. *keljis*, képzett névszók:

Ud. *kela* 'Eimer mit Bügelhenkel', V Ud. *kevja*, Le. *kelja* 'mit Schnur versehen', V Ud. *kelis*, Pr. *kelis* 'Kragen u. Brustleiste bzw. Schlitz des Hemdes' Le. *kelas* : *mól-k.* 'Perlenschnur', képzett ige: V *kelavni* és *kevjavni* 'anhängen, aufhängen', Ud. *kelašni* 'sich mit den Händen irgendwohin hinaufziehen', *kevjavni* 'anhängen, aufhängen' — votj. *kal* (F 389; KESKJ 137; L 326); zürj. V *ku* 'Teufel', instr.: *kulen* és *kullen* (< \**kuljen*) — votj. *ki* (F 501; KESKJ 145); zürj. V Ud. Le. *kor*, e. sz. 3. sz. birt.: Le. *korjis*, de melléknév: V Ud. *kora* — votj. *kur* (F 476; KESKJ 133; L 326); zürj. V Ud. *šuv*, Le. *šul* 'Darm', elat.: V *šuvjis*, Le. *šuljis*, instr.: V *šuvjen*, de Ud. *šulen* — votj. *šul* (F 975; KESKJ 273; L 328).

10. Ha ezek után a permi alapnyelv, vagyis a zürjén és votják közös előzménye szempontjából történetileg akarjuk értékelni ezt az anyagot, akkor először is egy olyan megállapítást kell tennünk, amelyet senki sem vitat, ti. azt, hogy a permiben kétségtelenül létezett két szembenálló tőtípus: az egyik  $\theta$ -tő volt, tehát (x)ox, ill. (x)oxx, a másikban viszont olyan képzőelemmel kell számolnunk, amely a votjában  $> i$ , a zürjénben  $> j$  lett. Ezt az elemet teljes bizonyossággal nem, de nagy valószínűséggel rekonstruálni lehet. Magánhangzó (pl. -i, mint a mai votjában, vagy -e) különböző okok miatt — ahogyan arról már szó volt — nem lehetett, és így minden bizonnyal közpermi -j-vel kell számolnunk. Természetesen föl kell tételeznünk, hogy a permi korban a -j nemcsak magánhangzó, hanem mássalhangzó előtt is állhatott, következésképpen tehát rekonstruálnunk kell előtte egy, a szótagalkotást lehetővé tevő magánhangzós előtétet (vagyis \*-ij). A zürj. V Ud. Le. Pr. *lim*, *limj* 'Schnee' és votj. *limi* szavak közpermi alapalakja ezek szerint \**limij* lehetett, a zürj. V Le. Pr. *pert*, *pertj* 'Kessel' és votj. *purtj* szavaké pedig \**purtij*. Így a b) csoport 21 adatát (zürj. j-tő = votj. i-tő) permi \*-ij-töveknek, az a) csoport 70 adatát (zürj.  $\theta$ -tő = votj.  $\theta$ -tő) pedig permi  $\theta$ -töveknek tekinthetjük. De hogyan kell történetileg a többi 4 csoportot (c, d, e, f) értelmezni? Az a) és b) csoport tiszta  $\theta$ -töveinek, ill. tiszta \*-ij-töveinek „egyenes vonalú” megfelelői az összehasonlított anyag 48,1%-át teszik ki (37%  $\theta$ -tő; 11,1% \*-ij-tő); a c), d), e), f) csoport nem adekvát megfelelői viszont, amelyekben vagy a nyelvek között, vagy a nyelvjárássok között, vagy egy-egy nyelvjáráson belül mindkét tő előfordul, az összehasonlított anyag 51,9%-át teszik ki. Megállapítható tehát, hogy a százalékarányok továbbra is erős szabálytalanságot és szóródást mutatnak. Ezt a következő táblázat szemlélteti:

	zürjén nyelvjárássok belüli			zürjén nyelvjáráson közti	— zürjén votják
	Le.	Ud.	V		
Csak I tő (csak -j v csak - $\theta$ )	87%	86%	82%	66,5%	48,1%
mindkét tő	13%	14%	18%	33,5%	51,9%

E viszonyok kialakulására kétféle magyarázat adható:

1. A permi korszakban valamennyi névszó egyszerre csak egy tőtípusba tartozott, azaz szigorú opozíció állt fenn a két egymástól elkülönülő tőosztály



között; ez az oppozíció az egyes nyelvek önálló életében analógiás hatásra szinte teljesen érvényét veszítette és csak egyik-másik zürjén nyelvjárásban (vagy éppen a votjákban) őrződött meg jól.

2. Már a permi korszakban is szabadon jelentkezhetett valamennyi névszó mindkét tőtípusban. Más szóval: a tőosztályok ma megállapítható oppozíciója történetileg másodlagos állapot, nevezetesen az egyes nyelvekben vagy nyelvjárásokban többé-kevésbé differenciált, fokozatosan érvényre jutó normalizáció eredménye, egy olyan nagy erejű tendenciáé, amely minden egyes névszót egy meghatározott tőhöz iparkodott rögzíteni.

Lytkin ide vonatkozó művei szerint alighanem eddig csak az első magyarázat jött szóba. Ez azonban a fenti vizsgálatok alapján számomra elfogadhatatlannak tűnik. Az első hipotézis alapján pl. leküzdhetetlen nehézségekbe ütközik annak a fontos ténynek a magyarázata, hogy 50 zürjén tiszta *j*-tőből [*b*] és [*d*] csoport] csak 21 (tehát 42%) eset felel meg votják *ǰ*-tőnek, de 29 eset (tehát 58%) votják *θ*-tővel áll szemben. Másrészt pedig a zürjén 78 tiszta *θ*-tővének [*a*] és [*c*] csoport] 70 esetben (tehát 90%-ban) felel meg votják *θ*-tő, azaz a votjákban igen magas a *θ*-tövek aránya az *ǰ*-tövekhez képest. Az összehasonlításba bevont 189 névszóból *ǰ* nélkül jelentkezik a votjákban 147, *ǰ*-vel pedig 42 adat; ezzel szemben a zürjénben *-j* nélkül csak 78 tő lép föl, 50 mindig *-j*-vel, 61 pedig olykor *-j*-vel. Az első hipotézis szerint tehát: 1. az érintett nyelvek (ill. nyelvjárások) közül valamelyiknek különös és viszonylag archaikus jelleget kellene tulajdonítani; 2. erre az archaikus jellegre támaszkodva világos magyarázatot kellene adnia a másik nyelvben (ill. nyelvjárásonként) tapasztalt sokféle, diffúz eltérésekre. Nem hiszem, hogy ez sikerülhetne. Hiszen analógiás változások nemcsak teljes szabálytalanságok közepette történnek, hanem meghatározott törvényszerűségeket követnek. Viszont a második hipotézis ellen, melyet magam meggyőződéssel vallok, alig lehet komoly kifogásokat emelni. Ebben az esetben a kétféle tőtípus tetszőleges föllépését, tehát valamennyi névszó potenciális kéttövűségét a legjobban és legkönnyebben a két tő funkcióbeli különbségével lehet magyarázni. Ha azután a névszóknak a permi alapnyelvtől a mai nyelvek, ill. nyelvjárások felé vezető fejlődésében ez a funkcióbeli különbség elhalványult és végül megszűnt, akkor a kétféle tő megkülönböztetésének szüksége is fölöslegessé vált. A további következmény pedig a kiegyenlítődés és az *e g y* tőre korlátozódó norma kialakulása volt. Ez a fejlődés, mint mondtuk, nem egységesen zajlott le, hanem nyelvenként, ill. nyelvjárásonként hol az egyik, hol a másik tő vált általánossá. Egy nyelvjárásban egymás mellett két tő többnyire csak akkor őrződött meg, ha ezáltal jelentésmegkülönböztetés vált lehetővé (egyes ragozott esetalakokban persze ez nem feltétel). A magam részéről tehát a permi alapnyelvben, különösen annak korai fázisában számolok a névszók kéttövűségével, vagyis azzal, hogy e korban valamennyi névszó elvileg mind a *θ*-tővel, mind pedig az *\*-ǰ*-tővel fölléphetett.

Ez az eredmény, mely a fenti vizsgálatokból véleményem szerint szükségszerűen következik, teljes összhangban áll azon megállapításaimmal, amelyeket néhány éve finn-volgai anyag földolgozásával értem el.<sup>7</sup> Itt is nagy a valószínűsége egy olyan nyelvi előzménynek, amelyben a névszó alapvetően két, különböző, egymást kiegészítő tőtípusban tetszőlegesen előfordulhatott. Így hát zürjén etimológiai szótárában az őspermire rekonstruált alakok túlnyomórészt

<sup>7</sup>G. Ganschow, Zur Geschichte der finnisch-ugrischen Nominalstämme. SFU 7: 239—250.

csak féligazságokat tartalmaznak, mert a szerzőknek — az elkülönült tőosztályok hagyományos elméletét követve — a zürjén-votják egyezések ellentmondó eseteiben pusztán spekulatív módon kellett döntenüik. A legtöbb esetben a kiindulásul szolgáló őspermi tövet megokolás nélkül a votják adat alapján rekonstruálták (pl. 106 *zor* [zorz-] . . . ~ votj. *zür* . . . < közpermi \*zör), esetenként persze a zürjén alapján is (pl. 301 *tšah* . . . ~ votj. *tšuhj* . . . < közpermi \*ča<sup>o</sup>n).

11. A permi nyelvek köréből kilépve további vizsgálódásainkba bevonjuk a finn-volgai nyelvterületet is. Ahogyan említettük a nyelvtörténet metodológiájának mai állása szerint az egymástól távolabb álló, azaz nem közvetlenül rokon nyelvek direkt összevetése egy közös nyelvi előzmény viszonyainak rekonstruálására már nem elfogadható. Röviden mégis foglalkozni szeretnénk egy olyan elfogadhatatlannak minősített eljárással, amelyet Lytkin ide vágó munkáiban a finn és a zürjén összehasonlításában alkalmazott.

Lytkin tudvalevően viszonylag sok adatot sorolt föl a finn -e-, -i = zürj. -j, illetve a finn -a/-ä = zürj. -θ megfelelésekre és viszonylag keveset az ellenkező, finn -e-, -i = zürj. -θ, illetve finn -a/-ä = zürj. -j megfelelésekre. Terjedelmes etimológiai anyagom alapján felülvizsgáltam ezt az adathalmazt, mégpedig — gondolom: jó okkal — a zürjén névszók derivatív viszonyainak figyelembevételével. Ez a következő és a Lytkinétől jelentősen eltérő eredményekre vezetett.

a) Az 59 -e-, -i- végű finn névszótövből 28, azaz 47,5% felel meg zürjén tiszta θ-tőnek, mégpedig 21 az (x)ox típusúnak, nevezetesen *tyvi, vaski, uuhj, juuri, kusi, moni, neiti, niini, nänni, pieli* (= zürj. *pel* 'Ohr'), \**piele*- (= zürj. *pel* 'Seite, Hälfte'), *savi, hiiri, teeri, tuuli, tuli, sonni, vuori, veri, viisi, uusi*; további 7 (x)o típusú, nevezetesen *joki, käsi, kivi, mesi, povi, vesi, vuosi*;

Az 59-ből 19, azaz 32,2% zürjén kéttövű névszóknak felel meg, mégpedig (x)ox- ~ (x)oxj-: *kausi, köysi, kieli, keri, lansi, tuomi, nysi, nuoli, nimi, ponsi, peni, suoni, syli, suoli, solki, heppi, sääri, sukki, yli*;

Az 59-ből 8, azaz csupán 13,5% felel meg zürjén tiszta j-tőnek, mégpedig az (x)oxj- típusúnak: *pieli* (= zürj. *bel* 'Fenster- od. Türpfosten'), *kynsi, käämi, kesi, kaski, kuusi, kansa, lumi*. A fennmaradó 4 névszóban (*piivi, parvi, talvi, sarvi*) a zürjén -j- megfelelőjének bizonyára a -v- tekinthető.

b) Összesen 45 -a/-ä- végű finn névszótövből 26, azaz 57,8% felel meg zürjén tiszta θ-tőnek, mégpedig 23 (x)ox típusúnak, nevezetesen *äijä, para(s), terä, kierä, kynä, jyrä, kiima, koira, kehä, kotka, lama, tymä, miniä, neljä, rokka, sula, hähnä, hyvä, hinta, setä, ora(va), viha, ota(va)*, 3 pedig (x)o- típusúnak, nevezetesen *rita, sata, suka*; 11 példa, vagyis 24,4% zürjén kéttövű névszóknak — az (x)ox- ~ (x)oxj- eseteinek — felel meg: *perä, syvä, kenttä, kanta, käpsä, louna, päkkä, ala, vanha, otsa, vanka*; 8 példa, vagyis 17,8% zürjén tiszta j-tőnek felel meg, mégpedig az (x)oxj- típusúnak: *kansa, mela, pesä, puola, tynkä, sauna, sara, sompa*.

Ha összehasonlítjuk egymással a fenti százalékszámokat, a legjobb akarrattal sem beszélhetünk már a zürjén j-tövek és a finn -e-, -i- tő különösen szoros kapcsolatáról. A zürjén -j- viszonya a két finn tőtípushoz inkább teljesen semlegesnek tűnik — ahogyan az egyébként várható is.

12. Térjünk azonban vissza ahhoz a metodikához, amelyet történeti elemzésünkben követünk, nevezetesen az egymással legközelebbi rokonságban álló nyelvek összehasonlításához. Az ősperminek (a zürjén és a votják közös előzmé-

nyének) közismerten legközelebbi nyelvi rokona a finn-volgai (a lappo-finn vagy korai ősfinn és a volgai finn közös előzménye). A névszókinés vonatkozásában mindkét alapnyelvre olyan közös állapotot tudunk rekonstruálni, amelyre a potenciális kéttövűség jellemző. Semmi okunk tehát arra, hogy a finn-volgai-ból és a permiből rekonstruálható korábbi alapnyelvre, a finn-permire ettől eltérő állapotot tegyünk föl. E tekintetben persze legnagyobb érdeklődéssel a finn-volgai és az őspaniai tövek történeti azonossága felé fordulhatunk. — Mint a tőképészről szóló legutóbbi tanulmányomban (vö. 7. jegyzet) rámutattam, meglehetősen bizonyossággal beszélhetünk a finn-volgai korra rekonstruálható mássalhangzós *tő* : magánhangzós *tő* oppozícióról, amely az egyes volgai finn-ugor nyelvekben máig is megőrződött. (Ez egyébként olyan tény, melynek elsőrangú jelentősége van a volgai finn nyelvek egymás közötti, ill. a szomszédos nyelvekhez fűződő rokonsági fokának megítélésében.) A permii alapnyelvre vonatkozó, most végrehajtott vizsgálati eredményeinkkel együtt tehát 2 oppozícióból indulhatunk ki, amelyek a két *tő* egyikében, nevezetesen a *θ*-, ill. mássalhangzós — (*x*)*ox* — *tő*ben teljesen azonosak. Ebből logikusan csak az következik, hogy a másik két *tő* (vagyis a finn-volgai *\*-a/\*-ä* és permii *\*-ij*) egymáshoz való viszonyában szintén ősi azonosságot kell keresnünk. Nehezebb dönteni abban a kérdésben, hogyan hangzott az a végződés, amelyből mind a finn-volgai *\*-a/-ä*, mind az őspaniai *\*-ij* kifejlődhetett. Itt — sajnos — nehezen jutunk tovább föltételezéseknél. Legegyszerűbb megoldásnak *\*-aj/\*-äj* föltevése kínálkozhatna, de ezzel igen bizonytalan területre jutunk, ahol nehéz volna akár ezt, akár egy másik megoldást a túlzott hipotetikusság bélyegétől megszabadítani. Végül azt is meg kell jegyezni, hogy az eddigiekben az egymással világos oppozícióba állítható legfontosabb két finn-permii névszótövet vettük figyelembe, de a többi *tő* kimaradt a vizsgálatainkból, így pl. a mai finnben gyakori *-e'*, *-o*, *-u/-y* és *-vi* végződés. Az etimológiai anyagot alaposan meg kellene vizsgálni azután egyéb — a töveket befolyásoló — jelenségek, pl. a finn-volgai nyelvek körében jelentkező régi hangátvetés szempontjából is. Mindenképpen elképzelhetőnek látszik tehát, hogy az eddig még figyelembe nem vett tények megfelelő felhasználásával itt előtárt kutatási eredményeimet bizonyos mértékben módosítani kell majd. Ez az esetleges módosítás azonban valószínűleg csupán a tövek konkrét formáinak eredetét érinthetné, eredeti fakultatív föllépésük elvét azonban nem, hiszen ezt voltaképpen már bizonyítottan tekinthetjük.

A finn-permii kéttövűséget ezek szerint — az említett fenntartással — az ascendencia szempontjából — a következőképpen ábrázolhatjuk:

		finn — permii			
		1. <i>θ</i>			
		2. <i>*-aj/*-äj</i> ?			
finn-volgai				permii	
1. <i>θ</i>				1. <i>θ</i>	
2. <i>*-a/*-ä</i>				2. <i>*-ij</i>	
korai ősfinn		volgai finnugor			
1. <i>*-e</i>		1. <i>θ</i>			
2. <i>*-a/*-ä</i>		2. <i>*-ä/*-ä</i>			
lapp (N)	balti finn	mord.	cser.	votj.	zürj.
1. <i>-ä</i>	1. <i>-e, -i</i>	1. <i>-θ</i>	1. <i>-θ</i>	1. <i>-θ</i>	1. <i>-θ</i>
2. <i>-e</i>	2. <i>-a/-ä</i>	2. <i>-o/-e(E)</i>	2. <i>-ä/-ä</i>	2. <i>-i</i>	2. <i>-j</i>

### 13. Összefoglalás:

A) A mai zürjén *j*-tövek és a *θ*-tövek *-j* nélküli mássalhangzós tövek szembenállása a névszótövek ősi finn-permi dichotómiáját tükrözi vissza.

B) Eddigi kutatási eredményeinket azonban döntő pontokon felül kell vizsgálni, mégpedig a következő okokból:

1. Az eddigi kutatás a *j*-s alakokat csak a ragozásban vette figyelembe, a szóképzésben nem. Ilyenfajta megkülönböztetést nem lehet igazolni.

2. Az eddigi kutatás eredményei a zürjén nyelvnek a finnel vagy más finn-volgai nyelvvel való direkt összevetése alapján születtek. Ez az eljárás megengedhetetlen, mert a genealógiai elv következtetési szabályaival ellentétben áll.

C) A genealógiai elven nyugvó rekonstrukció alkalmazásával és a képzett alakok bevonásával kibővített anyag vizsgálata révén a zürjén névszótövek történetének következő új eredményeire jutottunk:

1. A névszótövek belső zürjén és zürjén-votják viszonyai a permi nyelvek tekintetében is ellentmondanak az egymástól elválasztott, nem érintkező tőosztályok oppozícióját hirdető dogmatikus elméletnek. Ahogyan a finn-volgaiban, úgy az őspermiben és ezzel együtt a finn-permiben is föltehetjük valamennyi névszónak a — nyilván eredeti funkciómegoszláson alapuló — potenciális két-tövűségét.

2. A mai viszonyok, amelyek máig eleven tövváltozást egy nyelvjáráson belül csak viszonylag ritkán őriztek meg, normatív tendenciák érvényesülésének, tehát valamelyik tő irányában ható kiegyenlítődség eredményének tekintendők. A norma érvényesülésének nyilván kedvezett a két tő régi funkciómegoszlásának elhalványulása és teljes megszűnése, sőt e jelenség tartható a normalizáció alapvető feltételének.

3. A zürjén *-j* votják *-j*-nek felel meg; mindkettőnek permi *\*ij* az előzménye. A permi *\*-ij* : *-θ* kettősség finn-volgai megfelelése *\*-a/ä* : *\*-θ* kettősség. Más szóval: a finn-permi alapnyelvben volt egy *θ*-tő (= mássalhangzós tő) és egy olyan tövvégződés, amelyből a finn-volgaiban *\*-a/\*-ä*, a permiben pedig *\*ij* lett.

4. A zürjén *-j* és a korai ősfinn *\*e* történeti azonosságának feltételezése az eddigi kutatások tévútja volt.

GERHARD GANSCHOW

## Zur Geschichte der syrjänischen *j*-Stämme

VON GERHARD GANSCHOW

Der Verfasser gelangt zu dem Ergebnis, daß die heutigen syrjänischen *j*-Stämme in ihrer Opposition zu *θ*-Stämmen (Kons.-Stämme ohne *-j*) eine alte finnisch-permische Dichotomie der Nominalstämme reflektieren. Dennoch müßten die bisherigen Forschungsergebnisse in entscheidenden Punkten revidiert werden, und zwar aus folgenden Gründen: 1. Die bisherige Forschung hat nur die *j*-Formen in der Flexion, nicht aber in der Derivation berücksichtigt. Eine solche Trennung ist nicht zu rechtfertigen. 2. Die bisherige Forschung gewann ihre Ergebnisse im direkten Vergleich des Syrjänischen mit dem Finnischen oder einer anderen finnisch-wolgaischen Einzelsprache. Dieses Verfahren ist unzulässig, da es gegen die aszendenztheoretische Erschließungsregel verstößt.

Mit Hilfe des durch die Einbeziehung der Derivation erweiterten Materials und unter Anwendung der aszendenztheoretischen Erschließungsregel kann der Verfasser für

die syrjänischen Nominalstämme und ihre Geschichte folgende neue Ergebnisse vorlegen:

1. Die innersyrjänischen und syrjänisch-wotjakischen Verhältnisse der Nominalstämme widerlegen die in der Finnougristik herrschende dogmatische Theorie von der Opposition nicht-konnektierender Stammklassen nun auch für den permischen Bereich. Denn ebenso wie für das Finnisch-Wolgaische darf nun auch für das Permische und damit schließlich auch für das Finnisch-Permische die — offenbar auf einer ursprünglichen Funktionsunterscheidung basierende — potentielle Zweistämmigkeit aller Nomina angenommen werden.
2. Die heutigen Verhältnisse, die einen lebendigen Stammwechsel innerhalb eines Dialekts nur noch relativ selten bewahrt haben, sind als Normierungen, also als Ausgleichungen nach jeweils einem der beiden Stämme, aufzufassen. Diese Normierung wurde offenbar durch Verblässung bzw. Verlust der alten Funktionsunterscheidung der beiden Stämme ausgelöst bzw. begünstigt.
3. Syrjänisch *-j* entspricht wotjakisch *-j̄*; beide gehen auf permisch *\*-j̄* zurück. Permisch *\*-j̄* : *-∅* entspricht finnisch-wolgaisch *\*-a/\*-ä* : *-∅*. Das heißt, es gab in der finnisch-permischen Grundsprache einen *∅*-Stamm (= Kons.-Stamm) und einen Stamm mit einer Endung, aus der sich im Finnisch-Wolgaischen *\*-a/\*-ä*, im Permischen *\*-j̄* entwickelt hat.
4. Die Annahme einer historischen Identität von syrj. *-j* und frühurfinn. *\*-e* war ein Irrweg der bisherigen Forschung.



## Az ősosztják affrikáták történetéhez\*

0. Finnugor konzonantizmustörténeti vázlatában WOLFGANG STEINITZ dióhéjban összefoglalta a finnugor alapnyelvi affrikáták osztják nyelvjárási folytatóit (FgrKons. 28–29): fgr. \*č > ősosztj. \*tš > kelet, dél tš (tš), Ni. Ser. Ber. Kaz. š (š), O s, fgr. \*ć > > kelet, dél t, Ni. észak s. Okkal említésre méltónak tartotta a következőt: „Die l a n g e Affrikata tš hat sich auch in Kaz. (Ber., Ni.; Ob.) erhalten, wo sonst tš > š; z. B. Kaz. *χottš-i* (< \*χottš-ti) anbinden; *öttšam* verrückt (< \*öttš-tam, vgl. *öš* Verstand). In Kaz. erscheint ein Wechsel š ~ t, z. B. *χoš-sem*, *χoš-a*, (*χottš-i*) ~ *χot-lem*; *öš* ~ *öt-li* dumm (vor *l*, das nach *t* zu *l*!) usw.; *t* < \*tš. — Auch in V.-Vj. wechselt tš vor Konsonant oft mit t” (i. m. 29, 1. jegyzet). Jelen dolgozatomban éppen azt kívánom megvizsgálni, mikor nem vált az ősosztják affrikáta szibilánssá a nyugati nyelvjárásokban, miben leli magyarázatát a Kaz. š ~ t váltakozás. Az időközben megjelent uráli nyelvészeti kompendiumok (COLLINDER, CompGr., HAJDÚ, BUNYt. stb.) és hangtörténeti tanulmányok is foglalkoztak az alapnyelvi affrikáták osztják folytatóival, de a Steinitz által is csak jegyzetben említett kérdés azóta is a kutatók érdeklődésének perifériájára szorult, STEINITZ (egy alább említendő kéziratos dolgozatában és RÉDEI (Kazym-Dialekt 14) csak futólag érintették. Voltaképpen az egyedüli kivétel a steinitzi iskolához számítható HARTMUT KATZ, aki Generative Phonologie und phonologische Sprachbünde des Ostjaken und Samojedischen (München 1975) c. könyvében többször is foglalkozik vele, míg korábbi, hangtörténeti tanulmányaiban (Zur Entwicklung der finnisch-ugrischen Affrikaten und Sibilanten im Ugrischen. ALH 22 [1972]: 131–153, Noch einmal zur Frage der Entwicklung der finnisch-ugrischen Affrikaten und Sibilanten im Ugrischen. SFU 9 [1973]: 273–290) ő sem méltatta figyelemre.

1. Osztják népköltészeti gyűjtésének nyelvtani vázlatában STEINITZ szól arról (OVE 1<sup>2</sup>: 21), hogy a Szin. nyelvjárásban két affrikáta van, amelyek mindig hosszúak: *ttš*, *ttš*. Mindig intervokális helyzetben találkozunk velük az első és a második szótag között, kivétel az *āmamtš-i* 'Rätsel' (i. m. 461). RÉDEI kazimi gyűjtésében is találunk *ć*-t és *č*-t (Kazym-Dialekt 11). Hosszú affrikátát jelöl pl. a *χáčč-* 'schlagen, peitschen' (25), *šáčč* 'hörbar sein' (104) szókban, míg az *š* és *š* tövű igék infinitívusában többnyire rövidet, pl. *χáčč* 'bleiben' (14), *wočč* 'sich verlieren' (uo.). Az északi osztják nyelvjárások affrikátáit KATZ említett könyvében *t* + *š*, *t* + *š* hangkapcsolatok realizációjaként értékelte (i. m. 53

\* MÁRTONFI FERENC kollégám volt szíves elolvasni dolgozatom kéziratát és megjegyzéseket fűzni hozzá. Fáradozását ezúton is köszönöm.

kk.). Nyilvánvalóan igaza is van benne, hiszen az idézett (RÉDEI) Kaz. alakok a következő tő- és képzőmorfémákból állnak:  $\chi\acute{a}c\acute{c}\acute{a}$  <  $\chi\acute{a}s$  +  $-t\acute{a}$ ,  $sac\acute{c}\acute{i}$  <  $sas$  +  $-t\acute{i}$ ,  $\chi\acute{a}c\acute{i}$  <  $\chi\acute{a}s$  +  $-t\acute{i}$ ,  $w\acute{o}\check{c}\acute{i}$  <  $w\acute{o}\check{s}$  +  $-t\acute{i}$ . Úgy hiszem, érdekes kérdés, miként keletkezhet egy szibilánsból és az azt követő t-ből affrikáta. Mind RÉDEI (i. m. 31), mind KATZ (i. m. 53–54) éppen az infinitívusi alakokat magyarázták metatézissel és asszimilációval:  $\chi\acute{a}s$  +  $-t\acute{i}$ :  $\chi\acute{a}st\acute{i}$  >  $\chi\acute{a}st\acute{s}\acute{i}$ ,  $w\acute{o}\check{s}$  +  $-t\acute{i}$ :  $w\acute{o}\check{s}t\acute{i}$  >  $w\acute{o}\check{s}t\acute{s}\acute{i}$ . Katz szerint a  $jan\acute{s}$  'trinken' és  $\chi\acute{a}n\check{s}$  'schreiben' infinitívusa is metatézissel és elizióval magyarázható:  $jan\acute{s}$  +  $-t\acute{i}$ :  $jan\acute{s}t\acute{i}$  >  $jan\acute{s}t\acute{s}\acute{i}$  >  $jan\acute{s}\acute{i}$ ,  $\chi\acute{a}n\check{s}$  +  $-t\acute{i}$ :  $\chi\acute{a}n\check{s}t\acute{i}$  >  $\chi\acute{a}n\check{s}t\acute{s}\acute{i}$  >  $\chi\acute{a}n\check{s}\acute{i}$  (i. m. 53). A metatézisre épülő magyarázat – legalább is egy lehetőségként – nem volna kifogásolható, ha nem volnának a Kaz. nyelvjárásban egyéb, ide tartozó olyan esetek, amelyek semmiféleképpen sem magyarázhatók hangátvetéssel. Példaként említem a  $\lambda\acute{o}\lambda'$  'stehen' ige  $\lambda\acute{o}\lambda's\acute{i}$  (KT 1120) és a  $ma\eta\eta\eta$  'schlummern' ige  $ma\eta\eta\eta\acute{s}\acute{i}$  (KT 508) főnévi igenevét; ha a kakuminális mássalhangzóra végződő ige-tőhöz  $*at \sim *t$  képző járul, nemcsak a Kaz., hanem a déli nyelvjárásokban is ilyenféleképpen alakulhat a mássalhangzó-kapcsolat sorsa, pl. DN  $pel\acute{a}\check{s}\acute{a}$ , C Kr.  $pel\acute{a}\check{s}\acute{a}$ , Kaz.  $pel\acute{a}\check{s}\acute{s}\acute{i}$  (<  $pel\acute{a}\check{s}$  - [ $< pel\acute{a}t$ -] +  $-t\acute{i}$ ;  $\sim pel\acute{a}tsem$ ,  $pel\acute{s}\acute{e}$ ), vö. O  $pit\acute{e}tt\acute{a}$  'tauschen', továbbá: Kaz.  $pel\acute{a}st\acute{s}\acute{i}$  'tauschen (?)' (KT 700); C  $t\acute{a}l\acute{a}\check{s}\acute{a}$ , vö. Kr.  $t\acute{a}l\acute{e}tt\acute{a}$ , Ni.  $t\acute{o}lt\acute{e}tt\acute{a}$ , Kaz.  $t\acute{o}lt\acute{e}tt\acute{i}$  'rückwärts rudern' (KT 999); Kaz.  $men\acute{e}t\acute{s}\acute{i}$  ( $\sim men\acute{s}\acute{e}$ ), vö. Ni.  $men\acute{e}tt\acute{a}$ , O  $min\acute{e}tt\acute{a}$  'biegen' (KT 525). Ezen Kaz. ige-tővekben nem találunk szibilánst, amelyből – a KATZ-féle szabályra gondolva – a  $-t\acute{i}$  infinitívus  $-s\acute{i}$ , ill.  $-s\acute{s}\acute{i}$  alternánsának szibilánsa levezethető volna. Mivel az összes idézett szóban a palatalizált, ill. kakuminális mássalhangzót követő  $t$  helyét  $s$ , ill.  $\check{s}$  foglalja el, ugyanazon jelenséggel állunk szemben, csak éppen a  $\chi\acute{a}s$  (+  $-t\acute{i}$ ),  $w\acute{o}\check{s}$  (+  $-t\acute{i}$ ) ige-tővében végbemenő  $s > t$ , ill.  $\check{s} > t$  változás igényel magyarázatot. – A fenti Steinitz-idézetből látható, hogy  $\lambda$  előtt is ugyanez az  $\check{s} > t$  következik be. RÉDEI (i. m. 14) és KATZ (i. m. 72–73) is tárgyalják ezt és az ugyanezen pozícióban végbemenő, STEINITZ által említetlenül hagyott  $s > t$  változást is. Az ige-tővekben ilyen  $s \sim t$ ,  $\check{s} \sim t$  váltakozás a jelen idő  $\lambda$  jele és az  $\lambda$  (kezdetű) képző előtt található, (KARJALAINEN adatait egyszerűsített fonetikus átírásban idézem) pl.  $k\acute{u}\check{s}$  'verfolgen'  $\sim k\acute{u}\check{s}\acute{a}em$  (KT 442),  $w\acute{o}\check{s}$  'schwimmen'  $\sim w\acute{o}\check{s}\acute{a}em$  (KT 96),  $\chi\acute{o}\check{s}$  'können'  $\sim \chi\acute{o}\check{s}\acute{a}em$  (KT 353–354),  $\check{s}\acute{o}\check{s}$  'gehen'  $\sim \check{s}\acute{o}\check{s}\acute{a}$  (KT 963),  $w\acute{o}\check{s}$  'schwimmen' (+  $-at\acute{a}$ )  $\sim w\acute{o}\check{s}\acute{a}\acute{s}\acute{a}$  'schwemmen' (KT 96),  $k\acute{u}\check{s}$  'glimmen' (+  $-at\acute{a}$ )  $\sim k\acute{u}\check{s}\acute{a}\acute{s}\acute{a}$  'glimmen lassen' (KT 449, 450). Ezekből az adatokból is az világlik ki, hogy miután az  $\lambda$ -t a megelőző palatalizált vagy kakuminális mássalhangzó részlegesen asszimilálta, maga is részlegesen magához hasonította a rá következő  $t$ -t, amely azután  $s$ -szé, ill.  $\check{s}$ -sé változott.

1.1. A KATZ által figyelmen kívül hagyott, imént idéztem esetek remélhetőleg egyértelműen szemléltetik annak a magyarázatnak a hibás voltát, amely szerint az infinitívusi alakok  $t\acute{s}$  és  $t\acute{s}\acute{s}$  szegmentuma, továbbá a  $jan\acute{s}\acute{i}$  'trinken' és  $\chi\acute{a}n\check{s}\acute{i}$  'schreiben'  $s$ ,  $\check{s}$  eleme metatézis eredményeként született volna. Aligha kétséges, hogy egy jelenség okait csak akkor deríthetjük fel, ha azt a lehető leg-átfogóbb vizsgálatnak vetjük alá, és nem elégszünk meg a nyelvi tények csak egy bizonyos részének figyelembe vételével. Éppen ezt szem előtt tartva e kérdéskör kutatását csak úgy látom célravezetőnek, ha megvizsgálom a nyelvjárásokon belüli és a nyelvjárásközi megfeleléseket.

1.2. A bevezető sorokban mondottak értelmében az uráli-finnugor eredetű szavakban a Kaz.  $s$  alapnyelvi  $*\acute{c}$ , az  $\check{s}$  pedig  $*\acute{c}$  (vagy  $*\acute{c}$ ) folytatója. Az utóbbi ősosztják képviselőjeként STEINITZ affrikátát rekonstruált (l. i. h.), míg az előbbiét csak későbbi munkáiban határozta meg közelebről, mégpedig zárhang-



ként: \**ʔ* (l. pl. DEWO passim). Bizonyára a keleti osztják nyelvjárások archaizmusába vetett rendíthetetlen hite vezette őt erre az álláspontra. Közvetlen tanítványai ezt átvették tőle, l. GERHARD GANSCHOW, Verbbild. 31, NéprNytd. 21: 250 kk., GERT SAUER, Nombild. 144. A „második generációs” Steinitz-tanítvány HARTMUT KATZ viszont ősosztj. \**é*-ből származtatja a keleti és déli osztj. *ʔ*-t és az északi osztj. *š*-t (ALH 22: 143 kk., SFU 9: 284 kk.). Valóban ez a helyes, hiszen — amint alább látni fogjuk — a mai osztják nyelvjárásokban található sajátos mássalhangzó-váltakozások éppen ősosztják affrikáták feltevéseivel vezethetők le megnyugtató módon.

2. A fent vázolt, Kaz. nyelvjárásbeli jelenség tisztázását a leghelyesebb azzal kezdenünk, hogy áttekintjük az ősosztják affrikátát tartalmazó mássalhangzó-kapcsolatok és az ősosztják palatalizált/kakuminális mássalhangzóból és \**t*-ből álló mássalhangzó-kapcsolatok mai nyelvjárási fejleményeit. (Magától értetődő, hogy csak a mássalhangzó-kapcsolatok vizsgálata szükséges, hiszen a Kaz. *š*  $\approx$  *ʔ*, *š*  $\approx$  *t* csak prekonsonantikus, míg a *t*  $\approx$  *š/ʃ* csak posztkonsonantikus helyzetben jelentkezik. Ez utóbbi az egész nyelvterületről az infinitivusi alakokkal szemléltethető a legjobban.)

\**ń*

VVj. Mj. *wan̄t*-, Trj. J *wānt*-, DN DT Kr. Ko. *won̄t*-, Ni. Kaz. *wan̄s*-, O *wan̄s*- 'pflücken' (KT 232, PD 3062)

V VK Litr. Mj. Trj. J *n̄nt*-, DN Kr. Ko. *n̄nt*-, Ni. *n̄ns*- 'ruhen' (KT 625, PD 1480)

\**ń* + \**t*

V *wan̄tta*, Vj. *wan̄'ta* (-*t̄s̄*-), Mj. Trj. *wan̄'taγə*, DN DT Kr. *won̄tta*, Ni. *wosta*, Kaz. *wan̄'si*, O *wasta* 'pflücken' (KT 232)

V *n̄n̄'ta*, VK *n̄n̄'ta*, Litr. *n̄n̄'taγə*, Mj. Trj. *n̄n̄'taγə*, DN Kr. *n̄n̄tta* 'ruhen' (KT 625)

\**é* + \**t*

V *ottā*, DN *uttā*, DT *üttā*, Ni. *ušta*, Kaz. *wot̄si*, O *osta* 'schwimmen' (KT 96)  
V *kōttā*, *kō'tā*, Vj. *kō'tā*, *kōttā*, *kōt̄šā*, *kōt̄šā*, VK *kōtā*, Vart. *kōt̄ati*, Litr. *kōt̄aγə* Mj. Trj. *kō'taγə*, DN Kr. *kōttā*, Ni. *kūšta*, Kaz. *kūt̄si* '(Spuren) verfolgen' (KT 441—442)

Ni. *χāt̄sə*-, Ser. *χāt̄sə*-, Kaz. O *χāt̄sə*- 'schlagen' (KT 347, OstjChr.<sup>2</sup> 137)

O *χāt̄sə*- 'übrig lassen' (< \**kj̄c*- 'bleiben' + \**tə*) (KT 347)

Ser. *wūštə*-, Kaz. *wūt̄sə*-, Szin. *wūt̄si*-, O *wūt̄sə*- 'wollen, beabsichtigen' (KT 259, OVE 2: 194, OstjChr.<sup>2</sup> 167)

\**é* + \**n*

(VVj *pal* 'Rand' ~) V *pat̄nə*, Vj. *pal̄nə* (KT 746—747)

(V Trj. *p̄l* 'Hebestange' ~) V *p̄l̄nät*, Trj. *p̄l̄nät* (KT 746—747)

\**é* + \**ʔ*

1. \**kōč*- 'verfolgen' }  
2. \*(*w*)*uč*- 'wissen' }

+ \**ʔ*-präsensjel:

1. V *kōl-*: *kōl'im*, Vj. *kōl-* (\**kōl'im*, \**kōl'im*), Trj. *kōl-*: *kōl'a'em*, Kr. *kōl-*: *kōl* < \**kōll*, Ni. *kūs-* (?), Kaz. *kūs-*: *kūl'a'em* (KT 442)

2. O *oš-*: *ošlem* (KT 96)

1. \**kuč-* 'belehren, beraten' } + \**-ltə-*, \**-lil-* képző:  
2. \**oč-* 'schwimmen'

1. Trj. *kuč'a'tə-* 'belehren' (KT 346)

2. V *ollil-* 'schwimmen'; Ni. *ušltə-*, Kaz. *wol'a'sə-*, O *ošltə-* 'schwemmen' (KT 96)

\**n* + \**n*

(DN Fil. Kr. Ni. Kaz. O *meñ* 'Schwiegertochter' + DN Fil. Kr. *neñ*, Ni. Kaz. *ne*, O *niñ* 'Frau' ~) DN Fil. Kr. *meñ-neñ*, Ni. Kaz. *meñ-ne*, O *meñ-niñ* 'Braut' (KT 529–530, 577)

\**n* + \**t*

Vj. *kōnta*, Trj. *kōntayə*, DN Kr. *χōntā*, Ni. *χānta*, Kaz. *χānšī* ~ *χāntī*, O *χōntā* 'schließen (die Augen)' (KT 321–322)

V *pōnta*, Vj. *pōnt'sa*, *pōnt'sa*, VK *pōnta*, Likr. Mj. Trj. *pōntayə* (Trj. *pōnta juy* 'kuontalokeppi'), DN Kr. *pāntā*, DT *pōntā* 'binden, flechten' (KT 717–718)

\**l* + \**t*

V *latta*, Vj. VK *jalta*, Likr. *θaθ'tayə*, Mj. *aa'd'tayə*, Trj. *aa'd'tayə*, DN Kr. *tollā*, Ni. *tollā*, Kaz. *aa'd'sī* 'stehen' (KT 1120)

\**nč*

VVj. VK Vart. Likr. Mj. Trj. *kēntš-*, J *kēntš-*, DN DT Kr. *kēntš-*, Kaz. *kānš-* 'suchen' (KT 411, PD 732)

VVj. Trj. *pun'tš-*, J *puntš-*, DN Kr. *pūntš-*, Kaz. *pūnš-*, O *puns-* 'öffnen' (KT 711, PD 1959)

\**nč* + \**t*

V *kēntšā*, Vj. *kēn'tšā*, *kēntšatā*, VK Vart. *kēn'tšā*, Likr. *kēn'tšayə*, Mj. Trj. *kēn'tšayə*, DN *kēntšā*, *kēštā*, DT *kēštā*, Kr. *kēntšā*, Ni. *kāštā*, Kaz. *kān'šī*, O *kāštā* 'suchen', Trj. *kēntšā*, DN *kēntšā*, DT *kēštā* ['der Suchende'] (KT 411)

VVj. VK *pun'tša*, Likr. *pun'tšayə*, Mj. *pun'tšayə*, Trj. *pun'tšayə*, DN *pūntšā*, DT *pūntšā*, Kr. *pūntšā*, Ni. *pūntšā*, Kaz. *pūntšā*, O *pustā* 'öffnen' (KT 711)

\**č* + \**t*

V *koiša*, *kotta*, Vj. *koiša*, *ko'tša*, *kotta*, *kott'sa*, Trj. *kōišayə*, DN *χušta*, Kr. *χušta*, Ni. *χušta*, Kaz. *χot'sī*, O *χostā* 'spannen, stimmen, anbinden' (KT 353)

V *pōiša*, *pōiša*, *pō'a*, Vj. *pōiša*, Trj. *pōišayə*. DN *pāiša*, *pāiša*, Kr. *pāiša* 'kehren' (KT 755)

\**č* + \**n*

(V *kātš* 'Moos' ~) *kātna* (KT 348)

(Trj. *wātš* 'Stadt' ~) *wātšnə* [= ? *wāčnə*/*wāčnə*] (KT 259, MSFOu. 128: 259)

\**č* + \**l*

1. \**kač-* 'können' } + \**-l-* präsensjel:  
2. \**koč-* 'spannen'

1. Kr.  $\chi\omega\delta\dot{\varsigma}$  - :  $\chi\omega\delta\dot{\iota}\xi\epsilon\mu$ , Ni.  $\chi\omega\delta\dot{\varsigma}$  - : (?), Kaz.  $\chi\omega\delta\dot{\varsigma}$  - :  $\chi\omega\delta\dot{\iota}\xi\epsilon\mu$ , O  $\chi\alpha\varsigma$  - :  $\chi\alpha\varsigma\lambda\epsilon\mu$  (KT 352—353)

2. V  $\kappa\omega\delta\dot{\varsigma}$  - :  $\kappa\omega\delta\dot{\iota}\xi\epsilon\mu$ , Vj.  $\kappa\omega\delta\dot{\varsigma}$  - :  $\kappa\omega\delta\dot{\iota}\xi\epsilon\mu$ , Trj.  $\kappa\omega\delta\dot{\varsigma}$  - :  $\kappa\omega\delta\dot{\iota}\xi\epsilon\mu$ , Kr.  $\chi\omega\delta\dot{\varsigma}$  - (\* $\chi\omega\delta\dot{\iota}\xi\epsilon\mu$ ) (KT 353)

1. \* $k\delta\dot{\varsigma}$  - 'glimmen' } + \*- $\lambda\epsilon$ - képző:  
2. \* $s\omega\delta$  - 'gehen' }

1. Trj.  $\kappa\omega\delta\dot{\iota}\xi\epsilon$ - ( $\kappa\omega\delta\dot{\iota}\xi\epsilon$ -, az ilyen pozícióban levő  $\Delta$  nyilván elírás, vö. 3.4.1.) 'verkohlen', Kaz.  $\kappa\omega\delta\dot{\iota}\xi\epsilon$ - 'glimmen lassen' (KT 449, 450)

2. Trj.  $\sigma\omega\delta\dot{\iota}\xi\epsilon$ - 'im Schritt fahren', Kr.  $\tau\sigma\omega\delta\dot{\iota}\xi\epsilon$ - 'führen', Ni.  $\sigma\omega\delta\dot{\iota}\xi\epsilon$ - ua., Kaz.  $\sigma\omega\delta\dot{\iota}\xi\epsilon$ - 'im Schritt fahren' (KT 963)

\* $n$  + \* $n$

(Kaz.  $j\delta\chi\alpha\eta$  'Fluß' ~ )  $j\delta\chi\alpha\eta\eta$  (STEINITZ, mskr.)

\* $n$  + \* $t$

V  $k\eta\eta\tau\alpha$ , Vj. VK  $k\eta\eta\tau\dot{\varsigma}\alpha$ , Likr.  $k\eta\eta\tau\dot{\varsigma}\alpha\gamma$ , Mj.  $k\eta\eta\tau\alpha\gamma$ , Trj.  $k\eta\eta\tau\alpha\gamma$  'graben' ~ Kaz.  $\chi\eta\eta\tau\dot{\varsigma}$ , O  $\chi\alpha\eta\tau\alpha$  'schöpfen' (KT 315, 318)

VVj.  $k\eta\eta\tau\dot{\varsigma}\alpha$ , Trj.  $k\eta\eta\tau\alpha\gamma$ , Kaz.  $\chi\eta\eta\tau\dot{\varsigma}$ , O  $\chi\alpha\eta\tau\alpha$  'auftrennen' (KT 314)

Vj.  $m\alpha\eta\eta\tau\dot{\varsigma}\alpha$ , Ni.  $m\alpha\eta\eta\tau\alpha$ , Kaz.  $m\alpha\eta\eta\tau\dot{\varsigma}\alpha$  'schlummern, duseln' (KT 508)

\* $l$  + \* $n$

(Kaz.  $m\dot{\iota}l$  'Mütze' ~ )  $m\dot{\iota}l\eta$  (STEINITZ, mskr.)

\* $l$  + \* $t$

DN  $m\eta\eta\chi\alpha\lambda\tau\dot{\varsigma}\alpha$ , Kr.  $m\eta\eta\chi\alpha\lambda\tau\dot{\varsigma}\alpha$ ,  $m\eta\eta\chi\alpha\lambda\tau\alpha$ , Ni.  $m\eta\eta\chi\alpha\lambda\tau\alpha$ , Kaz.  $m\eta\eta\chi\alpha\lambda\tau\dot{\varsigma}\alpha$ , O  $m\eta\eta\chi\alpha\lambda\tau\dot{\iota}$  'knoten' (KT 518)

3. A fenti példák mind igék (igetővek, verbum finitumok, főnévi és jelen idejű melléknévi igenevek). Amint majd a 4. pontban látni fogjuk, van néhány olyan szórványos eset is, amikor a névszók is megőrizték a mássalhangzó-váltakozás nyomait, de mivel az ilyen esetek nem általánosak, hanem esetlegesek, helyesebbnek vélem külön tárgyalni őket. Másrészt azt váránk, hogy a névszó birtokos személyjeles paradigmájában ugyanolyan váltakozások szerepeljenek, mint az igéknél látottak, ha a birtok vagy egyes számú és a névszóhoz 3. sz. birtokos személyjel járul, vagy többes számú és így a tőhöz az \* $l$  többesjel folytatója ( $l$ ,  $\Delta$  vagy  $t$ ) csatlakozik. Az ideillő adatok száma azonban igen kicsi és azok STEINITZ megállapításával egyezően (Skizze des Vokalismus des Kazymere Dialektes. Kézirat, Berlin) arra mutatnak, hogy a birtokos személyjeles paradigmában nincs  $s \sim t$ ,  $\dot{\varsigma} \sim \tau$  váltakozás:

Kaz. STEIN.	$m\alpha\delta$ ( $m\alpha\delta\dot{\varsigma}$ -)	'Märchen': $m\alpha\delta\Delta\alpha\mu$ 'meine Märchen',
	$ke\dot{\varsigma}$ ( $ke\eta\dot{\varsigma}$ -)	'Strumpf': $ke\dot{\varsigma}\Delta\alpha\mu$ 'meine Strümpfe' (i. m.)
KARJ.	$\dot{\varsigma}\alpha\dot{\varsigma}$ ( $\dot{\varsigma}\alpha\eta\dot{\varsigma}$ -)	'Rücken' } $\dot{\varsigma}\alpha\dot{\varsigma}\Delta\ k\dot{\iota}\dot{\varsigma}\Delta\ m\eta\tau\dot{\iota}\epsilon\mu\ \chi\eta$ 'kyl-
	$k\dot{\iota}\dot{\varsigma}$ ( $k\dot{\iota}\eta\dot{\varsigma}$ -)	'Kralle' } tyräselkäinen' (KT 408)
RÉDEI	$j\alpha\delta$	'Hand': $j\alpha\delta\Delta\alpha\eta$ 'ihre Hände' (i. m. 78), $j\alpha\delta\tau\alpha\eta$
		'mit der einen Hand' (i. m. 114),
		$j\alpha\delta\tau\alpha\tau\alpha\eta$ 'mit Händen' (uo.)

A keleti nyelvjárásokból azonban ismerek pár adatot a progresszív részleges hasonulásra a birtokos személyes paradigmából is:

TER. V *loyal* 'картошка': *loyalam* (sic!) ['мои картошки'] (Očerki 24, 159)  
 KARJ. Vj. *joyen* 'Fluß': *joyenam* ['meine Flüsse'] (KT 148, MSFOu. 128:

156)

és ez óvatosságra int, ha arról kívánunk nyilatkozni, volt-e a névszó paradigmájában ugyanolyan váltakozás, mint amilyennel az igéében bátran számolhatunk, mivel a  $\check{c}/\check{s} > t$ ,  $s > l$  feltétele az azt megelőző progresszív kakuminális, ill. palatalizáltsági asszimiláció (l. 3.4.3., vö. még 3.4.).

A fenti, igei vonatkozású adattárból az alábbi fontosabb következtetések adódnak:

1. Az ősosztják affrikáták szabályos, intervokális és posztkonzonantikus helyzetben jelentkező folytatói helyén prekonzonantikus (\**l*, \**t* előtti) pozícióban homorgán képzésű palatalizált/kakuminális zárhangot találunk, továbbá azt tapasztaljuk, hogy az ősosztják affrikáta folytatója palatalizáltság/kakuminális szempontjából asszimilálta az \**l* és a \**t* folytatóit, pl. \* $\check{c} + *l$ : V  $\check{c} + l > \check{t}l$ , Kaz.  $s + \Delta > \check{t}'$ , \* $\check{c} + *l$ : V  $\check{c} + l > \check{t}l$ , Kaz.  $\check{s} + \Delta > \check{t}l$  stb.

2. Az ősosztj. palatalizált, ill. kakuminális mássalhangzóhoz járuló \**t* mai folytatói a legtöbb nyelvjárásban általában megegyeznek az ősosztják affrikáták szabályos (intervokális és posztkonzonantikus helyzetben) jelentkező folytatóival, tehát pl. \* $l + *t$ : V  $l + t > \check{t}l$ , Kaz.  $l' + t > \Delta s$ , \* $l + *t$ : V  $l + t > \check{t}\check{s}$  (=  $\check{t}\check{c}$ ), Kaz.  $l + t > \check{s}\check{s}$  stb.

3.1. Az eltérő környezetben fellépő különböző allofónok eredményezett különös mássalhangzó-váltakozások szűkebb környezetének tüzetesebb vizsgálata vezet el a bevezetőben exponált Kaz. nyelvjárási jelenségek magyarázatához, és egyúttal fény deríthető ezek ősosztják előzményeire is.

Idézett könyvében KATZ is igyekezett kinyomozni a Kaz.  $s \sim t$ ,  $\check{s} \sim \check{t}$  (i. m. 72–73), VVj.  $\check{c} \sim \check{t}$  (i. m. 82–83), Trj.  $\check{c} \sim \check{t}$  (i. m. 90–91) váltakozás feltételeit. Katz a keleti nyelvjárásokban nem affrikátával ( $\check{c}$ ), hanem zárhanggal (*t*) számol fonémaként (i. h.). Ezt mindenekelőtt azzal indokolja, hogy a mássalhangzó-fonémáknak disztinktív jegyekkel való leírásakor nincs szükség a „delrel” jegyre, bár — amint maga is elismeri — a vitatott fonéma leggyakoribb realizációja affrikáta (i. m. 82–83, 90). Én éppen ezen oknál fogva látom helyesebbnek a  $\check{c}$  felvételét a *t*-vel szemben; ehhez még hozzáfűzhetem, hogy az általam tanulmányozott szurguti (tromagani és pimi) nyelvjárásokban minden helyzetben csak affrikátát hallottam, *t*-t egyáltalán nem. Így tehát a VVj. Trj.  $\check{c}$  és  $\check{t}$  közül Katzcal ellentétben a  $\check{c}$ -t tekintem fonémának, a *t*-t pedig variánsnak.

3.2. A Kaz.  $\Delta$  fonéma „cont” jegyének kijelölésekor KATZ azt tekinti döntő érvnek, hogy az  $s > t$  és  $\check{s} > \check{t}$  éppen ez előtt megy végbe és csak úgy fogható meg a lényege, ha zárasszimilációként értékeljük, tehát az  $\Delta$  [–cont]-ként értelmezendő. Ennek megfelelően a másik két laterális, az  $\Delta'$  és az  $l$  is [–cont] (i. m. 72–73). Valóban helyes KATZ e felismerése, éppen ezért érthetetlen, hogy  $s + t$ ,  $\check{s} + t$  hangkapcsolatok realizációjában nem vette észre ugyanezt a momentumot, helyette azt egy légből kapott metatézissel magyarázta (a „légből kapott” jelzőt az  $\Delta' + s$ ,  $l + t$  stb. hangkapcsolatok realizációja indokolja).

A VVj. laterálisokat (*l*,  $l'$ ,  $l$ ) [–cont]-nek minősítette, még hozzá indirekt indok alapján: szerinte, ha ezek [+cont]-nek lennének kijelölve, az  $l/l$  utáni

pozícióban nem volna egyszerű megadni az  $s > s'/s$ ,  $r > r'/r$  változást kizáró szabályt (i. m. 83). Vajon miért? . . .

A Trj.  $\Delta$ ,  $\Delta'$ ,  $l$  [+ cont] jegyét (i. m. 88) így magyarázza: A kakuminális affrikáta (Katznál fonematikusan zárhang)  $\Delta$  és  $s$  előtt  $t$ -ként realizálódik, „Dieser Umstand gibt einen Hinweis auf die Spezifizierung der Laterale hinsichtlich „cont“. Und zwar möchte ich die Tatsache, daß  $t\check{s}$  gerade vor  $s$  und  $\Delta$  nicht steht, vor anderen Konsonanten aber wohl . . . so erklären, daß hier die (coronale) Affrikate ihren zweiten phonetischen Bestandteil, die Enge, verliert, vor einem ebenfalls Engelaut, d. h. die Abfolge zweier verschiedener coronaler Engelaute vermieden wird. Ist dieses Argument stichhaltig, so verhält sich also  $\Delta$  hinsichtlich „cont“ wie  $s$ , und muß dementsprechend als [+ cont] eingestuft werden. Analog habe ich auch die übrigen Laterale behandelt“ (i. m. 91).

A keleti nyelvjárásoknak KATZ közölte elemzése néhány súlyos ellentmondást hordoz:

1. A Trj. laterálisok szerinte [+ cont]; itt vajon hogyan adná meg azt a változást kizáró szabályt, amely miatt óvakodott a VVj. laterálisokat [+ cont]-nek minősíteni? Mert a Trj.-ban is van progresszív kakuminális/palatalizáltsági asszimiláció, ha KATZ nem is említi. Pl. Trj. *köl* 'Riß': *költ* ~ *költ* (KT 298), V *kjn* 'Klumpen ge onnenen Blutes' ~ Trj. *kintš* ua. (KT 407; *kjn* +  $t$  képző, l. SAUER Nombild. 93), Trj. *kítš*- 'stechen': *kítl* (KT 348), l. még a 2. pontban a példatár Trj. adatait. Szerintem a laterálisok leírásához célszerű a „lat“ jegyet felvenni a VVj.-ben éppúgy, mint ezt a Trj.-ban megtette (i. m. 88) és akkor a következő szabály érvényes mindkét nyelvjárásra:

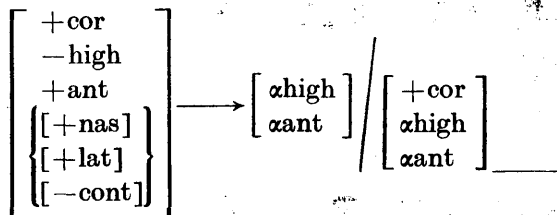

Kétségtelen, hogy ez nem olyan egyszerű szabály, mint Katzé, viszont a tényeket közli, amaz pedig hamis.

2. Mivel a Trj.  $\check{c}$ -nek  $t$  előtt is  $t$  változata jelentkezik (erről részletesebben l. a 3.4.1. pontban), a laterálisok „cont“ jegyének meghatározásakor nem elegendő csak az  $s$  előtti realizációra tekintettel lenni, hiszen így ismét a tényeknek csak egy része vétetik figyelembe. A  $\check{c} + s > t\check{s}$  azért kevés a  $\check{c} + \Delta > t\check{l}$  kapcsolatot  $\Delta$  eleme „cont“ jegyének kijelöléséhez, mert  $\check{c} + t > t\check{t}$ , vagyis

	$s$	$t$	$\Delta$
cont	+	-	?

További visszássága a Katz-féle interpretációnak, hogy a VVj. laterálisok [-cont]-ként való kijelölésekor számára semmi problémát nem jelentett, hogy e nyelvjárásban a  $\check{c} s$  előtt éppolyan következetesen  $t$ -ként realizálódik, mint a Trj.-ban. Igaz, hogy ezt a KT-ban elég bőségesen dokumentált jelenséget meg

sem említi Katz, amelynek igazolására álljon itt az alábbi néhány adat: Vj. *kaš-* 'warm, heiß werden': *kašam* (KT 348), VVj. *pöš-* '(zusammen) rechnen': VVj. *pöšlēm*, Vj. *pöšlēm*, V *pöšim* (KT 755), VVj. *šatš-* 'fegen': V *šatšlēm*, Vj. *šatšlōp pam*, V *šatšim*, Vj. *šatšam* (KT 960). Sajnos tehát a mássalhangzókapcsolatok vizsgálata kevésnek bizonyul a keleti laterálisok „cont” jegyének kijelöléséhez, mivel a *č* ezekben talán bármely mássalhangzó előtt realizálódhat *t*-ként (KARJALAINEN anyagában a Trj. látszik e tekintetben a legkonzervatívabbnak), bár nem túl gyakran, pl. V *moš* 'Schaden' ~ *moškəl-* 'erkranken' (KT 548), Vj. *\*jetš-* 'ritzen': *jetšwān* ~ *jetwān* 'streifig' (KT 195), V *košnē* ~ Vj. *košnē* 'Ameise' (KT 352), Vj. *sešəm-* 'steigen, zunehmen (Wasser)' ~ *sešmakətuə*. (KT 884), VK Likr. *pöš* 'Familie' ~ VK *pöš-nem*, Vart. Likr. *pöš-nām* 'Familiennamen' (KT 751), Vj. *aš*, Vart. *aš* 'Schaf' ~ *ašnē* 'Schafpelz' (KT 97), Vart. *\*uš* ~ *ut-juγ* 'Deichsel' (KT 98).

3.3. A múlt idő *s* jele előtt a keleti nyelvjárásokban, mint már erről szó volt, a *č*-nek *t* variánsa jelentkezik, a Kaz. nyelvjárásban viszont az *š* és az *s* változatlan marad ugyanezen *s* előtt. A többi északi nyelvjárást nem hívhatjuk segítségül, mivel azokban csak „kövületekben” őrződött meg az (ősosztják affrikátákból keletkezett) palatalizált/kakuminális szibilánások és homorgán zárhangok váltakozása. A déli nyelvjárásokból és az átmenetet képező Ni.-ból kiveszett az *s*-es múlt idő, így ezekre sem támaszkodhatunk, amikor azt a kérdést kívánjuk eldönteni, vajon a keleti *č*-nek *t*-ként való realizálódása *s* előtt ősosztják kori örökség-e avagy e nyelvjáráscsoport újítása-e. A választ közvetett bizonyítékok segítségével kell megadni. Szinte kivétel nélküli a váltakozás a következő esetekben:

<b>Kaz.</b>	$\begin{matrix} \dot{s} \rightarrow t \\ \dot{s} \rightarrow t \end{matrix} / \underline{\quad\quad}$	$\left\{ \begin{matrix} t \\ \Delta \end{matrix} \right\}$
kelet	$\begin{matrix} \dot{c} \rightarrow t \\ \dot{c} \rightarrow t \end{matrix} / \underline{\quad\quad}$	$\left\{ \begin{matrix} t \\ l/\Delta \\ s \end{matrix} \right\}$

A Kaz.-ban egy egyszerű asszimilációról van szó, mivel a laterálisok [–cont] minősítésűnek tekinthetők (l. KATZ: i. m. 72), keleten azonban bonyolultabb a helyzet. Mindenekelőtt az vár tisztázásra, hogy a laterálisok [+cont] vagy [–cont] mássalhangzók-e. Mint fentebb láttuk, Katz elemzése igencsak hiányos és ezért megbízhatatlan. Ha azonban a Katz által fölállított VVj. 2. és 3. szabály (i. m. 83) általam fentebb helyesbített, összevont és a Trj.-ra is kiterjesztett formájára gondolunk:

$$\left[ \begin{array}{l} +\text{cor} \\ -\text{high} \\ +\text{ant} \\ \left\{ \begin{array}{l} [+nas] \\ [+lat] \\ [-cont] \end{array} \right\} \end{array} \right] \rightarrow \left[ \begin{array}{l} \alpha\text{high} \\ \alpha\text{ant} \end{array} \right] / \left[ \begin{array}{l} +\text{cor} \\ \alpha\text{high} \\ \alpha\text{ant} \end{array} \right]$$

ahol az  $n \begin{bmatrix} +nas \\ -cont \end{bmatrix}$  és a  $t [-cont]$ , akkor indokolt, hogy az  $l/\Delta$  stb. laterálisak is  $[-cont]$ -nek legyenek kijelölve. Így már a Katz-féle egyszerű, de hamis szabálynál nem bonyolultabban írható le az a változás, amelynek eredményeképpen a keleti nyelvjárásokban a dentális mássalhangzók egy része a palatalizáltság vagy kakuminalitás szempontjából asszimilálódik a közvetlenül megelőző mássalhangzóhoz:

$$\begin{bmatrix} +cor \\ -high \\ +ant \\ -cont \end{bmatrix} \longrightarrow \begin{bmatrix} \alpha high \\ \alpha ant \end{bmatrix} / \begin{bmatrix} +cor \\ \alpha high \\ \alpha ant \end{bmatrix}$$

(Ehhez hozzá kell fűznünk, hogy a szabály leírt változás fölöttébb valószínű, a legtöbbször be is következik, csak igen ritkán marad el, vö. a példatárban közölt adatokat.)

Ezek után a keleti  $\check{c} \rightarrow t$  változás így írható le (ha eltekintünk bizonyos, később, a 3.4.1. pontban említendő körülményektől):

$$VVj. \text{ Trj. } \begin{bmatrix} +cor \\ -ant \end{bmatrix} \longrightarrow [-delrel] / \left[ \begin{array}{c} +cor \\ \left[ \begin{array}{c} [-son] \\ [-nas] \\ [-cont] \end{array} \right] \end{array} \right]$$

A Kaz. változás leírása (ez ugyancsak nem egyezik meg a KATZ által közölt szabállyal [i. m. 72], mivel a Kaz. nyelvjárás elemzésekor is csak az adatok egy részét vette figyelembe; egyelőre az alábbi szabály sincs tekintettel bizonyos, később, a 3.4.3. pontban ismertetendő momentumokra):

$$Kaz. \begin{bmatrix} +cor \\ \left[ \begin{array}{c} [+high] \\ [-ant] \end{array} \right] \end{bmatrix} \longrightarrow [-cont] / \begin{bmatrix} +cor \\ -nas \\ -cont \end{bmatrix}$$

Látható, hogy a  $*\check{c} > VVj. \text{ Trj. } \check{c}$ , Kaz.  $\check{s}$ ,  $*\acute{c} > VVj. \text{ Trj. } t$ , Kaz.  $s$  hangváltozás eredményén túl a szabályok közt csak az a különbség, hogy keleten az  $s$  előtt is fellép a váltakozás. Úgy vélem, hogy ez nem ősosztják kori jelenség, hanem keleti innováció:

1. a nyugati nyelvjárásokban semmi nyomát nem találjuk,
2. keleten — nyelvjárásonként eltérő mértékben — egyéb mássalhangzók előtt is jelentkezik fakultative,
3. a szabály leírása az  $s$  előtti pozíció miatt bonyolultabb, mint anélkül volna, vagy mint amilyen a Kaz.-ban.

3.4. Így az ősosztjában a következő hasonulásokkal számolok a kakuminalis és palatalizált mássalhangzók szomszédságában (az alábbi táblázat csak

a ténylegesen adatolt eseteket foglalja magában, elvben több ilyen mássalhangzó-kapcsolattal is számolhatnánk):

	čt lt nt nčt nčl nčlt čl člt ll ln nl tl ll
<b>a</b>	nl nlt
<b>b</b>	nlt člt
<b>c</b>	čč čl nč nčč nl nčč čl ččč ll ln nl tl ll
<b>d</b>	tč nčč tl tčč
	čt lt nt nčt nčl nčlt čl člt ll ln nl
<b>a</b>	nl nlt
<b>b</b>	nlt člt
<b>c</b>	čč čl nč nčč nl nčč čl ččč ll ln nl
<b>d</b>	tč nčč tl tčč

A táblázat bal szélén levő betűk a változások szakaszait és irányát mutatják.

a: A mássalhangzók közti affrikáta kiesik.

b: A mássalhangzók közti laterális likvida részlegesen asszimilálódik és ezzel egyidejűleg szótagalkotóvá lesz.

c: A mássalhangzó-kapcsolat utótagjaként álló, nyelvhegygel képzett, nem folyamatos mássalhangzó részlegesen asszimilálódik és — amennyiben egyúttal orális zárhang — egyidejűleg affrikálódik.

d: Az affrikáta homorgán képzésű zárhanggá válik, ha

+ cor - nas - cont	mássalhangzó követi.
--------------------------	----------------------

Ezen ősosztják mássalhangzó-kapcsolatok mai képviselőiteinek megértése végett a következők veendőik figyelembe:

1. A fenti, szakaszos változásokat leíró szabályok csak egymást követően érvényesülnek, a szabályok bármelyike csak akkor érvényesül, ha a közvetlenül megelőző már kifejtette hatását.

2. A szabálysor érvényesülése — a mai nyelvjárásokból ítélve — bármely szakasznál megállhatott, bár valószínűleg a legtöbbször egészen a „d” szakaszig eljutott.

3. Az ősosztják felbomlása után a mássalhangzók körében az alábbi, témánk szempontjából fontosabb változások zajlottak le:

\*l > VVj. l, Trj. 4, Kr. Ni. t, Kaz. 4, O l

\*l' > VVj. l', Trj. 4', Kr. Ni. t', Kaz. 4', O l'

\*č > VVj. Trj. Kr. č, Ni. Kaz. O č

\*č' > VVj. Trj. č', Kr. č' (~ š), Ni. Kaz. š, O s

4. A č > t változás a keleti nyelvjárásokban áttért az s előtti pozícióra is.

5. A Ni. és O (és a legtöbb északi) nyelvjárásban morfológiai kiegyenlítődésként történt, vagyis a szibilánst tartalmazó tőváltozat lett általános. A ki-



egyenlítődesre való hajlam nyilván már az őszosztjából öröklődött, l. itt a 2. megjegyzést.

6. A nazálist tartalmazó hármas mássalhangzó-kapcsolatok vagy a nazális, vagy az öt követő szibiláns kiesésével egyszerűsödnek.

7. A táblázatban közölt őszosztják mássalhangzó-kapcsolatok valószínű realizációi be vannak keretezve.

### 3.4.1. A keleti osztják képviselő

Mielőtt részletesen megismerkednénk az őszosztják affrikáták folytatóinak a mássalhangzó-kapcsolatokban szereplő realizációival, tisztázásra szorul, miként értékelendő KARJALAINEN *ttš*, *tš* jele, ill. hogyan értelmezi KATZ.

A VVj. *č* és *t* viszonyáról így szól: „Wenn nun auch die Affrikate die häufigste Realisierung des in Frage stehenden Phonems ist, so kommt doch auch [*t*] vor . . . Diese Vertretung tritt vor Konsonanten auf . . .

Nicht selten wechseln [*čč*] und [*tt*], vgl. z. B.

KT 960 *tšatša* ~ *tšaʹša* (= /*tatta*/), ähnlich

KT 622 *nintša* ~ *ninta* (= /*nintta*/)” (i. m. 83).

Lényegében ezt állapítja meg a Trj. nyelvjárással kapcsolatban is, bár abban pontosabban megadhatók azok a pozíciók, amelyekben a *t* változat jelentkezik (i. m. 90–91). A fentiekből egyértelműen kiviláglik, hogy KATZ KARJALAINEN *ttš*, *tš* betűkombinációt fonetikailag *čč*-nek (a *čč* feltehetőleg sajtóhiba), azaz két egymás utáni affrikátának, *č* + *č*-nek elemzi, hasonlóan a *tt* és *t* értelmezéséhez. Márpedig a hosszú affrikáta fonetikai realizációja nem két egymást követő rövid affrikáta, hanem egy, a rövid affrikátáénál sokkal határozottabb (és nyilván hosszabb) zár- és egy résmomentumból áll: „. . . az affrikáták zárképződése nem olyan tökéletes, mint a zárhangoké. Különösen áll ez a röviden ejtett típusokra. A palatogrammak sokszor mutatják is ezt a tökéletlen zárképződést: a nyelv képzési foltja nem mindig összefüggő egész, hanem egy szűk réssel ketté bontott. Ismételjük, nem mindig van ez így, mert előfordul az is, hogy a nyelvfelület érintkezése nyomán jelentkező folt megszakítást nem tüntet fel. Rövidenként is előfordul ez, a hosszan (ikerítve) ejtetteknel pedig mindig ez a helyzet” (LAZICZIUS, Fonetika. Budapest 1963. 61). KÁZMÉR MIKLÓS BAKÓ nyomán megállapítja, hogy „. . . hosszú affrikáták esetében m i n d i g, a rövidké esetében o l y k o r jelentkezik zárelem . . . a zárelem a rövid változatok esetében gyakran nem tökéletes” (NytudÉrt. 27 : 15, még vö. 17). „. . . mondjuk azt is, hogy *moccan*, ahol teljes egészében kettőzzük az affrikátát (s az mégsem azonos egy *tsz* + *tsz*-féle kettőzéssel), s mondjuk azt is, hogy *sicc*, ahol az affrikátának csak az első, a zárszerű elemét nyújtjuk (s ez a *cc* mégsem azonos egy *tt* + *sz*-féle hangképlettel)” (PAPP ISTVÁN, Leíró magyar tangtan. Budapest 1971. 90). Pontosán ezt tükrözi a SETÄLÄ-féle finnugor transzkripció KARJALAINEN és PAASONEN által használt *ttš*, *tš* és *ttš* jele, továbbá TERĚŠKIN *tč*, ill. PATKANOW *tč* jelölésmódja a keleti, ill. déli osztjákban is: *kätčata* 'обрати мхом' (Očerki 151), *čutča* 'schreiten', *čantča* 'schreiben' stb. (PATKANOW-FUCHS, Laut- und Formenlehre . . . 204, 205). A Trj.-ban bizonyos pozíciókban csak *t* jelentkezik, állapítja meg KATZ (i. m. 90, 91), méghozzá szerinte a 

+ cor
+ cont

 mássalhangzók előtt. Az általa idézett példák — *tšaišayz* 'fegen', *tšätlem*, *tšätsem*, *päišayz* 'durchnäbt werden', *pätä* (*ti*), *pätsi* — viszont azt sugallják, ami Katz-nak nyilván nincs szándékában, hogy ti. a *tš* komplexum utótagját éppúgy [+cont]-nak tekinti, mint a *ti*, *tä*, *ti* és *ts* komplexumét (NB: természetesen a

*tš*-nek nem az *š* eleméről van szó, lévén az csak betű); ha azonban nem, akkor az infinitivusi alakok nem szolgálhatnak a jelen és a múlt idejű igealakokkal együtt egy és ugyanazon állítás igazolására. Mégsem véletlen ezeknek a szóalakoknak együvé sorolása, mivel a *tš* = *tč*, Katz azonban ezt nem fogalmazhatta meg, mert a *č* [-cont], az *s* [+cont] és így a laterálisok „cont” jegyének kijelölésekor a *č* (KATZ: *t* fonéma) realizációja semminemű támpontot nem jelent.

Ezek után térjünk a lényegre:

VVj. (VVj. *l* ~ Trj.  $\Delta$ )

a	<i>čs</i>	<i>čt</i>	<i>lt</i>	<i>nt</i>	<i>nčt</i>	<i>nčl</i>	<i>nčlt</i>	<i>čl</i>	<i>člt</i>	<i>ll</i>	<i>nl</i>
b		<i>čt</i>	<i>lt</i>	<i>nt</i>	<i>nčt</i>	<i>nl</i>	<i>nlt</i>	<i>čl</i>	<i>člt</i>		
c	<i>ts</i>	<i>tt</i>			<i>ntt</i>			<i>tl</i>	<i>tlt</i>		
d							<i>nlt</i>	<i>tl</i>	<i>tlt</i>	<i>ll</i>	<i>nl</i>
e		<i>tč</i>	<i>lč</i>	<i>nč</i>	<i>nčč</i>						
f					<i>nč</i>						

a: A mássalhangzók közti affrikáta kiesik.

b: A mássalhangzó-kapcsolat  $\left[ \begin{array}{c} +\text{cor} \\ -\text{cont} \end{array} \right]$  utótagja részlegesen asszimilálódik, és ha ezenkívül [+lat] is, szótagalkotóvá lesz.

c: Az affrikáta homorgán zárhanggá lesz.

d: A mássalhangzó-kapcsolat esetleg még asszimilátlan utótagja is asszimilálódik részlegesen.

e: A mássalhangzó-kapcsolat *t* utótagja affrikálódik.

f: A hármas mássalhangzó-kapcsolat középső [-son] tagja kiesik (ez talán már az ősosztjákban is megtörtént).

A keleti osztjákban a szabályok bonyolultabbak, mint az ősosztjákban, főleg azért, mert *č* → *t*/\_s.

#### Megjegyzések:

1. Az ősosztj. \**č*-ből keletkezett *t*-nek a mássalhangzókapcsolatokban jelentkező képviselői elsősorban abban térnek el a *č*-étől, hogy a *t* realizációja legtöbbször *t* és csak ritkán *č*.

2. A (*č* + *l*/ $\Delta$  >) *tl* kapcsolatban az *l* lehet zöngétlen is, ilyenkor KARJALAINEN a Trj.-ban (és a Kaz.-ban is), különösen abszolút szóvégi helyzetben  $\Delta$  jelet is használ.

3. Ha a hármas mássalhangzó-kapcsolat középső eleme *l*/ $\Delta$  (vagy *l*/ $\Delta'$ ), akkor az egyidejűleg szótagképző, bár ez gyakran jelöletlenül maradt (ezt az idézett adatokban mindig jelölöm, valamennyi nyelvjárásban).

4. A *tt* félhosszú is lehet: *t*. Karjalainen betűkombinációja: *ntš* azt jelenti, hogy mássalhangzó mögötti helyzetben a *t* és *č* együttes realizációja félhosszú, olykor pedig a hármas mássalhangzó-kapcsolat két mássalhangzó kapcsolatává is egyszerűsödhet: *ntš*, *n'tš*.

5. A ténylegesen előforduló realizációk be vannak keretezve; a részleges asszimiláció elmaradását tükröző *lt*, *nt* képviselők a szurguti nyelvjárásokban fordulnak elő, a VVj.-ben nem.

6. A Trj. (és a J) nyelvjárás kivételével keleten a  $\check{c} > t$  szórványosan bármely mássalhangzó előtt végbemehet (l. fentebb a 3.2. pontban).

7. Jugáni anyagában Paasonen nem jelölte a mássalhangzók esetleges kakuminalitását. Talán azért, mert addigra ez a jegy megszűnt létezni. Ennek következtében viszont az ósoszjtják kakuminális mássalhangzók utáni helyzetben történő  $J t > t\check{s}$  ( $= \check{c}$ ) változás motiváció nélkül maradt (a déli nyelvjárásokban hasonló a helyzet). Az is lehetséges azonban, hogy Paasonen nem jelölte a kakuminalitást, noha megvolt, hiszen Karjalainen Mj. adataiban is találunk példát e jegy jelöletlenségére: Mj. *pun'tšaya* 'öffnen' (KT 711), de: *kěn'tšaya* 'suchen' (KT 411). Továbbá úgy tűnik, hogy e nyelvjárás megtűri a négyes mássalhangzó-kapcsolatot is, pl. J *něntšutša* 'dehnen' (PD 1479)  $< *n\check{i}n\check{c} + * -l\check{a}$ , ahol az *l* bizonyosan szillabikus és a *tš* hangértéke természetesen  $\check{c}$ . A J anyagban nem találtam adatot a mássalhangzó előtti  $\check{c} > t$  változásra, vö. *kěntšl\check{a}m* ['ich suche'] (PD 732)  $< *k\check{e}n\check{c} + * -l + * -\check{a}m$  (tehát nem  $> *k\check{e}nt\check{a}m$ ,  $*k\check{e}n\check{a}m$ ).

3.4.2. A déli nyelvjárásokban nem ennyire egyértelmű a kép, mivel némelyikükben morfonológiai kiegyenlítődés történt, bár korántsem olyan általános érvényvel, mint a Ni.-ban vagy az O.-ban. Délen a Kr. a legszabályszerűbb:

Kr. ( $*l >> t$ )

<i>čt</i>	<i>lt</i>	<i>nt</i>	<i>(nt)</i>	<i>nčt</i>
<i>tč</i>	<i>lč/lč</i>	<i>nč</i>	<i>(nt)</i>	<i>nč</i>

1. Ez a táblázat csak az alapformákat és azok realizációit mutatja.
2. A motiválatlan  $t > \check{c}$  itt is hat, ha az *nt* kapcsolat nazális eleme ósoszjtj.

\**n* folytatója.

3. A *tč* és *nč* értelmezéshez l. 3.4.1.

3.4.3. Az északi nyelvjárások közül a Kaz.-ban a következő helyzet:

Kaz. ( $*\check{c} > \check{s}$ ,  $*\check{c} > \acute{s}$ ,  $*l > \Delta$ ,  $*l > \Delta'$ !)<sup>1</sup>

	<i>št</i>	<i>lt</i>	<i>nt</i>	<i>nšt</i>	<i>nšΔ</i>	<i>nšΔt</i>	<i>šΔ</i>	<i>šΔt</i>	<i>tl</i>	<i>ll</i>
a				<i>nt</i>	<i>nΔ</i>	<i>nΔt</i>				
b	<i>šč</i>	<i>lč</i>	<i>nč</i>	<i>nč</i>	<i>nl</i>	<i>nlt</i>	<i>šl</i>	<i>šlt</i>	<i>tl</i>	<i>ll</i>
c	<i>tč</i>						<i>tl</i>	<i>tlč</i>		
d					<i>nč</i>			<i>tlč</i>		
e	<i>tš</i>	<i>lš</i>	<i>nš</i>	<i>nš</i>	<i>nlš</i>			<i>tlš</i>		

a: A mássalhangzók közti szibiláns kiesik.

b: A mássalhangzó-kapcsolatban a közvetlenül a kakuminális/palatalizált elem szomszédságában levő mássalhangzó részlegesen hasonul és amennyiben ez *t*, akkor affrikálódik is, de ha mássalhangzók között áll és laterális, akkor szillabikus is lesz.

c: A kakuminális/palatalizált szibiláns homorgán zárhanggá lesz.

d: A mássalhangzó-kapcsolat még nem hasonult eleme is asszimilálódik részlegesen, ha pedig obsztruens, affrikálódik is.

<sup>1</sup> Dolgozatom egy korábbi, feltehetőleg a JSFOu.-ban megjelenő változatában a kakuminális/palatalizált mássalhangzót követő *t*-nek a változásait az itt leírtaktól némileg eltérő módon ítéltém meg.

e: Az affrikáta elveszti zárelemét, homorgán réshanggá lesz, amennyiben előtte homorgán képzésű orális zárhang áll, akkor együttes realizációjuk affrikáta.

#### Megjegyzések:

1. Ha az  $\xi$ ,  $l$ ,  $n$  helyén  $s$ ,  $\lambda'$ ,  $n$  található, a végeredmény mutatis mutandis ugyanaz lesz.

2. Ha szóhatáron alakul ki ilyen mássalhangzó-kapcsolat, akkor a „b” szakaszban jelzett realizációval találkozunk, pl. a kakuminális mássalhangzó követő  $t$  részlegesen hasonul,  $t$ -vé lesz, pl. *wan-tāxi rōtna* 'láheinen sukulainen' (KT 811) ( $\langle wan$  'nahe' +  $tāxi$  'Ort, Stelle' +  $rōt$  'Geschlecht, Sippe').

3. Ha a kakuminális, ill. palatalizáltsági asszimiláció nem következik be (pl.  $\xi\lambda \rightarrow \xi l$ ,  $\xi\lambda' \rightarrow \xi\lambda'$ ), akkor nem következik be az  $\xi > t$ , ill.  $s > l$  sem (vö. az ósosztják mássalhangzó-kapcsolatok realizációjához fűzött 1. megjegyzést), pl. Kaz. *wōštī ~ wōštī'* 'verschwinden' (KT 263), *nākāštī ~ nākāštī'* 'den Schlucken haben' (KT 609), *χūštī ~ χūštī'* 'zu etw. locken' (KT 346), *tōpāštī ~ tōpāštī'* 'schwappen' (KT 1008), *pīšā-* 'Rentiere, Kleider tauschen' (KT 751). — Ebben az összefüggésben érdemes utalni STEINRITZnek a fentebb említett kéziratok dolgozatában szereplő megjegyzésére, amely szerint a „szibiláns > zárhang” változások csak gyorsabb beszédben mennek végbe (ehhez vö. KASSAI ILONA: Magyar Fonetikai Füzetek 2: 68, „d” pont). Talán alkalmas ennek igazolására a Kaz. *peļtšī* 'tauschen' ( $\langle peļš-$  [ $\langle peļt-$ ] +  $-tī$ ]  $\sim peļše$  (imp)  $\sim peļtšam$  (perf) (KT 700). Másrészt azonban az asszimiláció és az azt követő asszibiláció nem kötelező, mint már utaltam rá, hanem csak fölöttébb valószínű, várható esemény, vö. Kaz. *tōļtī* 'rückwärts rudern' (KT 999), *peļtāštī* 'tauschen?', 'wecheln?' (KT 700).

4. A Kaz. nyelvjárás fonémarendszerének elemzése során KATZ idézi (i. m. 73) RÉDEITŐL (i. m. 14) a *χās-* 'bleiben' ige *χāλəm* 'ich bleibe' alakját, majd a 180. jegyzetben hozzáfűzi, hogy a *wōtəm ~ wōtəm* 'ich verliere mich' alapján „Zu erwarten wäre auch *χātəm* (vgl. z. B. KT 347 *χūštī* (= [ $\chiūštī$ ]): *χūštī'ajəm* (Pass. „ich poltere”; = [ $\chiūštīajəm$ ]))”. (A *χātəm* nyilvánvalóan elírás *χāλəm* helyett.) Valóban azt várnánk, hogy Rédei anyagában a *χāλəm* (i. m. 14), *janš-* 'trinken': *janšəm* 'ich trinke' (13) szóalakok  $\lambda'$ ,  $n'$  mássalhangzó-kapcsolatot tartalmaznak. Erre utal egyébként a Katz idézte KT-adat, ehhez még vö. Kaz. *janš- ~ jenš-* 'trinken': *jenš'əm ~ jesš'əm* (KT 176), *kūš-* 'Spuren aufnehmen': *kūλ'əm* (KT 442). Rédei maga nem nyilatkozik arról, van-e az általa tanulmányozott Kaz. dialektusban a kakuminális asszimiláció ( $\xi\lambda >> \xi\lambda'$ ) mellett palatalizáltsági részleges hasonulás, azaz  $\xi\lambda >> \xi\lambda'$ . Úgy tűnik, van, bár az utótag palatalizált voltát RÉDEI nem jelöli következetesen, pl. *sałə ~ sałə'*, *satt* 'es ist hörbar' (i. m. 58, 60, 78, 86, 108, 110, 112), *χāλəm ~ χātəm* 'ich bleibe' (i. m. 14, 136, 138). Az idevonatkozó, általam ismert adatok alapján arra a következtetésre jutottam, hogy a „szibiláns > zárhang” változás feltétele az azt megelőző részleges asszimiláció (l. az ósosztják, a keleti osztják és a Kaz. szabályokat), így a Rédei-féle  $\lambda$  mássalhangzó-kapcsolatot  $\lambda'$ -nek kell tekinteni. Ezen megállapításom bizonyító erejét növelendő megemlítem, hogy a Kaz. nyelvjárást és ahhoz egészen közeli dialektusokat beszélő nyelvmesterekkel dolgozva magam is  $\lambda$ -t jegyeztem föl egy szó két különböző alakjában: *tulāšī* 'odavisz', *tulāšā* 'odavitetik (pass)' (vö. NyK 80: 147, 153). Csak később, újra meghallgatva magnetofonfelvételeimet jöttem rá, hogy mindkét mássalhangzó palatalizált:  $\lambda'$ . A helyszínen hallgatva az osztjákat nyilván nem voltam képes minden

lényeges fonetikai jegyet felfogni és rögzíteni ebben, a fülem számára teljesen idegen nyelvben.

5. Úgy látom, hogy Karjalainen, Steinitz és Rédei Kaz. anyagában az igékben a  $\Delta$  előtti  $\xi > t$  változás kötelező jellegű, az én igazán kisterjedelmű anyagom azonban arra mutat, hogy a morfológiai kiegyenlítődés erre a pozícióra is áttérjed, pl. HONTI (V M)  $\xi q\delta$ -, (O)  $\xi u\delta$ - 'lép': (V)  $\xi q\delta\Delta\epsilon m \sim$  (M)  $\xi q\delta\Delta\epsilon m$ , (O)  $\xi u\delta\Delta\epsilon m$  'lépek', (O)  $\xi u\delta\Delta\epsilon m\epsilon n$  'menjünk (2)' (vö. NyK 80: 140, 144), még vö. (V O)  $\xi\alpha n\delta$ - 'ír': (V)  $\xi\alpha n\Delta\epsilon m$ , (O)  $\xi\alpha\delta\Delta\epsilon m$  'írok' (vö. NyK 80: 140, 144), (V O)  $w\alpha n\delta$ - 'bogyót szed': (V)  $w\alpha n\Delta\epsilon m$ , (O)  $w\alpha\delta\Delta\epsilon m$  'szedek' (vö. NyK 80: 149) (a szóalakok előtt zárójelben közölt betűk a nyelvmesterek nevének kezdőbetűi).

6. Ha ugyanazon mássalhangzó-kapcsolat egyik tagja kakuminális, a másik pedig palatalizált, természetesen semmiféle változás sem történik, pl. Kaz.  $p\alpha\chi\alpha l$  'Klumpen':  $p\alpha\chi\alpha l\delta\alpha$  'knotig werden (Ader)' (KT 666),  $w\delta\delta\alpha l i$  'unbedeutender Schmutz':  $w\delta\delta\alpha\chi$  '(Ton)schlick' (KT 258). Nyilván ez is ősosztják örökség.

7. Az összetett szavakban is történhet akár progresszív, akár regresszív asszimiláció, amint az alábbi adatok igazolják: Kaz.  $\xi\alpha n-l\ddot{u}w$  'Rückgrat' (KT 951) ( $< \xi\alpha\delta, \xi\alpha n\delta$ - 'Rücken' +  $\Delta\ddot{u}w$  'Knochen'),  $\chi\alpha t l-\xi q p$  'puolipäivää' (KT 953) ( $< \chi\alpha t\alpha\Delta$  'Tag' +  $\xi q p$  'Stück'),  $\ddot{u}n\alpha l-l\delta\chi$  'Wange' (KT 35) ( $< \ddot{u}n\alpha\Delta$  'Mund' +  $l\delta\chi$  'Bucht'),  $w\alpha n-t\alpha\chi i$  *rotna* 'läheinen sukulainen' (KT 811) ( $< w\alpha n$  'nahe' +  $t\alpha\chi i$  'Ort, Stelle' +  $r\alpha t$  'Geschlecht, Sippe'); ez utóbbihoz még vö. Vj.  $w\alpha n-\check{c}\alpha r\ddot{y}e$  'die Verwandten' (KT 226) ( $< w\alpha n$  'nahe' +  $t\alpha r\ddot{y}e$  'Ort, Stelle').

3.5. TOIVONEN úgy vélekedett (FUF 32: 111), hogy a nyugati osztjákban a zürj.  $\xi t/\xi d$  hangkapcsolat  $t\check{\xi}$ , O *ts* képvisellete metatézissel magyarázandó. Vele ellentétben úgy látom, hogy a nyugati ősosztják, amelyben (még) nem volt  $\xi$ , a zürj.  $\delta$ -t és  $\check{z}$ -t  $\check{c}$ -vel helyettesítette, következésképpen a zürj.  $\xi t/\xi d$  mássalhangzó-kapcsolatnak az eredeti ősosztj.  $*\check{c} + *t$ -ével azonos,  $\check{c}\check{c}$  lett a folytatója. Úgy is fogalmazhatunk, hogy az osztják a zürj.  $\xi t/\xi d$ -t  $\check{c}\check{c}$ -vel helyettesítette (ehhez még vö. TOIVONEN 45., 60., 61. és 142. sz. adatát). — RÉDEI kimutatta (NyK 66: 108), hogy az osztj. Ni. *me t\check{\xi}ata*, Kaz. *me t\check{\xi}at i*, O *metsat i* 'stoßen usw.' (KT 551), Sur. *met\check{\xi}at i* 'dugni' (NytudÉrt. 31: 42) ige a zürj. *med\check{z}*- 'dotkats...; гнуть, сгибать' szó átvétele. Azonban: „A hangtani megfelelés nem világos. Az egyeztetés hangtani nehézsége az, hogy a zürj. szóbelseji  $-d\check{z}$ - affrikáta helyén az osztjákban a várható Ni. Kaz.  $\xi$ , O *s* helyett Ni. Kaz.  $\xi$ , Sur.  $t\check{\xi}$ -, Sur.  $t\check{\xi}$ - hanggot, az O. nyelvjárásban pedig — minthogy ebben  $t\check{\xi}$  affrikáta nincs —,  $-ts$ -hangkapcsolatot találunk” (i. h.). E szó azonban viszonylag kései átvétel lehet, abból az időből származhat, amikor északon már lezárult a  $*\check{c} > \xi$  változás. de a szó belsejében morfémahatáron az eredeti  $*\check{c}t$  hangkapcsolat folytatója változatlanul  $*\check{c}$  affrikataként realizálódott, következésképpen a zürj.  $d\check{z}$ -t (=  $\xi$ ) az osztják ezzel helyettesítette. Ennek van egy további következménye: az osztj. *met\check{\xi}a*- morfonematikusan így elemezendő: *me\check{\xi}*- tő + *-ta*- causativ képző. Ez természetesen az átadó nyelv szempontjából nem indokolt, míg pl. a Ni. Kaz. *jet\check{\xi}a*- 'fertig werden' (KT 194) esetében már igen, vö. zürj. *est i*-, *jest i*- '(mit etw.) fertig werden'. Az O *wetsa* ~ *westa* (~ Kaz. *wet\check{\xi}a* < zürj. *ve\check{\xi}t i*-, *ve\check{\xi}t i*-) 'aus der Verlegenheit helfen' (KT 262) szóban egyrészt a  $*\check{c}t > \xi$   $*t\check{\xi} > ts$  várható hangképviseletet tükröző alakváltozat látható, másrészt a *ta* képzős változat.

Úgy látszik, az ezen hangváltozás eredményét keresztező regressziós alak-  
tani analógia hatására a nyugati nyelvjárásokban az eredeti  $*\check{c} + *t$  kapcsolat helyén majdnem tetszőleges a  $t\check{\xi}$  vagy az  $\xi t$  jelentkezése; ehhez még vö. DN Kr. *pi\check{\xi}*: *j\check{e}nkp*. 'Wasserstandsmarke', Ni. Kaz. *p\check{u}\check{\xi}*, O *pus* 'Faden' > DN *pi\check{\xi}ta*-, Ni.

Kaz. *pűšta-*, O *pusta-* ~ Kr. *pűša-* 'flechten' (KT 752—753). Az északi adatokban akár *tš*, akár *št* szerepeljen is, morfonematikusan *š* + *t*-ként kell elemezni mindegyiküket.

**3.6.** Összefoglalásképpen megállapíthatjuk, hogy — amennyiben az előzőkben előadott érvek helytállóak — az ősosztják affrikáták Kaz. folytatói és a *t* által alkotott mássalhangzó-kapcsolatok realizációi metatézis nélkül jöttek létre, ill. az egyéb „palatalizált, ill. kakuminális mássalhangzó + *t*” kapcsolatok realizációját is metatézis és elízió feltevése nélkül magyarázhatjuk.

**4.** Figyelmet érdemel, hogy néhány, talán elhomályosult derivátumban az ősosztj. *\*čl*-nek a nyugati nyelvjárásokban olyan képviselői vannak, mintha a likvida is eredendően kakuminális lett volna; a *\*č* helyén várakozásunknak megfelelően a *\*t* folytatóit találjuk:

*\*č* + *\*lɔɣ*

Kaz. *ðš* 'Gedächtnis' ~ *ðllɔ* 'unbekannt' (~ *ðšɔɪ* 'gedächtnisschwach'!) (KT 96)

(Vj. Trj. *pőtš* 'Familie' ~ Trj. *pőtɫɔɣ* ~) DN Kr. *pätta* 'verödet (Dorf)' (KT 751)

*\*č* + *\*lan*

(VVj. *pőtš* 'Ferse; Nacken' ~ Vj. *pőtlat* 'Nackengrube' ~) Ni. *pötlan*, *pötlan*, Kaz. *pötlan*, O *pätlan* 'Hinterkopf' (KT 751)

*\*č* + *\*lɔp*

(Vj. *wotš-* 'von Schäben reinigen' ~) Ni. *utlɔp*, Kaz. *wotlɔp*, O *otlɔp* 'Holzwolle' (KT 261)

(V *kočš-*, DN Kr. *χutš-* 'spannen' ~ V *kočɫɔɣ* *ɛntɔw* 'Gürtel' ~) Kam. *χutlɔp* 'Riemen' (KT 354)

Ehhez még vö. Kaz. *ðš*, O *əs* 'Gedächtnis' ~ Kaz. *ðšam*, Szin. *ðšam*, O *ətsam* 'gedächtnisschwach' (KT 96, STEINITZ, DEWO 7), O *wetsə-* ~ *wetsə-* 'aus der Verlegenheit helfen' (~ Kaz. *wetšə-* < zürj. *veštj-*) (KT 262).

**5.** Végezetül pedig táblázatos összefoglalót adok a fentebb tárgyalt ősosztják váltakozásokról és a fontosabb nyelvjárásokban található gyakoribb képviselőteikről:

A táblázat szélén az ősosztják ozlopa előtti betűszimbólumok jelentése (ezek a betűk itt a korábbi táblázatoktól eltérően természetszerűleg nem a szakaszos változásokra hivatottak utalni, hanem az ősosztják mássalhangzó-kapcsolatok realizációiban megnyilvánuló közös vonásokat kívánom velük kiemelni):

- a: az affrikáta homorgán zárhanggá lesz,
- b: az utótagként álló *t* affrikálódik,
- c: a mássalhangzók közti affrikáta kiesik,
- d: a mássalhangzók közti *l* szillabikus lesz.

Mivel a kakuminális, ill. palatalizáltsági részleges hasonulás mindezen változások feltétele, felesleges volna külön szimbólummal jelölni.

**6.** Mivel elemzésemben meglehetősen központi helyet foglalnak el a laterálisok, szükségesnek látom megemlíteni, milyen ősosztják laterálisok egykori

Ósoszvj.	VVj.	Trj.	Kr.	Ni.	Kaz.	O
ab	é̃t t̃é̃ ~ t̃t̃ < t̃t̃ é̃t t̃é̃ < t̃t̃	é̃t t̃é̃ ~ t̃t̃ < t̃t̃ é̃t t̃é̃ < t̃t̃	é̃t t̃é̃ < t̃t̃	é̃t t̃é̃ < t̃t̃ é̃t t̃é̃ < t̃t̃	é̃t t̃é̃ < t̃t̃ é̃t t̃é̃ < t̃t̃	st < st st < st
b	(t̃t̃) t̃é̃ < t̃t̃	(t̃t̃) t̃é̃ < t̃t̃	t̃t̃	t̃t̃	t̃t̃	tt < tt
b	nt̃ ~ nt̃ < nt̃	nt̃ ~ nt̃ < nt̃	nt̃ < nt̃	nt̃ < nt̃	nt̃ < nt̃	nt < nt
ab	é̃t̃ũ < t̃é̃ũ	é̃t̃ũ ~ é̃t̃ũ < t̃é̃ũ	é̃t̃ũ < t̃é̃ũ	é̃t̃ũ < t̃é̃ũ	é̃t̃ũ < t̃é̃ũ	st < st nst < nst
c	nt̃ < t̃é̃ũ	nt̃ < t̃é̃ũ				nt < nt
bed	é̃t̃ũ < t̃é̃ũ	é̃t̃ũ < t̃é̃ũ	é̃t̃ũ < t̃é̃ũ	é̃t̃ũ < t̃é̃ũ	é̃t̃ũ < t̃é̃ũ	
a	t̃t̃ < t̃t̃	t̃t̃ < t̃t̃	t̃t̃ < t̃t̃	t̃t̃ < t̃t̃	t̃t̃ < t̃t̃	tt < tt st < st st < st
abd	é̃t̃t̃ < t̃t̃t̃	é̃t̃t̃ < t̃t̃t̃	é̃t̃t̃ < t̃t̃t̃	é̃t̃t̃ < t̃t̃t̃	é̃t̃t̃ < t̃t̃t̃	
ab	é̃t̃t̃ < t̃t̃t̃	t̃t̃ < t̃t̃	t̃t̃ < t̃t̃ (~ t̃t̃)	t̃t̃ < t̃t̃	t̃t̃ < t̃t̃	st < st st < st
b	t̃t̃ < t̃t̃	t̃t̃ < t̃t̃	t̃t̃ ~ t̃t̃	t̃t̃	t̃t̃	
b	nt̃ < nt̃	nt̃ < nt̃	nt̃ < nt̃	nt̃ < nt̃	nt̃ < nt̃	nt < nt
ab	é̃t̃t̃ũ < t̃t̃t̃ũ	é̃t̃t̃ũ < t̃t̃t̃ũ	é̃t̃t̃ũ < t̃t̃t̃ũ	é̃t̃t̃ũ < t̃t̃t̃ũ	é̃t̃t̃ũ < t̃t̃t̃ũ	st < st
c	nt̃ < t̃t̃t̃ũ	nt̃ < t̃t̃t̃ũ	nt̃ < t̃t̃t̃ũ	nt̃ < t̃t̃t̃ũ	nt̃ < t̃t̃t̃ũ	nt < nt
bed	é̃t̃t̃t̃ < t̃t̃t̃t̃	é̃t̃t̃t̃ < t̃t̃t̃t̃	é̃t̃t̃t̃ < t̃t̃t̃t̃	é̃t̃t̃t̃ < t̃t̃t̃t̃	é̃t̃t̃t̃ < t̃t̃t̃t̃	
a	t̃t̃ < t̃t̃	t̃t̃ < t̃t̃	t̃t̃ < t̃t̃	t̃t̃ < t̃t̃	t̃t̃ < t̃t̃	
abd	é̃t̃t̃t̃ < t̃t̃t̃t̃	é̃t̃t̃t̃ < t̃t̃t̃t̃	é̃t̃t̃t̃ < t̃t̃t̃t̃	é̃t̃t̃t̃ < t̃t̃t̃t̃	é̃t̃t̃t̃ < t̃t̃t̃t̃	st < st st < st

mevlétét tartom valószínűnek. A mai nyelvjárások arra engednek következtetni, hogy  $*l$ ,  $*l'$  és  $*l$  biztosan volt. KATZ úgy vélekedett hivatkozott cikkeinek egyikében, hogy a Vj.  $j$ -,  $\emptyset$ - ~ V O  $l$ -, Trj. Kaz.  $\Delta$ -, Irt.  $t$ - ösoszjtj.  $*\Delta$ -ból ( $\ll *s$ -,  $*\xi$ -) származik (SFU 9: 286). Mint írja, ilyen fejlődésre más nyelvekből nem ismer párhuzamot. Hasonlóan,  $l > j$  változásról tudok: magyar nyelvjárásokban az  $l$ -t felválthatja  $j$  (vö. IMRE SAMU, A mai magyar nyelvjárások rendszere 247), némely zürjén nyelvjárásban pedig  $*el > ej$  változás történt (I. COLLINDER, CompGr. 117), vagy esetleg előbb  $*\Delta > \Delta'$  változás ment végbe, ehhez vö. magyar tővégi  $l > l'$  (BENKŐ, *LyTört.* passim), intervokális latin  $ll >$  spanyol  $ll$  ( $= l$ ) (I. B. E. VIDOS, *Handbuch der romanischen Sprachwissenschaft* 302).

Amint fentebb láttuk, a vizsgált nyelvjárások laterálisait és azok ösoszjtják előzményeit [-cont]-ként kell kijelölni. Viszont az  $*\Delta$  valószínűleg [+cont] lehetett, ezt részben rekonstruált történeti előzményei ( $*s/*\xi > *j > *l$ ) támogatják, részben pedig a keleti nyelvjárások egy részében bekövetkezett  $*\Delta \rightarrow j$ - ( $> \emptyset$ -) változás. Egyéb helyzetben és a többi nyelvjárásban az  $*l$  és az  $*\Delta$  egybeesett és a következő módon alakultak ki a mai képviseltek:

Szur. Kaz. ( $*l \times *\Delta >$ )  $\Delta$ ; ( $*l' >$ )  $\Delta'$ ;  $l$ ,  
 dél, Ni. Ser. ( $*l \times *\Delta > *\Delta >$ )  $t$ ; ( $*l' > *\Delta' >$ )  $t$ ; ( $*l >$ )  $l$ ,  
 VVj. ( $*l \times *\Delta >$ )  $l$ ;  $l'$ ;  $l$ ,  
 Szin. O ( $*l \times *\Delta > *l$ ;  $*l \times *l >$ )  $l$ ;  $l$ .

Bármelyik is foglalta el a másik helyét, akár az  $\Delta$ , akár az  $l$ , a [-cont] jegy öröklődött tovább. Ezt támogatják a déli nyelvjárások, a Ni. és a Ser., ahol az ugyancsak [-cont]  $t$  (és  $*l > t$ ) a folytató; e legutóbbi észrevétel megtalálható KATZ könyvében (i. m. 73).

HONTI LÁSZLÓ

## Zur Geschichte der urostjakischen Affrikaten

von LÁSZLÓ HONTI

Im vorliegenden Aufsatz werden die Wechsel ostj. Kaz.  $\xi \sim t$ ,  $\xi \sim l$ , und die ähnlichen Wechsel in den übrigen Mundarten und ihre urostjakischen Vorgänger untersucht. Infolge der Analyse dieser Erscheinung und des Wechsels ostj. Kaz. „kakuminaler/palatalisierter Konsonant +  $t'$ “ > „kakuminaler/palatalisierter Konsonant +  $\xi/\xi'$ “ zieht der Verfasser folgende Schlüsse:

1. im Urostjakischen sind vor  $*l$  und  $*t$  die Verschlussallophonen der Konsonanten  $*\xi$  ( $>$  Kaz.  $\xi$ ) und  $*\xi'$  ( $>$  Kaz.  $\xi'$ ) erschienen, die auch nach der mundartlichen Weiterentwicklung der Affrikaten in einem Teil der Mundarten vorhanden geblieben sind und so wurde selbst der Wechsel erhalten;

2. in der Position nach  $*n/*l$  und  $*n/*l'$  hat sich das  $*t$  an diesen teilweise assimiliert und wurde zu einer Affrikate, und wir finden dieselben Fortsetzungen der so entstandenen Affrikaten in den heutigen Mundarten wie im Falle der ursprünglichen Affrikaten, z. B.  $*\Delta l$ - $ta >>$  Kaz.  $\Delta l'$ - $\xi'$  'stehen',  $*k\Delta n$ - $ta >>$  Kaz.  $\chi\Delta n$ - $\xi'$  'auftrennen'. Da die Angleichung nicht obligatorisch sondern nur sehr wahrscheinlich war, stammen die Formen, die scheinbar auf Regression und analogischen Ausgleich hinweisen, auch aus der urostjakischen Zeit, z. B. Kaz.  $w\phi s't$  ~  $w\phi s'\xi$  'verschwinden',  $\chi\Delta n't$  ~  $\chi\Delta n'\xi$  'schließen (die Augen)'.  
 Diese Wechsel sind größtenteils in Verbformen, seltener in Zusammensetzungen und gebildeten Nomina belegt, wobei sie im possessiven Paradigma gar nicht vorhanden zu sein scheinen; so hat der Verfasser darauf geschlossen, daß es in diesen Kategorien wohl keinen urostjakischen Wechsel „Affrikate ~ homoganer Verschlusslaut“ gab.



## Hangzósság és nyomaték

### (A műszeres nyomatékelemzés gyakorlati megvalósíthatóságának kérdéséhez)

#### I. Problémafelvetés: A hangzóssági különbségek szerepe a nyelvi nyomatékrend alakulásában

A hangsúly és a nyomaték fogalmának azonosítása, illetve megkülönböztetése, nyelvhangtani ismerveik meghatározása mind a nemzetközi, mind a hazai szakirodalomban megoldatlan kérdés.<sup>1</sup> Nálunk — BALASSA JÓZSEF és BRASSAI SÁMUEL elvi alapvetése óta<sup>2</sup> — különösen a verselmélet kutatóit foglalkoztatta ez a témakör.<sup>3</sup> Akár elfogadjuk, akár elvetjük ugyanis a hagyományos magyar versmértékek hangsúlyos jellegét, először a vita alapjául szolgáló nyelvi jelenség, a hangsúly mibenlétét kell tisztáznunk. Akkor is így van ez, ha a hangsúlyt csak egy több tényezősn y o m a t é k r e n d egyik alkotó elemének tekintjük.<sup>4</sup>

Magunk is egy újabb, általánosabb érvényű magyar verselméleti rendszer lehetőségét keresve kényszerültünk sajátosan nyelvészeti jellegű problémák legalább hozzávetőleges, gyakorlati értékű megoldására. A kísérleti hangtan segítségéhez folyamodva alakult ki az a meggyőződésünk, hogy a fonetikai vizsgálatokban alkalmazott négy csatornás rögzítő készülék, a mingogram („keverőíró”) kiváltképpen alkalmas szótagközpontú ritmikai elemzés céljára. A hangzó szöveg szótagjaira vonatkozó, időegységben rögzített adatok (hangminőség, hangnyomás-szint, alapfrekvencia, hangzásidő) épp a több tényezősn y o m a t é k r e n d en alapuló átfogó ritmuselemzés követelményeinek felelnek meg.

A mingogram-felvételek verselméleti hasznosítását azonban szükség-szerűen meg kellett előznie a mérési adatok nyelvészeti értelmezésének, illetve értékelésének. Ezen a ponton kerültünk szembe egy — a munka eredményes folytatását már-már veszélyeztetni látszó — problémával: a hangzósság kérdésével.

<sup>1</sup> Vö. FÓNAGY IVÁN, A hangsúlyról. NytudÉrt. 18. Budapest 1958.; D. JONES, The phoneme: its nature and use. Cambridge 1962<sup>2</sup> 1950. 134 és kk.; N. CHOMSKY—M. HALLE, The sound pattern of English. New York 1968.; N. BEAUCHEMIN, Recherches sur l'accent ... Étude acoustique et statistique. — Bibliothèque française et romane ... de l'Université de Strasbourg. Québec—Paris 1970.!

<sup>2</sup> BALASSA JÓZSEF, Hangsúly a magyar nyelvben. NyK 21 (1887—1889): 401—434.; BRASSAI SÁMUEL, Szórend és accentus. Budapest 1888.

<sup>3</sup> Vö. ARANY LÁSZLÓ, Hangsúly és rhythmus (1898). ÖM II. Budapest 1901. 319—356.; SZABÉDI LÁSZLÓ, A magyar ritmus formái (1955). — Kép és forma. Bukarest 1969. 216—247.; KECSKÉS ANDRÁS, A komplex ritmuselemzés elvi kérdései. ItK 1966/1—2: 122—125.; és KERÉK ANDRÁS, Hungarian Metrics. Some Linguistic Aspects of Iambic Verse. Bloomington 1971. 33—64.!

<sup>4</sup> Vö. KECSKÉS ANDRÁS, A magyar versalakban és versjelentésben néhány kérdése. — Jelentésben és stilsztika. Akadémiai Kiadó, Budapest 1974. 248—9.!

Tudtuk, hogy a szöveg végső, tényleges nyomatékrendjét csak a viszonylagos hangerősség, hangmagasság és időtartam együttes figyelembe vételével állapíthatjuk meg. Ezt az egymásra vetítést azonban alapvetően akadályozta az a tény, hogy a szótagcsúcsok hangnyomás-szintjének ingadozása több helyütt szemmel láthatóan eltért mind az előzetes várakozás szerinti, mind a hanglejtés menetéből kirajzolódó természetes irányoktól.

Erre a zavaró tényezőre utalt már FÓNAGY IVÁN is, mikor egy önműködő „beszédfelismerő diktafon” programozásának nehézségeit ecsetelve megállapította: „a diktafonnak ... a nyílt és zárt képzésű magánhangzók közötti hangzóssági különbséget automatikusan ki kellene egyenlítenie (így például a *pipát* (i)-jének tényleges hangzósság-szintjét megemelné 7 db-lel és ezzel az (a:) fölé emelné”).<sup>5</sup>

A hangzósság fogalmának értelmezését alapvető fonetikai kézikönyveinkben is megtalálhatjuk. Meglepő azonban, hogy szakirodalmunk alig foglalkozik e nyilvánvaló jelenség fizikai és/vagy élettani magyarázatával, illetve mennyiségi jellemzőivel.

LAZICZIUS világosan megkülönbözteti a hangerő-különbségeken alapuló, változó és változtatható nyomatéktól az egyes hangfajtákra jellemző, állandó értékszintet mutató hangzósságot.<sup>6</sup> Közli JESPERSEN hangzóssági sorának elvi lényegét is, mely szerint „a hangzósság annak a térnek a nagyságával arányos, amelyen a zöngésített levegőnek képzés közben át kell haladnia”.<sup>7</sup>

BÁRCZI GÉZA csak néhány sort szentel ennek a kérdésnek, de — ugyancsak JESPERSEN nyomán — a magyar beszédhangok konkrét hangzóssági sorát is felállítja, 9 („elnagyolt”) fokozatba rendezve.<sup>8</sup>

PAPP ISTVÁN — csekély változtatással — ugyanezt a sorozatot közli, megtoldva azonban egy-két figyelemre méltó elvi megállapítással: „A hangzósság egyenes arányban van a zöngésséggel, fordított arányban van az akadályképzéssel. ... Fiziológiailag és akusztikai szempontból egyaránt a magánhangzók emelkednek ki mint hangzóssági csúcsok a hangsorból. ...”<sup>9</sup>

Mingogram-felvételeink arról tanúskodnak, hogy a szótagcsúcs — kevés, magyarázható kivételtől eltekintve — a szótagképző magánhangzó intenzitás-maximumával azonos. A hangsúly-problémát a verselméleti gyakorlat céljaira leegyszerűsítve tehát megelégedtünk volna a vizsgált szövegek magánhangzóinak összehasonlító elemzésével. A módszer kialakítása során azonban nyilvánvaló lett, hogy az egyes magánhangzók sajátos, jellemző hangzósság - különbségének legalább megközelítő pontosságú kiigazítása nélkül a méréseken alapuló hangsúlyvizsgálatról egyszerűs mindenkorra le kellene mondanunk.

Papp István utal rá, hogy „OSCAR WOLF már 1871-ben rendszeres kísérleteket végzett a különféle hangok specifikus hangzósságának megállapítása céljából”. Angol nyelvű szövegre vonatkozó, számszerű adatokra buk-

<sup>5</sup> FÓNAGY IVÁN, A nyomaték hangos vetülete. Nytk 64/1. Budapest 1962. 158.

<sup>6</sup> LAZICZIUS GYULA, Fonétika (1944). Tankönyvkiadó, Budapest 1963<sup>2</sup>. 127.

<sup>7</sup> Uo. 155.

<sup>8</sup> BÁRCZI GÉZA, Fonetika. Tankönyvkiadó, Budapest 1957<sup>2</sup>. 36.

<sup>9</sup> PAPP ISTVÁN, Leíró magyar hangtan. Tankönyvkiadó, Budapest 1966. 149.

kantunk HARVEY FLETCHER *Speech and Hearing in Communication* című, klasszikus értékű könyvében is. Különbféle vizsgálati módszerek (oszcillogram + kétféle szubjektív teszt) egyesített eredményeként Fletcher — az átlagos amerikai beszéd magánhangzóira vonatkozóan — az alábbi hangzóssági sort állítja fel (a viszonyított értékeket mikrowattokban kifejezve):<sup>10</sup>

o:	680	ei	370
a:	600	ε	350
Λ	510	u:	310
æ	490	i	260
ou	470	i:	220
u	460		

Adatait a nálunk is használatos dB (decibel)-egységre átszámítva kiderül, hogy a két határérték (o: — i:) közötti különbség mintegy 5 decibel. A csökkenés iránya nagyjából megegyezik Jespersen elméleti feltételezésével, s számottevő hasonlóságot mutat saját, alább kifejtendő tapasztalatainkkal is.

Az újabb — világviszonylatban sem túl nagy számú — adatszerű, mennyiségi vizsgálatok (pl. G. FAIRBANKS, I. LEHISTE, M. ROSSI, J. MUNCH eredményei)<sup>11</sup> arról tanúskodnak, hogy a nemzetközi szakirodalomban közös alapirány alakult ki e probléma tudományos megoldására, bár egy adott nyelv minden lényeges vonatkozását figyelembe vevő, monografikus feldolgozás — tudomásunk szerint — eddig csak a malgas magánhangzókról készült (H. RAKOTOFRINGA munkája).<sup>12</sup>

MAGDICS KLÁRA impozáns hangelemző könyvében<sup>13</sup> nyomát sem találtuk a hangzóssági különbségek akusztikai értelmezésének. Alapos sejtésünk van azonban arról, hogy az egyes magánhangzók formánsszerkezetére vonatkozó mérési eredmények (formánsfrekvencia, formánsáv szélesség, formánsamplitúdó) célszerű egybevetése közelebb vinne a kérdés tudományos igényű tisztázásához.

Egyetlen tanulmányt ismerünk, mely a magyar magánhangzók hangzóssági sorrendjére és mennyiségi viszonyaira vonatkozó tényszerű adatokat tartalmaz: FÓNAGY IVÁN német nyelvű munkáját (Über die Schallfülle der ungarischen Vokale). A cikk szerzője 7 kísérleti személy kiejtése alapján vizsgált meg 2758 kétszótagú magyar szót (5516 magánhangzót), s az egyes magánhangzó párok különbségi értékeinek egybevetése alapján az alábbi eredményre jutott:<sup>14</sup>

<sup>10</sup> H. FLETCHER, *Speech and Hearing in Communication* (1929). New York 1953<sup>2</sup>. 86.

<sup>11</sup> G. FAIRBANKS, *Experimental Phonetics. Selected Articles*. University of Illinois Press, 1966. 81—92.; I. LEHISTE, *Suprasegmentals*. London 1970. 120.; M. ROSSI, *L'intensité spécifique des voyelles*. *Phonetica* 24 (1971): 129—161.; J. MUNCH, *Quelques observations à propos de l'intensité des voyelles du français*. — *Travaux de l'Institut de Phonétique de Strasbourg* 1969—1970/2: 112—125.

<sup>12</sup> H. RAKOTOFRINGA, *Contribution à l'étude de la phonétique malgache I—II*. Grenoble 1968.

<sup>13</sup> MAGDICS KLÁRA, *A magyar beszédhangok akusztikai szerkezete*. *Nytud.Ért.* 49. Budapest 1965. 96 l.

<sup>14</sup> FÓNAGY IVÁN, *Über die Schallfülle der ungarischen Vokale*. *ALH* 4 (1954): 383—425.

(A számok az azonos intenzitással kimondott magánhangzóknek az a: hangra vonatkoztatott negatív különbségét fejezik ki dB-ben.)

a:	0,0	o:	7,2
e:	1,3	i:	7,2
é:	2,4	y:	9,0
ö:	3,2	y:	9,7
e:	3,6	i:	10,2
o:	5,1	u:	10,6
ø:	5,8	u:	12,3

Bármily pontosnak és megbízhatónak látszanak is Fónagy számadatai, egyetlen (és csupán a mennyiségileg nehezen meghatározható hangérzetre épülő) felmérés eredményeit nem használhattuk fenntartás nélkül. Annál kevésbé, mert egyes értékek (pl. az o, o:, u, u:-ra vonatkozóak) feltűnően eltértek a hangnyomásgörbék alapján sejthető, gyakorlati hasznú adatoktól. Eredményeinek angol nyelvű újraközlésekor egyébként maga a szerző is megkérdőjelezte és csupán a szövegmondók szándékosan kiélezett ejtésének („careful articulation”) tulajdonította a 12 dB-es sáv szélességet a: és u: között; újabb ellenőrző mérések nyomán ezt mintegy 6–7 dB-re szűkítette.<sup>15</sup>

A műszeresen mért intenzitás-értékek kiigazítása nem újkeletű törekvés a nemzetközi szakirodalomban. ANDRÉ SPIRE — akinek költészeti hangtana több szempontból párhuzamba állítható a Fónagyéval<sup>16</sup> — épp a hangerősség-viszonyok költészettani szerepét vizsgálva foglalja össze a francia fonetikusok ezirányú törekvéseit.<sup>17</sup> Már a kísérleti beszédhangtan „atyja”, ROUSSELOT is végzett számításokat a hallhatóság és az érthetőség fokozati különbségeire vonatkozóan.<sup>18</sup> Tanítványa, G. LOTE tökéletesítette módszerét, melynek lényege, hogy a hangrezgések kilengésének (amplitúdójának) műszeresen mért számértékeit módosítani kell „a zenei hangmagasság, az egyes beszédhangokra jellemző levegőkibocsátás, illetve a hangszín” figyelembe vételével.<sup>19</sup> Az így nyert ún. „helyzeti hangerősséget (intensité-potentielle)” a hallhatóság (audibilité) feltételezett távolságát kifejező méterekben mérték.

Mindebből arra következtettünk, hogy elvileg szükséges és gyakorlatilag megoldható az élő beszéd hangerősség-viszonyainak olyan, számszerű kifejezése, mely — a tényleges egyéni hangérzethez közelítve — az adott szöveg helyzetre vonatkozó sajátos értékeket is magában foglalja.

Az alábbiakban azt a kísérleti mérésorozatot ismertetjük, amely hozzásegített bennünket, hogy nyomaték-, ill. hangsúly-vizsgálataink során többé-kevésbé kiküszöbölhessük a hangzóssági különbségekből adódó zavaró eltéréseket. Mivel számunkra ez a kísérlet nem főcél, hanem csupán egy különben elháríthatatlan akadály leküzdésének eszköze, vizsgálatunkban nem a lehető legteljesebb és legpontosabb, hanem a lehető legegyszerűbb, legrövidebb (de azért kellőképpen megbízható) megoldásra törekedtünk.

<sup>15</sup> FÓNAGY, Electro-physiological and acoustic correlates of stress and stress perception. *Journal of Speech and Hearing Research* 1966/9: 231–244.; L. még I. LEHISTE: i. m. 123.1

<sup>16</sup> FÓNAGY IVÁN, A költői nyelv hangtanából. Budapest 1959.

<sup>17</sup> A. SPIRE, Plaisir poétique et plaisir musculaire. New York 1949. 92–106.

<sup>18</sup> A. ROUSSELOT, Principes de phonétique expérimentale (1897). Paris 1924<sup>2</sup>. 1014 és kk.

<sup>19</sup> G. LOTE, L'alexandrin d'après la phonétique expérimentale. Paris 1913<sup>2</sup>. I. 33.

## II. Kísérlet: A magyar magánhangzók viszonylagos hangzósság-értékeinek meghatározása

### I. Kísérleti szöveg összeállítása

1. A kísérlethez olyan szövegre volt szükségünk, amelynek jellemző hangsúlyviszonyai előzetesen ismertek, nyomatékrendje viszonylag egyenletes, áttekinthető, formálisan is jól követhető. Ezért döntöttünk olyan, közismert hangsúlyos versmértéket tükröző verses forma mellett, melynek minden sora azonos szótagszámú, és a sorok azonos pontján — normális ritmusérzéklet és természetes szövegmondást feltételezve — kb. azonos hangsúlyfok érvényesül:

≠ | | | | | + | | | | | + |  
 ≠ | | | | | + | | | | | + |

2. Nehezebb volt egy másik feltételnek megfelelnünk: hogy ti. viszonylag rövid, belátható időn belül feldolgozható szövegben minél változatosabb, de egymással összemérhető hangkapcsolatok szerepeljenek. Valamilyen módon mind a 14 magyar magánhangzót kellő számú előfordulásban és minél többféle szótagszomszédi kapcsolatban kellett becsempésznünk. Erre a célra természetes szöveget csak akkor használhattunk volna, ha technikai, anyagi és időbeli korlátok nélkül dolgoznánk. A valóságos körülményeket figyelembe véve célszerűen sűrített, mesterséges szöveget használtunk. A szöveget — verses formában — úgy állítottuk össze, hogy a fent leírt feltételeknek minél inkább megfeleljen:

a) sugallja a versmérték nyomatékrendjét;

b) minden magyar magánhangzót minél többféle helyzetben és hangkapcsolatban tartalmazzon.

Az így létrehívott „mozaikvers” két — egyenként 24 soros — egységből áll, ezek mindegyike 4 soros versszakokból épül fel:

M <sub>1</sub> T a t a t a t a	T i t a t a t a	T á t á ,
T i t a t a t a	T a t a t a t a	T á t i .
T e t e t e t e	T i t e t e t e	T é t é ,
T i t e t e t e	T e t e t e t e	T é t i .

M o m o m o m o	M u m o m o m o	M ú m ú ,
M u m o m o m o	M o m o m o m o	M ú m i .
M ö m ö m ö m ö	M ü m ö m ö m ö	M ú m ú ,
M ü m ö m ö m ö	M ö m ö m ö m ö	M ú m i .

G u g u g u g u	G á g u g u g u	G á g á ,
G á g u g u g u	G u g u g u g u	G á g i .
G ü g ü g ü g ü	G é g ü g ü g ü	G é g é ,
G é g ü g ü g ü	G ü g ü g ü g ü	G é g i .

D á d á d á d á	D u d á d á d á	D ú d ú ,
D u d á d á d á	D á d á d á d á	D ú d a .
D é d é d é d é	D i d é d é d é	D ú d ú ,
D i d é d é d é	D é d é d é d é	D ú d a .

Szi szi szi szi	Szá szi szi szi	Szószo,
Szá szi szi szi	Szi szi szi szi	Szósza.
L a l a l a l a	L í l a l a l a	L ó l e ,
L í l a l a l a	L a l a l a l a	L í l a .
A t a - i t a	E t e - i t e	Ú d ú :
O m o , U m o ,	Ö m ö , Ü m ö ,	Ó l e .
U g u - á g u	Ü g ü - é g ü	Á t á :
Á d á , U d á ,	I s z i , Á s z i ,	Ó m e .
M <sub>2</sub> T a t a t i t i	T e t e t i t i	T i t á ,
T i t i t a t a	T i t i t e t e	T i t é .
B á b á b i b i	B i b i b á b á	B a b a ,
B i b i b é b é	B é b é b i b i	B i b a .
N o n o n u n u	N ö n ö n ü n ü	N i n ú ,
N u n u n o n o	N ü n ü n ö n ö	N i n ú .
R u r u r ú r ú	R ú r ú r u r u	R o r o ,
R ú r ú r ü r ü	R ü r ü r ú r ú	R i r ü .
G u g u g á g u	G ü g ü g é g ü	G i g á ,
G u g á g u g u	G ü g é g ü g ü	G i g é .
P u p u p á p á	P á p á p u p u	P u p a ,
P é p é p ü p ü	P ü p ü p é p é	P i p u .
D a d a d u d á	D e d e d i d é	D a d ú ,
D a d u d á d á	D e d i d é d é	D e d ú .
K á k ú k ú k ú	K ú k á k ú k ú	K u k a ,
K ú k é k ú k ú	K é k ú k ú k ú	K i k e .
F i f i f á f i	N y a n y a n y í n y a	S z a s z ó ,
F i f á f i f i	N y a n y í n y a n y a	L a l ó .
J ó j ó j ó j ó	C i c ó c ó c ó	J a j a ,
C i c ó c ó c ó	J ó j ó j ó j ó	G y i t e .
I t a - o m o	U g á - ó d ó	E l ó :
I t e , Á d u ,	Ü g é , I s z á ,	E m ó .
Á s ó - i n ú	I n ú - á s ó	Ü g y e :
Ú z s ú , E v ő ,	E z ő , Ú c s ú ,	I h a !

## II. A kísérleti szöveg magnetofon-, ill. mingogram-felvétele 4 adatközlő személlyel

A felvételek a MTA Nyelvtudományi Intézetének Fonetikai Laboratóriumában készültek. A szövegmondók csupán annyi eligazítást kaptak, hogy ritmusosan, de természetes hangon olvassák az értelmetlen „műverset”. Az akusztikai mérőműszerek által szolgáltatott hangzásoképet (duplex oszcillogram, teljes, ill. sávszűrős hangnyomásgörbe, alaprezgésszám) Elema-Schönder gyártmányú, Mingograf-34 T típusú készülék rögzítette. (A mingogram-elemzés módszeréről l. NyIOK 1978/3, 211–245.l)

Az így kapott adatokból jelen kísérletünk során csak az alábbiakat használtuk fel:

1. duplex oszcillogram (a szótagok elhatárolására)
2. teljes hangnyomásgörbe (egyrészt ugyancsak elhatárolásra, másrészt a szótagcsúcsok viszonylagos intenzitás szintjének mérésére)
3. alapprofil (a szöveg hanglejtésének számszerű jellemzésére).

A rögzítőpapír mozgási sebessége 100 mm volt másodpercenként. (Egy mm tehát 1 századmásodpercrek felel meg. Az időtartam-viszonyokkal azonban ezúttal — szándékosan — nem foglalkoztunk.)

A hangzósági probléma érzékeltetésére hasonlítsuk össze az egyik mozaiksor szótagcsúcsaira vonatkozó (viszonylagos) hangnyomásértékeket mind a 4-féle felmondásban:

	da:	da:	da:	da:	du	da:	da:	da:	du:	du:
1.	14	9	10	8	0	7	6	5	2	0
2.	11	7	8	5	0	6	5	3	1	1
3.	14	8	10	8	2	10	10	9	2	0
4.	9	8	4	3	3	4	4	4	3	0

Az egyes szótaghelyek hangnyomás-szintjeinek átlagértéke:

12	8	8	6		1,2	6,7	6,2	5,2		2	0,2
----	---	---	---	--	-----	-----	-----	-----	--	---	-----

Első pillantásra is szembevetendő, hogy míg az első és a harmadik ütem számadatai a ritmusérzékünk által igényelt természetes nyomatékrend irányát tükrözik, addig a középső ütem első szótagja messze elmarad a várt értéktől. (A hangsúlyérzethez legalább 7 dB kellene, a mért átlagérték azonban csak 1,2.)

A mozaikvers szótagcsúcsainak hangnyomás-adatait összehasonlítva nyilvánvaló lett, hogy a hangnyomásgörbe csak akkor tükröz elfogadható értékeket, ha a szomszédos szótagok magánhangzója azonos. Ellenkező esetben a mérési adatok „kitérnek”, megbízhatatlanná válnak. A kitérés iránya és mértéke — már előzetes sejtésünk alapján is — az egyes magánhangzókra jellemző, állandó jelenség, s elméletileg az eltérő képzési mozzanatokból következő hangzósági különbséggel azonosítható.

### III. A mérési adatok felhasználása a „hangzósági állandók” számítására

#### 1. Az egyes szövegmondások jellemző hangsúlymenetének megállapítása

Általános érvényű megoldást keresve, természetesen minél inkább ki kellett küszöbölnünk az egyéni szövegmondás nyelvileg érdektelen, sajátos jellemzőit. Épp ezért külön-külön határoztuk meg a négyféle szövegmondás jellegzetes hangsúlymenetét. (H a n g s ú l y o n élettani eszközökkel létrehozott, de fizikai eszközökkel is kimutatható intenzitás-különbséget értünk. A tágabban értelmezett, különféle hangzástényezők bonyolult hatásegyüttesével megvalósuló kiemelést n y o m a t é k n a k nevezzük.)<sup>20</sup>

Erre a célra csak azokat az értékeket használhattuk, amelyek egymással szótagszomszédi viszonyban levő azonos magánhangzókra vonatkoznak. (Itt

<sup>20</sup> Részletesebben I. az 1—4. sz. jegyzetekben adott szakirodalmat (különösen JONES 137. és KECSKÉS 1966. 123—124.)!

ugyanis nem játszik szerepet a hangzóssági különbség.) Számításunk főbb mozzanatai a következők voltak:

a) Az egyes sorok hangnyomás-menetének meghatározása a legalacsonyabb szótagcsúchoz viszonyítva (dB-ekben)

pl.	te	te	te	te		ti	te	te	te		te:	te:
1.	7	6	5	3		0	6	3	1		3	2

b) A hangnyomás-menet különbségi viszonyainak meghatározása a zárószótagtól visszafelé indulva

pl. hangnyomásmenet:	→	7	6	5	3 /	0	6	3	1 /	3	2
különbségi viszonyok:		+1	+1	+2	+3 /	-6	+3	+2	-2 /	+1	0 ←

c) A hangzósság szempontjából semleges (azonos magánhangzójú) szomszédos szótagok különbség-értékeinek kiemelése

pl.	te	te	te	te /	ti	te	te	te /	te:	te:
különbségi viszonyok:	+1	+1	+2	+3 /	-6	+3	+2	-2 /	+1	0
semleges értékek:	+1	+1	+2			+3	+2		+1	←

d) A semleges különbség-értékek táblázatba rendezése (személyenként és soronként)

A mozaikvers szótaghelyzeteit az ABC betűivel jelölve egy-egy személy szövegmondásából az alábbi adatmennyiség adódott:

szótaghelyzet:	A	B	C	D /	E	F	G	H /	I	J
adatmennyiség:	29	23	38	18 /	28	23	39	5 /	14	—

(Itt jegyzem meg, hogy a 4. kísérleti személlyel csak az első mozaikversről készült felvétel, így tőle kevesebb adatot nyertünk.)

e) Az egyes szótaghelyzeteknek megfelelő számoszlopok átlagértékének kiszámítása

Az előbbieket szerint csoportosított mérési adatokat átvizsgálva arra a következtetésre jutottunk, hogy akad néhány számérték, melynek felhasználása nemhogy pontosabbá tenné, hanem inkább eltorzítaná a végeredmény alakulását. Olyan hangnyomásértékekről van szó, amelyek nyilvánvalóan még az egyéni szövegmondásnak is csak pillanatnyi esetlegességeit tükröző szélsőségek. Úgy döntöttünk, hogy az ilyen eltérések két, egyértelműen elkülöníthető típusát eleve kihagyjuk a további vizsgálatból. Ezek:

a) a következetesen pozitív sorozatok (A, E, I) szórványosan előforduló negatív értékei; és

b) a 9 dB-t meghaladó, szokatlanul kiélezett hangnyomás-különbségek. (Vö. 15. sz. jegyzetünkkel!)

Ilyen megfontolásból az alábbi adatmennyiséget kellett „kiszűrni”:

1.	217-ből	11
2.	217-ből	13
3.	217-ből	11
4.	129-ből	3

Összesen: 780-ból 38



E tudatos „finomítás” után személyenként és szótaghelyzetenként az alábbi átlagértékeket kaptuk:

	A	B	C	D	E	F	G	H	I	J
1.	+4,0	-0,2	+1,0	-0,8	+2,5	+1,3	+0,3	+0,2	+3,0	0
2.	+4,0	+2,5	+1,3	-3,8	+2,9	+2,1	-0,2	-3,7	+2,5	0
3.	+4,8	+1,6	+1,7	-3,9	+3,5	+1,2	+1,3	-2,2	+2,9	0
4.	+2,9	+1,8	+1,2	-4,1	+2,0	+1,4	+1,4	-2,0	+1,0	0

f) Az egyéni szövegmondás jellegzetes hangsúlymenetének megállapítása A számszerűen jelentkező egyéni különbségek ellenére is szembevetendő, hogy a hangsúlyrend alakulásában lényeges egyezések mutatkoznak:

1. az A, E és I minden esetben az ütemének megfelelő, viszonylag magas pozitív érték;

2. a D és a H negatív vagy legfeljebb 0 körüli érték;

3. a J mint viszonyítási alap hírérték nélküli 0;

4. a B, C, F, G pozitív vagy 0 körüli érték.

(Félreértések elkerülésére még egyszer megjegyezzük, hogy a különbségi értékek a sorvég felől számított előző szótagtól való hangnyomás-különbséget jelzik, tehát nem egymással összemérendő adatok.)

Úgy találtuk, hogy a gyakorlati elemző munka céljára kevésbé pontos, kerekített adatok is megfelelnek. (A tized-decibelnyi pontosságnak különben sincs tényleges hírértéke.) A továbbiakban tehát a következő átlagértékekkel dolgoztunk:

	A	B	C	D	E	F	G	H	I	J
1.	+4	0	+1	-1	+2	+1	0	0	+3	0
2.	+4	+2	+1	-4	+3	+2	0	-4	+2	0
3.	+5	+2	+2	-4	+3	+1	+1	-2	+3	0
4.	+3	+2	+1	-4	+2	+1	+1	-2	+1	0

Az egyes szövegmondások jellemző hangsúlymenetét grafikusan ábrázolva az alábbi ábrát kapjuk: (1. kép)

## 2. Egyes magánhangzópárok hangzósság-különbségének behatárolása

A jellemző hangsúlymenetek megállapítása után térhettünk vissza mérési adataink másik csoportjához: a hangzósság szempontjából jellemző (eltérő magánhangzójú) szótagkapcsolatokhoz. További munkánk alapjául az a feltételezés szolgált, hogy az egyébként értelmetlen, de természetes, közismert magyar versemértéket hordozó mozaikszöveg verssorait (és bennük az azonos helyzetben levő szótagokat) az egyes szövegmondók nagyjából azonos (tehát sorozatosan ismétlődő) hangsúlymenettel olvasták. Reméljük, hogy ez a feltételezés — legalább is a statisztikai átlagot tekintve — lényegében helytálló. (Értelmes szöveget felhasználva nem lehetett volna ilyen reményünk, és csak hosszas munkával, számítógép segítségével juthattunk volna némileg is elfogadható eredményhez.)

Számításaink a továbbiakban így alakultak:

a) A hangzósság szempontjából jellemző (eltérő magánhangzójú) szótagkapcsolatok különbségértékeinek kiemelése

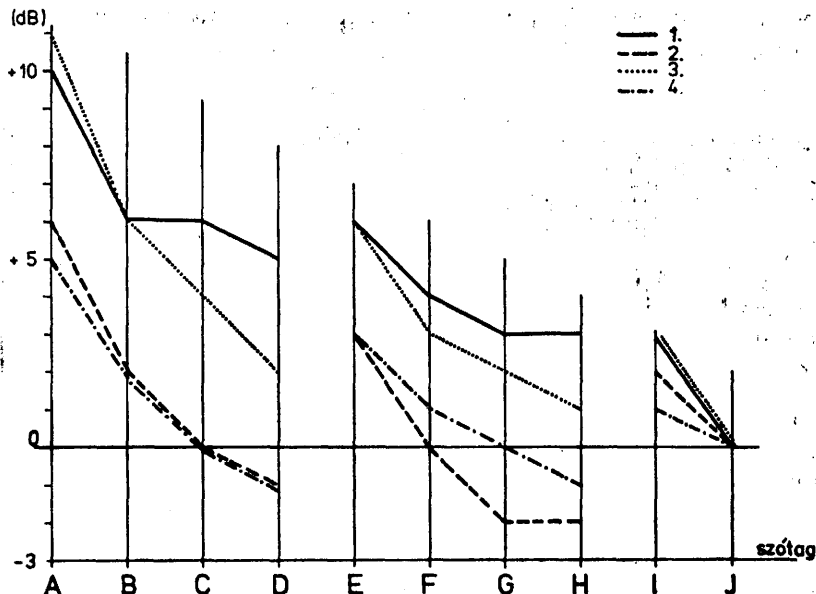

1. kép

Előző példánknál maradva:

1.	$t_\varepsilon$	$t_\varepsilon$	$t_\varepsilon$	$t_\varepsilon / t_i$	$t_\varepsilon$	$t_\varepsilon$	$t_\varepsilon / t_\varepsilon$	$t_\varepsilon$
különbségi viszonyok:	+1	+1	+1	+3 / -6	+3	+2	-2 / +1	0 ←
jellemző értékek:				+3 -6			-2	

b) A jellemző különbség-értékek egybevetése a sorok egyéni hangsúlymenetének megfelelő átlagértékekkel

pl.	A	B	C	D / E	F	G	H / I	J
1. átlagérték:	+4	0	+1	-1 / +2	+1	0	0 / +3	0
jellemző érték:				+3 -6		-2		

c) A jellemző különbség-értékek „kiigazítása” (az átlagértéktől való eltérés előjele és számértéke)

Példánkban:	D	E	H
	-4	+8	+2

Szavakban kifejezve: a D-helyzetben adódó  $-4$  azt jelenti, hogy a  $t_\varepsilon$  szótag  $\varepsilon$ -je és a  $t_i$  szótag  $i$ -je közötti hangnyomás-különbség akkor lesz összemérhető (az emberi hangérzékelés feltételeihez igazodó) érték, ha a  $t_\varepsilon$  szótag hangnyomáscsúcsát a  $t_i$ -hez viszonyítva 4 dB-lel csökkentjük.

Igen ám, de az E-helyzetben számított  $+8$ -as érték ugyancsak az  $i$  és az  $\varepsilon$  közötti különbséget tükrözi! Melyik hát az igazi?

Nos, éppen emiatt volt szükségünk a lehetőségekhez képest minél több részadat statisztikai feldolgozására. A 4 és a 8 közötti eltérés ugyanis nem egyszerűen „hiba”, hanem az átlagértékhez való viszonyításból következő természetes és szükségszerű „szórás”, mely kellő számú adat segítségével mind teljesebb mértékben kiküszöbölhető.

## d) Az igazítóértékek táblázatba rendezése

Az átlagérték és a jellemző különbség-érték eltéréséből adódó igazító-értékeket aszerint csoportosítottuk, hogy az adott helyen figyelembe vett szomszédos szótagok milyen magánhangzót tartalmaznak. Előbbi példánk D és E értéke tehát egyazon rovatba, az  $i - \varepsilon$  hangzópárra vonatkozó igazítóértékek oszlopába került.

Mozaikversünk szövegében a 14 magyar magánhangzó 91 lehetséges párosításából 47 változat fordult elő. (A hangrendi kötöttségek erőszakos feloldása nélkül sokkal többre nem is igen lett volna lehetőség.)

A hangzópárokat úgy alakítottuk ki, hogy az adatok többsége pozitív irányú különbséget fejezzen ki. (Pl. az előbbi 8, illetve 4 dB egyaránt az  $i - \varepsilon$  oszlopba került, jelezve, hogy az  $i$ -értékhez egy-egy adott helyzetben 8-at, illetve 4-et kell hozzáadni, hogy összemérhető legyen az  $\varepsilon$ -értékkel.)

Az esetenként előforduló negatív irányú különbséget külön jeleztük. Az oszlopok többségében ez csak szórványos jelenségként mutatkozott, bizonyos — nyilván egymáshoz hangzósság szempontjából közel álló — magánhangzók esetében viszont vegyesen fordultak elő pozitív és negatív értékek. (Pl. az  $i - y$  vagy az  $u - y$  oszlopában.)

Akadtak az átlagértékkel megegyező különbség-értékek is. Ezekből a vizsgálat szempontjából semleges, kiterjedés nélküli igazítóérték (0) adódott.

Az oszlopokba rendezett 732 számadat közlésétől eltekintünk, csupán ízelítőül adjuk közre az  $i - a$ : hangzópárra vonatkozó számértékeket:

1.	2.	3.	4.
2	4	8	18
12	6	12	15
9	9	14	4
10	10	14	5
8	9	12	7
5	6	11	13
8	9	16	12
4	9	17	11
5	4	11	
5	4	6	
(0)	12	11	
15	(-2)	11	
7	13	13	
7	15	12	
6	3	11	
6	10	6	
5	(-1)	6	

(A hangzópár 59 adatából 2 negatív, 1 semleges, a többi 56 használható.)

## 3. Az egyes magánhangzókra vonatkozó igazító-értékek számítása

Számításunk legsúlyosabb bizonytalansági tényezője abból adódik, hogy a 47 különféle magánhangzó-kapcsolatra vonatkozó mérés eredményeit valamilyen módon egymásra kellett vonatkoztatnunk, hogy végül egy közös

viszonyítási alap segítségével határozhatjuk meg az egyes magánhangzókra változatlanul érvényes, jellemző igazítóértékeket.

Az adott munkafeltételek között számításaink így alakultak:

a) Az egyes magánhangzópárokra vonatkozó átlagértékek meghatározása. Átlagszámítás előtt itt is célszerűnek látszott a „szűrés”, a felhasználható adatok tudatos megválogatása. Említettük már, hogy az egyes oszlopokban akadtak a jellemző alapiránytól láthatóan eltérő, szórványosan előforduló negatív értékek, valamint az eredmény szempontjából közömbös, hírszegény semleges értékek. Ezeket — a nagyobb pontosság érdekében — tudatosan mellőztük. (Az esetek többségében egyértelmű, konkrét magyarázatot adhatunk a „kilógó” értékek jelentkezésére. Ilyen magyarázat például egy alacsony hangzóssági fokú magánhangzó szokatlanul erős hangsúlyozása vagy egy igen nagy dallamszint-különbségű szótagpár ellentétes irányú hangnyomás-különbsége stb.)

Azokban a számoszlopokban, melyeknek alapiránya sem volt meghatározható, a pozitív, negatív és semleges értékeket egyaránt figyelembe vettük.

Az oszloponként számított átlagérték — mindezek alapján — a következőképpen alakult:

Sorszám	Magánhangzópár	Adatszám	Negatív adat	Semleges adat	Átlagérték
1.	i — a:	59	2	1	9,1
2.	u — a:	79	—	2	7,9
3.	u: — a:	19	—	—	6,1
4.	i — o	44	8	1	6,2
5.	i — ε	47	2	2	6,6
6.	i — o:	21	2	2	6,7
7.	i — e:	44	4	5	6,9
8.	i — y	12(±)	—	—	0,1
9.	o: — o	13	1	1	3,2
10.	u — o	12	1	—	6,1
11.	u — o	32	5	3	5,4
12.	i: — o	32	3	—	5,2
13.	y — e:	49	7	1	4,8
14.	y: — e:	20	3	1	5,3
15.	ø: — ε	20	3	3	3,0
16.	y — ø	26	3	2	4,8
17.	ε — a:	12	3	—	3,2
18.	o — a:	11	2	—	4,5
19.	o: — a:	9	1	2	5,3
20.	y — a:	4	—	1	8,3
21.	i — u:	19	7	—	2,0
22.	i — y:	13	2	2	4,4
23.	i — ø:	6	—	1	5,6
24.	e: — ε	11(±)	—	—	0,0
25.	u: — ε	7	—	—	5,7
26.	u: — o	8	1	—	2,7

Sorszám	Magánhangzó pár	Adatszám	Negatív adat	Semleges adat	Átlagérték
27.	u — u:	9(±)	—	—	0,6
28.	u — y	13(±)	—	—	2,4
29.	u — ø	3	—	1	2,5
30.	o — o	3	2	—	2,0
31.	y: — o	4	1	—	7,3
32.	u: — o	7	1	1	6,8
33.	y — y:	6(±)	—	—	0,3
34.	y — o	3	1	—	5,0
35.	y — o:	3	—	—	3,6
36.	y: — ø	8	—	—	2,1
37.	ø: — ø	4(±)	—	—	1,5
38.	ø — o	4	—	—	1,7
39.	ε — o	4(±)	—	—	3,0
40.	e: — o	3(±)	—	—	3,3
41.	ø: — o	4	4	—	—2,0
42.	o: — ε	10	6	1	3,6
43.	y: — ε	3	—	—	12,0
44.	y — ε	3	—	—	10,0
45.	u: — ø:	3	3	—	—5,3
46.	i — ø	3	—	1	9,0
47.	i — u	3(±)	—	—	—1,3

b) Az adatok várható hírérték szerinti rendezése és értékelése

Nem rendelkezvén a teljes és biztonságos áttekintéshez szükséges adatmennyiséggel, átlagértékeinket — némileg önkényesen — a célszerű felhasználhatóság szerinti csoportokba rendeztük.

Az 1—16. sorszámú értékek viszonylag nagy számú mérési adatból származnak, közel esnek az elméleti alapon sejthető értékekhez, ezek hasznosítása tehát elsődlegesen, kiemelt mértékben indokolt.

A 17—38. sorszámú adatok kevésbé megbízhatóak, statisztikai valószínűségük néha egészen csekély (pl. az o — o egyetlen értékelhető adata esetében), az elméleti sejtésekből és a dúsabb hírértékű adatokból kirajzolódó főirányt azonban nem cáfolják, számértékük sem lépi túl az elképzelhetőség határát.

Végül a 39—47. sorszámú adatok — különböző és kellőképpen magyarázható okokból — vizsgálatunk szempontjából teljesen használhatatlanok. (Semmiképpen sem valószínűsíthető például, hogy az ø: hangzósabb, mint az o, vagy az u:, mint az ø:.)

A tudatos válogatás eredményeképpen adataink felhasználhatósága végül a következőképpen alakult:

Összes adat:	732
Értéktelen:	36
Negatív:	65
Semleges:	32
Használhatatlan:	133
<hr/> Felhasznált adat:	<hr/> 599

c) Az eredmények grafikus ábrázolása

Adataink minden irányú egymásra vonatkoztatása a rendelkezésünkre álló matematikai eszközökkel megoldhatatlannak bizonyult. (Bonyolultabb, de matematikailag szabatosabb statisztikai módszert ismertet N. BEAUCHEMINnek az 1. sz. jegyzetben említett munkája.) Olyan eljárást kellett azonban találnunk, amely gyakorlati hasznú, a nyomatek-elemzésben alkalmazható eredményre vezet. Így jutottunk el az adatok részleges grafikus ábrázolásának módszeréhez.

Az előbbieket szerint felhasználhatósági sorrendbe állított átlagértékeket olyan vonalhálózatban ábrázoltuk, melynek vízszintes tengelyén a 14 magánhangzó helyezkedik el, függőleges tengelyre pedig a hangpáronként értelmezett hangzóssági különbségek mérhetőek 0,1 dB pontossággal.

A hangtani elméleteknek abból az egybehangzó tételéből kiindulva, hogy a magánhangzók között az a: a leghangzósabb, ennek értékét önkényesen 0-nak vettük és — a szórványosan ellentmondó adatokat mellőzve — állandónak tekintettük. Ettől a 0-szinttől mértük lefelé először az a:-t tartalmazó hangzópárok számértékét, majd — a kapott metszéspontokat is felhasználva — sorra mértük mind a 16 kiemelt átlagértéket.

Az első 16 számadat alapján már mind a 14 magánhangzóra vonatkozóan kaptunk egy-egy számértéket, sőt, az o-ra, e-re, o:-ra, u-ra és y-re kettőt is. Ez utóbbiaknak kijelöltük a számtani középértékét, és a továbbiakban már ehhez viszonyítottunk.

Következett a 17—38. sorszámú adatok felmérése — az adott sorrendben. Ahol lehetséges volt, a különbséget mindkét irányban jeleztük. Csak egy irányú mérést végeztünk azonban

1. az a:-t tartalmazó hangpárok esetében; illetve

2. ha a kapott érték 0-nál kisebb vagy 10-nél nagyobb lett volna. (Fónagy tapasztalatán okulva, l. a 15. sz. jegyzetben!)

E „szűkítő” eljárással ismét azt a célt szolgáltuk, hogy a szélsőséges, félrevezető esetek kizárásával minél inkább feldúsítsuk a közbülső, többszörösen egymásra vonatkoztatható adatok hírértékét.

Ábránk metszéspontjai a következőképpen alakultak: (2. kép)

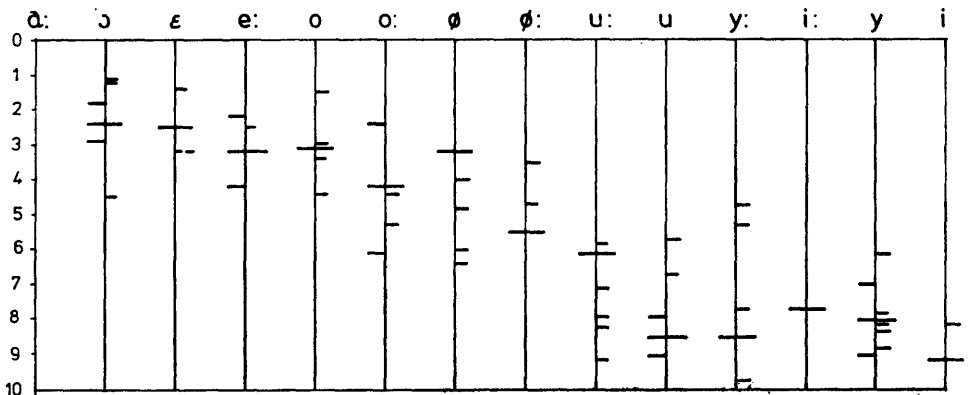

(-dB)

2. kép

(A magánhangzók sorrendjét — a szemléletesség kedvéért — utólag igazítottuk a végeredmény átlagértékeihez.)

d) A grafikus értékek „visszaalakítása”

Az egyes magánhangzókra vonatkozó metszéspontok számértékét leolvastva az alábbi táblázatot nyertük:

(Az első 16 adatból nyert értékek — nagyobb megbízhatóságuk miatt — kétszer szerepelnek.)

o	ε	e:	o	o:	ø	ø:	u:	u	y:	i:	y	i
1,1	1,4	2,5	1,5	4,2	3,2	3,5	5,8	5,7	4,7	7,7	6,1	8,1
1,2	2,5	3,2	3,0	4,2	3,2	4,7	6,1	6,7	5,3	7,7	7,8	9,1
2,4	2,5	3,2	3,1	4,4	4,0	5,5	6,1	8,5	7,7		8,0	9,1
2,4	3,2		3,1	5,3	4,8	5,5	7,1	8,5			8,0	
4,5	3,2		3,4		6,0		7,9		8,5		8,1	
			4,4		6,4		8,2		9,7		8,3	
							9,2				8,8	

Az oszlopok átlagértékét kiszámítva megkaptuk a kívánt eredményt: az egyes magyar magánhangzókra jellemző viszonylagos hangzóssági állandó értékeit (a:-ra vonatkoztatva).

A számok — vizsgálatunk munkamenetéből következően — azt fejezik ki, hogy hány dB-lel kell növelnünk az egyes magánhangzók fizikai mérőeszközzel rögzített hangnyomás-értékét, ha egy azonos nyelvi helyzetben előforduló a: hang által keltett hangerősség-érzet szintjére akarjuk emelni.

A kapott átlagértékek a következők:

a: — 0	ø: — 4,8
o — 2,3	u: — 7,2
ε — 2,5	u — 7,3
e: — 2,9	y: — 7,4
o — 3,1	i: — 7,7
o: — 4,5	y — 7,8
ø — 4,6	i — 8,7

e) A hangzóssági állandók kerekített, gyakorlati hasznú számértékének (igazítóértékének) megállapítása

Bármily tetszetősen, az elméleti sejtésekkel (pl. a Jespersen-sorral) egybehangzóan alakult is számításaink végeredménye, semmiképpen sem hihetjük, hogy végérvényesen megoldottuk a hangzóssági különbségekkel kapcsolatos nyelvészeti problémákat.

Az 1—2 tized nagyságrendű eltéréseket már csak azért sem tekinthetjük mérvadónak, mert számadataink végső soron decibel-értékeket fejeznek ki, és a szakirodalomból közismert, hogy 1—2 dB-nél kisebb intenzitás-különbséget — az emberi beszédhang rezgésszám-tartományában — egyáltalán nem érzékelünk.<sup>21</sup>

Mindezt tudván célszerűnek látszott a kapott értékekből elvont, de mennyiségi pontosságra nem törekvő, kerekített viszonyszámok kialakítása a gyakorlati nyomatékelemzés céljára.

<sup>21</sup> Vö. FLETCHER: i. m. 145.!

A mingogram-felvételek értékelése során felhasználható, gyakorlati jelentőségű (bizonyos tűréshatárokon túl már kényszerűen megbízhatatlan) igazítóértékeink tehát:

a: — 0	
o — 2	u — 7
ε — 2	u: — 7
e: — 3	y: — 7
o — 4	y — 8
o: — 4	i: — 8
ø — 5	i — 9
ø: — 5	

Adataink jól tükrözik a hangzósságnak a hangképzés egyes mozzanataival való szoros összefüggését: a legalacsonyabb igazítóérték tartozik az alsó nyelvállású magánhangzókhoz, a legmagasabb a felső nyelvállásúakhoz. Egyazon csoporton belül a hátul képzettek (velárisak) hangzósabbak, mint az elől képzettek (palatálisak). Az ajakműködés és a hangzásidő már nem mutat ilyen egyértelmű kapcsolatot a hangzóssággal, de az e: pl. bizonyára hosszúsága és ajakréses volta miatt válik el középső nyelvállású társaitól.<sup>22</sup>

### III. Alkalmazás: A hangzóssági igazítóértékek felhasználása az összetett nyomatékelemzésben

Bár a mingogram-felvételek elemzési módszerének külön tanulmányt szenteltünk, szükségesnek tartjuk, hogy legalább fő vonalaiban már itt is vázoljuk a fenti vizsgálatok eredményeinek gyakorlati használhatóságát az összetett, több tényezős nyomatékelemzésben.

Cikkünk II. fejezetében (95. l.) bemutattuk a kísérlet alapjául szolgáló mozaikvers egy sorának hangnyomásmenetét a 4-féle felmondás alapján. Láttuk, hogy pl. a *du* szótag alacsony dB-értéke mind a négy esetben megzavarta a mért adatok hangsúly-szempon-tú összehasonlítását. (Szemléltetésül közöljük a sor mingogram-felvételét az 1. adatközlő felmondása alapján. L. a 3. képet!)

Nézzük most, hogyan alakul a helyzet, ha a *du*-értékeket kiigazítjuk a kísérletünk eredményeként kapott, egész számmá kerekített hangzóssági állandóval (az u, u:-ra vonatkozóan +7)!

	da:	da:	da:	da: / du	da:	da:	da: / du:	du:
1.	14	9	10	8 / 7	7	6	5 / 9	7
2.	11	7	8	5 / 7	6	5	3 / 8	8
3.	14	8	10	8 / 9	10	10	9 / 9	7
4.	9	8	4	3 / 10	4	4	4 / 10	7
Átlag:	12	8	8	6 / 8,2	6,7	6,2	5,2 / 9	7,2

A sor átlagértékeinek alakulása most az alábbi képet mutatja: (4. kép)

<sup>22</sup> Vö. LAZICZIUS: i. m. 125.!



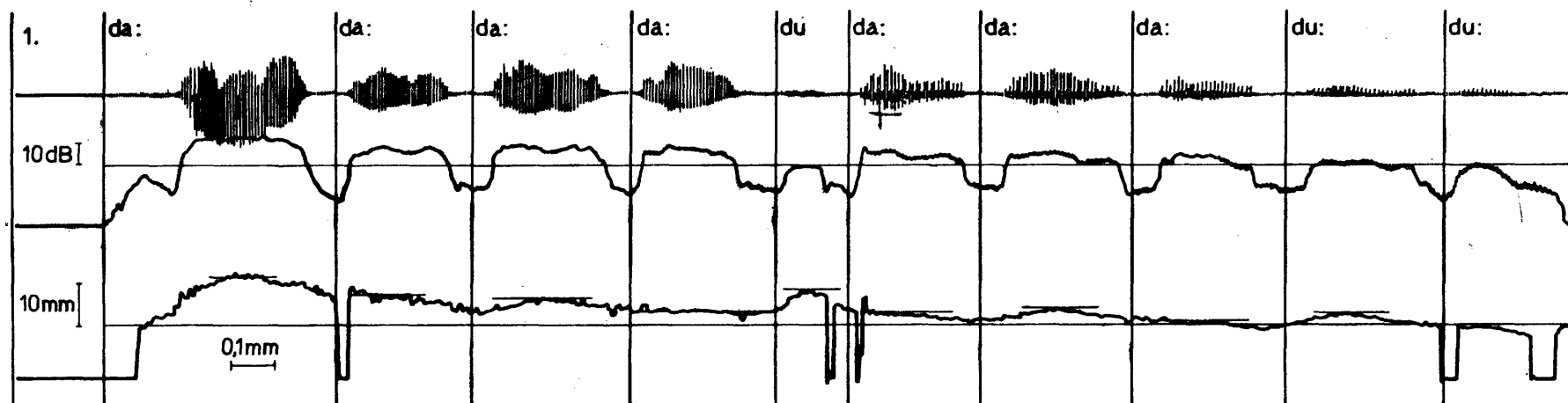

3. kép. A mozaikvers egy sorának minogram-felvétele (duplex oszcillogram + teljes hangnyomás görbe + alapfrekvencia)

(Ábránk – nyomdatechnikai okokból – nem közvetlenül az eredetiről, hanem „átrajzolással” készült, így csupán illusztratív értékű.)

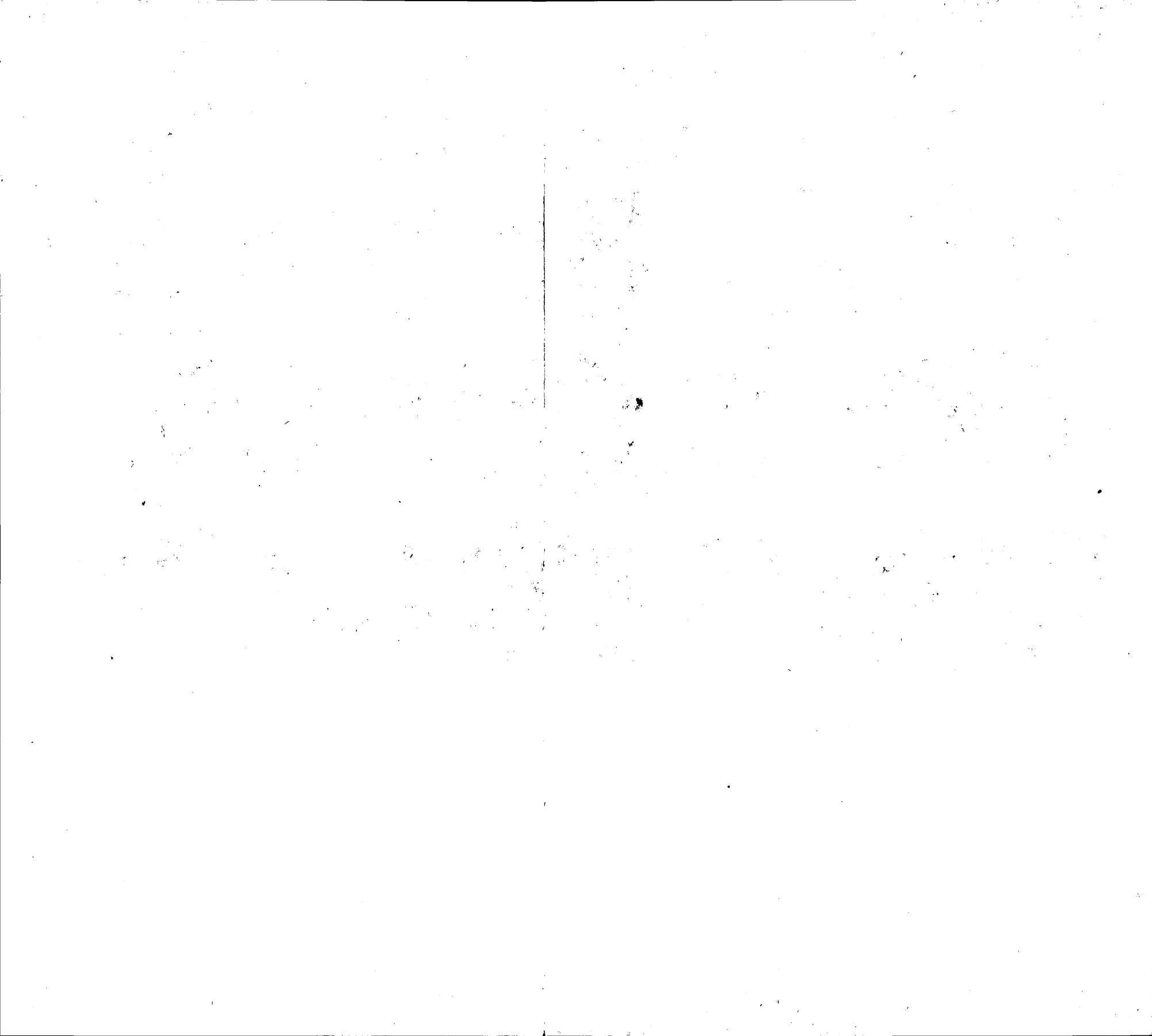

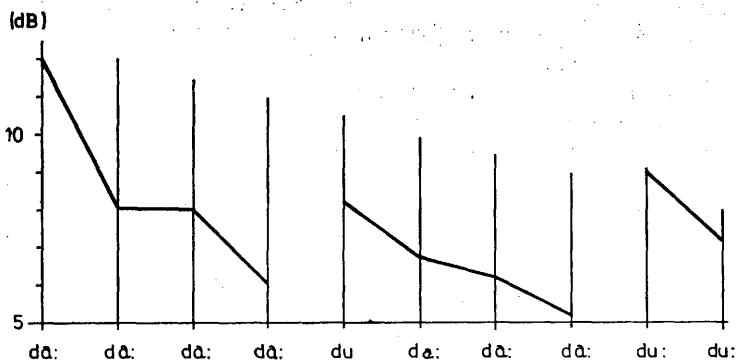

4. kép

Ez a hangsúlymenet tökéletesen megfelel mind természetes ritmusérzékünk követelményeinek, mind elméleti elvárásainknak. Az egyes szövegmondások közötti eltéréseket közelebbről megvizsgálva azonban újabb zavaró tényezőre bukkanunk: az 1. kísérleti személy *du* szótagja épp csak azonos szintre került az öt követő *da:-*val, a 3.-é pedig még alacsonyabb is 1 dB-lel.

Azon kívül, hogy eredményeinket magunk sem tekintjük tudományos szempontból véglegesnek és kielégítőnek, a jelenségnek más, könnyebben kiküszöbölhető oka is van. Az ti., hogy a versszövegekben is érvényesülő beszédnyomaték összetett jelenség, a hangerősség-viszonyokon alapuló hangsúly ennek csak egyik tényezője.

Vizsgáljuk meg ugyanennek a sornak az illető adatközlők felmondásában megvalósított hanglejtését! (A számok a mingogram-felvételen mért mm-t jelentenek. Ez — a személytől és a szöveghelyzettől függően — kb. 6–14 Hz közötti rezgésszám-különbségnek felel meg, tehát a zenei félhangnál kisebb érték.)

1.	da:	da:	da:	da:	du	da:	da:	da:	du:	du:
hangsúlymenet:	14	9	10	8	7	7	6	5	9	7
hanglejtés:	11	7	6	3	8	3	4	1	3	0
3.										
hangsúlymenet:	14	8	10	8	9	10	10	9	9	7
hanglejtés:	7	2	1	0	4	1	0	0	3	1

A kritikus számértékek elemzése alapján kétségtelen, hogy az adott szöveghelyzetben a két nyomatékképző tényező (a hangsúly és a hanglejtés) között valamiféle „munkamegosztás” jött létre: a *du* szótagot kiemelő nyomaték elsődlegesen nem erősségi, hanem magassági jellegű.<sup>23</sup>

<sup>23</sup> Vö. LÁSZLÓ ZSIGMOND, Ritmus és dallam. Budapest 1961. 43 és kk.; valamint A. RIGAUT, Rôle de la fréquence, de l'intensité et de la durée vocaliques dans la perception de l'accent en français. Proceedings of the Fourth International Congress of Phonetic Sciences. The Hague 1962. 747.!

Megfigyelésünk tehát nem teszi kétségesse a hangzössági igazítóértékek alkalmazhatóságát, csupán arra figyelmeztet, hogy az átfogó igényű, összetett nyomatékelemzés nem azonosítható az erősségi hangsúly vizsgálataival.

Mingogram-elemzéseinkben éppen ezért olyan módszer kidolgozására törekedtünk, mely a nyomatékképzésben részt vevő minden tényező (hangminőség, hangerősség, hangmagasság, hangzásidő) figyelembe vételére és egymásra vonatkoztatására alkalmas. A módszer további részletezését és indoklását mellőzve itt csupán szemelvényt közlünk az elemzés számadataiból. Ezúttal csak a magyar nyelvi nyomatékképzés két legnyilvánvalóbb tényezőjét, a hangerősséget és a hanglejtést vetjük egybe. Kiválasztott szövegrészünk: a *Nem messze van ide Kismargita* . . . kezdetű népballada első 4 sora, 8 kísérleti személy felmondásában.

Mind a 4 sor mind a 8-féle hangzasképéből elvontuk, illetve kikövetkeztettük az alábbi hírtartalmat:

1. a szótagcsúcsok viszonylagos hangnyomás-szintje (dB-ben)
2. a fentiek alapján nyert hangzössági igazítóértékek
3. igazított hangnyomás-szint: a sor hangsúlymenete (1. +2.)
4. a hangsúlymenet különbség-értékei (0-tól visszafelé számolva)
5. a szótagcsúcsok viszonylagos frekvencia-szintje (grafikus mm-ben)
6. a dallammenet különbség-értékei (0-tól visszafelé számolva)
7. a hangsúly- és dallammenet összevont különbség-értékei (4. +6.)
8. a sor összevont nyomatékrendje (a hangsúly- és a dallammenet szám-

tani középértéke:  $\left[ \frac{7.}{2} . \right]$

A sorok hangsúly- és dallammenetének, valamint összevont nyomatékrendjének átlagértékei a 8 felmondás alapján:

(H = hangsúly, D = dallam, N = összevont nyomaték)

	<i>nem</i>	<i>mes</i>	<i>se</i>	<i>vo</i>	<i>ni</i>	<i>de</i>	<i>kif</i>	<i>mör</i>	<i>gi</i>	<i>to</i>
<b>H:</b>										
1.	+1	+1	-1	-5	+7	-2	+7	-3	+4	0
2.	+10	-1	+5	-9	+8	-7	+9	-1	+7	0
3.	+2	0	+2	-7	+2	+6	+2	-6	+7	0
4.	+5	-1	-1	-3	+6	-2	0	-4	+3	0
5.	+2	-3	+2	+7	-5	+3	+2	-2	+4	0
6.	+3	+1	-1	+2	-2	+1	+2	+2	-1	0
7.	+3	-2	-1	-8	+11	-1	+4	-5	+4	0
8.	+5	-3	+2	-9	+8	-2	+2	-3	+1	0
<b>H<sub>1-8</sub></b>	+3,8	-1	+0,8	-4	+4,3	-0,5	+3,5	-2,7	+3,6	0
<b>D:</b>										
1.	+3	+3	+1	+1	+2	0	+2	0	+1	0
2.	+15	+2	+2	-7	+1	+5	+1	+1	0	0
3.	+8	+2	+2	-3	+2	+1	+3	-1	+2	0
4.	+4	+5	+3	-1	+6	-11	+4	+1	+3	0

	<i>nem</i>	<i>mes</i>	<i>se</i>	<i>vo</i>	<i>ni</i>	<i>de</i>	<i>kif</i>	<i>mər</i>	<i>gi</i>	<i>tə</i>
H:										
5.	+6	+1	+3	0	+2	-4	+6	+2	+3	0
6.	+3	+1	+1	-1	+2	+1	+1	+1	-1	0
7.	+6	+2	+2	-3	+5	-5	+5	+1	+1	0
8.	+5	+1	+3	-2	+3	-5	+2	+2	+1	0

$D_{1-s}$	+6,2	+2,1	+2,1	-2	+2,8	-2,2	+3	+0,8	+1,2	0
$H_{1-s} + D_{1-s}$	+10,0	+1,1	+2,9	-6,0	+7,1	-2,7	+6,5	-1,9	+4,8	0
$N_{1-s}$	+5,0	+0,5	+1,4	-3,0	+3,5	-1,3	+3,2	-0,9	+2,4	0

	<i>kə</i>	<i>raf</i>	<i>kə</i>	<i>ryl</i>	<i>foj</i>	<i>jo</i>	<i>əs</i>	<i>tə</i>	<i>ti</i>	<i>so</i>
H:										
1.	+1	+2	+3	-2	+5	+7	0	-8	+5	0
2.	+4	+5	+3	+2	+5	+2	+1	-5	+8	0
3.	-7	+1	+4	-4	+3	+8	+4	0	-1	0
4.	+1	+1	-2	+5	+2	+2	-1	-2	+14	0
5.	+2	+5	0	-1	0	-1	+8	-3	+6	0
6.	+2	+1	+3	+2	+3	+1	-1	-2	+6	0
7.	-1	+2	-2	+5	+3	+1	+5	-5	+8	0
8.	+2	-1	0	-1	+8	+1	+5	-8	+6	0

$H_{1-s}$	+0,5	+2,0	+1,1	+0,7	+3,6	+2,6	+2,6	-4,1	+6,5	0
-----------	------	------	------	------	------	------	------	------	------	---

D:										
1.	+2	+3	+1	0	+1	+1	0	-1	+2	0
2.	+2	+1	0	+1	+1	0	0	+3	-2	0
3.	+3	+5	+3	-4	+4	+1	0	+1	+1	0
4.	+3	+1	+3	0	+4	+1	+2	0	0	0
5.	+1	+2	+2	+1	+1	+1	+1	-1	+4	0
6.	+1	+2	+1	+1	+1	0	+2	-3	+6	0
7.	0	+3	+2	-1	+2	+1	+3	+1	+2	0
8.	+1	+4	+2	-3	+3	+1	+2	-1	+4	0

$D_{1-s}$	+1,6	+2,6	+1,7	-0,6	+2,1	+0,7	+1,2	-0,1	+2,1	0
$H_{1-s} + D_{1-s}$	+2,1	+4,6	+2,8	+0,1	+5,7	+3,3	+3,8	-4,2	+8,6	0
$N_{1-s}$	+1,0	+2,3	+1,4	+0,0	+2,8	+1,6	+1,9	-2,1	+4,3	0

	<i>kə</i>	<i>zε</i>	<i>pi</i>	<i>bε</i>	<i>o</i>	<i>bε</i>	<i>tso</i>	<i>li</i>	<i>tʂa:r</i>	<i>do</i>
H:										
1.	+2	+1	0	+10	-8	+1	0	+5	+1	0
2.	+4	+1	+9	+4	-5	+1	-4	+4	+2	0
3.	+3	-2	-4	+4	+1	-1	+2	-1	+1	0
4.	+3	-1	+2	+3	-3	+2	-6	+10	-2	0

	<i>kə</i>	<i>zɛ</i>	<i>pi</i>	<i>bɛ</i>	<i>ɔ</i>	<i>bɛ</i>	<i>tso</i>	<i>li</i>	<i>tʂa:r</i>	<i>ɔ</i>
H:										
5.	+5	0	+1	-2	+5	+2	0	+4	+1	0
6.	+1	+1	+4	+3	-4	+3	-3	+2	+1	0
7.	+8	-3	+10	+9	-13	+2	+1	-1	-2	0
8.	+4	-5	+2	+8	-5	+2	-1	+4	-5	0

$H_{1-8}$	+3,7	-1,0	+3,0	+4,8	-4,0	+1,5	-1,3	+3,3	-0,3	0
-----------	------	------	------	------	------	------	------	------	------	---

D:

1.	0	+2	+3	+4	-6	+2	+2	+1	+1	0
2.	+12	+3	+3	+3	-9	+1	+1	+1	+1	0
3.	+3	+4	+2	+3	+5	+2	+1	+1	+3	0
4.	+4	+5	+4	+2	-10	+1	+1	-1	+1	0
5.	+2	+3	+2	+6	-9	+1	+2	+3	+2	0
6.	+1	0	+1	+1	-1	0	+1	0	+1	0
7.	+4	+6	+2	+2	-9	+6	+3	-7	+4	0
8.	+4	+4	0	+3	-6	+5	+3	-4	-3	0

$D_{1-8}$	+3,7	+3,3	+2,1	+3,0	-5,6	+2,2	+1,7	+0,7	+1,2	0
-----------	------	------	------	------	------	------	------	------	------	---

$H_{1-8} + D_{1-8}$ :										
$N_{1-8}$ :	+7,4	+2,3	+5,1	+7,8	-9,6	+3,7	+0,4	+2,6	+0,9	0
	+3,7	+1,1	+2,5	+3,9	-4,8	+1,6	+0,2	+1,3	+0,4	0

	<i>əb</i>	<i>bɔ</i>	<i>i</i>	<i>si</i>	<i>ked'</i>	<i>bɛ</i>	<i>t'a:r</i>	<i>mɔ</i>	<i>ga:</i>	<i>bɔ</i>
H:										
1.	-1	0	+3	+2	0	+5	0	+5	+1	0
2.	+7	-3	-3	+10	-8	+4	+6	+3	+1	0
3.	-3	-4	+14	-3	-1	+4	+1	0	+1	0
4.	+4	-2	+3	+4	-4	+3	-2	+9	+2	0
5.	-1	+3	+1	+3	+1	+3	+2	+2	+3	0
6.	+4	+1	+1	+2	0	+4	+2	+6	-4	0
7.	+4	-8	+1	+17	-13	+4	-1	+15	+5	0
8.	-1	-1	+1	+6	-2	+5	-2	+4	0	0

$H_{1-8}$ :	+1,6	-1,7	+2,6	+5,1	-3,3	+4,0	+0,7	+5,5	+1,1	0
-------------	------	------	------	------	------	------	------	------	------	---

D:

1.	+2	+1	+4	-1	-2	+2	0	+1	0	0
2.	+2	0	+1	+2	-5	+1	+2	+2	+2	0
3.	+5	+2	+1	+2	-1	+2	-1	+1	+1	0
4.	+2	+1	+3	+2	-1	+4	+1	0	0	0

	ob	bo	i	si	ked'	be	t'a:r	mo	ga:	bo
H:										
5.	+3	+1	+1	+4	-3	+3	-1	+5	+1	0
6.	+1	+2	+1	+1	-1	+2	+1	+1	+1	0
7.	+2	+2	+1	+5	-7	+3	+1	+5	0	0
8.	+5	-4	+1	+7	-5	+4	+1	+3	+2	0
D <sub>1-8</sub> :	+2,7	+0,6	+1,6	+2,7	-3,1	+2,6	+0,5	+2,2	+0,6	0
H <sub>1-8</sub> + D <sub>1-8</sub> :	+4,3	-1,1	+4,2	+7,8	-6,4	+6,6	+1,2	+7,7	+1,7	0
N <sub>1-8</sub> :	+2,1	-0,5	+2,1	+3,9	-3,2	+3,3	+0,6	+3,8	+0,8	0

Az összevont nyomatékrend vonalábráiból (5. kép) szemléletesen kirajzolódik a beszédszövegnek (esetünkben a négy versornak) az a sajátossága, mely a nyelvi kifejezőmód fontos hírtartalmat közvetítő, szükségyszerű tartozéka: a h a n g h o r d o z á s (intonáció).

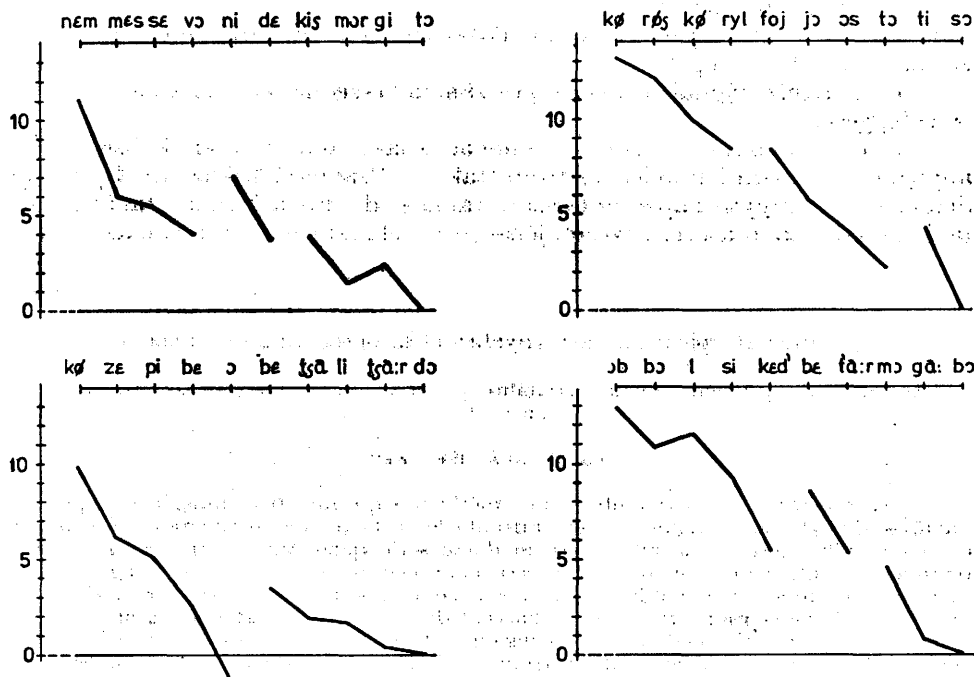

5. kép

Ez a jelenség (mely tágabb értelemben a hangsúlyon és a hanglejtésen kívül más beszédtegyezőket is felölel) nem közvetlenül az egyes beszédhangokra vagy akár szótagokra épül, hanem nagyobb egységekben („szupraszegmentális” módon) érvényesül, többnyire a viszonylag zárt gondolategységet kifejező mondatot árnyalja, illetve tagolja. Alakulását nagy mértékben befolyásolják

a személyhez és pillanathoz kötődő véletlenszerű, alkalmi mozzanatok, de — ábráink is bizonyíthatják — fő irányát, lényegét a kifejezett tudattartalom határozza meg, egységes nyelvi kódrendszer alapján.<sup>24</sup>

A hanghordozásban testet öltő nyomatékrend kiemelt szerephez jut a költészetben, ahol a művészi közlendő, az esztétikai hírtartalom egy részét közvetlenül, művészi többletjelen-tésként hordozza.

\*

Néhány kiegészítő megjegyzés:

1. Verselméleti vonatkozású mingogram-elemzéseinkben az itt közöltek kivül más adatokkal és összefüggésekkel (pl. a szöveg időtartam-viszonyaival) is foglalkozunk.<sup>25</sup>

2. A hangzóssági probléma végleges, tudományos igényű tisztázása során célszerűnek látszik figyelembe venni néhány, dolgozatunkban tudatosan mellőzött módosító tényezőt is, mint pl.

a) a szótagalkotó mássalhangzók szerepét;<sup>26</sup>

b) a fonémák nyelvenkénti, jellemző különbözőségeit;

c) a hangképzés egyes mozzanatainak eltéréseit személyenként, nemenként, nyelvjárásonként stb.;

d) a mondatbeli helyzetet (pl. a mondatkezdés, mondatzárás) esetleges hangzósság-módosító szerepét;

e) a hangzósságnak az alaprezgésszám (a beszéddallam) alakulásával való összefüggését.

3. Itt mondunk köszönetet mindazoknak, akik munkánk szervezeti, anyagi és technikai feltételeit biztosították: dr. Szabolcsi Miklós, dr. Ujfalussy József és dr. Vargyas Lajos professzor uraknak; dr. Bolla Kálmán tanár úrnak (a Fonetikai Laboratórium vezetőjének) és technikai munkatársainak.

### L'intensité spécifique des voyelles et la perception de l'accent

(Contribution au problème de la possibilité pratique d'une analyse expérimentale de l'accent)

par ANDRÁS KECSKÉS

En cherchant les possibilités d'une méthode expérimentale (mingographique) de l'analyse du rythme poétique, l'auteur affronta le problème de l'intensité spécifique des sommets syllabiques. Il aurait eu besoin d'une série quantitative pratiquement juste d'intensité relative des voyelles hongroises pour pouvoir corriger les décalages qui se présentent entre les valeurs relatives de la courbe oscillographique (mesurées en décibels) et celles de la perception subjective de l'accent dynamique des textes hongrois.

Hors de la série théorique de JESPERSEN et de quelques séries quantitatives concernant des langues étrangères, il n'a trouvé qu'un seul article traitant ce problème du point de vue hongrois; mais dont les résultats en chiffres ne s'avéraient pas exactement au cours de l'analyse. Ainsi l'auteur fut forcé de réaliser une expérience phonétique à

<sup>24</sup> Vö. FÓNAGY—MAGDICS, A magyar beszéd dallama. Akadémiai Kiadó, Budapest 1967. 306—313.!

<sup>25</sup> L. Ritmuselemzés mingográfákkal. NyÍOK 1978/3, 211—245. és Ady: Séta bölcső-helyem körül (A műszeres ritmuselemzés lehetőségei). ItK 1977: 584—605.!

<sup>26</sup> L. KECSKÉS 1966: 138., ill. H. RAKOTOFIRINGA, G. FAIRBANKS és J. MUNCH idézett munkáit (11—12. sz. jegyzet)!



l'aide d'un „poème artificiel” contenant chaque voyelles hongroises en plusieurs positions différentes des vers primitifs, trop dynamiques, représentant un système d'accent connu d'avance.

D'après les syllabes au centre vocal *identique* on a pu calculer la démarche d'accent caractéristique des enregistrements (faits avec 4 personnes), et ces valeurs-ci servaient pour point de repère à l'examen des syllabes au centre vocal différent.

En employant une méthode statistique à plusieurs étapes, l'auteur tâchait d'obtenir des valeurs caractéristiques et plus au moins authentiques représentant la distance d'intensité acoustique entre les voyelles différentes prononcées et perçues au même niveau d'accent dynamique. A l'aide de cette méthode, il a eu enfin une série de valeurs correctives d'intensité des voyelles hongroises, se rapportantes à la valeur extrême de a: long, prise pour zéro.

L'authenticité linguistique de cette expérience et de ces calculs partiels n'étant pas absolue, l'auteur se contente d'utiliser dans ses analyses rythmiques les valeurs arrondies suivantes (exprimées en décibels):

a:	—	0	ø	ø:	—	5		
o	ε	—	2	u	u:	y:	—	7
	e:	—	3	y	i:	—	8	
o	o:	—	4		i	—	9	

Dans un appendice pratique du travail l'auteur présente le rôle des valeurs d'accent ainsi corrigées dans l'analyse complexe des proéminences syllabiques, surtout leur rapport à la courbe mélodique de la parole. Pour conséquence il affirme que l'ancien système dit „national” du rythme poétique hongrois peut être défini par le phénomène complexe de l'intonation, ensemble de l'accent dynamique et de la mélodie des textes sonores.

The first part of the document discusses the early years of the nation, from the signing of the Declaration of Independence in 1776 to the end of the Revolutionary War in 1783. It covers the challenges faced by the new government, including the lack of a strong central authority and the need to establish a stable political system. The document also mentions the signing of the Constitution in 1787 and the beginning of the federal government under George Washington.

The second part of the document discusses the period from 1783 to 1800, known as the "Era of Good Will." It covers the presidencies of John Adams and Thomas Jefferson, and the signing of the Louisiana Purchase in 1803. The document also mentions the War of 1812 and the end of the war in 1815.

The third part of the document discusses the period from 1800 to 1820, known as the "Era of Jefferson." It covers the presidencies of Thomas Jefferson and James Madison, and the signing of the Missouri Compromise in 1820. The document also mentions the War of 1812 and the end of the war in 1815.

The fourth part of the document discusses the period from 1820 to 1840, known as the "Era of Andrew Jackson." It covers the presidencies of James Madison, James Monroe, and Andrew Jackson, and the signing of the Nullification Crisis in 1832. The document also mentions the War of 1812 and the end of the war in 1815.

The fifth part of the document discusses the period from 1840 to 1860, known as the "Era of Zachary Taylor." It covers the presidencies of Andrew Jackson, John Tyler, and Zachary Taylor, and the signing of the Compromise of 1850 in 1850. The document also mentions the War of 1812 and the end of the war in 1815.

The sixth part of the document discusses the period from 1860 to 1877, known as the "Era of Abraham Lincoln." It covers the presidencies of Zachary Taylor, Millard Fillmore, and Abraham Lincoln, and the signing of the Emancipation Proclamation in 1862. The document also mentions the War of 1812 and the end of the war in 1815.

## KISEBB KÖZLEMÉNYEK

### A permi nyelvek szóvégi magánhangzóinak történetéhez

A szóvégi magánhangzók és mássalhangzók gyengülése, redukálódása vagy teljes lekopása a világ sok nyelvének a történetében kimutatható. B. A. SZEREBRENNYIKOV „Вероятностные обоснования в компаративистике” című könyvében (Moszkva 1974) a fonetikai változások frekvenciáiának bemutatását éppen a szóvégi hangok lekopásának részletes elemzésével kezdi. A lekopást általában az illető hangok gyengülése előzi meg, a teljes lekopás sokszor nem is következik be. A gyengülés több fajtája ismeretes: a hosszú hangok megrövidülése, a magánhangzók zártabbá válása, redukálódása, a diftongusok egyszerűsödése, az  $m > n$  változás, a mássalhangzó-kapcsolatok egyszerűsödése, a zöngés zárhangok zöngétlenedése (i. m. 64–80).

E jelenség okáról szólva SZEREBRENNYIKOV nem ért egyet azzal a nézetel, hogy kizárólag a hangsúlytalan helyzet váltja ki a hangok gyengülését és lekopását. Az igazi ok szerinte az, hogy a szóvégi hangok kevés vagy éppen semmiféle információt nem hordoznak és így mint fölösleges ballaszt pusztulásra vannak ítélve (i. m. 80–81).

A finnugor nyelveket e szempontból KÁLMÁN BÉLA tekintette át (NyK 60: 409–413). Összegzésként megállapítja, hogy a lekopásban jelentős szerepe volt a ritmikai okoknak. Így a finnben csak a harmadik szótagban tűnt el a rövid tővégi magánhangzó, az észthen a sorvadás csak hosszú magánhangzók vagy zárt szótag után következett be.

E. ITKONEN (NyK 56: 3–12) a tővégi magánhangzók redukálódását és lekopását azzal hozza összefüggésbe, hogy a finnugor nyelvekben a hangsúly eredetileg az első szótagon volt.

A finnugor nyelvek közül különösen a magyar és a két permi nyelv vonta magára a kutatók figyelmét a szóvégi magánhangzók kérdésében.

A magyar szóvégi magánhangzók lekopásának problémakörét PAPP ISTVÁN foglalta össze legutóbb (MNY. 59: 393–408). Rámutat arra (i. m. 395), hogy „Az eddigi kutatás elsősorban arra irányult, hogy a véghangzók eltűnésének hangtani, fiziológiai okait tisztázza. Maga a redukálódás, sorvadás elnevezés is arra utal, hogy rövid véghangzóink sorsának alakulását tisztára fonetikai természetű ható okoknak tulajdonítják kutatóink. Vannak, akik már megkísérelték a véghangzók eltűnésének fejlődési tendenciáját nagyobb összefüggésbe állítani, s az ómagyar kori hangrendszert érintő magánhangzó változások egységében szemlélni, de még az ilyen szintetikus szemléletek sem tudnak kiszakadni a szűk, egyoldalú hangtani tájékozódás korlátai közül.”

Papp István igyekszik túllépni a fonetikai kereteken. Szerinte a szóvégi magánhangzó nem sorvadt el, eltűnése más okkal magyarázható. Mind az ige,

mind a névszó paradigmájában van olyan gyakran használatos alak, amelyben a rag a tövéghangzó és egy *i* összeolvadásából keletkezett: *lába*, *kéri*, *nézé*. Ezekből a ragos alakokból vonhatták el a mássalhangzós csonka tövet, amely később nominatívusként is állandósult. A tőelvonást erősítették egyes olyan szóalakok is, amelyek a kétnyíltszótagos tendencia eredményeként jöttek létre: *vártam* (\**várutam*).

A permi nyelvek szóvégi magánhangzóinak problémáiról nemrég A. MOLNÁR FERENC jelentetett meg egy alapos monográfiát (On the History of Word-Final Vowels in the Permian Languages. *Studia Uralo-Altaica* 5. Szeged 1974.). A lekopások okairól szólva (i. m. 81–82) a magyar szóvégi magánhangzókkal kapcsolatos szakirodalom alapján fölveti, hogy a permi nyelvekben sem kizárólag a hangsúlyviszonyokban kereshetünk magyarázatot a szóvégi hangok eltűnésére. Rámutat arra, hogy olyanféle tőelvonás, amelyet Papp István tételezett föl a magyarra, a permi nyelvek számos ragozott és képzett szóalakjában is végbemehetett. Ezután hangsúlyoz egy új gondolatot: „A funkció szerepét más oldalról vizsgálva azt is megállapíthatjuk, hogy a permiben, de több más nyelvben, pl. a PFU-ban és a magyarban, a szóvégi magánhangzók azért is hajlamosak voltak a lekopásra, mert funkcionális értékük kisebb volt, mint a többi magánhangzóé. Más szóval kisebb volt a hírértékük, nagyobb volt a redundanciájuk. Tudjuk, hogy a finnugor alapnyelvben a szóvégén csak meghatározott és részben illeszkedő magánhangzók (*a*, *ä*, *e*, *?e*) fordulhattak elő. Ha a permi végmagánhangzók zártabbá válásáról való elgondolás megáll, akkor ez azt jelenti, hogy az ősspermi kor második felének egy szakaszában abszolút szóvégen csak felső nyelvallású rövid magánhangzó (*i* és *ɨ*) fordulhatott elő. Ha viszont az ősspermi szavak jó része mind *-i*-re, ill. *-ɨ*-re végződött, akkor azt a nyelvérzék könnyebben minősíthette funkciótlanak, redundánsnak” (NyK 76: 115 — az említett dolgozat magyar nyelvű változata).

A permi szóvégi magánhangzók lekopásának folyamatát többen részletesen leírták már. Az alábbiakban csak a lekopás okához szeretnék hozzászólni.

Osztom azoknak a véleményét, akik szerint a szóvégi hangok lekopását nem lehet kizárólag csak fonetikai okkal, a hangsúlytalan helyzettel magyarázni. Azt hiszem, nem a hangsúlyos vagy hangsúlytalan helyzet a döntő, hanem a szóeleji vagy szóvégi. Ha a hanglekopások döntően a hangsúly helyétől függenének, akkor azt lehetne várni, hogy hangsúlytalan első szótagi magánhangzók és mássalhangzók is megközelítőleg olyan gyakorisággal sorvadnak el és esnek ki, mint a szóvégiek, hiszen tudjuk, hogy a világ számos nyelvében a hangsúly az utolsó előtti szótagon van. A szóeleji magánhangzók azonban csak igen ritkán tűnnek el, az uráli nyelvcsaládban a moksa-mordvinban fordulnak elő ilyen esetek. A lekopások gyakoriságát — úgy tűnik — a hangsúlytól többé-kevésbé függetlenül a szóban elfoglalt hely dönti el: minél távolabb van egy hang a szókezdetétől, annál könnyebben kieshet. Szóvégen a lekopások száma igen nagy. A második szótagban is sok hangkiesés figyelhető meg a legkülönbözőbb nyelvekben, de azért az ilyen hangkiesések száma lényegesen kisebb, mint a szóvégieké. Az első szótagban pedig, mint említettem, ritkán tűnik el magánhangzó. Ezért teljes mértékben elfogadhatónak tartom Szerebrennyikov és A. Molnár Ferenc nézetét, hogy a lekopásokat információelméleti szempontból is vizsgálni kell, s hogy a szóvégi hangok mindennek előtt azért tűnnek el, mert kicsi a hírértékük.

A hírértékkel kapcsolatban A. Molnár arra utal, hogy már a finnugor alapnyelvben is csak *a*, *ä*, *e*, és *ʔe* volt a második szótagban, az őspani kor második felében pedig föltehetőleg csak *i* és *ɨ* állhatott e helyzetben. Ezért ezeket a hangokat a nyelvérzék könnyen funkciótlanak, redundánsnak minősíthette.

Mindebben A. Molnárnak — azt hiszem — igaza van, mégis fölvetnék két problémát. 1. Ha a második szótagban már a finnugor korban is meglehetősen funkciótlan volt a magánhangzó, honnan ered az egyes nyelvekben megfigyelhető jelentős különbség a szóvégi magánhangzók kezelésében? 2. Az őspani *i/ɨ* második szótagi ellentétnek nemcsak az volt a funkciója, hogy mondjuk ilyen szó párokat megkülönböztessen, mint *\*pati* — *\*piti* (ezek semmit sem jelentő, kitalált szavak), hanem az is, hogy jelezze a szó n é g y és nem h á r o m fonémából álló összetételét. A második szótag magánhangzófonémáinak nemcsak egymással, hanem a *ø*-sal szemben is megvan a megkülönböztető szerepük. A *kor* 'falevél': *kora* 'hívok': *kore* 'hív', *kore* 'falevélbe' szavak ezt jól mutatják. A fonémák ilyen megkülönböztető szerepéről írtam már korábban is (NéprNyud. 16: 47—49).

Véleményem szerint a szóvégek információ-szegénységét nem annyira a szóvégen magán kell vizsgálni, hanem inkább a szó elején. Minél változatosabb, differenciáltabb a szókezdlet, annál kevesebb információt nyújt a szóvég. Ebből adódik, hogy a szóvégen talán minden nyelvben kevesebb fonéma fordulhat elő, mint a szó kezdeti szakaszában.

Ezzel a kérdéssel függ össze az a frekventália is, amelyet SZEREBRENYNYIKOV így fogalmaz meg (i. m. 291): „В языках, обладающих ущербной вокалической или консонантной системой, преобладают длинные слова”, azaz szabadon fordítva: Azokban a nyelvekben, amelyeknek szegény a magánhangzó- vagy mássalhangzó-rendszerük, a szavak hosszúak szoktak lenni. Ez nyilván fordítva is érvényes: Azokban a nyelvekben, amelyeknek gazdag magánhangzó- vagy mássalhangzó-rendszerük van, a szavak rövidek szoktak lenni.

Az információelmélet szempontjából mindez teljesen érthető. FÓNAGY nyomán (NyK 62: 75—76) idézem a következőket: „A hír (information) szó értelme az információ elméletben részben tágabb, részben pontosabban meghatározott, mint a köznyelvben. Minden hang vagy fényrenngés hír forrása, tekintet nélkül arra, hogy nyelvi értelemben jelentős-e vagy sem. Hírről beszélhetünk valahányszor a jeladó, a hírforrás több lehetséges jeltől, egy bizonyos jelkészletből az egyik- vagy másik jelet választja ki. A hír tehát valamelyik jel kiválasztása egy meghatározott jelkészletből. Minél nagyobb jelkészletből választ szabadon a jeladó, annál nagyobb a közlés hírtartalma, hírértéke, entrópiája (vagy negentrópiája), mivel annál nehezebb kitalálni, vajon melyiket is választja majd. A hírérték mértéke a hír kifejezéséhez szükséges „igen” és „nem” közötti döntések száma. (Az információelmélet szerint minden híradás visszavezethető ilyen döntésekre.) A morze-kód egyes jeleinek hírértéke csekély, mivel két lehetséges jel között választhatunk csak, a kínai nyelv jeleié lényegesen nagyobb, hiszen ez esetben mintegy 10 000 jel áll rendelkezésre” (G. A. MILLER, Language and Communication. New York—Toronto—London 1951. 41).

Megpróbálom ezt számokkal is érzékeltetni. Tegyük fel, hogy 6000 egyiséget — mondjuk alapszót — kell véges számú jelek — fonémák — kombinációival meghatározni. Példánkban az az egyetlen korlátozás érvényes, hogy

csak az alábbi kombinációk lehetségesek: (C)VCV(CV...), (C)VCCV(CV...). Az egyik nyelv 20 mássalhangzót és 10 magánhangzót ismer, a másik 10-et, ill. 15-öt.

A gazdagabb fonémaállományú nyelvben az első jelnél 30 körül választunk ki egyet, így a 6000 lehetőség 200-ra szűkül. Ha az első jel C volt, a másodiknál 10 lehetőségünk van:  $200 : 10 = 20$ . A harmadik jel már egyértelműen meghatároz mindent.

A szegényebb fonémaállományú nyelvben az első jel ( $6000 : 15 =$ ) 400-ra szűkíti a lehetőségeket, s ha ez C volt, a második is csak  $(400 : 5) = 80$ -ra. Teljesen még a harmadik jel sem határozza meg a szót.

Mindez persze csak nagy általánosságban, tendenciaszerűen érvényes. Figyelembe kell venni, hogy a helyzeti megkötöttségek miatt nem áll minden helyzetben minden fonéma, ezért nem lehet mindig a teljes magánhangzó- vagy mássalhangzó-fonémarendszerrel osztani a lehetőségeket. Mivel az első szótagban majdnem minden fonéma elő szokott fordulni, ez nem sokat módosít a képen. Még inkább számottevő az a körülmény, hogy a nyelvek nem használják ki a lehetséges kapcsolatokat sem. A magyarban a hangkombinatórikus szabályok lehetővé tennék, hogy legyen *fid*, *káz*, *mug* stb. szavunk, még sincs. A föl nem használt lehetőségek aránya igen jelentős. Mindezzel szemben áll az az ismert tény, hogy a nyelv nagyon jól eltűri még a többszörös homonímiát is, mert a beszédhelyzet, a mondatösszefüggés általában megóv a félreértésektől. Különösen sok a homonímia a rövid szavakkal élő nyelvekben, így pl. az angolban.

Visszatérve a permi nyelvekre, úgy látom, hogy a permi nyelvek következő két sajátossága összefügg egymással is, meg az említett információelméleti problémával is: 1. A permi nyelvek fonémarendszere egyike a leggazdagabbaknak az uráli nyelvcsaládban, 2. A szóvégi hangok lekopása a permi nyelvekben volt a legerősebb.

Szerebrennyikov azt írta, hogy ha a magánhangzó- vagy a mássalhangzó-rendszer szegényes, a szavak hosszúak lesznek. Ezt a tételt én megfordítottam. Ez a megfordított tétel a permi nyelvekre fokozottan érvényes. Mind a mássalhangzó-, mind a magánhangzó-rendszer gazdag. A légysági korreláció, amelynek megszűnése több nyelvben elszegényítette a konzonánsok rendszerét, a permiben megőrződött (*š, č, ʃ, ŋ*). A zöngétlen zárhangoknak, szibilánsoknak és affrikátáknak kialakult a zöngés párjuk (*b, d, g, z, ž, ž, dž, dž*). Az egyetlen komolyabb veszteséget a *δ* eltűnése, *l*-lé válása okozta, az összképhez viszonyítva azonban ez a veszteség is elhanyagolható. A permi ág nyelvei (nyelvjárásai) 25–30 mássalhangzó-fonémát ismernek, amelyek szinte kivétel nélkül szó elején és szó belsejében egyaránt állhatnak.

Vannak nyelvek az uráli nyelvcsaládban, amelyeknek szintén gazdag a mássalhangzó-rendszerük, így a mordvinnak és a nyenyecnek, ahol a légysági korreláció a mássalhangzók nagy részére kiterjed. E nyelveknek viszont szegény a magánhangzó-rendszerük. A permi nyelvekben magánhangzó is sok van, s korábban még több volt. Az őspermire 11 magánhangzót tételeznek föl (vö. pl. KORENCHY: NyK 76: 37 kk.).

Főntebb a gazdagabb fonéma-állományú nyelvnel 20 másalhangzóval és 10 magánhangzóval számoltunk, s az derült ki, hogy ezek kombinációja 6000 szót három jellel meghatároz.

Próbáljunk meg most egy számítást végezni a permi nyelvekre nézve annak alapján, amit HAJDÚ PÉTER írt a CSIFU I. kötetében (Über den Umfang

des uralischen Wortschatzes. I. m. 150–160)! Számításaiból két adatot emelek ki. Szerinte az uráli alapnyelv bázisszavainak száma 2400 lehetett, ami a hangkombinatorikusan lehetséges szóalakoknak mintegy 30%-os kihasználását jelenti (pontosan 27,77%).

Az uráli alapnyelv bázisszavainak túlnyomó többsége besorolható az alábbi négy morfológiai struktúratípusba:

VCV  
VCCV  
CVCV  
CVCCV

Hajdú az egyszerűség kedvéért 20 alapnyelvi mássalhangzóval, 10 magánhangzóval és 7 mássalhangzó-kapcsolattal számol. Szó elején csak 15 mássalhangzónak, a második szótagban csak kétféle magánhangzónak volt megkülönböztető szerepe. Így az alábbi eredményre jut:

VCV	=	10 · 20 · 2	=	400
VCCV	=	10 · 7 · 2	=	140
CVCV	=	10 · 10 · 20 · 2	=	6000
CVCCV	=	15 · 10 · 7 · 2	=	2100
			=	86400

Ennek a 27,77%-a 2400.

Végezzünk el a permi nyelvekre hasonló számítást! UOTILA nyomán (MFSOu. 65) 23 szókezdő mássalhangzót tétélezünk fel az őspermire: *p, t, k, b, d, g, tš, tš, dž, dž, s, z, š, š, ž, ž, l, l, r, m, n, n, v, j*. Szó belsejében állhatott még *t, d, ž* és *η* is, összesen 27 konzonáns. Az első szótagra 11, a másodikra 2 vokálist veszünk számításba. A mássalhangzókapcsolatok számát mi is 7-re korlátozzuk. Az eredmény a következő:

VCV	=	11 · 27 · 2	=	594
VCCV	=	11 · 7 · 2	=	154
CVCV	=	23 · 11 · 27 · 2	=	13662
CVCCV	=	23 · 11 · 7 · 2	=	3542
			=	17952

Ha a kapott összeget 18 000-re kerekítjük, s annak 30%-át vesszük, az eredmény 5400 lesz, ami több, mint kétszerese a Hajdú által számított 2400-nak. Az természetesén mindegy, hogy a lehetséges szóalakokból hány százalékot gondolunk ténylegesen kihasználnak, az őspermi 10–20–30% is mindig a kétszerese lesz az urálinak. Mindez annyit jelent, hogy — amennyiben a kihasználtsági arány nem változott l é n y e g e s e n, s így a kihasználásban meglévő tendencia többé-kevésbé állandó — a permi nyelvekben nem volt szükség az utolsó magánhangzóra, az utolsó 2-es szorzóra.

Ebben az összefüggésben természetesen jó lenne többet tudnunk arról, hogy mitől függ a kihasználtsági arány, de ilyen irányú kutatásokat eddig — tudtommal — nemigen végeztek. Az nyilvánvalónak látszik, hogy ceteris paribus a kihasználtság mértéke függ a szavak átlagos hosszától. Ebből a szempontból az őspermi föltehetőleg nem különbözött az uráli alapnyelvtől,

hiszen a tövéghangzók még megvoltak (vö. pl. A. MOLNÁR: NyK 76: 80). Jelentős befolyása lehet a kihasználtság fokára annak, hogy milyenek a fonémák kombinációs lehetőségei. MATHESIUS mutatta ki például (TCLP 1: 67–84), hogy a csehben 14 szonáns és 24 konzonáns van, mégis a *CVC*, *VCVC*, *CVCV*, *CVCC* és *CCVC* típusokon belül a csehben 77 410 lehetséges szó van, a németben pedig csak 37 420. A nagy különbség nem abból adódik, hogy a németben kettővel kevesebb a fonéma. Ha kettővel több lenne, nem a 37 420-at kellene 2-vel szorozni, hanem a 3–4 összeszorozandó számból kellene 1–2-öt 2-vel megnövelni. E nagy különbség a lehetőségek számában azt eredményezi, hogy a csehben a kihasználtság csak 3,1% (2417 a 77 410-ből), a németben viszont 5,4% (2024 a 37 420-ből). — Az őspერი korig a kombinációs szabályok nem nem változhattak lényegesen, tehát ebből a szempontból sincs okunk arra számítani, hogy a kihasználtság foka, a morfológia hatékonyság, az őspერი kor elején nagy mértékben eltért volna az uráli koritól.

Meggyőződésem, hogy a fonémák száma, kombinációs lehetőségei és a szavak hossza között van összefüggés, de annak is tudatában vagyok, hogy ezeket a számításokat nem lehet mechanikusan alkalmazni, s hogy a morfológiai hatékonyság belső, nyelvi tényezőiről (szóhossz, fonémaszám, fonotaxis) és az esetleges külső befolyásoló tényezőkről (kulturális szint, idegen hatás stb.) jóval többet kellene tudnunk, mint ma. A lapp fonémarendszer is gazdag például, még sem koptak le a második szótag magánhangzói. Ez talán azzal van összefüggésben, hogy az igen gazdag fokváltakozás és magánhangzóváltakozás révén a fonémák nagy mértékben részt vesznek morfológiai funkciók ellátásában is. Ahol lekopott a genitívus és az accusativus ragja, ott ma csak a fokváltakozás (és esetleg a magánhangzóváltakozás) jelöli az esetet, pl. *suolo* 'Insel': gen.-acc. *su'lu*, *vuok'tá* 'haj': gen.-acc. *vuovtá*. Ez alighanem csökkenti a fonémák „szófelépítési” célokra való fölhasználásának lehetőségeit.

MIKOLA TIBOR

## To the History of Word-Final Vowels in Permian Languages

by TIBOR MIKOLA

The author draws attention to the following two properties of Permian languages: (i) their phonological system is one of the richest among Uralic languages, (ii) the tendency for word-final sounds to disappear was the strongest in Permian languages. He claims that these two properties are by no means independent of each other. The basis of their correlation is that law of information theory which states that the more rich the inventory of signs is, the smaller number of signs is needed for the transmission of each body of information.

The paper also touches upon the question of phonotactics and morphological efficiency. It compares the phonological systems of Proto-Uralic and Proto-Permian and puts forward quantitative justification for the claim that the disappearance of second syllable vowels was necessary from the viewpoint of information theory.



## Magánhangzó-váltakozás két szurguti osztják nyelvjárásban

0. Tromagani és pimi osztják nyelvjárasi anyagom gyűjtése során úgy tapasztaltam, hogy ezekben a szurguti nyelvjárás-csoport-hoz tartozó dialektusokban a magánhangzók váltakozásainak körében vannak olyan sajátosságok is, amelyek megérdemlik, hogy egy önálló közleményben beszámoljak róluk. A gyűjtés körülményeiről szövegpublikációimban<sup>1</sup> adtam számot.

### 1. A Tra. és P nyelvjárások magánhangzó-rendszere

	első szótag			nem első szótag	
teljesek	ɨ	u		i	i
		o		e	(o) e
		ǎ		ǎ	a
redukáltak		ø		ě	ø
		ǎ		ǎ	ǎ*

\*Csak a Tra. nyelvjárásban fordul elő.

Jövevényszavakban az első szótagnál hátrább *o* és *u* is jelentkezik, pl. P *iškola* 'iskola', P *χāduli* 'gólyaláb', továbbá az e. sz. 1. és 2. személyben a passivum jele is *o*.

Az első szótagnál hátrább általában elülső hangrendű magánhangzókat találunk, az *a* is palatális hangként realizálódik az első szótagi magánhangzó minőségétől függetlenül (e tekintetben sokban emlékeztet a déli osztják nyelvjárásokra). Az *ə* hangszínét azonban megfigyeléseim szerint többé-kevésbé befolyásolja a megelőző szótag magánhangzójának palatális vagy veláris volta. Mivel a nem első szótagok teljes magánhangzója mindig palatális, a Tra. és P nyelvjárások nem ismerik a palato-veláris magánhangzó-harmóniát.

2. STEINITZnek a PAASONEN és KARJALAINEN tanulmányozta szurguti nyelvjárások magánhangzó-váltakozásaira vonatkozó megállapításai (OstjVok. 37) megközelítően érvényesek a Tra. és P dialektusokra is. Mivel gyűjtésem elég kis terjedelmű, sajnálatos módon nincs lehetőségem e nyelvjárások váltakozá-

<sup>1</sup> HONTI L.—RUSVAI J., Pimi osztják szövegek. NyK 79: 223—232, HONTI L., Tromagani osztják szövegek. NyK 80: 127—139. L. még Szurguti osztják szójegyzék (NyK 80: 327—345) és Beobachtungen über die Laut- und Formenlehre gegenwärtiger Surgu-Mundarten des Ostjakischen (ALH 27: 271—286) című közleményemet.

sait minden részletre kiterjedően bemutatni. Ez különösen a derivációs váltakozásokra vonatkozik, míg a paradigmatiság váltakozásait bemutató anyagom teljesebb, mivel ennek a gyűjtésére megkülönböztetett figyelmet fordítottam.

### 2.1. Derivációs magánhangzó-váltakozások

Ha felső nyelvválású, első szótagi magánhangzót tartalmazó igetőhöz *əy* képző járul, az első szótagban a megfelelő alsó nyelvválású magánhangzó lép föl: Tra. *kít*- 'küld'  $\gtrsim$  *kátəy*- ua., Tra. *kít*- 'marad'  $\gtrsim$  *kátəy*- 'egy ideig marad', Tra. *pít*- 'vhová jut, kerül'  $\gtrsim$  *pátəy*- 'érint, hozzáér'. Hasonlóan: P *náləy*- 'megsebesül', vö. Tra. *niuləm* 'seb'. A P *kewrəy*- 'beleakaszt' mellett van *kiwrəy*- ua. is, vö. Trj. *keyər*- 'Fische mit dem Haken von unten aufheben (fangen)' (KT 393). Itt valószínűleg arról van szó, hogy a felső nyelvválású magánhangzót tartalmazó változat a paradigmából vonódott el, ehhez még vö. P *ámət*- 'állít, helyez'  $\sim$  *imət*- 'ültet', Trj. *jek*<sub>o</sub>-  $\sim$  *jik*<sub>o</sub>- 'tanzen' (KT 141), Vj. *ńoyəl*-  $\sim$  *ńuyəl*-, Trj. *ńoyəd*-  $\sim$  *ńuyəd*- 'verfolgen' (KT 612).

Várákozásunknak megfelelően a Tra. *ai*- 'eszik' ige *ət* causativ kópzós származékában *ä* jelentkezik: *áápət*- 'etet, táplál'.

Ha az *əmtə*, *əytə*, *əyətə*, *ət* vagy *tə* igeképzők valamelyike egy alsó nyelvválású, első szótagi magánhangzót tartalmazó igetőhöz járul, akkor az első szótagban a megfelelő felső nyelvválású magánhangzó jelentkezik (a három utóbbira csak egy-egy példám van): Tra. *á'áá'*- 'áll'  $\sim$  P *á'ua'əmtə*- 'felkel (ülő helyzetből)', Tra. *más*- 'kell'  $\gtrsim$  *musəmtə*- 'szükségessé válik', P *səyətə*- 'fut, vágat, poroszkál'  $\gtrsim$  *suycəmtə*- 'ugrál', Tra. *wán* 'rövid'  $\gtrsim$  *winəmtə*- 'közeledik, elér vmit'; Tra. *ááəm*- '(fel)emel'  $\sim$  *iaməytə*- 'megragad (és felemel)', Tra. *káá*- 'alszik'  $\gtrsim$  *kuaməytə*- 'aludni kezd', Tra. *wán* 'rövid'  $\gtrsim$  *winəytə*- 'közeledik'; Tra. *kári*- 'megfordul, hátrafordul'  $\sim$  *kirəyətə*- 'fordul'; Tra. *ámət*- 'állít, helyez'  $\sim$  *imətə*- 'leül'; Tra. *ááəη* 'vmi vége, eleje'  $\gtrsim$  *uaəηtə*- 'kezd (vmit cselekedni)'.

Az *əp* deverbális nomenképző előtt az első szótagi alsó nyelvválású magánhangzót a megfelelő felső nyelvválású váltja fel: P *jánt*- 'varr'  $\sim$  Tra. P *jántəp* 'tű', P *leŋk*- 'bezár; betakarozik'  $\sim$  Tra. *liŋkəp* 'takaró'.

A Tra. P *jə*- 'vmivé lesz; kezd (vmit csinálni)'  $\sim$  *jə*- 'jön, megy' szóhasználat révén keletkeztek (l. MSzFE *jön* alatt).

A képző nélküli Tra. *kətə* 'nap'  $\sim$  *kötə*- 'kivilágosodik' szó párban a magánhangzó-váltakozás esetleg az ősszótjékot megelőző korrig vezethető vissza.

Ha sorszámnevet képezünk, csak a Tra. P *kət* 'két, kettő'  $\gtrsim$  P *kítmət*, Tra. P *kimət*, P *kimətmət* 'második' mutat váltakozást mindkét nyelvjárásban. A 'három' esetében a P-ben nincs váltakozás: Tra. P *koəəm*  $\gtrsim$  P *koamət*  $\sim$  Tra. *kuamət*, az ennél magasabb számnevekben pedig már egyáltalán nem találkozunk vele: Tra. P *áápət* 'hét'  $\gtrsim$  *áápətmət* 'hetedik', Tra. P *kos* 'hús'  $\gtrsim$  *kosmət* 'huszadik', Tra. P *sət* 'száz'  $\gtrsim$  *sətmət* 'századik'.

### 2.2. Paradigmatikus magánhangzó-váltakozások

A következőkben már mindkét nyelvjárásnak több olyan vonására is rámutathatok, amelyek megkülönböztetik őket a többi szurguti nyelvjárástól.

#### 2.2.1. Magánhangzó-váltakozás a birtokos személyjelezésben

Azok a névszók vesznek részt a paradigmatiság magánhangzó-váltakozásban, amelyekben (az első szótagban) alsó nyelvválású teljes magánhangzó van, esetleges második szótaguk *ə*-t tartalmaz és egy mássalhangzóra végződik. Ilyenkor az alsó nyelvválású magánhangzót a megfelelő felső nyelvválású váltja fel, ha a birtokos személyjeles névszóalak egyes számú birtokra vonatkozik.

*á* ~ *u*: Tra. *áa* 'év' ~ *uaem* 'évelem', Tra. *lát* 'mélyedés; hely' ~ *má áata lutem* 'fekhelyem', Tra. P *náa* 'nyíl', P *náaem* ~ Tra. P *nuaem* 'nyilam', *nuaem* 'nyilad', *nuaa* 'nyila', Tra. *wán* 'váll' ~ *wunem* 'vállam', *wunen* 'vállad',

*o* ~ *u*: Tra. *op* 'após' ~ *má upem iki* 'apósom', P *oγ* 'fej', *oγem* ~ *uγem* 'fejem', *oγe* ~ *uγen* 'fejed', *uγa* 'feje', P *onk* 'gyanta', *onkem* ~ *unkem* 'gyantám', *onken* ~ *unken* 'gyantád', *unka* 'gyantája', Tra. *čončay* 'kötél' ~ *čun'γem* 'kötelem', de: Tra. P *kolank* 'varjú', Tra. P *kolankem* ~ P *kulankem* 'varjóm', P *kolanken* ~ *kulanken* 'varjúd' (ezzel kapcsolatban vö. JSFOu. 66/2: 75). Ehhez hasonlóan még: P *ko* 'férfi' ~ *kujem*, *kujem* 'férjem, emberem', *kuje*, *kujen* 'férjed, embered', *kujaa* 'férje, embere',

*á* ~ *i*: Tra. *čané* 'térd' ~ *čincem* 'térdem', Tra. *kár* 'fakéreg' ~ *kiram* 'fakérgem', P *lát* 'idő', *látem* ~ *litem* 'időm', P *nán* 'kenyér', *nánem* ~ *ninam* 'kenyerem', *náne* ~ *ninan* 'kenyered', Tra. *ánay* 'edény' ~ *inyem* 'edényem', Tra. *jásay* 'beszéd, hír' ~ *jisnem* 'beszédem',

*e* ~ *i*: P *ker* 'kályha' ~ *kiram* 'kályhám', *kiran* 'kályhád', *kira* 'kályhája', P *lek* 'út', *lekem* ~ *likem* 'útam', *leke* ~ *likan* 'utad', *leka* ~ *lika* 'útja'. Ehhez hasonlóan még: P *ne* 'nő' ~ *ninem*, *ninem* 'nő'.

A P *káay* 'unoka' szóban, akárcsak a többi keleti osztják nyelvjárásban, a birtokos személyjeles paradigmában a szabálytalan *é* váltóhang jelentkezik: *kíayem* 'unokám', *kíayaa* 'unokád', *kíayaa* 'unokája'.

Ha a második szótagban teljes magánhangzó van, nincs váltakozás, pl. Tra. *ánki* 'anya', *ánkem* 'anyám', *ánke* 'anyád', P *áti* 'apa', *átem* 'apám'.

Amint a fenti példatárból kiderül, a főnevek birtokos személyjelzésében bekövetkező magánhangzó-váltakozás a Tra. nyelvjárásban kötelező, míg a P-ben fakultatív. Ha a P főnevek első szótagi magánhangzója nem változik (vagyis az ún. alapvokálist nem váltja föl a váltóhang), a birtokos személyjel hangalakja e. sz. 1. és 2. személyben *em*, *en/e* a váltakozásos alakok *em*, *en* személyjelével szemben. Azon névszók birtokos személyjeles alakjaiban, amelyeknek első szótagában vagy felső nyelvallású teljes, vagy redukált magánhangzó van, az említett birtokos személyjelek hangalakja: *am*, *a* ~ *em*, *en/e* ~ *em*, *en* pl. P *pul* 'darab': *pulam* ~ *pulem* ~ *pulam* 'darabom', *pula* ~ *pule* ~ *pulen* 'darabod', P *wāy* 'vas': *wāyam* ~ *wāyem* ~ *wāyem* 'vasam', *wāya* ~ *wāye* 'vasad', P *jānk* 'jég': *jānken* ~ *jānke* 'jeged' (a birtokos személyjelek magánhangzójának viselkedése hasonló, mint egyes déli osztják nyelvjárásokban, erről l. HONTI: NyK 78: 117, 118). A többi keleti osztják nyelvjárásból leszűrt tanulságok alapján várakozásunknak megfelelően az első szótagukban felső nyelvallású, teljes magánhangzót tartalmazó főnevekhez e. sz. 1. és 2. személyben *em* és *e* hangalakú birtokos személyjelek járulnak, míg a redukált magánhangzót tartalmazókhöz *am* és *a* hangalakúak, pl. *put* 'üst': *putem* 'üstöm', *kim* 'képeség': *kime* 'képeséged', *nōj* 'posztó': *nōjam* 'posztóm', *nōja* 'posztód'.

A P nyelvjárásban az e. sz. 2. személyben fakultatíve fellépő *n* a CASTRÉN gyűjtötte szurguti osztják anyagban ugyancsak fakultatíve jelentkező *n*-nel vethető össze (erről l. HONTI: NyK 78: 91).

### 2.2.2. Magánhangzó-váltakozás az igeragozásban

A magánhangzó-váltakozásban való részvétel szempontjából az igéket három csoportra oszthatjuk.

1. A váltakozás múlt időben (a Tra. és P nyelvjárásokban csak egy, időjel nélküli múlt idő van) és felszólító módban lép fel, ha az első szótagban

alsó vagy középső nyelvválású, teljes magánhangzót találunk, és ha az esetleges második szótag ə-t tartalmaz és egy mássalhangzóra végződik:

ā ~ u ~ i: Tra. P *pāt* 'fagy' ~ P *put* 'fagyott', Tra. *puti* ua. (pass.) ~ P *pīte* 'fagyj meg',

o ~ u: Tra. P *ńoyəΔ* 'nyomon követ, üldöz' ~ P *ńuwəΔ* 'üldözött', Tra. *ńuyəΔtəγ* 'üldözte', Tra. *ńuyəΔe*, P *ńuwəe* 'üldözd',

ā ~ i: Tra. *āpət* 'táplál' ~ *āiptəm* 'tápláltam', *āipte* 'tápláld', Tra. P *tāΔ* 'húz' ~ P *tīΔ* 'húzott', Tra. P *tīə* 'húzd',

e ~ i: Tra. *jek<sub>o</sub>*-, P *jek*- 'táncol' ~ Tra. *jik<sub>o</sub>*-, P *jik* 'táncolt', Tra. *jik<sub>o</sub>a*, P *jika* 'táncolj'.

Az əγ képzős igék némelyikében elmarad a magánhangzó-váltakozás: Tra. *ājəγ*- 'függ' ~ *āujəγ* 'függött' ~ *āijya* 'függj', Tra. *pātəγ*- 'érint' ~ *pītya* 'érints', de: Tra. *kātəγ*- 'egy ideig marad', *kātəγ* 'maradt', *kātya* 'maradj', P *ńāləγ*- 'megsebesül', *ńāləγ* 'megsebesült', vö. Trj. *kātəγ* 'bleiben', *pīra kātəγ* 'ich blieb zurück' (KT 347), Trj. *keΔəγ*- 'aufstehen', *keΔəγ* ['er stand auf'], *keΔya* ['stehe auf'] (KT 465). — Az alábbi igékben is elmarad a magánhangzó-váltakozás: Tra. P *əjəΔ*- 'néz', P *əjəΔ* 'nézett', Tra. P *əjəΔa* (vö. Trj. *əjəΔa* [KT 1057]) 'nézz', P *jəst*- 'mond', *jəstəm* 'mondtam', *jəstəγ* (vö. Trj. *jəstəγ* [MSFOu. 128: 290]) 'mondott', *jəste* 'mondd', P *wəttəγ*- 'sit felcsatol', *wəttəγ* 'sit csatolt fel', *wəttya* 'sit csatolj fel'. — Nem váltakozik az első szótagi alsó vagy középső nyelvválású, teljes magánhangzó, ha a második szótag i ~ əj/ij-re vagy mássalhangzó-kapcsolatra végződik, pl. Tra. *əri*- 'eltörök', *ərrəja* 'törj el', Tra. *kəri*- 'megfordul', *āΔ kərija* 'ne fordulj meg', P *čewəksəγ*- 'elrejt', *čewəksəγ* 'elrejtett', *čewəksa* 'rejts el', P *wəjəγt*- 'megsért', *wəjəγte* 'sértsd meg'.

Néhány igében múlt időben és felszólító módban előfordulhatnak akár a váltakozásos, akár a váltakozás nélküli formák is. Ha az első szótagban ā van, a felszólító módú igealakoknak lehet ā-t, i-t és u-t tartalmazó alakváltozatuk is. Nyelvmestereim szerint az ilyen alakváltozatoknak eltérő jelentésük van. Pl. Tra. *kāt*- 'megragad': *āəγ. əjəΔi-pə tē k ā t ā i* 'a lovat farkánál majdnem megfogta (pass.)' ~ *təm imiəna pəyi kōtāi k i t ā i* 'a felesége bal kezénél fogva megragadta (pass.)', P *leŋk*- 'bezár': *leŋki* 'régén bezárták (pass.)' ~ *liŋk* 'nemrégén bezárt'; P *āməs*- 'ül': *umsa* 'ülj egy rövid ideig' ~ *imsa*, *āmsa* 'ülj egy hosszú ideig', P *āat*- 'hozzátold': *uəte* 'toldd hozzá rögtön' ~ *jata* 'majd toldj hozzá'.

2. A váltóhang csak a felszólító módban jelentkezik olyankor, ha az első szótagban ā és az esetleges második szótagban ə van, és ha az esetleges második szótag egy mássalhangzóra végződik, pl. P *səŋk*- 'schlagen' ~ *səŋka*, *səŋke*, P *wāΔ*- 'öl' ~ *wəΔa*, *wəΔe*. A váltakozás ebben a csoportban sem kötelező, pl. Tra. *āt*- 'megjelenik', *āta*, Tra. *tāləγ*- 'fáj (a seb)', *tālyə*. A P-ben itt is előfordulnak váltakozásos és váltakozás nélküli alakváltozatok, de feljegyzéseimben annak nincs nyoma, vajon eltérő jelentésűek-e vagy sem, pl. *nāmt*- 'nevez', *nāmta* ~ *nəmta*. Ha az ā őszosztj. \*ō (+ \*k, \*γ vagy \*ŋ) hangból származik, a szurguti *əγ. /āw* ~ *ē* magánhangzó- és mássalhangzó-váltakozás az őszosztj. \*ōγ ~ \*ēγ váltakozás folytatója (l. STEINITZ, OstjVok. 101, 119). Az én anyagomban, mint már említettem, az *ā* ~ *ē* fakultatív; a *γ. /w* ~ *γ* mássalhangzó-váltakozás kizorulóban van, vö. P *āwət*- 'vág': *āwta* ~ *ēwte*, P *səγ.ər*-, *səwər*- 'vág': *səwre* ~ *səγre*. Hasonló a helyzet az őszosztj. \*o ~ \*ā folytatójával az őszosztj. \*oγ ~ \*āγ Tra. és P. képviselőjében, mindössze az a különbség, hogy itt az őszosztják magánhangzó-váltakozás helyén fakultatív *γ. /w* ~ *γ* (*āγ. /āw* ~ *āγ*) mássalhangzó-váltakozás szerepel (vö. STEINITZ: i. m.

119, 127): Tra.  $j\ddot{a}y_{\circ}ar-$  'körülteker':  $j\ddot{a}y_{\circ}are$ , P  $t\ddot{a}y_{\circ}ar-$ ,  $t\ddot{a}war-$  'bezár':  $t\ddot{a}y_{\circ}ra$ ,  $t\ddot{a}wra$ , de vö. Tra.  $m\ddot{a}y_{\circ}a\Delta-$  'forog, kering':  $m\ddot{a}y_{\circ}a\Delta$ . — Csak egy olyan ige szerepel feljegyzéseimben, amelynek első szótagában  $\delta$  ( $< *ö$ ) van: Tra.  $k\ddot{o}ray-$  'elesik', imperativusát a hangtörténetileg szabályos  $*k\ddot{e}rya$  helyett  $k\ddot{o}rya$  alakban jegyeztem fel. — Ha az igető mássalhangzó-kapcsolatra végződik, a magánhangzó-váltakozás elmarad: Tra.  $\acute{a}\eta_{\circ}r\acute{a}mt-$ , P  $\acute{a}\eta_{\circ}r\acute{a}mt-$  'rátekint (Tra.), körülnéz (P)': Tra.  $\acute{a}\eta_{\circ}r\acute{a}mta$ ,  $\acute{a}\eta_{\circ}r\acute{a}mta$ , P  $\acute{a}\eta_{\circ}r\acute{a}mte$ .

3. Az  $\delta$  váltóhang múlt időben lép fel, míg az összes többi igealakban  $\acute{a}$  található: P  $\acute{a}\Delta-$  'alszik'  $\sim \delta\Delta$  'aludt', P  $k\acute{a}\Delta-$  'meghal'  $\sim k\delta\Delta$  'meghalt', Tra.  $\acute{a}\acute{a}\eta-$  'bemegy'  $\sim \acute{a}\acute{a}\eta_{\circ}$  'bement', P  $w\acute{a}\Delta-$  'van, él'  $\sim w\delta\Delta$  'volt, élt'.

3. Végezetül megállapíthatjuk, hogy a tromagani és pimi nyelvjárásokban előforduló magánhangzó-váltakozások nagy vonalakban megegyeznek a többi szurguti nyelvjárásban találhatóakkal, az illető szóalakokban való jelentkezésük azonban nem ugyanolyan mértékben kötelező.

HONTI LÁSZLÓ

### Vokalwechsel in gegenwärtigen Surgut-ostjakischen Mundarten

von LÁSZLÓ HONTI

Der Verfasser stellt die Lage des Vokalwechsels an seiner eigenen Surgut-ostjakischen Sammlung dar. Die in der Derivation vorhandenen Wechsel stimmen im wesentlichen mit dem System überein, das im von KARJALAINEN und PAASONEN gesammelten Material zu finden ist. Die paradigmatischen Wechsel betrachtet ist die Lage im Tra. Dialekt die selbe, wobei im P Dialekt der Wechsel optionell ist. Für beide Dialekte ist es charakteristisch, daß die Konsonantenwechsel, die als eventuelle Begleiter der Vokalwechsel auftreten, z. B. urostj.  $*oy \sim *äy > Trj. \acute{ä}y_{\circ} \sim \acute{ä}y$ , im Gegensatz zu den übrigen Surgut-Dialekten ausgeglichen werden, z. B. Tra. P  $\acute{ä}y_{\circ}|äw/\acute{ä}y \sim \acute{ä}y|äw/\acute{ä}y$ .

## Még egyszer a vogul tárgyias igeragozás *l*-jéről

1. A vogul tárgyias igeragozásban az egyes számú tárgyat az 1. és 2. személyben egy *l* elem jelöli. Az É nyelvjárásban például ezek az alakok így hangzanak: Sing. 1. *totiləm* 'hozom', 2. *totilən* 'hozod', Du. 1. *totiləmen, totiləmən, 2. totilən*, Plur. 1. *totiluw, 2. totilən*. A T nyelvjárásban az *l* morféma valamennyi személyben megvan, mégpedig a jelen és a jövő időben, valamint a feltételes módban, vagyis a jelen idejű cselekvésre vonatkoztatott igeidőkben. Például: jelen idő Sing. *äläntləm* 'ölöm', *äläntlən* 'ölöd', *äläntil* 'öli' stb.; jövő idő Sing. *äliłəm, äliłən, älił* stb. Az É nyelvjárásban az egyes számú tárgyat 3. személyben — a többes szám kivételével — *-te* rag fejezi ki: Sing. 3. *totite*, Du. 3. *totiten* (Plur. 3. *totijanal*). A T nyelvjárásban a *t* elem a praeteritum valamennyi személyében megvan. Ugyanitt a 3. személyű alak végén *l* is jelentkezik, ez azonban feltehetőleg másodlagos, későbbi eredetű. Például: jelen idő Sing. 1. *älästəm, 2. älästən, 3. älästil* stb.

2. A vogul tárgyias igeragozás *l* elemét többen (BUDENZ, UA 314—315, 346—348; FOKOS: NyK 40: 405—408; RÉDEI: MNy 58: 432—433) a vogul 3. sz. birtokos személyjel (*-te*) *t*-jével hozták összefüggésbe. Ez azonban hangtani okokból nem állja meg a helyét (I. LIIMOLA: CSIFU 1: 314—315, MSFOu. 150: 198).

KLEMM (NyK 47: 92—95) szerint az *l* eredetileg kurzív-duratív-kontinuatív képző volt, mely mozzanatos cselekvést kifejező igékben jelen időjelként volt használatos, majd később az egyes számú tárgyra utaló elemmé vált.

HONTI (NyK 73: 147—152) a kérdéses *l* elemet az instrumentálisraggal (pl. *āpal* 'bölcsovel') kapcsolja össze. Véleménye szerint az igeragozásba behatolt *l* eleinte a részleges tárgyat, majd később általában a tárgyat jelölte. Ennek a magyarázatnak az a gyengéje, hogy az *l* instrumentálisrag — tehát egy esetrag — a tárgyias ragozású igealakokban időjelek után következne. Nehézséget jelent továbbá az is, hogyan vált az eredetileg részleges tárgyat jelölő *l* a határozott teljes tárgy jelölőjévé.

LIIMOLA a II. Nemzetközi Finnugor Kongresszuson egy új magyarázattal állt elő (CSIFU 1: 313—318). Eszerint a vogul tárgyias igeragozás *l*-je a deverbális *-l* névszóképzővel volna azonos. Az *-l* képzőre vonatkozóan vö. AK *lāpal*, Szo. *lapil* 'die Zeit im Spätwinter, wo der Schnee den Skiläufer trägt' (AK *lāp-* stb. 'sich erheben; tragen (vom Schnee usw.)'). A tárgyias igeragozás a vogulban eredetileg birtokviszonyt fejezett ki. Tehát: *totiləm* 'hozom' (← 'az én hozásom'). Később (MSFOu. 150: 198—204) — HONTI fent említett cikkére reflektálva — újra visszatért a kérdéshez. Az elemek sorrendiségére vonatkozóan megállapítja, hogy hasonló sorrend (tehát időjel + képző) van a vogul praecativus (nála Deminutiv-konjugation) igealakjaiban is.

3. LIIMOLA szerint tehát a tárgyias igeragozás *l* morfémája a deverbális *-l* névszóképzővel volna azonos és a tárgyias igei paradigma tagjai eredetileg deverbális névszók lettek volna. Véleményem szerint a vogul tárgyias igeragozásnak birtokos személyjeles deverbális névszóból való eredeztetése (*totilam* 'az én hozásom' → 'hozom') szintén nehézségekbe ütközik. A tárgyias igeragozás kialakulása ugyanis feltehetőleg már az ugor korban megkezdődött, végleges kifejlődése azonban csak az egyes ugor nyelvek külön életében történt meg (vö. RÉDEI: MNy 58: 432). Ha pedig a tárgyias igeragozás ilyen késői keletkezésű, akkor nehezen érthető meg egy cselekvést kifejező névszónak — az ősvogulban! — verbum finitummá való átalakulása; az ige és névszó elkülönülése ugyanis a finnugor korszak végére már lezárult.<sup>1</sup>

Véleményem az *l* eredetét illetően annyiban tér el LIIMOLAÉTÓL, hogy az *l*-t nem deverbális névszóképzőnek, hanem denominális kicsinyítő képzőnek tartom. A PU denominális névszóképző (kicsinyítő képző) van meg pl. a következő vogul szavakban: TJ *pānka-l*, P *ponka-l* 'Schulterbein, Vorderbug'; É *nētle* 'asszonykák' (*nēt* 'nök'); É *kāllāyam* 'kezeckéim'; É *sāsal lap* 'nyírhéjtakaró' (*sās* 'nyírhéj'); *kwoll āyi* 'középső leány' (*kwoll* 'közép'). Az *l* palatalizációja (a *nētle*, *kāllāyam* stb. alakokban) másodlagos. Az *l* kicsinyítő képzőről l. SZABÓ: NyK 34: 451, 453; LEHTISALO: MSFOu. 72: 146. Úgy vélem, hogy az *l* deminutív képző eredeti funkciója a vogul tárgyias igeragozás alakjaiban ugyanúgy praecativusi lehetett, mint a *-kve* ~ *-ke* és *-ris* ~ *-rās* kicsinyítő képzők: *totikem* 'szívesen, szeretettel hozok', *totirišam* 'én hozok, szegény (nehéz nekem)' (vö. KÁLMÁN, ChrestWog 61). A vogul kedveskedő mód (praecativus) areális vonatkozásairól l. RÉDEI: ÉFOu. 14 (sajtó alatt). Az *-l* kicsinyítő képző a vocativusi és affektív jelentésárnyalat kifejezése céljából legelőször talán a felszólító módú alakokban jelent meg: sg.-du.-pl. *toteln* 'hozd' -- 'hozzátok (ketten, többen)', T *tāteln* 'hozd', *ālilēn* 'öld meg', *ālilēn* 'öljétek meg'. Ezek eredeti jelentése 'hozd, kedves!' stb. lehetett. A vocativus és az imperativus összefüggéséről l. STEINITZ, OVE 2: 136—137; RÉDEI, A felszólító módjel eredete a magyarban (sajtó alatt). Ezzel kapcsolatban megjegyzem, hogy praecativusi forma a jurákban csak az imperativusban ismeretes (HAJDÚ, ChrestSam. 64; RÉDEI ÉFOu. 14 (sajtó alatt)).

A vogul alanyi és tárgyias igeragozás személyragjai az 1. és 2. személyben eredetileg egybeestek. Itt tehát az *l*-re, mint megkülönböztető morfémára szükség volt. Mármost az eredetileg vocativusi-affektív szerepű *-l* kicsinyítő képző egyrészt a tárgy jelölése céljából — a kicsinyítés és determinálás viszonyáról l. LIIMOLA: MSFOu. 150: 201 kk. —, másrészt a (zavaró) homonímia kiküszöbölése végett behatolt a tárgyias igeragozás 1. és 2. személyébe. A 3. személyben már korábban — az ugor, esetleg az obi-ugor kortól kezdve — a 3. személyű birtokos személyjel szolgált a tárgyias igealak kifejezésére, vö. sg. 3. *totite* 'hozza', du. 3. *totiten* '(ketten) hozzák'. A pl. 3. sz. *totijanal* alakról l. LIIMOLA: MSFOu. 127: 230—231, 150: 200—201. Az *l* általánossá válása a T nyelvjárásban a jelenre vonatkoztatott igeidők valamennyi személyében (l. MUNKÁCSI, VNyj. 292—294) későbbi fejlődés, analógiás kiegyenlítés eredménye.

RÉDEI KÁROLY

<sup>1</sup> Melléknévi igenévnék verbum finitummá való fejlődése — különösen a 3. személyben — persze az egyes finnugor nyelvek életében is végbemehetett. Itt azonban mind alaktani, mind mondattani szempontból egészen más jelenségről van szó.

## Nochmals zum *l* der wogulischen objektiven Konjugation

von KÁROLY RÉDEI

In der objektiven Konjugation des Wogulischen wird das singularische Objekt in der 1. und 2. Person durch ein Element *l* bezeichnet (z. B. N *totilam* 'ich bringe es', *totilan* 'du bringst es' usw.). Zuerst gibt Verf. eine Übersicht über die früheren Meinungen hinsichtlich der Herkunft des *l*-Elementes.

Verf. hält das Element *l* für ein denominales Deminutivsuffix. Die ursprüngliche Funktion des Deminutivsuffixes *l* in den Formen der wogulischen objektiven Konjugation mag ebenso eine präkative gewesen sein wie die der Deminutivsuffixe *-kwe* ~ *-ke* und *riš* ~ *-raš*: *totikem* 'ich bringe etwas gern', *totirišam* 'ich bringe etwas, ich Armer'. Das Deminutivsuffix *l* trat zum Zwecke des Ausdrucks einer vokativischen und affektivischen Bedeutungsschattierung vielleicht zunächst in der Form des Imperativs auf (*toteln* 'bring es' ← 'bring es, sei so gut').

Die Personalsuffixe der wogulischen subjektiven und objektiven Konjugation fielen in der 1. und 2. Person ursprünglich zusammen. Hier bestand demnach ein Bedürfnis nach dem *l* als bedeutungsdifferenzierendem Morphem. Jetzt drang das ursprünglich vokativisch-affektivisch gebrauchte Deminutivsuffix *l* teils zur Bezeichnung des Objekts, teils zum Zwecke der Beseitigung eines Homonymenkonfliktes in die 1. und 2. Person der objektiven Konjugation ein.



## Zwei frühneuhochdeutsche Lehnwörter des Ungarischen

### I. *cinadof* 'Art feine Leinwand'

Das Wort erscheint in der frühen ungarischen Wörterbuchliteratur als Äquivalent von 'syndon, tela pretiosa, linteum bissinum' (NySz.). Der etymologische Teil des Wortartikels „*cinadof*“ in TESz. hat folgenden Inhalt: „Unbekannter Herkunft. Offenbar Entlehnung, doch man weiß nicht woher. — Ausgestorbenes Wort.“

Die für das folgende relevanten Belege des Wortes sind 1530 *Camisia de cynadof*, 1566 *cinadoff* (TESz.), 1576 *czenadof(f)* (Szabó T. Attila, Erdélyi magyar szótörténeti tár. I. Bukarest 1976. 1188 u. 1189), 1671 *czinaboff*, 1690 *tzinedófo* [Akk.], 17. Jh. *Cinedof* (TESz.).

Ein anklingendes Wort ähnlicher Bedeutung findet sich im Frühneuhochdeutschen, s. Lorenz Diefenbach, Glossarium latino-germanicum mediae et infimae aetatis. Frankfurt a. M. 1857, s. v. *bissinus*: *synnawaffenklayde* 'vestis de bisso' (Nürnberg 1482). Schmeller (BayerWb.)<sup>1</sup> verzeichnet Belege aus dem 15. und dem 17. Jh. Aus den Quellen zur Geschichte der Stadt Wien lassen sich Formen mit einem *e* in der zweiten Silbe beibringen: 1624 *sinewaf(f)* (I. 5. Wien 1906. 219 b u. 221 a), 1672 *sinewaff* (344 b), 1675 *sinewaff* (376).<sup>2</sup>

Etymologisch ist das deutsche Wort nicht durchsichtig. In *sina-* könnte die altdeutsche Form des Ländernamens *China* vorliegen (vgl. Grimm: DtWb. *Sinaseide*), für die verbleibende Phonemfolge verweist Schmeller op. cit. auf die in dt. *weben* zugrundeliegende Wurzel. Solange sich die Autochthonie des deutschen *sinawaf(f)* nicht nachweisen läßt, ist zwar nicht auszuschließen, daß das ungarische und das deutsche Wort aus einer dritten Sprache stammen, es ist deutsche Herkunft jedoch a priori wahrscheinlich, wenn die lautliche Seite der Etymologie einigermaßen zufriedenstellend geklärt werden kann. Ungarische Tuchnamen deutscher Provenienz sind eben keine Seltenheit (s. hierzu den Artikel von Gy. SZÉKELY Deutsche Tuchnamen im mittelalterlichen Ungarn, AnnBpL 6 [1975]: 43–46), und auch die Vermittlerrolle des Deutschen bei der Übernahme von Termini aus dem Bereich der Kleidung und der Mode ist bedeutend (s. BÁRCZI et al., A magyar nyelv története. Budapest 1967. 292).

Zu allen bei der hier vorgeschlagenen Herleitung des ungarischen *cinadof* auftretenden Lautentsprechungen lassen sich Parallelen beibringen, wobei freilich nicht in jedem Fall vollständig entsprechende Bedingungen vorliegen.

<sup>1</sup> Abkürzungen im folgenden nach TESz.

<sup>2</sup> Diese Belege verdanke ich dem Entgegenkommen der Mitarbeiter am Bayerisch-Österreichischen Wörterbuch der Österreichischen Akademie der Wissenschaften.

Mit Übernahme des Wortes aus einer bairischen Mundart ließe sich die Vertretung des deutschen *a* durch ung. *o* in der letzten Silbe motivieren (vgl. 1697 *förspon* ~ bair. *fürspann* — TESz.; zu bair. *â* s. HERMANN PAUL, Mittelhochdeutsche Grammatik. Tübingen 1913. § 111). Auch bezüglich der Entsprechung dt. *w* ~ ung. *b* ist man zunächst geneigt, mit bairischer Vermittlung zu rechnen, wobei davon auszugehen ist, daß die Variante *czinaboff* von 1671 — mehrmals belegt, also keine Verschreibung — den ursprünglichen Lautstand bewahrt hat (zu dt. *w* ~ ung. *b* vgl. 1708 *Plébász* ~ dt. *Bleiweiß*, 1644—1671 *féderbajsz* ~ dt. *Federweiß* — TESz. —, 1652 *Czajbert* ~ dt. *Zeugwart* — ATTILA SZABÓT.: op. cit.<sup>3</sup>). Nun sind aber für das deutsche Wort auch Formen mit *b* im Anlaut der dritten Silbe belegt: *sinebaffe* (G. CORDES [Hrsg.], Mittelniederdeutsches Handwörterbuch. III, 14. Neumünster 1961). Möglicherweise waren diese Varianten auch im Süden des deutschen Sprachgebietes verbreitet, so daß ung. *b* hier auf dt. *b* zurückgeht. Denkbar ist aber auch, daß das deutsche Wort im Zuge des rheinischen Tuchhandels nach Ungarn gelangte; in diesem Fall müßte man ung. *o* in der letzten Silbe freilich eher als Ergebnis einer Assimilation an die labiale Umgebung interpretieren. Etwas problematisch ist der Anlaut. Substitution eines anlautenden *s* durch die homorgane Affrikate scheint in älteren Lehnwörtern aus dem Deutschen nicht vorzukommen. Zwar gibt es einen sporadischen Wandel *sz* > *c* im Ungarischen (s. BÁRCZI, Htört.<sup>2</sup> 163), doch sind die einschlägigen Beispiele mit dem vorliegenden Fall nicht vergleichbar. Bei *cimbora* 'Kumpan' < rum. *símbră* finden sich bis zum Ende des 16. Jahrhunderts Formen mit *sz* (s. TESz. u. NySz.), bei *cége* 'Fischwehr' (~skr. dial. *sěda* usw.) bis zum Anfang des 17. (s. TESz.). In dem slavischen Lehnwort *cúca* 'Lanze, Spieß, spitze Stange' (vgl. bulg. *sulica*, skr. *sũlica* — TESz.) könnte der Übergang *sz* > *c* auf Assimilation beruhen. Es scheint mithin geraten, nach einer anderen Erklärung für die Umgestaltung des Anlauts zu suchen. Ein ungarisches \**zcinadof* könnte nun nach dem bedeutungsverwandten *cenđely* ('Art Seidenstoff', 1473 *cenđel*, 17. Jh. *czinđel* ~ dt. *zindel*, *zendel* — TESz.) seine anlautende Affrikate erhalten haben. Mit der Einwirkung des Wortes *cenđely* ist auch beim Übergang von *cinabof* zu *cinadof* zu operieren, da Parallelen für eine Assimilation an vorhergehende Dentale bzw. Dissimilation gegen folgenden Labial eines *b* zu fehlen scheinen. Die Formen mit *e* in der zweiten Silbe lassen sich am ehesten mit dem Einfluß der späten deutschen Varianten erklären. Die ungarische Variante *cenadof* könnte wiederum durch Anlehnung an *cenđely* entstanden sein; allerdings existiert auch im Deutschen eine Form mit einem *e* in der ersten Silbe: *senebaffe* (G. CORDES: op. cit.). Inwieweit das Nebeneinander von einfacher und doppelter Konsonanz im Auslaut in den ungarischen Belegen ein Reflex der Schwankung beim deutschen Wort sein kann, ist fraglich; zur Möglichkeit einer ungarischen Geminierung s. BÁRCZI et al.: op. cit. 133 f.

## 2. *pozslár* 'Art Hiebwaŕfe'

Auch für dieses von 1509 an belegbare Wort bringt TESz. keine Etymologie. Die Vermutung fremder Herkunft liegt wiederum nahe. TESz. zufolge läßt sich über die genaue Beschaffenheit der Waŕfe nichts aussagen, höchstens daß sie eine gebogene Form hatte.

<sup>3</sup> Hier wird unverständlicherweise die Bedeutung 'Zeugenberg (sic), Zeuge' angegeben. Der Kontext weist eindeutig auf die Bedeutung 'Zeugwart'. Zu ung. *cajbert* s. NySz.

'Kurzes, gebogenes Schwert' gibt ERNST GAMILLSCHEG (FrEtWb.<sup>2</sup>) als Bedeutung des vom 14. Jahrhundert an belegbaren französischen *badelaire*, *bazelaire*, *baudelaire* an. Das Wort war auch in anderen romanischen Sprachen verbreitet: prov. 1404 *bazelaire* 'unus cutelus vocatus ~ longitudinis palmi cum dimidio' (P. PANSIER, Histoire de la langue provençale à Avignon du XII au XIX s.; Tome III. Avignon 1927)<sup>4</sup>, ital. *baselar* (A. MUSAFIA, Beitrag zur Kunde der norditalienischen Mundarten im 15. Jhdt. Abhandlungen der Akademie der Wissenschaften in Wien. 1873). Ein mit den romanischen Wörtern offenbar im etymologischen Zusammenhang stehendes Wort gibt es auch im älteren Deutsch: 1397 (Göttingen) *beselere* [Plur.] (DRWb.), 1398 *pasler* (Urkunden und Regesten aus dem Archive der K. K. Reichshaupt- und Residenzstadt Wien I. J. ≤ 1896. 31), 1404 *päßler*, 1427 *paslár*, ~ 1500 *pasler* (E. KRANZMAYER, Bayerisch-Österreichisches Wörterbuch, I: Wörterbuch der bairischen Mundarten in Österreich II. Wien 1976).

Als unmittelbare Quelle des ungarischen Wortes kommt wegen des Anlauts nur eine bairische Mundart in Betracht (s. BÁRCZI et al.: op. cit. 291). Das Bayer.-Österr. Wörterbuch gibt als Bedeutung von *pasler* 'halblanges, dolchartiges, ein- oder zweischneidiges Messer mit beiderseits aufgenieteten Griffschalen' an. Das semantische Merkmal 'gebogen' läßt sich aus den Kontexten offenbar nicht eruieren, was aber nicht allzu schwer wiegt.

Die lautliche Seite der Herleitung ist im großen und ganzen einwandfrei. Die gleiche Vertretung des Vokals der Tonsilbe findet sich in ung. *bognár* ~ dt. *Wagner*; diese Gleichung kann auch als Beispiel für die Eingliederung eines deutschen Substantives auf *-er* mit tiefvokalischer Stammsilbe in die Gruppe der ungarischen Bildungen auf *-ár* dienen. Für die Vertretung ung. *zs* ~ dt. *s* scheint es keine überzeugenden Parallelen für den Inlaut zu geben (s. I. KNEZSA: MNy. 29: 101 u. TESz. s. v. *házsártos*, *mozsár*). Andererseits kann man mit einer leicht palatalen Artikulation des nach Ausweis der romanischen Entsprechungen zumindest regional stimmhaften *-s-* in *basler* rechnen (s. L. E. SCHMITT [Hrsg.], Grundriß der germanischen Philologie bis 1500. I Sprachgeschichte. Berlin 1970. 365).

RALF-PETER RITTER

<sup>4</sup> Für diesen Beleg habe ich FrI. Mag. BARBARA WEHR, München, zu danken.

## Beszélgetések a nyenyecек életéről

1974 ősztől körülbelül 10 hónapot tartózkodtam a Szovjetunióban, mint orosz és finnugor szakos egyetemi hallgató. Ez idő alatt alkalmam nyílt felkeresni Leningrádban az Északi Népek Tanszékén (Herzen Főiskola) tanuló obi-ugor és szamojéd diákokat. Kollégiumi látogatásaim során szinte baráti kapcsolat alakult ki közöttünk, sokat beszéltek életükről, szokásaikról, sőt néhányan hajlandók voltak magnetofonra énekelni és mesélni is. Különösen sokat mesélt az egyik elsőéves nyenyec hallgató, Szalinder Ludmilla, aki titokban verseket, elbeszéléseket írogatott anyanyelvén. A Szalinder nemzetiségben — mely a Jamál-Nyenyec Nemzetiségi Körzet Tyumenyi területének tazi kerületében él — Ludmilla elbeszélése szerint akad néhány sámán, többek között az édesapja s az egyik nagybátyja is az.

A sámán-utóddal 1975 márciusában folytatott egyik beszélgetésünket felvettem, s itt közlöm fordításban.

### I. A sámánról, aki a nagyanyát „gyógyítja”

Bementem a sátorba, ott ült anyám. Elkerítette azt a részt, ahol a gyerekek voltak, félreülttetett engem — ugyanis csak felnőttek lehettek ott, nagyon komolyan veszik ezt a dolgot általában.

A nagyanyám beteg volt, azért jött a sámán. Én a többi gyerekekkel beszélgettem, aztán mégis besurrantam, anyám a háta mögé rejtett, s onnan csendesen hallgattam.

Ott ülök és a sátorban borzasztó hőség van. Nagy melegnek kell lenni, mert ő (a sámán) ott táncol, máskülönben nem jönnek hozzá a szellemek. Én csak ülök . . . És ott a tűzhely mellett egy üvegben valamilyen zsír van.

— Milyen zsír?

Ezzel kenik be a sámán különböző kellékeit. Rénszarvaszsír ez, amit a nyenyecек nem esznek, hanem ilyesmire használnak. Ott ültem, igaz, kissé megijedtem, felugrottam, anyám megfogott, visszadugott a helyemre, mert ott most már szörnyen kezdődik az egész: pereg a dob. A sámán leveszi a malicáját, maga alá teszi, ráül és az egyik — szerintem a jobb — kezébe veszi a dobot és a verőt. A dob — egy fakarika, rajta bőr van kifeszítve. Nincs semmi sem rajzolva rá. Az oldalán függ rajta mindenféle és a hátulján is kell lenni valaminek.

Tehát a kezébe vette és dobolni kezdett. És azt mondja: „Te kimentél a sátorból valamikor ősszel, és sötét volt. Sötét volt és egy képet láttál magad előtt.”

Tudja, nagyanyámnak korábban férje és sok gyereke volt. És a gyerekei csöndesen sorra meghaltak, és végezetül meghalt a férje is. S ő végül elvesztette az eszét, kezdett valamit érezni. A kutyái is sorra pusztultak és nemsokára megőrült. Ezt a sámán mind elmondta, majd folytatta: „Láttál valamilyen alakot, s megijedtél tőle. Megijedtél, beszaladtál a sátorba és lefeküdtél az ágyra.”

Nálunk, nyeneceknél úgy van, ha — például fekszel az ágyon, sötét van, valakit meglátsz (no, csak úgy egyszerűen rémlik valaki), rögtön el kell mesélni valakinek. Rögtön, rögtön el kell mondani, máskülönben a sátorban, a rokonságban valami szerencsétlenség történik.

És ő (a nagyanya) nem mesélte el senkinek ezt, csak őrizte magában, titokban tartogatta. És nem tudom még milyen bánata volt, a sámán mondott még valamit, nem hallottam tisztán mindent. Aztán megint jobban hallottam.

És tudja, olyan kis szünetek vannak közben, mikor a dob kihül. Nagyon forrónak kell lennie — speciálisan melegítik a tűzhely felett, — és amikor kihül, mindnyájuknak igazolni kell. Azt mondják akkor: *tarem, tarem, tarem*. Ez azt jelenti: így, így, így. Ez bizonyítja, hogy valóban minden így volt. Egy asszony elveszi a dobot, a tűzhelyt jobban befűti, hogy meleg legyen, és melegíti a sámán dobját. Ő pedig ezalatt járkál, nyugtatgatja a beteget, beszélget vele. Mindegy, hogy mit mond, csak hogy nyugodjon meg.

Nagyon érdekes volt. Mi ülünk, és bár a dobja még forró volt, nem kellett volna szünetet tartani, hirtelen abbahagyta a dobolást. Én akkor megremegtem. Félbeszakította a dobolást és azt mondta: Csönd! Én most nem fogok dobolni . . . érzem, hallom, hogy az ösvényen valaki jön, idegen jön. És mondja: egy idegen jön. Valóban, honnan láthatta? Tényleg, kiment az utcára, ott pedig megy valamiféle fiatalember. A munkából jött, az ösvényen ment és a telep felé fordult. Milyen érdekes, honnan tudhatta ő ezt meg? Hogy az ösvényen idegen jár . . . ?

Bementünk ismét, olyan meleg volt, hogy az izzadság csurgott róla. Kezébe vette újra a dobot és verni kezdte. És tovább beszél, hogy mi nyugtalanítja (a nagyanyát), és mondja, hogy mi volt vele: „Te jártál” — mondja — „valamilyen *sewseñert*-en (szent hely), a fára rongyocskákat akasztottál, piros színűeket, azért akasztottad fel őket, mert a gyerekeidre emlékeztél. Aztán elmentél az erdőbe, sátrat állítottál magadnak és ott éltél. A magánytól éltél így. — Ő tényleg úgy élt a tundrán.”

Ez egész éjszaka így tart. És énekel egész éjszaka. Igaz, én aztán elaludtam, reggel felébredek, senki sincs, mind elmentek.

— Mit énekel a sámán?

Nem énekel, csak néha énekel, néha-néha, ritkán. De többnyire beszél. Arról énekel, . . . amit elmondtam: hol tévedt el (a nagyanya), hol, kit látott, hogyan betegedett meg, hol élt.

— A szellemek mikor jöttek a sámánhoz?

Azok akkor jöttek. A dobot megmelegítik a tűzhely felett, ő a füléhez teszi, valamint mond ott, ráüt egy erőset és dobolni kezd és mindent, mindent elmond. Ez azt jelenti, hogy eljöttek hozzá a szellemek. Nem a szellemek, hanem minden gondolata — ő erre összpontosít teljesen és mindent-mindent elkezd mondani. Ezek nem szellemek, hanem, tudja, mikor az oroszok elkezdték tanulmányozni a sámánokat, valamiért, — nem tudom miért — ezeket a gondolatokat szellemeknek kezdték nevezni. Bár én nem tudom.

— A nyenecek mit mondanak, mi jön ilyenkor a sámánhoz?

Ők nem mondják, hogy szellemek, valami mást mondanak: *tað' ebčoto tuta*, vagy *tað' ebčoto to\**. Ez azt jelenti, hogy a sámánság, vagy valami ilyesmi jön el hozzá . . .

— Hogyan énekel a sámán?

Ül és előre hajlong. Nem ül egyhelyben.

— Táncol?

Nem. Nem táncol. Nem tudom, miért írják a könyvekben, hogy táncol. Nálunk csupán ült, mozgott, aztán ült a malicán és kész.

— Ki volt még a sátorban?

Az egész rokonságunk. A nagymama, anyám, apám, nénikém és sok-sok ember. Csak a mi rokonságunk. Lehet, hogy máshol idegenek is vannak, de nekünk, Szalendereknek saját szokásaink vannak.

— Milyenek, például?

## 2. A Szalinder-nemzetség szokásairól

Például, nálunk a nőknek nem szabad az ágyterítőre, férfiruhára, gyerekruhára lépni, nem szabad körbejárni a sátrat, nem szabad az idegen padlóra lépni. Pl. bemész a sátorba, a Szalendereknél a padlóra nem szabad lépni, hanem adnak neked valami fém tepsit vagy lemezt és ezen keresztül mehetsz az asztalhoz. Nem szabad idegen ruhát felölteni.

— Miért?

Még a régi időkből megmaradt szokás. Mind fiziológiai okokból van. A nőnek a kritikus időszakban nem szabad teljesen az ágyon feküdni, deréktól lefelé a földön alszik. Az időszak után pedig tisztító szertartást kell minden nőnek végeznie: megmosakszik, egy serpenyőbe parazsat tesz, bezárja a sátrat. A parázsra szent állatszörít szór és ezzel füstöli magát és mindent, amihez ez idő alatt hozzáért. Közben mond is valamit.

Tilos kiejteni valakinek az apja nevét. Most már nem annyira, de korábban, mikor mentél az utcán, s az apád nevével neveztek meg, ez nagy sértés volt. A gyerekek akkor csináltak ilyesmit, ha összevesztek.

Ha születik valaki, olyan nevet adnak neki, amilyen még nincs a környéken. Az én nyenyec nevemre már nem emlékszem. A nagymamám hívott úgy, de mikor az első osztályba mentem, a Ljuba nevet kaptam, mert az iskolában nem tudták volna kimondani az enyémet.

— Miért nem szabad elénekelned az apád énekeit?

Nem szabad. Korábban sose kérdeztem, hogy miért nem szabad valami. Tudtam, hogy tilos és kész.

Én apám, nagybátyám énekeit egyáltalán nem énekelhetem — sértésnek számít. Mert ezek az énekek csak hozzá tartoznak és senki más nem énekelheti. No, ritkán, mikor tréfálkoznak, akkor előfordulhat, de komolyan nem.

— A te énekedet sem énekelheti más?

Nem. Néha, mikor tréfálkoznak, akkor éneklük egymás dalait, vagy ha az illető már nincs. Az internátusban, mi lányok együtt végeztünk, sokan férjhez mentek. Elmész hozzájuk vendégségbe, hallgatod az éneküket. És ezek a dalok olyan könnyen megmaradnak benned. Vagy ha megy valaki a telepen, énekel, mind olyan könnyű megjegyezni. És mind olyan gyönyörű — a mi szavaink — és mindenki a lelkét önti bele.

\* A sámán segítő szelleme.

— Neked van éneked?

Gyermekkoromban volt. Most természetesen nincs. Csak úgy magamnak szoktam énekelni. De ez még nem az én énekem. Az enyém csak akkor lesz, ha valaki hallja. Például: az egyik sátorban emberek ülnek, és te énekelsz előttük. Ők tudják, hogy ez a te éneked. Másként elvehetnéd másnak a motívumát (dallamát). Sajátjának kell lenni.

— Gyerekdalokat tudsz énekelni?

Azt nem szokás. Mikor gyerekek voltunk, sok ilyen énekünk volt. A mama, a nagymama talál ki ilyen dalokat rólunk és éneklí. De ha pl. a nővérem éneklí, akkor az már sértés. Ezeket csak a felnőttek énekelhetik, a nagymama, mama, apa. De mi, gyerekek, ha veszekedtünk, ezzel csúfoltuk egymást. A gyerekdalban szerepelnie kell a névnek, akiről szól.

### 3. A hóemberről

— Mikor volt ez?

1972-ben. A tundrán elterjedt a hír, hogy létezik egy hóember. Testének méreteit természetesen hasonlítani sem lehet az emberével. A nyenecek mesélik, hogy olyan hatalmas nagy, magas, és fehér, mintha hóból lenne. No, lehet, hogy ez nem pontos, de így beszéltek róla. Nyomai olyan hatalmasak — még a lábnyomát is megtalálták a hóban! Komolyan. És egyszer ez történt:

Késő este, éjjel, télen a sátrak mellett járt. A magassága körülbelül a sátoréval volt egyenlő. Igen, pontosan a sátoréval. Hógolyókat csinált és dobálni kezdte oda a sátorba. Tudja, nálunk hogy van a sátor: a tetején a füst nyílás, mint egy ablak. Hát oda kezdte dobálni. A nyenecek pedig aludtak. És egyszer csak hallják, hogy valami kopog a tűzhelyen. Az asszony gyorsan felugrik, nézi, mi lehet az. Hó. Gyorsan felkölti a férjét, ő kinéz, de már se híre, se hamva. Egyszerűen senki sincs kinn. De meglátott egy ekkora (kb. egy méternyit mutat a kezével) lábnyomot. És akkor terjedt el, hogy létezik egy hóember, és ekkora a lábnyoma, sőt, azt hiszem, le is fényképezték a nyomát.

— Látták is őt?

Igen. Látták a nyenecek, de hogy pontosan ki, arra nem emlékszem. Csak tudom, hogy látták. A nyenecek mind nagyon megijedtek, egyszerre mind bezárták az ajtókat esténként. Senki ki nem ment az utcára, vagy ha mégis, hát csak együtt mentek.

— Korábban is létezett ez az ember?

Nem. Csak 1971—72-ben jött híre. Nem is hallottak róla előtte. Az öregek semmit sem meséltek róla... Ekkor a telepen mindenki készenlétben volt, a rendőrök felfegyverkeztek. Mind a pisztolyhoz kaptak, meglátjuk — gondolták — egyből szétlőjük. És keresztül-kasul járták a tundrát. A telepen pedig bezárták az ajtókat, ablakokat. Megijedtek. És valójában látta is valaki. De én nem láttam, azért nem tudom megmondani, hogy létezik-e, vagy sem.

Mi is sátrakban éjszakázunk télen, hideg van éjjel. Lépteiket hallasz odakünn, máris reszketsz, félsz, bár lehet, hogy csak valaki arra ment... Hallom a lépéseket, és tudom, hogy ez a hóember... de nyugtatgatom magam, hogy csak a szomszédok járnak erre. Látták, biztosan látták őt, de lefényképezni sehogy sem tudták. Csak a lábnyomát fényképezték le. Sokáig, nagyon sokáig beszéltek róla. A sámánok akkor nálunk mind izgalomba jöttek. Egyik este apám nagyon sokáig elmaradt. Anyám nagyon idegeskedett már: mégis

hová tűnhetett? Este lefekszünk egyedül, s nem tudjuk elképzelni. Egész éjszaka nem volt otthon. Reggel — anyám már elment dolgozni — nézem, apám fekszik és alszik. Hol is volt hát? Felköltöttük, s kiderült, hogy az egész éjszakát a sámánokkal töltötte; erről az emberről beszélgettek: honnét jöhetett, kicsoda lehet — ezt tárgyalták. Senki sem tudja, ki lehet, csak a lányomat ismerik, az egy nagy-nagy nyom.

DUGÁNTSY MÁRIA

### Gespräche über das Leben der Nenzen

von MÁRIA DUGÁNTSY

Die Gespräche wurden in Leningrad aufgezeichnet. Eine nenzische Studentin hat über die Bräuche der Nenzen erzählt. Sie hat gründlich eine Schamanenzeremonie beschrieben, wo der Schamane die Großmutter der Studentinnen geheilt hat. Sie berichtet über die Bekleidung des Schamanen, über den Vorgang der Zeremonie und über die Teilnahme der Zuhörer. Die Studentin hat die in ihrer Sippe gültigen Verbote und Bräuche aufgezählt, die sich auf die Frauen beziehen, weiterhin mit der Namengebung, mit der Dichtung und dem Singen zusammenhängen. Zum Schluß hat sie über den Fall gesprochen, als die Stapfen eines riesigen Schneemannes unbekanntes Ursprungs ihr Dorf in Schrecken gehalten haben.



## A halász a szláv nyelvekben

1. A szlávsnak már a Kárpátoktól északra elterülő őshazájában is a földművelés és az állattenyésztés volt a főfoglalkozása. De a táplálék megszerzésében fontos volt a szerepe a gyűjtögetésnek, a vadászatnak és a halászatnak is. A szláv törzseknek az i. sz. 500 körüli szétvándorlása és mai hazájukban való megtelepedése után a halászat jelentőségét a kereszténység felvétele tovább növelte. A böjti napok száma ugyanis évente elérhette a százötvenet is, és ezeken a napokon tekintélyes mennyiségű halat fogyasztottak. Olykor egész falvak férfilakossága jóformán csak halászokból állott. (L.: MOSZYŃSKI, KLSI. I, 77—115; ZBIERSKI: SISS IV, 617—620.)

1.1. Jelenleg tizenkét szláv irodalmi nyelv van. Földrajzi elhelyezkedésük és rokonai kapcsolataik alapján három csoportra szokás őket osztani: a déli, a nyugati és a keleti szláv nyelvek csoportjára. A déli csoportba a bolgár, a macedón, a szerb-horvát és a szlovén nyelv tartozik. A nyugati csoportot a cseh, a szlovák, a felsősorb, az alsósorb és a lengyel alkotja. A keleti szláv nyelvek csoportja a fehérorszból, az ukránból és az oroszból áll. A déli szlávokhoz viszonyítva a nyugati és a keleti szlávokat olykor összefoglalóan északi szlávoknak nevezik.

A tizenkét szláv irodalmi nyelven kívül még három további szláv nyelvet is nyilván kell tartanunk. Kettő közülük kihalt: az ógyházi szlávnak vagy óbolgárnak nevezett legrégebb szláv irodalmi nyelv, amely számos tekintetben még közel állott az ősszláv nyelvállapothoz, valamint az Elba környéki szlávoktól egykor beszélt poláb nyelv. A harmadik, ma is élő szláv nyelv a kasub, amely az elmúlt századokban a lengyelhez képest különálló volt, újabban viszont konvergens fejlődés folytán lengyel nyelvjárásnak számít.

1.2. A szláv nyelvek mind nyelvtani szerkezetüket, mind pedig szókincsüket illetőleg sokkal jobban hasonlítanak egymásra, mint például a germán vagy akár a román nyelvek. De vannak közöttük eltérések, különbözőségek is. A továbbiakban vizsgáljuk meg a 'halász' megnevezésére szolgáló szavakat valamennyi szláv nyelvben, és megfigyeléseinkből vonjunk le következtetéseket.

2. A vizsgálatot a következő sorrendben végezzük: ógyházi szláv, bolgár, macedón, szerb-horvát, szlovén, cseh, szlovák, felsősorb, alsósorb, poláb, kasub, lengyel, fehérorsz, ukrán, orosz.

2.1. Az ógyházi szlávban a 'halász' megnevezésére a *rybarb* (SadAitz. 116) szolgált. Ez a *ryba* 'hal' főnévből alakult *-arb* képzővel. Képzésmódjához vö. *grnbcár* 'fazekas', *vinár* 'vincellér', *vratar* 'kapus' stb. A *rybarb* mellett használatos volt a *rybitv* (SadAitz. 116) is, amely az ősszláv *\*rybiti* 'halászik'

(vö. szlovén *ribiti* ua., lengyel nyelvjárási *rybić* ua.) igéből képződött *-tvz* képzővel. A *\*rybiti* ige a *ryba* főnév származéka. A nomen agentis képzésére szolgáló *-tvz* képző alkalmazására a *rybitvz* főneven kívül nincs több példánk egyetlen szláv nyelvből sem. E képzőnek a litvánban van megfelelője (Wojt. 139–140). A többnyire 'vadász' jelentésben használt *lovьcb* (SlJazStar. II, 134) olykor 'halász' jelentésben is előfordult. Ezt tövének jelentése teszi érthetővé: a *loviti* '<vadat, halat, madarat stb.> fog' igéből képződött *-ьcb* képzővel (vö. *borьcb* 'harcos', *kupьcb* 'kereskedő', *pěvьcb* 'énekes'), tkp. értelme tehát 'fogó'. A *loviti* ige participium praesentis activi-je, a *lovei* 'fogó' (SlJazStar. II, 134) olykor szubsztantívizálódott, és 'halász' jelentést vett fel.

2.2. A bolgárban a 'halász' jelölésére a *pubáp* (BKE III, 110) szolgál. Használatos az összetett *пуболовец* (uo.) is. Ennek előtagja a *púba* 'hal', utótagja pedig a *lovec* 'vadász' (tkp. 'fogó'). A nyelvjárásokban előfordul a *балкүйр* (BulgDial. II, 126). Ennek forrása az oszmán-török *balıkcı* 'halász' <: *balık* 'hal'.

2.3. A macedón nyelvben a halász legelterjedtebb megnevezése a *pubap* (RMJ III, 116), amely 'halárus'-t is jelölhet. A nyelvjárásokban előfordul a szingulativ funkciójú *-ин* képzővel bővült *пубарин* (uo.) is; alakulásmódjához vö. *господар* 'úr' : > *господарин* ua., *коњар* 'lovász' : > *коњарин* ua., *овчар* 'juhász' : > *овчарин* ua. A *lovec* (MRSI. 244) elsősorban 'vadász' jelentésű; de jelölhet 'halász'-t is. A *lovec*-cel azonos jelentésű a *ловција* (RMJ I, 389). Tövéhez l. macedón *лов* 'vadászat, halászat' és *лови* 'vadászik, halászik'. Képzője oszmán-török eredetű. Úgy keletkezett, hogy a macedónba átkerült nemcsak számos *-ca* képzős oszmán-török nomen agentis, hanem ezek alapszava is (vö. *абаџија* 'abaszabó' és *аба* 'abaposztó, daróc', *бојаџија* 'kelmefestő' és *боја* 'szín, festék', *казанџија* 'rézműves, üstkészítő' és *казан* 'üst'), s ezekből a macedón nyelvérzék kikövetkeztette a *-џија* képzőt, amely aztán szláv alapszavakhoz is járulni kezdett (vö. *коцаџија* 'kaszás, kaszáló', *љубовџија* 'szoknyavadász', *млекаџија* 'tejeseMBER'). A *ловач* (RMJ I, 389) ugyancsak a *lovec* szinonimája. A *лови* igéből keletkezett *-ач* képzővel (vö. *сејач* 'vető, magvető', *орач* 'szántó', *коач* 'kaszás, kaszáló'). Használatos az összetett *роболовец* (RMJ III, 117) is, de 'horgász' jelentésben gyakoribb, mint 'halász' jelentésben.

2.4. A szerb-horvát nyelvben a 'halász' legáltalánosabb megjelölése a *ribār* (ARj. XIII, 929; HIRTZ III, 347). Az északi nyelvjárásokban él a *ribič* (ARj. XIII, 934; HIRTZ III, 349). Ez olyan deverbális származék, mint a *brānič* 'védelmező, oltalmazó', *gōnič* 'hajcsár, hajtó', *vōdič* 'vezető, kalauz'; alapszavához l. szlovén *ribiti* 'halászik' <: *riba* 'hal'. A Dráva mellékéről jegyezték fel az északi szláv nyelvekre jellemző és bizonyára onnan átkölcsönzött *ribak* (ARj. XIII, 927) főnevet. Az önállóan használt *lovac*-nak 'vadász' a jelentése, de a régi nyelvben, illetőleg a kaj-nyelvjárásban a *lovac od riba*, *lovac ribnji*, *lovec ribji* (ARj. XIII, 164) szó szerkezet 'halász' értelmű. A 'halász'-t jelölő összetételek közül a *ribolovac* (ARj. XIII, 940; HIRTZ III, 353) a legelterjedtebb. A ma 'halászat' jelentésben használatos *ribolov* (ARj. XIII, 940) főnév a régi nyelvben 'halász'-t is jelölhetett. E jelentésben vö. a következő, hozzá hasonló szerkezeti felépítésű összetételekkel: *kotlōkrp* 'üstfoltozó, kolompár', *rōdoljūb* 'hazafi, honfi', *strvōder* 'gyepmester, sintér'. Ugyancsak 'halász' értelmű az oroszról átvett régi *ribolovitelj* (ARj. XIII, 940). A nyelvjárási *balıgdzıja* (ARj. I, 167; ŠKALJIĆ 119) forrása az oszmán-török *balıkcı* 'halász' <: *balık* 'hal'. Főleg a Vajdaság területéről mutatható ki a *fišer* (MIHAJLOVIĆ II, 689), amely a németből származik; vö. német *Fischer* 'halász' <: *Fisch* 'hal'. Ugyancsak

főleg a Vajdaság szava az *ālās* ~ *hālās* (ARj. III, 559; MIHAJLOVIĆ II, 709). Ez magyar jövevényszó; vö. magyar *halász* 'Fischer' <: *hal* 'Fisch'.

2.5. A szlovénben a 'halász' közhasználatú megnevezése a *ribič* (SPrav. 751; PLETERŠNIK II, 425). A nyelvterület északkeleti peremvidékén előfordul az -ar képzővel bővült *ribičár* (FLISZÁR 123) is. Az elavult *ribár* (PLETERŠNIK II, 425) nemcsak 'halász'-t, hanem 'halkereskedő'-t is jelölt. A *lóvec* 'vadász' (tkp. 'fogó') bizonyos szó szerkezetekben 'halász' jelentésű lehet; vö. *lóvec na jegúlje* 'angolnahalász' (TOM. 1966. 239). Ennek megértéséhez az a régi népi felfogás adja meg a kulcsot, amely szerint az angolna nem hal, hanem kígyóféle.

2.6. A cseh nyelvben a 'halász' általánosan használatos megjelölése a *rybář* (SISJČ III, 208). Régebben élt a *rybák* (SISJČ III, 208) is. Ennek képzésmódjához l. *dudák* 'dudás', *husák* 'libapásztor', *ovčák* 'juhász'. Ritkán fordul elő a 'halász' értelmű *lovák* (SLSJČ I, 1138), amely a *loviti* 'vadászik; halászik' származéka; képzésmódjához l. *divák* 'néző', *honák* 'hajcsár', *pasák* 'pásztor', elő a 'halász' értelmű *lovák* (SLSJČ I, 1138), amely a *loviti* 'vadászik; halászik' származéka; képzésmódjához l. *divák* 'néző', *honák* 'hajcsár', *pasák* 'pásztor', *žebrák* 'koldus'. Kimutatható a 'halász' jelentésű *lovec ryb* (JUNGMANN II, 354) és *lovič ryb* (uo.) szó szerkezet is. A *lovič* főnév a *loviti* igének a származék; képzésmódjához l. *holič* 'borbély', *lepič* 'ragasztó (pl. plakátragasztó) munkás', *palič* 'gyújtogató'. A *rybolovec* (SISJČ III, 209) ritkán használatos. A 'halász' értelmű régi *rybolov* (JUNGMANN III, 967) lengyel jövevényszó. A cseh *Rybitví* (PROFOUS III, 617) helységnév tanúsága szerint az ócsehben megvolt az óegyházi szlávból kimutatható *rybitvř* 'halász' is.

2.7. A szlovák nyelvben a halászt *rybár*-nak (SISJ. III, 897) hívják. A kelet-szlávok nyelvjárásban a kicsinyítő képzővel ellátott *ribarik* (SIPOS, ALSÓM. 49) olykor teljesen elveszti deminutív jellegét, és a kicsinyítő képző nélküli *ribar* helyébe lép. E jelenséghez l. szlovák *nováčik* 'újonc' <: régi *novák*. A magyar nyelvterületen található szlovák szórványtelepüléseken előfordul a magyarból átvett *halas* (SIPOS, BÜKK-GEB. 250) is. A magyarországi Bánhidán 1736 és 1748 között született szlovákok családnéve között *Ribak* (BLANÁR 90) is szerepel. Ez arra mutat, hogy a szlovákban egykor megvolt, de bizonyos nyelvjárásaiban még ma is meglehet a csehből ismert *rybák* 'halász'. Bánhidára nyugat-szlávok nyelvjárásról, Nyitra és Trencsén vármegyéből költöztek szlovák telepek a 18. század elején (ŠTOLC 25 és Prehl'adná mapa).

2.8. A felsősorban a halászt általában *rybak*-nak (PFUHL 618; JAKUBAŠ 318) hívják. A *rybar* (uo.) nemcsak 'halász'-t, hanem 'halkereskedő'-t is jelent.

2.9. Az alsősorban a *rybak* (MUKA II, 356; ŠWJELA 356) jelöli a halászt. A *rybar*-nak (uo.) a 'halász'-on kívül 'halkereskedő' jelentése is van. A *rybakař* (ŠWJELA 356) sajátos képzőhalmozásos alak, amely úgy keletkezett, hogy a *rybak*-hoz -ař képző járult.

2.10. Az 1750 körül a németiségbe teljességgel beolvadt Elba melléki szlávok nyelvében, a polábnak *raibník* (POLAŇSKI—SEHNERT 120) volt a halász neve. Ez egy ósszláv *\*rybnič* (<: *\*rybnič* <: *\*ryba*) folytatása.

2.11. A Balti-tenger partvidékén beszélt kasub nyelvben a 'halász' szokásos megjelölése a *rěbak* (SYCHTA IV, 307). A *rěbnič* (uo.) régi, elavult szó. A ritkán használatos, tréfás hangulatú *lovič* (SYCHTA III, 26) a *lovič* 'halat' fog' ige -ař képzős származéka. A *rybař* (LORENTZ II, 126) nincs kétségtelen hitelességgel adatolva. Előzménye az ósszláv *\*rybarb* volt. A *fařer* (LORENTZ I, 187) a német *Fischer* átvétele.

**2.12.** A lengyelben a halászt a *rybak* (SIJP VII, 1415) jelöli. A *rybiarz* (SIJP VII, 1416) elavult, a *rybarz* (Wojt. 136) pedig nyelvjárási szó. A régi lengyelben használatos volt a *rybitw* (SIJP VII, 1416), *rybitwa* (SIJP VII, 1416; Wojt. 140), *rybotów* (SIJP VII, 1418) és *rybotowca* (SIWarsz. V, 783) is. A *rybitwa* változatot szerkezeti felépítését tekintve vö. az óegyházi szláv *lovitva* 'vadászat, fogás', *modlitva* ~ *molitva* 'imádság, ima', *žetva* 'aratás' főnévvel. A *rybotowca* utótagjához l. lengyel *łowca* 'vadász' (tkp. 'fogó'). Képzésmódjához vö. régi *dawca* 'adományozó, valamint adó személy', *pierca* 'védőügyvéd, oltalmazó, védelmező', *plawca* 'hajós'.

**2.13.** A fehérórosz nyelvben a 'halász' fogalmának jelölésére a *рыбák* (BRSl. 822) szolgál. Használatos az összetett *рыбалю́* (uo.) is. A *рыбáлка* (Pol. 172) nyelvjárási szó.

**2.14.** Az ukránban a 'halász' legáltalánosabb neve a *рибáлка* (URSl. V, 46). Ez a *риба* 'hal' főnévből alakult *рибáлку* 'halászik' igének a *-ка* képzős származéka. A *рибáлка*-hoz képest ritkábban használatos a *рибák* (URSl. V, 46). Előfordul az összetett *риболос* (URSl. V, 47) és *риболосець* (uo.) is. A *рибár* (uo.) elavult, régies szó. Az ukrán nyelvterület nyugati részén tovább élt, mint másutt (vö. CSOPEI 353; KUZELA—RUDNYČKYJ, UkrDtWb. 970). A régi ukránban használatban volt a *рибітець* (BEBYNDA 110), valamint a *ловіць* (SLAVKor. 464) is. Az egyetlen forrásból adatolható *риболовитель* (SLAVKor. 317) utótagja a *ловіти* 'halat' fog' igéből képződött *-тель* képzővel. A magyar nyelvvel érintkező kárpáti nyelvjárásokból a 18. század vége óta kimutatható a *галас* (StudSl. 7: 163; l. még: CSOPEI 50, LIZANEC 111, RUDNYČKYJ, EtDictUkr. I, 541). Forrása a magyar *halász*.

**2.15.** Az oroszban a 'halász' legáltalánosabban használt neve a *рыбák* (SIRLJ XII, 1604). Meglehetősen gyakori az összetett *рыболос* (SIRLJ XII, 1611), valamint a *ловіць* (SIRLJ VI, 308) is. A *рибарь* (SIRLJ XII, 1605) és a *ловітель* (SIRLJ VI, 309) elavult szó. A *рибáлка* (SIRLJ XII, 1606), *ловіцьха* és *ловея* (DAL<sup>2</sup> 1955. II, 261) bizonyos nyelvjárásokban él. Az óoroszban előfordult a *рибарь*-nak szingulativ *-инь* képzővel ellátott *рибаринь* (SREZN. III, 207) változata, a *ловіць*-nek *-янинь* képzős *ловічанинь* (SREZN. II, 40) származéka, valamint a *рыболось*-nak *-ыць* képzős *рыболосыць* (SREZN. III, 209) származéka is. A *рибітець* (SREZN. III, 208) az óegyházi szlávból, vallásos szövegekben került át orosz földre. A *рибіть* (SREZN. III, 208) a *рыба*-nak az *-ить* képzős származéka; vö. orosz *найміт* 'bérenc', nyelvjárási *ворожбіт* 'kuruzsló, vajákos', *молотбіт* 'cséplőmunkás' stb. (A képzésmódhoz l. KISS: StudSl. 2: 365—371.) Az óoroszban a *рыбьникъ*-nek (SREZN. III, 209) 'halász' volt a jelentése, s e jelentést a mai orosz *рыбник* (DAL<sup>2</sup> 1955. IV, 116) is megőrizte bizonyos nyelvjárásokban, az irodalmi nyelvben azonban 'halkereskedő, halárus, halas' (SIRLJ XII, 1608) jelentésben használatos. Az óorosz *рибітьникъ* (SREZN. III, 208) úgy keletkezett, hogy a *рибіть* kiegészült a *рыбьникъ*-ben levő *-ьникъ* képzővel. Az óorosz *ловіцьхи* (SREZN. II, 40), amely 'halász'-t és 'vadász'-t egyaránt jelölt, az óegyházi szláv *lovьčii* 'vadász' (MEILLET, Ét. II, 352; LEKOV 27) átvétele. Ez utóbbi a *lovь* 'vadászat' (tkp. 'fogás') *-čii* képzős származéka. A *-čii* képző török eredetű (VAILLANT, Man. I, § 133; L'vov, Oč. 165). Ahhoz hasonlóan honosodott meg az óegyházi szlávban, ahogyan a macedónban a fentebb tárgyalt *-ица* képző. Nem fogadható el az a feltevés, hogy a *lovьčii* etimológiailag azonos a *lovьць* főnévből képzett *lovьць* 'a vadász tulajdonában levő; az, ami a vadászé' (SlJazStar. II, 135) melléknévvél, bár kétségtelen, hogy ragozás szempontjából ahhoz csatlakozott (VAIL-

LANT, GrammComp. IV, 330). Végső soron az óegyházi szláv *lovčii* és a macedón *ловѣѣѣ* etimológiailag egymással azonos, de más-más kronológiai rétegbe tartozik, és képzőjük is két különböző török nyelvre megy vissza. A mai orosz irodalmi nyelvben a *ловчий* csupán mint a régi idők társadalmi viszonyait jellemző kifejezés használatos 'udvari vadászmeister' jelentésben.

**3.** Körszemlénk tanulságai közül az olvasóra bizonyára az teszi a legmélyebb benyomást, hogy a szláv nyelvek szóalkotási módjainak rendkívüli változatossága, a szláv nyelveknek képzőkben való különleges gazdagsága következtében a 'halász'-nak igen sokféle szláv megnevezése van. E sokféle elnevezés közül némelyek csak a régi nyelvre, mások pedig csupán egyes nyelv-járásokra jellemzők. Az irodalmi nyelv szintjére nem mindenütt emelkedett ugyanaz a szó. A tarkaságot tovább növelik az itt-ott meghonosodott jövevényszavak.

**3.1.** Az ősszláv korba visszavezethető, legrégebbi 'halász'-megjelölések közé a *\*rybarb*, *\*rybitv*, *\*rybnič*, *\*rybak*, *\*lovcb*, *\*rybolovcb* és talán a *\*rybolovb* sorolható. A *\*rybarb* folytatása úgyszólván valamennyi szláv nyelvben megtalálható, és számos nyelvben ma is ez használatos a legáltalánosabban. A *\*rybak* folytatása az északi szláv nyelvekben emelkedett fontosságban a többi megjelölés fölé. A *\*lovcb* voltaképpen a vadásznak és a halásznak az összefoglaló neve volt. Egyértelműen a 'halász' szignifikánsává a *\*rybolovcb* összetételben vált. A *\*rybitv*, *\*rybolovb* és *\*rybnič* az ősszláv időkben is csupán korlátozott elterjedtségű lehetett.

**3.2.** Az egyes szláv nyelvek külön életében keletkezett 'halász'-megjelölések közül a szlovén *ribič* által tett szert különös jelentőségre, hogy ez lett a szlovén irodalmi nyelvben a 'halász' szignifikánsa, háttérbe szorítva az ősi *ribár*-t. Külön nyelvi innováció terméke az óegyházi szláv *lovei*, valamint a *lovčii* is, amely az óegyházi szlávból ugyan csak 'vadász' jelentésben mutatható ki, de az óoroszba átkerülve már 'halász'-t is jelölhetett. Macedón innováció a *рибарин*, *ловѣѣѣ* és *ловач*. A szlovénben a *ribičár*, a csehben a *lovák* és *lovič*, a szlovákban a nyelvjárási *ribarik*, az alsósorobban a *rybakař*, a kasubban a *lobár*, a lengyelben a *rybitwa* és a *rybolowca*, a keleti szláv nyelvekben a *рыбалка* számít innovációnak. A régi ukránban innováció volt a *риболовитель*, az óoroszban a *ловитель*, *рибаринъ* (vö. macedón *рибарин*!), *рыбитъ*, *рыбитьникъ*.

**3.3.** Itt-ott sor került arra, hogy valamely szláv nyelv jellegzetes 'halász'-megjelölése kölcsönzés útján átkerüljön egy másik szláv nyelvbe. A szerbhorvát nyelvjárási *ribak* egy északi szláv nyelvből, a régi *ribolovitelj* az oroszból, az óorosz *ловѣѣѣ* pedig az óegyházi szláv nyelvből származik.

**3.4.** A szláv tövekből alkotott, genuin megjelöléseken kívül bizonyos szláv nyelvek némelyik nyelvjárási meghonosodott nem szláv nyelvekből való jövevényszó is 'halász' jelentésben. Ezek nyelvi forrása a német *Fischer*, a magyar *halász*, illetőleg az oszmán-török *balıkçı*.

**3.5.** A szláv nyelvek 'halász' jelentésű szavai között nem talákoztunk olyannal, amely a tabu jelenségkörébe tartozó körülírás volna, s azzal a babonás hittal függene össze, hogy a halászt nem szabad az igazi nevével nevezni, mert akkor nem lesz szerencséje, nem fog zsákmányt ejteni. Ezzel szemben a 'vadász' szláv nevei között több efféle másodlagos, indirekt megjelölés is van. A 'vadász' jelentésű cseh *myslivec* és lengyel *myśliwy*, *myśliwiec* tkp. értelme 'töprengő, tűnődő ember'. A puskapor feltalálása előtti korban az íj és szám-

szerij formájában a vadásznak már volt ugyan lőfegyvere, de a vadász, mada-rász leghasználatosabb eszközei mégis inkább a csapdák, hálók, hurkok, lépek stb. voltak. Nagyobb vadállat elfogására vermet ástak. Mindezek alkalmazá-sához nem csupán a vadon élő állatok természetének lehető legtökéletesebb ismeretére, hanem állandó fejtöresre, kifogyhatatlan ötletességre, találékony-ságra is szükség volt. Joggal kaphatta tehát a vadász a 'töprengő, tűnődő ember' fedőnevet. De a vadásznak nemcsak a töprengés, tűnődés, gondolkodás a jellemzője, hanem a zsákmányejtés szenvedélyes vágya, a vadak leterítése utáni leküzdhetetlen sóvárgás is. Ezért fejlődött az orosz *oxóma* 'kedv, kedve-lés, kívánság' főnévnek 'vadászat' jelentése, s ezért jelöli e főnév egyik szár-mazéka, az *oxótnik* a 'vadász'-t. A lengyel *polować* 'vadászik', orosz régi *полевать* ua. tkp. értelme 'a mezőn jár-kei, a szabadban kóborol'. Alapszavuk a lengyel *pole* 'mező', illetőleg az orosz *nóle* ua.

Ha annak okát keressük, miért nincs a szláv nyelvekben a 'halász'-nak — a 'vadász'-szal ellentétben — tabusülte körülírása, indirekt megjelölése, tekintetbe kell vennünk azt a tényt, hogy a hal a szláv népeknél éppúgy, mint az óegyiptomiak óta talán valamennyi népnél, a hallgatagság, szótlan-ság szim-bólumának számít, s ez szóláshasonlatban is kifejeződik; vö. szerb-horvát *nem kao riba* 'hallgat, mint a hal', orosz *нем, как рыба* ua. Ha pedig a hal néma, akkor nyilván nem is hall, tehát felesleges titkolózni előtte. Akár a halak leg-veszedelmesebb ellenségét, a halászt is nyugodtan lehet nevezni annak, ami: halásznak.

KISS LAJOS

## Rövidítések

- ARj.: Rječnik hrvatskoga ili srpskoga jezike. Na svijet izdaje Jugosla-venska akademija znanosti i umjetnosti. I—XXIII. Zagreb 1880—1976.
- BERYNDA: Лексикон словенороський Памви Беринди. Підготовка тексту і вступна стаття В. В. Німчука. Київ 1961.
- BKE: Речник на съвременния български книжовен език. I—III. София 1955—1959.
- BLANÁR: BLANÁR, VINCENT, Príspevok ku štúdiu slovenských osobných a romiestnych mien v Maďarsku. Bratislava 1950.
- BRSI.: Белорусско-русский словарь. Москва 1962.
- BylgDial.: Българска диалектология. Проучвания и материали. I—. София 1962—.
- CSOPEI: CSOPEI LÁSZLÓ, Rutén—magyar szótár. Budapest 1883.
- DAL'<sup>2</sup> 1955.: Даль, Владимир, Толковый словарь живого великорусского языка. I—IV. Москва 1955. Набрано и напечатано со второго издания 1880—1882 гг.
- FLISZÁR: FLISZÁR JÁNOS, Vend—magyar szótár. Budapest 1943.
- HIRTZ: HIRTZ, MIROSLAV, Rječnik narodnih zoologičkih [zooloških] naziva. I—III. Zagreb 1928—1956.
- JAKUBAŠ: JAKUBAŠ, FILIP, Öbersorbisch-deutsches Wörterbuch. Bautzen 1954.
- JUNGMANN: JUNGMANN, JOSEF, Slownjk česko-německý. I—V. Praha 1835—1839.
- KUZELA—RUDNYČKYJ, UkrDtWb. = KUZELA, ZENO—RUDNYČKYJ, JAROSLAV, Ukrai-nisch-deutsches Wörterbuch. Leipzig 1943.
- LEKOV: Леков, Ив., Словообразователни склонности на славянските езици. София 1958.
- LIZANEC: LIZANEC P. M., Magyar—ukrán nyelvi kapcsolatok. (A kárpáton-túli ukrán nyelvjárások' anyaga alapján.) Uzhshorod 1970.

- LORENTZ: LORENTZ, FRIEDRICH, Pomoranisches Wörterbuch. I— . Berlin 1958—.
- L'VOV, Oč.: ЛЬВОВ, А. С., Очерки по лексике памятников старославянской письменности. Москва 1966.
- MEILLET, Ét.: MEILLET, A., Études sur l'étymologie et le vocabulaire du vieux slave. Seconde partie. 2<sup>e</sup> Édition. Paris 1961.
- MIHAJLOVIĆ: Михајловић, Велимир, Грађа за речник страних речи у предвуковском периоду. I—II. Нови Сад 1972—1974.
- MOSZYŃSKI, KLSł.: MOSZYŃSKI, KAZIMIERZ, Kultura ludowa Słowian. I—II/1, 2. Wydanie drugie. Warszawa 1967—1968.
- MRSI.: Македонско-рускиот словарь. Москва 1963.
- MUKA: МУСКЕ, ERNST [МУКА, ARNOŠT], Wörterbuch der niedersorbischen Sprache und ihrer Dialekte. I. Anastatischer Neudruck. Bautzen 1966. Wörterbuch der nieder-wendischen Sprache und ihrer Dialekte. II—III. Prag 1928.
- PFUHL: PFUHL, CHR. TR., Obersorbisches Wörterbuch. Fotomechanischer Neudruck. Bautzen 1968.
- PLETERŠNIK: PLETERŠNIK, M., Slovensko-nemški slovar. I—II. Ljubljana 1894—1895.
- Pol.: Полесье. (Лингвистика, археология, топонимика.) Москва 1968
- POLAŃSKI—SEHNERT: POLAŃSKI, KAZIMIERZ—SEHNERT, JAMES ALLEN, Polabian-English Dictionary. The Hague—Paris 1967.
- PROFOUS: PROFOUS, ANTONIN, Místní jména v Čechách. Jejich vznik, původní význam a změny. I—V. Praha 1947—1960.
- RMJ: Речник на македонскиот јазик со српскохрватски толкувања. I—III. Скопје 1961—1966.
- RUDNYČKYJ, EtDietUkr.: RUDNYČKYJ, JAROSLAV, An Etymological Dictionary of the Ukrainian Language. I—. Winnipeg 1962—.
- SADAITZ: SADNIK, L.—AITZETMÜLLEY, R., Handwörterbuch zu den altkirchenslavischen Texten. 'S-Gravenhage—Heidelberg 1955.
- SIPOS, Alsóm.: SIPOS ISTVÁN, A magyar nyelv hatása Alsómihályi tót nyelvére. Kassa 1939.
- SIPOS, Bükk-Geb.: SIPOS, ISTVÁN, Geschichte der slowakischen Mundarten der Huta- und Hámor-Gemeinden des Bükk-Gebirges. Budapest 1958.
- SKALJIĆ: SKALJIĆ, ABDULAH, Turcizmi u srpskohrvatskom jeziku. Sarajevo 1966.
- SLAVKOR.: Лексикон латинський С. Славинецького. Лексикон словено-латинський С. Славинецького та А. Корецького-Сатановського. Підготував до видання В. В. Німчук. Київ, 1973.
- SlJazStar.: Slovník jazyka staroslověnského. I—. Praha 1966—.
- SIJP.: Słownik języka polskiego. I—XI. Warszawa 1958—1969.
- SIRLJ: Словарь современного русского литературного языка. I—XVII. Москва 1950—1965.
- SISJ: Slovník slovenského jazyka. I—VI. Bratislava 1959—1968.
- SISJČ: Slovník spisovného jazyka českého. I—IV. Praha 1960—1971.
- SISS: Słownik starożytności słowiańskich. Encyklopedyczny zarys kultury Słowian od czasów najdawniejszych [do schyłku wieku XII]. I—. Wrocław—Warszawa—Kraków 1961—.
- SlWarsz.: Słownik języka polskiego. Ułożony pod redakcją JANA KARŁOWICZA, ADAMA KRYŃSKIEGO i WŁADISŁAWA NIEDŹWIEDZKIEGO. I—VIII. Warszawa 1900—1927. Wydanie fotooffsetowe. Warszawa 1952—1953.
- SPrav.: Slovenski pravopis. Ljubljana 1962.
- SREZN.: Срезневский, И. И., Материалы для словаря древнерусского языка. I—III. Москва 1958. Репродуцировано фотомеханическим способом по изданию 1893—1912 гг.
- ŠTOLC: ŠTOLC, JOZEF, Nárečie troch slovenských ostrovov v Mad'arsku. Bratislava 1949.
- StudSl.: Studia Slavica Academiae Scientiarum Hungaricae. 1—. Budapest 1955—.
- ŠWJELA: ŠWJELA, BOGUMIL, Dolnosorbско-němški słownik. Druge pśeglědane wudaše. Budyšin 1963.
- SYCHTA: SYCHTA, BERNARD, Słownik gwar kaszubskich na tle kultury

- ludowej. I—VII. Wrocław—Warszawa—Kraków[—Gdańsk] 1967—1976.
- TOMŠIČ, FRANCE, Slovensko-nemški slovar. Ljubljana 1966.
- URSI.: УКРАИНСКО-РУССКИЙ СЛОВАРЬ. I—VI. КИЕВ 1953—1963.
- VAILLANT, Man.: VAILLANT, ANDRÉ, Manuel du vieux slave. I—II. Paris 1948.
- VAILLANT, GrammComp.: VAILLANT, ANDRÉ, Grammaire comparée des langues slaves. Tome IV. La formation des noms. Paris 1974.
- WOJT.: WOJTYŁA-ŚWIERZOWSKA, MARIA, Prasłowiańskie nomen agentis. Wrocław—Warszawa—Kraków—Gdańsk 1974.

## Der Fischer in den slawischen Sprachen

von LAJOS KISS

Die slawischen Sprachen sind in ihrer grammatischen Struktur und in ihrem Wortschatz einander viel ähnlicher als z. B. die germanischen oder auch die romanischen Sprachen. Doch gibt es zwischen ihnen auch Abweichungen, Unterschiede. Der Verfasser untersucht die Benennungen aller slawischen Sprachen für den 'Fischer' und daraus zieht er seine Folgerungen. Er geht dabei in der Reihenfolge vor: Altkirchenslawisch, Bulgarisch, Mazedonisch, Serbo-Kroatisch, Slowenisch, Tschechisch, Slowakisch, Obersorbisch, Niedersorbisch, Polabisch, Kaschubisch, Polnisch, Weißrussisch, Ukrainisch, Russisch.

Aus der Rundschau des Verfassers gewinnt der Leser gewiß dadurch den tiefsten Eindruck, daß der 'Fischer' wegen der außerordentlichen Vielfältigkeit der Möglichkeiten der Wortbildung, des besonderen Reichtums an Bildungssuffixen in den slawischen Sprachen viele Benennungen hat. Von diesen vielen Benennungen sind einige nur für die ältere Sprache, andere nur für einige Mundarten charakteristisch. Nicht überall wurde dasselbe Wort in die gehobene Literatursprache übernommen. Diese Vielfältigkeit wird noch durch Lehnwörter vermehrt.

Zu den ältesten, noch ins Urslawische zurückreichenden Benennungen des Fischers gehören *\*rybařь*, *\*rybъtvъ*, *\*rybnikъ*, *\*rybakъ*, *\*lovьcъ*, *\*rybolovьcъ* und vielleicht *\*rybolovъ*. Fast in allen slawischen Sprachen ist die Fortsetzung von *\*rybařь* zu finden und in manchen Sprachen wird auch heute noch dieses Wort am allgemeinsten gebraucht. Die Variante *\*rybakъ* hat in den west- und ostslawischen Sprachen den Vorrang vor den übrigen Benennungen. Das Wort *\*lovьcъ* war eigentlich die zusammenfassende Benennung des Jägers und des Fischers. Für den 'Fischer' wurde es eindeutig im Kompositum *\*rybolovьcъ* gebraucht. Die Varianten *\*rybъtvъ*, *\*rybolovъ* und *\*rybnikъ* sind im Urslawischen wohl nur in beschränktem Umfang gebraucht worden. Von den Benennungen für den 'Fischer', die im Sonderleben der einzelnen slawischen Sprachen entstanden, gelangte das slowenische *ribič* dadurch zu einer sonderbaren Stellung, daß es in der slowenischen Literatursprache zur Bezeichnung des Fischers wurde und das urslawische *ribar* verdrängte.

Bisweilen kam es vor, daß die Bezeichnung für den 'Fischer' irgendeiner slawischen Sprache durch Entlehnung in eine andere slawische Sprache gelangte. So z. B. stammt das serbo-kroatische *ribak* aus einer nordslawischen Sprache, das altrussische *лоскуу* hingegen aus dem Altkirchenslawischen.

In einzelnen Mundarten gewisser slawischer Sprachen bürgerten sich Lehnwörter mit der Bedeutung 'Fischer' aus nichtslawischen Sprachen ein. So z. B. aus dem Dt. *Fischer*, aus dem Ung. *halász* und aus dem Osmanisch-Türk. *balıker*.

Unter den Benennungen der slawischen Sprachen für den 'Fischer' finden wir keine, die eine tabuistische Umschreibung wäre, also mit dem Aberglauben zusammenhinge, daß man den Fischer nicht bei seinem richtigen Namen nennen dürfe, weil er dann kein Glück, keine Beute haben werde. Zur Erklärung dieser Tatsache weist der Verfasser darauf hin, daß der Fisch bei den Slawen geradeso wie bei fast allen Völkern als Symbol des Schweigens zählt. Wenn der Fisch stumm ist, dann hört er sicherlich nicht, infolgedessen muß man vor ihm nichts geheimhalten. Auch den Fischer, den gefährlichsten Feind der Fische kann man getrost den nennen, was er wirklich ist: Fischer.



## „Határt csinálunk belőletek! . . .”

Szólásaink, nyelvünknek e tömör, állandósult alakulatai, nem pusztán egy-egy speciális helyzetet, közösségi véleményt, vagy éppen ítéletet rögzíthetnek, hanem olyan idők szokásairól, hiedelmeiről, szemléletéről is hírt adhatnak, amelyek régen elmúltak, és velük azok a körülmények is amelyek a szólások alapjául, háttéréül szolgáltak. Hogy a szólást pontosan érthessük, ismerünkünk kell viszont annak háttérét, körülményeit, amelyek — tekintve az idők és szokások nagyarányú és gyors változását — merőben mások lehettek, mint amelyekhez mai életünkben hozzászokhattunk. Ez az oka annak, hogy némely szólás, mely hajdan közkeletű volt, ma alig érthető, és jelentését gyakran csak sejtethetjük. Pontos jelentéséhez is csak a hajdani élet egyes, a témába vágó jelenségeinek pontosabb megismerése révén férközhetünk.

Ilyen szólásként tarthatjuk számon azt is, amellyel hajdan veszekedő emberek fenyegették egymást, és amely így hangzik: „Határt csinálunk belőletek!”. E szólásnak a 18. századból több feljegyzése is fennmaradt, és ezekből érdemes lesz párat, a körülményekre utaló adatokkal idéznünk. Az első adat a Heves megyei szücsieknek abban a levelében található, amelyet 1742. szept. 30-án küldtek a vármegyéhez, és amelyben arról panaszkodtak, hogy a fanciesaliak, miután kitiltották őket a földjükről „azon nap éjczakára kelvén, az cselédgyeinkre és ökrészeinkre, mint egy 50-ig való Fanciesalj lakosok rajta mentek vala, és ilyen Szóval ütöttek rajtok, Öld meg az kutya teremtetét . . . , Nyomd ki a vérét, Csinálj határt belőle . . .” (PML XII/12). Hasonló kifejezéssel találkozhatunk a gönyüieknek (Komárom megye) 1773. dec. 6-án írt panaszlevelében is, amelyben azért emeltek panaszt, mert a Duna másik partján lakó némaiai az egyik sziget felmérésekor őket megtámadták és közben „az Némai Helységbeliek szüntelen azt kiáltották egymásnak, hogy verd agyon az Incselért és a’ többit egyenként és Határt csinálunk belőlük . . . — s amint megjegyzték — az egész Némai helység talpon volt ott.” (OL Eszterházy cs. gesztesi lt. 10 cs./XLVII). De ugyanezt az esetet az 1774. jan. 6-án tartott falugyűlésen is megtárgyalták, és az erről készített jegyzőkönyvben is azt írták, hogy a némaiai „Gyilkosi módon, ki vas vellával, ki fejszével fenyegetődtek, úgy hogy agyon verünk benneteket és örökös határ leszen belületek . . .” (OL Eszterházy cs. gesztesi lt. 10 cs./XLVII). A szövegből mindenesetre kiderül, hogy a két falu népe szemben állt egymással, egymást „gyilkosi módon fenyegette”, és e fenyegetésekben hangzott el a fenti mondat is. Az is világos, hogy a veszekedések határügyben történtek és a szövegek is, amelyeket idéztünk, határperekből valók. A fenyegetésekkel, mint látható, azt nyilvánították ki, hogy az ellenfeleiket, ha velük szembe száll, akár agyon verik is és belőlük ily módon „határt csinálnak”; ez pedig azt jelentette, hogy őket a határra temették volna el.

Kérdés, miért is kellett volna az agyonvert embereknek a határra kerülniök?

Az etnológiai és a népi joggal foglalkozó irodalomban régtől fogva ismert, hogy a határ védelmére, a fizikai erő mellett a vallás és a hiedelmek segítségét is gyakran igénybe vették. Ennek egyik legbiztosabb módja pedig éppen az volt, hogy a határra sírokat helyeztek, amelyek általában, minden nép előtt, szentnek és sérthetetlennek számítottak. Amint ezt az egyik neves francia jogtörténész még a század elején megfogalmazta: „la borne la plus sacrée est un tombeau, parce qu'une telle borne ne peut être déplacée sans violer la sépulture, ce qui est un sacrilège aux yeux de tous les peuples et de toutes les religions” (E. DE BRUYN, *Le folklore du droit immobilier*. Bruxelles 1904. 13).

A szokás egyébként Európában az etruszkoktól és a keltáktól kezdve, szinte a legutóbbi időig nyomon kísérhető (KÜNSSBERG E. F., *Geheime Grenzzeugen*. Berlin. 1940. 77; GRENIER A., *Manuel d'archéologie gallo-romaine* V/1., Paris. 170—172). A kereszténység elterjedésével e szokások, még ha egy részük pogánynak is minősült, s mint ilyen megvetetté vált, lényegében tovább éltek. Nálunk már erre az új helyzetre utal a középkorból fennmaradt számtalan „bálvány” elnevezésű határjel (SZABÓ I., *A középkori magyar falu*. Budapest. 114—116). De ez a tény nem pusztán erre utal. A keresztény közösségek nemcsak a földi életben zárták ki magukból a pogány hiten tévelygőket, hanem haláluk után is. Haláluk után ugyanis, csak azok kerülhettek az „üdvözültek kertjébe”, a felszentelt, különálló temetőbe — mely gyakran a templom körül helyezkedett el — akik a keresztény erkölcs szerint éltek, és akik keresztényi módon előkészítve haltak meg. Ezek szerint a felszentelt sírkertből nemcsak a „pogányok” szorultak ki, hanem később főképpen azok, akik véletlen szerencsétlenség vagy erőszak által lelték halálukat. De mindenképpen a gonosztevők és az elvetemült emberek.

S hol temették el ezeket? Ott, ahol leginkább távol estek az élőkötől, és ugyanakkor, ahol a temetkezésnek már bizonyos hagyománya is kialakult, éppen a határ védelmének céljából.

Ezért is találhatunk a történeti adatokban sorozatosan határon elhelyezett sírokat, melyekben nemcsak gonoszokat, hanem váratlan, szerencsétlen halállal halt embereket is eltemettek. Az egyik, 1679. május 6-án a Sopron megyei Hegykőn tartott kihallgatás tanúi is erről vallottak: az egyik tanú, a széplaki, 70 éves Varga Pál pl. elmondta, hogy „annak előtő circiter 17 vagy 18 Esztendővel Szalay Ferenc nevü Hegykőj Embert Anyjával edgyütt az Menykeő meg ütven az Hegykőiek nem hatták az Cimeteriumban temetnyi, hanem — mint hozzáfűzte — ki vitték az Határjukhoz . . .” Egy másik tanú, a 60 éves Lóránt János is hasonlóképpen mondta el, hogy a menykőtől sújtott személyeket a hegykőiek „az Cimeteriumban nem hatták temetnyi, hanem ki vitték a határjokra és azon Uj szöllökhöz temették — melyekről előbb szó esett — mint Határjokhoz . . .” (OL Széchenyi cs.lt. 123) II/9/I).

Más esetben, amint az az 1787. dec. 1-én Sajókeresztúr és Sajóvámos közti határ ügyében tartott per anyagából is kitűnik, meggyilkolt, de valószínűleg ártatlan személy sírja került a határjelek közti szakaszra. Amint a 64 éves miskolci Botka János vallomásából értesülhetünk, a „galagonya bokortól pedig a határ vitt bizonyos sir helyre, a'hová — mint a továbbiakban megtudhatjuk — Kereszturban lakozó Kerékgyártóné nevezetü Asszonyt, kit kötözve a Sajóba halva találván, mint igaz Keresztúri határ Szélen temették el . . .” (OL Keglevich cs. lt. 26 cs. III/38/50). Ugyancsak erőszakos halált halt sze-

mélynek a határszélen való temetéséről értesülhetünk abból a peranyagból is, amely a Zala megyei Bakon 1720. aug. 3-án tartott kihallgatás szövegét rögzítette. E per egyik tanúja, a 68 éves tárnoki Gerencsér Péter elmondta, hogy „egykor Tóth Balázs Baki Jobbágy Pünkösöd napján ki ment Vámot szedni, és Karácsonyfaiak reá támadtak, megh böködték és megh verték, vért is eresztvén raita, öszve hányván a Vérét” meg is halt és ott temették el. S ehhez fűzte a tanú még azt a figyelemre méltó megjegyzést, amely sok más hasonló helynév esetében példát adhat a helynév értelmezéséhez: „ezért Tóth Balázs temetésének hivatik mai napig” (OL Széchenyi cs.lt. 201/III/22/B). Mert számtalan olyan helynévre akadhatunk, mely a *temetés* vagy *sír* szóval van összekapcsolva, és amelyről pontosan megállapítható, hogy a vele jelölt tárgy a határon fekszik vagy éppen maga is határjel. Némely esetben az ilyen határjel évtizedeken át is nyomon kísérhető. Így pl. a Veszprém megyei Nagyjenő egyik határrészén az 1721. máj. 21-én tartott határperben tűnt fel a „Leány temetés” helynév, amely határjelet jelölt. Mint az egyik tanu, a 80 éves karakószőrösögi Kovács Márton elmondta: „A Kövecses utat, a Hegyes követ tugya Nagy Jenei határnak lenni, ugy az Leány temetistis . . .” Az 1738. jan. 7-i per anyagából is arról értesülhetünk, hogy Iszkáz felé az egyik határjel az, „Leánytemetésnek kit hinak . . .”. Az 1743. máj. 6-i kihallgatáson is az egyik jel szintén „Leány temetés”. Az 1753. jún. 2-i, majd az 1762. szept. 20-i vizsgálat is megállapította, hogy a „Leány temetés nevezetű jel” az igaz határ (OL Zichy cs. lt. 67/74 et A).

Némelykor efféle különös elnevezés ad hírt arról, hogy a határra valamely furcsa személyt temethettek, akinek kilétét ma már megállapítani sem lehet: „Tánczos temetés”, „tánczos Asszony temetése”; e határszéli helynév feljegyzése 1745-ből, ill. 1753-ból maradt ránk (OL, Zichy cs. lt. 67/74).

A fentiek alapján világos, hogy nagyon is reális alapja volt annak a hajdani fenyegetésnek: „Határt csinálunk belőletek”, hiszen az erőszakos halált halt ember sírja valóban a határszélre került.

TAKÁCS LAJOS

### „We'll make a border out of you!”

by LAJOS TAKÁCS

In historical documents, and especially in reports from the 18th century we recurrently encounter the saying „We'll make a border out of you!”. The saying was used to express a threat, in particular, a threat of murder.

Underlying this saying we find a custom which is known already from the traditions of Celts and Etruscans and which was widespread all over Europe. According to this, graves were placed at the borders in order to protect the latter since graves were believed to be sacrosanct by most peoples.

This custom survived the spread of Christianity, although in a modified form. Christian cemeteries were reserved for the burial of members of the Christian community, and even among them only for those who received the extreme unction as required by religion. Those who were executed or died in some kind of an accident were buried outside of the cemetery, in particular, at the borders. Graves of those murdered were also placed at the borders, as is shown by ample evidence. That was the custom which explains the above saying as well.

## Jelentés, valóság, világkép

(Néhány gondolat Dávidházi Péter  
„Jelentés, világkép és teljes világ” c. cikkéről)

A nyelvtudomány általában, korunk amerikai nyelvtudománya különösen sok elméleti, filozófiai vonatkozást tartalmaz. CHOMSKY (1965: 48, 1966: 60, 1968: 75–77) és KATZ (1971: 124, 136–137) — és még számos, helykímélés végett itt nem felsorolható helyen — az általuk létrehozott nyelvészeti irányzat, a generatív transzformációs nyelvelmélet egyes tételeinek igazolására fellevenítette az innáta-elméletet, és mindenfajta régi meg mai filozófiai érvet felsorakoztatva a velünkszületett eszmék létét igyekszik bizonyítani. Nyelvelméletük filozófiai értékelése és bírálata több irányból folyik. A sok nyelvfilozófiai dolgozat között megemlíthetjük pl. FILIN (1970) munkáját. A szerző kimutatja, hogy a generatív nyelvfilozófia és az amerikai etnolingvisztika képviselőinek, SAPIRnak és WHORFnak a nyelvelmélete között közeli rokonság van. Közismert e két szerző által képviselt azon nézet, hogy az ismeretszerzés folyamatát, a logikai kategóriák és világszemlélet kialakulását a nyelv határozza meg.<sup>1</sup> Katzéknál azonban némileg másként áll a dolog: ők Whorféknál is továbbmennek, és a nyelvi ismereteknek az emberi tudatban eleve (eredendően) adott nyelvi kategóriák általi meghatározottságát vallják. Ebből az következik, hogy a természetes nyelvben foglalt és általa közvetített ismeretek is csak a nyelvre vonatkozó ismeretek lehetnek. Így létesítenek szakadékot a nyelvi és nem-nyelvi (a külvilágra vonatkozó) ismeretek között (pl. Katz jelentéselmélete), szakítják el egymástól a nyelvet és a gondolkodást. Ez pedig elvezet annak tagadásához, hogy a nyelvben az egyéni és társadalmi tapasztalat tükröződik. ZVEGINCEV (1970) is ez utóbbit húzza alá a generatív nyelvfilozófia súlyos fogyatékoságaként. A generativisták tehát az említett etnolingvisták ismeretelméletéhez (annak filozófiai alapjaihoz) kanyarodnak vissza. A valóságot — igaz, a generativisták explicite csak a nyelvet mint társadalmi és egyedi (az ember beszédképességében létező) realitást — deduktíve felállított kategóriákból (a külvilágot a nyelvből a nyelvet velünkszületett nyelvi

<sup>1</sup> Vö.: „... a világképet jelentős mértékben a nyelv határozza meg. Nincs két olyan nyelv, amely ugyanannak a társadalmi valóságnak a kifejezője volna” SAPIR (1971: 46). És: „Jelentős mértékben azért látunk, hallunk s érzékelünk dolgokat bizonyos módon, mert anyanyelvünk sok tekintetben eleve meghatározza számunkra az interpretálás módját” (i. m. 47). Mi következik ebből? Az, hogy pl. az orosz nyelven leírt feudalizmus vagy feudálkapitalizmus csak az oroszul beszélő számára feudalizmus és feudálkapitalizmus; az algonkin anyanyelvű indián tehát ugyanazon társadalmi rendszert az algonkin nyelven leírt elemzés alapján nem ismerheti meg, vagy — esetleg — óskomunizmusnak minősíti, és viszont: az orosz anyanyelvű nem ismerheti meg az algonkin indiánok társadalmát, mert (NB.): „Nincs két olyan nyelv, amely ugyanannak a társadalmi valóságnak a kifejezője volna”. E tétel nyilvánvalóan tarthatatlan.

fogalmakból) akarják levezetni. Idézzük fel ezen összefüggésben LENIN (1949: 157–158) szavait Kant és Mach apriorizmusáról: „Machistánk, akivel gyakran fejezi ki egyetértését maga E. Mach, ilyenformán szerencsésen a tiszta kanti idealizmushoz jutott el: a törvényeket az ember adja a természetnek, nem pedig a természet az embernek. . . —, fontos az, hogy itt az értelem a gondolkodás, a tudat az elsődleges, a természet a másodlagos . . . A kanti és machi formula: az ember adja a törvényeket a természetnek — a fideizmus formulája.” (Az én kiemelesem. Sz. I.) A sapiri—whorfi „nyelvmágia” (Filin) sajátos értelmezésével a hazai szakirodalomban DÁVIDHÁZI PÉTERNÉL (1975) találkozunk. A kérdést a gyermek szellemi érése és a jelentés elsajátítása szemszögéből vizsgálva a szerző arra a következtetésre jut, hogy „A gyermek számára addig (a nyelvelsajátításban tett első lépésekig — Sz. I.) nagyrészt elemezhetetlen egységes világ szituációsorozatában olyan szituációképek kezdenek előfordulni, melyekhez egy hangsor érzékelése járul. . . Fokozatosan . . . felismeri, hogy bizonyos hangsorhoz . . . mindig olyan szituációképek tartoznak, amelyek egymásra többé-kevésbé hasonlóknak. Ekkor, valószínűleg öntudatlanul, igyekszik kiemelni a szituációképekből azt a mozzanatot, amely minden esetben együtt jár a hangsorral . . . Így módon a hangsor mintegy kiszólitotta a tömegeből denotátumát. A sokféleképpen csoportosítható ponthalmaz (a gyermek számára kezdetben elemezhetetlen valóság — Sz. I.) csoportosításának problémáját a hangsorral való egyeztetésre törekvő gyermek . . . megoldotta” (i. m. 200–201; a szerző kiemelése).

Ez a jelentés elsajátítása folyamatának eléggé pontos leírása, és általában egyet lehet vele érteni.<sup>2</sup> Az ebből levont filozófiai következtetések egymémlyike azonban — különösen azok megfogalmazása — elgondolkodtató. A szerző pl. ezt írja: „A színes pontok halmazára (a szók által megjelölt és kiemelt valóságelemekre — Sz. I.) a hangsorral való egyeztetés érdekében a gyermek mintegy kénytelen olyan fókusz távolságból tekinteni és a színes pontokat olyan nagyságrendben csoportosítani, mint amilyen a denotátumok fölismeréséhez szükséges” (i. m. 203).

E megfogalmazásból nem derülne ki a szerző mondanója,<sup>3</sup> de (uo.) idézi Whorfot („ . . . we dissect nature along lines laid down by our native languages”), majd ugyanazt kimondja magyarul is: „A nyelvvel a gyermek a világ értelmezésének eszközét kapta . . . a nyelv az értelmezésnek olyan eszköze, mely az értelmezés módját is magába zárja hallgatólágoosan” (i. m. 203). E passzust még mindig magyarázhatnók úgy (a whorfi idézet ellenére), hogy a gyermek (részben) a nyelvben rögzített fogalmi kategóriák segítségével ismeri meg a világot (feltéve, hogy a fogalmak helyes általánosítás és elvonatkoztatás eredményei, vagyis az objektív valóság tényeit hűen rögzítik). Ezután azonban ezt olvashatjuk: „Mire a gyermek a nyelvet jól megtanulja . . . , már végérvényesen az emberi világ, az ember által érzékelt világ számára a

<sup>2</sup> Nézetem szerint azonban a gyermek a valóságot elsődlegesen nem a nyelvi jelek hatására kezdi elemezni, egyes részeket kitüntetett figyelemben részesítve, másokat figyelmen kívül hagyva, hanem a valóság tárgyainak (beleértve személyi környezetét) elemi szükségletei kielégítésében játszott szerepe szerint. Környezetével szembeni magatartása ugyanis jóval a nyelvelsajátításban tett első elemi lépések előtt már szelektáló.

<sup>3</sup> Mit jelent pl. a tárgyak (színes pontok) olyan nagyságrendű csoportosítása, mint amilyen a denotátumok fölismeréséhez szükséges? Mit kell értenünk az optika szaknyelvéből kölcsönzött és itt képletesen (?) használt „fókusz távolságon”? A nagyságrendbeli csoportosítás térbeli kiterjedés szerinti osztályozás lenne?

világ. Már föl sem vetődik benne, hogy a világot ... másféle fókusz-távolságból is lehetne értelmezni" (i. m. 204; a szerző kiemelése). Ez a megállapítás megkérdőjelezi a nyelvben létező emberi tudat azon képességét, hogy megközelítőleg hű képet alkosson (rögzítsen és közvetítsen a következő nemzedéknek) a külvilágról. E megfogalmazás szerint ui. az emberben kialakult világkép nem azért olyan, amilyen, mert benne a valóság valóságos jegyei tükröződnek, hanem mert az ember a valóságot az adott „fókusz-távolságból” értelmezi, szemléli. Itt a „fókusz-távolság” terminus értelme is megvilágosodik: az egyén (és a társadalom összes tagjainak) a nyelv meghatározta szubjektív látásmódját jelenti. A marxista emberfelfogás elismeri az embernek a természeti környezethez való aktív viszonyát, de ez az aktivitás nem önkényesen megválasztott „fókusz-távolságból” való értelmezést jelent, hanem a természeti környezetre való tudatos (a természet törvényeinek ismeretében és e törvények figyelembevételével történő) ráhatást az emberi (társadalmi) szükségletek kielégítése céljából. Vö. MARX (Gazdasági-Filozófiai kéziratok. 50): „... az ember az egész természetet újratermeli.” A külvilág emberiesítéséről (szubjektívalásról) csakis abban az értelemben beszélhetünk, hogy az ember aktív módon hat a külvilágra, hatalmába keríti azt, eközben megismeri és a megismerő tevékenység folyamán saját belső világává alakítja át; de ugyanakkor a valóság célszerű megváltoztatása során saját belső világát is átalakítja külsővé (tudata objektívalódik). A felnövekvő gyermek számára az ember által érzékelt világ „a világ”, de nem azért, mert a nyelv eleve megszabja a világ észlelésének és értelmezésének módját, hanem azért, mert az ember által érzékelt világ a valóságos objektív világ, amelyet a társadalomba beleszületett és a társadalmi termelő tevékenységbe bekapcsolódó, a társadalmi tapasztalatot (tudatot) — részben a nyelv segítségével, részben közvetlen tapasztalat útján — elsajátító egyén megismer. Ha a nyelv egyszer s mindenkorra meghatározná az emberi tudatot, akkor a természetre és a társadalomra vonatkozó évezredekkel ezelőtt megszerzett és a nyelvben rögzített ismeretek megmerevedtek volna a kőkorszakbeli (vagy még korábbi) szinten, és elképzelhetetlen lett volna, elképzelhetetlen lenne a tudományos és a társadalmi haladás, a természet — és a társadalom — egyre mélyebb megismerése. A tudatot a társadalmi termelőtevékenység határozza meg, a nyelv e tevékenység eredménye és egyben nagyon hajlékony eszköze. Ennek hangsúlyozása talán nem tűnik feleslegesnek, ha továbbolvassuk a szerző okfejtését és néhány további megállapítását is figyelembe vesszük. A szerző a fentiek után ezt írja: „A z o k a t u l a j d o n s á g o k, a m e l y e k e t e g y t á r g y s z e m l é l é s e k o r é r z é k e l ü n k, m i n d i g a z é r z é k e l t t á r g y t u l a j d o n s á g a i n a k é s a z é r z é k e l ő s z u b j e k t u m t u l a j d o n s á g a i n a k e g y m á s r a h a t á s á b ó l j ö n n e k l é t r e” (uo.; az én kiemelésem. — Sz. I.) Tehát jegyezzük meg: a dolgok tulajdonságai nem azok elválaszthatatlan attribútumai, hanem az említett egymásrahatásból a tárgy szemlélésekor „l é t r e j ö n n e k”. Ezután egy pontosítás következik: „A valóságot nem a nyelv teremti, de a nyelvben kifejezett valóságot részben igen” (uo.; a szerző kiemelése). Majd a szem tulajdonságai és a vizuális érzékelés közti összefüggés példájára való hivatkozás mellett (mit van hivatva igazolni e példa?) a pontosítást megismétli (mégis ellenvetésekre késztet e gondolatmenet). A fentiekből ezután következő megállapítás alapján, hogy ti. „... az emberen kívüli valóságnak nem adhatjuk olyan nyelvi leírását, amelyből az embert teljesen kiküszöböltük: a nyelvben az emberen kívüli valóságnak csak az emberi biológiku-

mon átszűrt képe jelenhet meg"<sup>4</sup> (i. m. 205), a szerző is rájön, hogy érvelése a világ megismerhetőségének kérdésébe vág, és tisztázni igyekszik álláspontja viszonyát a kanti magánvaló eszméjéhez: a magában való világ fogalmára szükség van — mondja uo. —, de módosított értelemben(!). A valóság — így a szerző — végtelen oldalú, és végtelen struktúralehetősége nincs még egy struktúrára leszűkítve,<sup>5</sup> tehát végtelen szempontból kellene egyszerre nézni ahhoz, hogy leírassuk. De — olvassuk tovább uo. — csak egyetlen szempont határozza meg a szemléletet: a nyelvben a sokezeréves gyakorlati tapasztalatok rakódtak le a világ értelmezésének eszközévé. A nyelvi leírásban tehát a végtelenoldalú „Welt an sich”-et egyetlen szempontból ábrázolja a nyelv. Következtetés (amely nem világosabb a közbülső körkörös okoskodásnál; e részt helykimélés végett nem idézem): „Tranzscendenciáról csak abban az értelemben beszélhetünk, hogy valóban vannak tartományok az emberi világképen túl, mivel az nem meríti ki a teljes világot, hiszen a teljes világ végtelenszámú struktúralehetőségéből<sup>6</sup> az emberi világ e g y lehetőség megvalósulása. Ebben az értelemben beszélhetünk tranzscendenciáról, amely kiválthatja csodálatunkat a létezés végtelen gazdagsága előtt” (i. m. 205; a szerző kiemelése). Nagyon sok kérdőjel kívánczozik ezen eszme-futtatás után:

1. Nem fogadható el, hogy az ember egyetlen szempontból szemléli a valóságot; ellenkezőleg: az ember univerzális lény: a valóság megismerése és leírása közben képes azt az élő és élettelen világ legkülönbözőbb fajjai, csoportjai, egyedei, annak legkülönbözőbb megnyilvánulásai szempontjából vizsgálni.

2. A nyelvben lerakódott sokezeréves gyakorlati tapasztalat nem vezet szemléletbeli egysíkúságra, nem zárja az embert nyelve világába, ellenkezőleg: a társadalmi termelőtevékenységben szerzett (és a nyelvben rögzített, őrzött, tárolt) tapasztalat a valóság egyre mélyebb, egyre sokoldalúbb, egyre jobb és egyre pontosabb megismerésének forrása, feltétele és próbája. Vö. LENIN (idézi: ENGELST): „Ha valamely természeti jelenségről való felfogásunk helyességét be tudjuk bizonyítani azzal, hogy azt magunk is megcsináljuk, azt a jelenség feltételeiből magunk hozzuk létre, tetejébe még céljaink szűkületére alkalmassá tesszük, akkor a Kant-féle megfoghatatlan „magábanvalónak” befellegzett” (1949. 93). Továbbá: „Ha egyszer arra az állápontra helyezkedtünk, hogy az emberi megismerés a nemtudásból fejlődik, akkor látni

<sup>4</sup> Kérdés, hogyan értelmezzük az ember kiküszöbölését a valóság leírásából. Tudata, nyelve (legalábbis Földünkön) csak az embernek van, tehát a valóságot csak az ember írhatja le. Ebben az értelemben valóban nem küszöbölhető ki az ember a valóság nyelvi leírásából. Azt a tételt viszont, hogy az ember a világ megismerésében nem tud kitörni a nyelv alkotta szubjektív világból, nem fogadjuk el. Az sem igaz, hogy az emberen kívüli világnak az emberi biológikumon átszűrt képe jelenhet csak meg az emberi tudatban. (Ez talán az állati biológikumra és a primitív állati „tudatra” — pszichikumra érvényes.) Az ember tudatában a valóságnak az ember t á r s a d a l m i s á g á n átszűrt — és éppen ezért az objektív valóság tényeinek megközelítően hű — képe jelenik meg. Az emberi tudat a társadalmi létnek a tudata (amely lét a biológikumot is magában foglalja).

<sup>5</sup> Inkább azt kellene mondanunk, hogy a világ térben és időben végtelen (a „végtelen oldalúság” nem világos kifejezés); az egy struktúrára való leszűkítettséget a szerző tételezi implicite azon állításával, hogy az ember nyelve struktúráján keresztül szemléli a világot. A nyelvre és a tudatra e tulajdonság nem jellemző. A szerző tehát egy általa felállított tétellel akarja alátámasztani egy másik filozófiailag nagyon kérdéses tételét. A valóság nem „nincs még egy struktúrára leszűkítve”, hanem sohasem szűkíthető egy vagy akárhány spekulatív megalkotott „struktúrára”.

<sup>6</sup> A szerző által többször használt kifejezés, amelynek pontos értelmét a szöveg-összefüggésből nem tudtam kihámozni.

fogjuk, hogy milliányi éppen olyan egyszerű példa, mint amilyen az alizarin felfedezése a kőszénkátrányban, hogy a tudomány és technika történetéből, az összességnek és minden egyes embernek mindennapos életéből vett milliányi megfigyelés azt mutatja az embernek, hogy a „magukban való dolgok” „nekünk való dolgokká” változnak át...” (i. m. 95). A kanti magában való világ fogalmára sem eredeti, sem „módosított” értelemben nincs szükség.

3. Vagy talán a „magában való világ” módosított fogalmáról és a transzcendenciáról „csak abban az értelemben” való elmélkedés mögött, hogy valóban vannak tartományok az emberi világképen túl, mivel az nem meríti ki a teljes világot..., ismereteink viszonylagosságának gondolata rejlik? De LENIN (1949. 125—132) e kérdést is egyértelműen tisztázta: „Az emberi gondolkodás tehát természeténél fogva fel tudja tárni és fel is tárja előttünk az abszolút igazságot, mely viszonylagos igazságok összegéből tevődik össze. A tudomány minden egyes fejlődési foka az abszolút igazság ez összegéhez új szemecskéket ad hozzá, de minden egyes tudományos tétel igazságának határai viszonylagosak, mert a tudás további fejlődése hol kitágítja, hol szűkíti őket” (LENIN 1949. 128—129.) Az emberi tudás viszonylagossága tény, de ennek semmi köze a nyelvhez. Magyarázata a megismerés törvényszerűségeiben, nem pedig Sapir, Whorf lingvisztikai relativizmusában vagy Kant agnoszticizmusában keresendő.

4. A valóságot a nyelv nem teremti, hanem, lévén a nyelv a valóság tudati tükrözésének konvencionális jelekből, jelviszonyokból álló eszközrendszere, kifejezi, helyettesíti (a nyelvi jel a jelölt tárgy vagy tárgyak osztálya helyett áll a valóság és az azt érzékelő szubjektum közé); az ellenkező állítás nyelvmágia, nyelvmisztikum; nem a nyelv határozza meg, mit hogyan érzékelünk:<sup>7</sup> „... az érzékek a dolgok hű képmását adják nekünk, ... mi ezeket a dolgokat magukat ismerjük, ... a külső világ hat érzékszerveinkre” (LENIN 1949. 100; az én kiemelésem — Sz. I.)

5. DÁVIDHÁZI PÉTER azon megállapításához, hogy „... a nyelvben kifejezett valóságot részben a nyelven kívüli valóság teremtette, részben pedig maga a nyelv” (i. m. 204) és „A nyelvben kifejezett emberi világ valóságosan létezik” (i. m. 206), hozzá kell tennünk: *a*) a nyelvben kifejezett „valóságban” vannak olyan elemek, amelyeket „teremtünk”, de ezeket nem a nyelv „teremti”, hanem az emberi tudat, a képzelőerő (fantáziaképek), a nyelv csak leírja, rögzíti őket; *b*) a nyelvben kifejezett emberi világ — a tudatmozgás bizonyos öntörvényei, viszonylagos önállósága folytán — a képzelet teremtette számos eszmei létezőt is magában foglal (mítoszok, vallások, babonák, tündérek, trollok, koboldok, háziszellemek stb.) A szerző

<sup>7</sup> Néhány esetben kimutatták a nyelv hatását a tudatműködésre: a 'kéz' szó a magyar nyelvben az egész végtagot jelöli, az angol 'hand' csak a kézfejet, tehát az angol ember másként szegmentálja egyazon valóságrészt (ami nem jelenti azt, hogy a magyar nem szegmentálhatja pl. egy pontosabb leírásnál ugyanúgy, mint az angol, az adott tárgy); egyes nyelvekben bizonyos színek, színárnyalatok megnevezésére nincs szó, és az adott nyelvet beszélők — egyesek szerint ezért — nem ismerik fel az adott színt. Megjegyzendő, hogy a színárnyalatok megkülönböztetése bizonyítottan összefügg az adott személyek gyakorlati tevékenységével (l. a ruhaiparban dolgozók példáját), ha tehát az adott személy tevékenysége szempontjából az adott szín relevánssá válik, fel fogja azt ismerni akkor is, ha nyelvében annak megjelölésére nincs szó. Az említett szorványos eseteket sokan, pl. ERVIN (1964), abszolútizálják. Ervin állításait másutt (SZABÓ ISTVÁN 1972. 253) megpróbáltam cáfolni.



többször hangsúlyozza azt is, hogy az emberi világ a teljes világ része; kérdés mármost: mit kell értenünk azon, hogy a nyelvben kifejezett emberi világ „valóságosan létezik”? A tudat által tükrözött tárgyi világ és annak folyamatai objektív, szubsztanciális létezők; az emberi világ tudat teremtette elemei csak addig (és annyiban) valóságosan létezők, ameddig (amennyiben) a tudat — mint az anyag attribútuma — létezik. Mivel a tudat nem szubsztanciális létező, „teremtényei” sem azok.

6. A szerző ismeri a múlt és a jelen filozófiáinak ismeretelméletét (ezt bizonyítják Descartes-tól kölcsönzött példázatai, hivatkozása Kantra, Whorf-ra), ennek világnézeti következményeit azonban nem látszik figyelembe venni. Pedig Wittgenstein és Russell logikai-nyelvi apriorizmusa ugyanazon alaptételekre épül, mint Whorf etnolingvisztikája (és Kant agnoszticizmussával is rokon). Ezeket a materialista filozófiában lényegük szerint minősítették. Vö. pl. KOZLOVA (1976. 96—97, 123—124, 130, 140, 140). Aki, mint WITTGENSTEIN, a nyelvtől a világ felé haladó „fordított” kutatási irányt választja és a nyelvből akarja felépíteni a világot, az logikai-nyelvi antropocentrizmushoz, szolipszizmushoz jut (vö. KOZLOVA: i. m. 152). Egy filozófiai igényű eszmefuttatásban ezt figyelembe kell venni. E követelménnyel kapcsolatban vö. DÁVIDHÁZI PÉTER: „Az érzékelt világkép tulajdonságai tehát részben a teljes világ tulajdonságainak, részben pedig érzékelőapparátusunk tulajdonságainak teremtényei”<sup>8</sup> (i. m. 205; az én kiemelésem — Sz. I.). Ugyanaz angol nyelven is megfogalmazva „The reality expressed by the language is an external reality which comes into existence as a summary of the infinite objective and the finite subjective” (i. m. 206). A két nyelven is hangsúlyozott állítás lényege (igaz, nem lingvisztikai szolipszizmus, hanem „csak”): valamiféle lingvisztikai dualizmus; és az a tény, hogy a szerző két nyelven ugyanazt mondja, szintén nem Whorfot látszik igazolni: a világképet nem a nyelv, hanem — nagymértékben — a filozófiai alapállás határozza meg. (Ellenkező esetben az angol anyanyelvű Whorfnak nem lenne magyar anyanyelvű követője, és ellenkező esetben Whorf sem írhatta volna le angol nyelven a hopi indiácnak — állítólag a hopi nyelv meghatározta — világszemléletét.)

SZABÓ ISTVÁN

### Irodalom

- CHOMSKY, N. 1965: Aspects of the Theory of Syntax. MIT Press, Cambridge.  
 CHOMSKY, N. 1966: Cartesian Linguistics. New York—London.  
 CHOMSKY, N. 1968: Language and Mind. New York.  
 DÁVIDHÁZI PÉTER 1975: Jelentés, világkép és teljes világ. NyK 77: 200—206.

<sup>8</sup> Ez nemcsak filozófiailag elfogadhatatlan megállapítás, hanem logikai képtelenség is egyben: 1. a világkép nem maga a világ, hanem annak tudati tükröződése, tehát nem érzékelhető; 2. a világképnek nincsenek tulajdonságai abban az értelemben, mint a valóságos tárgyaknak (a szerző a „tulajdonság” szót ez utóbbi értelemben használja); a világkép lehet hamis (a világot inadekvátan tükröző) és tudományos (a világot helyesen tükröző); 3. A világképet nem (csak) érzékelőapparátusunk tulajdonságai „teremtik”, hanem (inkább) az (érezkelőapparátus által a külvilágról szerzett benyomásokat — néha rosszul — feldolgozó) elvont gondolkodás; a szerzőnek e dolgozatában kifejezett világképét sem érzékszerveinek tulajdonságai teremtették, hanem sajátos filozófiai gondolkodása.

- ERVIN, S. M. 1964: Language and TAT Content in Bilinguals. *Journal of Abnormal and Social Psychology*. 68/5.
- Филин, Ф. П. 1970: О некоторых философских вопросах языкознания. Ленинизм и теоретические проблемы языкознания. Москва.
- KATZ, J. J. 1971: *The Underlying Reality of Language*. New York—London.
- KOZLOVA, M. 1976: *Nyelv és filozófia*. Kossuth Könyvkiadó, Budapest.
- LENIN, V. I. 1949: *Materializmus és empiriokriticizmus*. Szikra, Budapest.
- MARX, K. 1962: *Gazdaság-filozófiai kéziratok*. Kossuth Kiadó, Budapest.
- SAPIR, E. 1971: *Az ember és a nyelv*. Gondolat Kiadó, Budapest.
- SZABÓ ISTVÁN 1972: Adalékok a nyelvlélektan történetéhez, eredményeihez és feladataihoz. *Az Egri Tanárképző Főiskola Tudományos Közleményei*. 10:
- Звегинцев, В. А. 1970: Язык и общественный опыт. Ленинизм и теоретические проблемы языкознания. Москва.

### Meaning, Reality, World-View

#### (Some Thoughts on „Meaning, Conception of the Universe and the Entire Universe”)

by ISTVÁN SZABÓ

PÉTER DÁVIDHÁZI has undertaken in that article the difficult task of explaining the very intricate relationship between language and thinking (more exactly: between the formation of concepts and language acquisition in childhood). The statements he makes cause the reader to think, to argue, and to challenge the tenets posited. In this respect the article is a useful endeavour.

However, the acceptance by the author of the theory of the ethnolinguists — viz. that of E. SAPIR and B. L. WHORF — leads to, anyway, it implies the acceptance of innate ideas postulated by E. KANT and revived by some generative grammarians, and hence to subjective idealism. Our criticism in this critique is directed solely against those epistemological and philosophical implications. The statements of the ethnolinguists have only relevance to some specific cases of relationship between language and mind, e.g., to the so-called classifying languages: the division of objects is suggested and forced upon the speaker according to the categories fixed in those languages. (In Nootka, e.g., there is a special word-form indicating whether the person designated is bald or not.) The epistemological and philosophical conclusions drawn from (read into) these facts should, however, be taken with a grain of salt.

## Fiktív szövegekörnyezet és szituáció a gyermeki mondatmegértésben

(Egy mondatértelmezési kísérlet tanulságai alapján)\*

Az alcímben jelzett kísérletet 1972 februárjában végeztem III—IV—V. osztályos (9—11) éves általános iskolások körében az ún. átvitt szójelentések megértésének és ismeretének felmérésére. 10 szót: 5—5 igét és melléknevet helyeztem el egy-egy mondatban átvitt értelmű használatban, vagyis másodlagos, absztrakt jelentésben, s a gyerekeknek ezeket a mondatokat kellett írásban átfogalmazniuk oly módon, hogy a mondat jelentése változatlan maradjon. Az egyes mondatok kulcsszavait semmiféle kiemelés, aláhúzás nem jelölte, a gyerekek nem tudták, hogy tulajdonképpen ezek alkotják a vizsgálat tárgyát. A feladat jellegéből következően a szorosán vett szójelentés kérdéskörén túl számos más kérdésben is szolgált bizonyos tanulságokkal a felmérés; ezek közül szeretnék néhányat kiemelni. (A szójelentéssel kapcsolatos eredmények vázlatos összefoglalását és elméleti keretét I. S. MEGGYES 1974, 1976.)

A metódus kiválasztásában két megfontolás játszott szerepet. Az első: a vizsgálandó szavak jelentése ismeretének és megértésének módja és színvonala sokkal jobban kiderül, ha kontextusba ágyazva fordulnak elő, mint ha egyszerűen rákérdezzünk a jelentésre, és valami szótárszerű definíciót kívánunk meg a gyerekektől. Az adott életkorokra vonatkozóan ez csak igen durva közelítést eredményezhetett volna, amelyben nagyon jelentős tények elsikadnak. Korábbi vizsgálatok igazolják ugyanis, hogy az átvitt jelentéssel is rendelkező több jelentésű szavak szótárszerű értelmezésében az átvitt, absztraktabb szójelentés inkább csak 14 éves kor után jut spontán szerephez (vö. BARANYAI E. 1959, BLASKOVICH E. 1959). Ha azonban a szó meghatározott szövegben kerül a gyerek elé, ez a helyzet kiválthatja egyrészt olyan ismeretek, másrészt olyan megértési eljárások, stratégiák felszínre kerülését, amelyeket a másik módszer rejtve hagy. Ez viszont azt is jelenti, hogy a vizsgálat nemcsak szómegértési, hanem egyszersmind mondatmegértési, illetve mondatértelmezési, mondatátalakítási vizsgálat is. Ebből következően az ilyen módszerrel végzett felmérésnek a mondat szempontjából is meg kell hogy legyenek a maga tanulságai, és meg is vannak, mégpedig egyidejűleg többféle síkon. A jelen munkában a tárgyalás középpontjában a mondatmegértés kérdése áll, de egy sajátos nézőpontból, a szójelentés és a mondat grammatikai szerveződése kérdéseinek olyan fokú figyelmen kívül hagyásával, amennyire ez egyáltalán lehetséges, vagyis nem a mondat belső felépítéséből kiindulva. A fő probléma ezúttal a tágabb értelemben vett kontextus, illetőleg a szituáció.

\* Előadásaként elhangzott 1977. január 27-én az MTA Alkalmazott Nyelvészeti Bizottsága és a Magyar Pszichológiai Társaság Általános Lélektani Szekciója által rendezett Pszicholingvisztikai napon.

(Az itt mellőzött szempontok természetesen más alkalommal sorra kerülnek, ill. részben már sorra is kerültek.)

Részben ugyanehhez a kérdéshez vezet el a módszer kiválasztásának második szempontja is. Igyekeztem olyan kísérleti eljárást alkalmazni, amely közel áll azokhoz, amelyeket a gyerekek az iskolában megszoktak, ezért választottam a kérdőíves megoldást, amely számos tekintetben emlékeztet az iskolai feladatlapokra, s a kitöltési szituáció is ismerős, lényegében azonos a feladatlapok kitöltésének iskolai alkalmával. Szempont volt tehát hogy a feladatmegoldás módja ne legyen teljesen idegen a gyerekek számára; ezt az is megkönnyítette, hogy akkoriban a kérdéses iskolában — részben kísérleti jelleggel — komplex matematikaoktatás is folyt, amelyben gyakran alkalmaztak feladatlapokat. Várható volt tehát, hogy a feladat megértésében különösebb nehézségek nem mutatkoznak. A várakozásnak megfelelően a feladatmegértésben fellépő problémák százalékosan nem tettek ki nagy mennyiséget, jellegüket tekintve azonban feltétlenül közelebbi figyelmet érdemelnek, s éppúgy, mint az előző szál, a mondat és a mondatnál nagyobb egységek közötti összefüggésre utalnak.

Első megközelítésre talán meglepő, hogy a kontextus és általában a mondatnál nagyobb egységek szempontja szerephez juthat különálló, egymással össze nem függő kísérleti mondatok vizsgálatában. A tapasztalt tények azonban azt mutatják, hogy ez a szempont érvényesül az anyagban, s hiba lenne az anyag feldolgozásában ezt észrevétlenül hagyni, vagy mint lényegtelen dolgot mellőzni. Hasonló megfigyelései másoknak is vannak, erről a továbbiak folyamán még lesz szó.

Egyelőre előlegezzünk annyit, hogy a mondatmegértés szempontjából az anyag több érdekes sajátyságot mutat. Ezek azonkívül, hogy kapcsolatban vannak a mondat különböző szintű alkotórészeinek: a szavaknak és a grammatikai szerkezeteknek, ill. a grammatikai szerkesztésmódnak a megértésével, összefüggenek a feladatmegértés problémájával.

A vizsgálat 10 alapmondatának a gyermeki átfogalmazásaiban többféle olyan megoldás található, amely eltér a felnőtt-szemmel természetesnek tartott megoldási módoktól. Például igen gyakori, hogy a mondatot az átfogalmazás során tartalmilag kibővítik, vagy — ellenkezőleg — elhagynak belőle, különféle grammatikai átalakításokat hajtanak végre rajta, kapcsolatokat keresnek az egyes mondatok között, vagy éppen átfogalmazás helyett „hozzászólnak” a mondatban kifejtettekhez stb.

Ha rendet akarunk ebben a látszólag zűrzavaros helyzetben teremteni, végül is két lényeges magyarázó tényezőre tudjuk visszavezetni a megfigyelt jelenségeket, még mélyebbre ásva pedig e két tényező közös okát is megtalálhatjuk.

Induljunk ki a fentebb említett megoldási eljárások közül abból, amely a feladatmegoldás szempontjából a legprimitívebbnek tekinthető. Ez a mondat átfogalmazása helyetti „hozzászólás”. Legpregnánsabban — nyilvánvalóan nem véletlenül — az első mondatnál kapcsolatban jelentkezik. Ez az első mondat így hangzik: „*Nem értem, hogy Pista mire célzott az őrsi gyűlésen.*” A legjellegzetesebb hiba, hogy a mondatnak nem az átfogalmazását adják meg a kísérlet résztvevői, hanem megpróbálnak magyarázatot adni, mintegy válaszolnak a mondatban rejlő kérdésre. (Formailag természetesen nincs szó kérdő mondatról.) Elsősorban tehát a mondat különféle tényezői közül a bizonytalanságra reagálnak. Ilyen válaszok: *Pista haladt, mert cselekedett valami jót;*

*Kisdobos, jó kisdobos akar lenni. Meg szeretné tanulni a kisdoboshoz való dolgokat; Nem akart ott maradni az őrsi órára* (III. osztályosok válaszaiból); *Pista arra célt, hogy játszani fog; Arra, hogy ő legyen az őrsvezető-helyettes* (az utóbbi két válaszban is, IV. osztályosok válaszaiból.). Mint látható, ez a választípus összekapcsolódik a kulcsszó „hibás” értelmezésével. Ez a hibás értelmezés pedig meglepő módon nem azonos azzal a konkrét cselekvést kifejező jelentéssel, amely a munkahipotézis alapján várható volt, ti. a 'fegyvert, hajítható tárgyat a célpontra irányít' 'vagy, valakit, valamit így célba vesz' (l. KSz.), hanem egy a mai magyar köznyelvben (legalábbis *-ra, -re* vonzattal és élő főnévi alannyal) nem élő jelentés: 'valakinek valamilyen célja van.' A dolog érdekességeihez tartozik többek között az, hogy ez a jelentése az igének néhány évszázaddal ezelőtt társadalmilag érvényes módon létezett. A fenti megoldásokkal szinte teljesen egybevág a NySz. példái közül a Mikes Kelemtől idézett mondat: „A tsászar veje, a kit ha sokszor megvernek is, a vezérségre tzéloz.” A felmérésben szereplő gyerekek részéről viszont a szó ilyen értelemben való felfogása nem egyéb, mint a szóelemzés (a szó morfológiai felbontása) alapján való jelentéstulajdonítás, gyermeki etimológia. (Erre vö. S. MEGGYES 1973.)

A válaszjellegű magyarázó megoldások között akadnak átmeneti, ill. kevert típusúak is: egy III. osztályos tanuló válaszában az átfogalmazás és a válaszadás együttesen fordul elő: *Nem tudom, hogy Pista mire célozhatott az őrsi gyűlésen. Talán felelős akar lenni.* Egy ötödikes tanulónak a szómegértés szempontjából magasabb, de a feladatmegértést tekintve alacsony szintű válasza: *Pista azt akarta mondani, hogy általában ilyenkor olcsó a tojás.* (A mondat második felét itt az instrukcióban példaként megadott mondat alkotja.) A félreértett szójelentést tartalmazó válaszok között összesen egyetlen olyan található, amely a feladatmegoldás szempontjából nem tartalmaz félreértést: *Nem tudom, hogy Pista mire pályázott az őrsi órán.* (IV. osztályos tanuló válasza). Kifejezetten válaszoló jellegű megoldás a további mondatok esetében úgyszólván nem fordul elő, ami annál is érdekesebb, mivel két valódi kérdő mondat is szerepel a listán (de mind a kettő eldöntendő kérdés).

Az, hogy a gyerekek egy része az első mondatnál kapcsolatban az abban kifejezett bizonytalanságra reagál, a feladatnak egy sajátos félreértését mutatja: a gyerek a feladathelyzetet kommunikációs szituációnak fogja fel, amelyben a megfogalmazott bizonytalanságban rejlő kérdésre válaszolnia kell. Önmagában az a tény, hogy ez a kommunikációs szituáció nem szóbeli, hanem írásbeli, teljesen természetes már egy III. osztályos tanuló számára is. Kevésbé direkt módon, de ugyancsak a kommunikációs helyzetként való értékelést mutatják azok a további mondatok megoldásában előforduló sajátosságok, amelyeknek közös jellemzője, hogy a kérdőívet kitöltő gyermeknek a kísérleti mondatához való szubjektív viszonyát fogalmazza meg, mégpedig főleg a mondat „tartalmával” kapcsolatban. Ilyenek a kommentatív-magyarázó megoldások, a kérdésfeltevések és a meg nem értés megfogalmazott jelzése (a többségnél az utóbbi helyzetben a válaszhány az általános megoldás). Ezeknek egy része erősen személyhez köthető, tehát egyéni sajátosság. Hogy világosabb legyen, lássunk erre is néhány példát. Az a típus, amelyben a gyerek a mondat átfogalmazása helyett kommentárt alkalmaz, áll legközelebb az első mondat hibás feladatmegoldásaihoz, különösen az az alcsoport, amely a mondat tartalmát fejti ki kommentatív módon. A legjellemzőbbek közülük a 4. mondat megoldásaiban szerepelnek. A 4.

mondat így hangzik: „*Elovestam a könyvet, szerintem nagyon lapos.*” A megoldások közül az említett típusba tartozik: *Azért lapos a könyv, hogy tudjunk olvasni, mert ha nem lenne lap, könyv se lenne; Ez a könyv lapos, de a másik vastag; A könyv van, amikor lapos, és amikor vastag* (III. osztályosok válasza). Mint látható, ez a típus is erősen összekapcsolódik a kulcsszó hibás, konkrét értelmezésével, és ugyanúgy, mint az első mondat már idézett megoldásai, a feladatmegoldás minden dimenziója szempontjából egyaránt alacsony szintre utal. (A 4. mondattal kapcsolatos, a szójelentés felfogására vonatkozó tapasztalatok részletesebb elemzését l. S. MEGGYES 1974.)

Az „objektív” kommentár mellett szubjektív is jelentkezik: *Nem értek vele egyet, mert nem lapos.* (V. osztályos tanuló — kislány — válasza; ez a típus kizárólag ehhez a személyhez köthető.) Még egy választát idézem: 10. „*Ez a fiú mindenkéhez ilyen nyers?*” — *Ne legyen nyers, mert akkor senki sem fogja szeretni.*

A mondat átfogalmazása helyett a mondat „megkérdőjelezése”, a benne foglalt tartalom okára, magyarázatára való rákérdezés ugyancsak egyetlen, III. osztályos (fiú) tanuló válaszaiban fordul elő, a lehetséges 10-ből 5 ilyen. Például a 10. sz. mondat esetében: *Miért nyers?* A mondat meg nem értésének megfogalmazott jelzését tartalmazó válasz összesen kétszer fordul elő a teljes anyagban, és ugyancsak egy meghatározott személyhez (egy az előzővel nem azonos III. osztályos fiútanulóhoz) köthető. (Pl. a 7. mondat után: *Nem értem az egészet.*)

A feladat megértésének és megoldásának már valamivel magasabb és objektíváltabb szintjét mutatják azok a válaszok, amelyek a mondatnak nem átfogalmazását, hanem grammatikai átalakítását tartalmazzák. Példái részben a nyelvtani személy megváltoztatásában, részben más típusú átalakításokban (pl. kijelentő mondat kérdővé alakítása, jelen idő helyett múlt idő használata stb.) nyilvánulnak meg. Ez a feladatmegoldási típus — a kérdés egyik oldaláról nézve — az iskolai nyelvtani feladatok megoldási módjának mechanikus átvitele egy másfajta feladatra. Másrészt, a megszólítás gyakori alkalmazása még mindig a kommunikációs helyzet analógiájának jelenlétére utal. Olyan változatai is vannak, amelyek kombinálódnak a tartalmi átfogalmazással. Ennek a választípusnak a legjobb illusztrációja a következő: egy III. osztályos tanuló két mondatot írt az első tesztmondat után üresen hagyott helyre: *Pista, mire céloztál az őrsi gyűlésen?* és: *Pista, mire gondoltál a gyűlésen?* A fokozatos feladatmegértést mutatja, hogy az első mondatot végül áthúzta és a másodikat választotta. Ennek a példának (és még néhány hasonlóknak) külön érdekessége, hogy a feladatmegértés jellegzetességeit mint jelenséget és egyben mint folyamatot mutatja be, s feladat megértése és a feladatmegoldás színvonala szempontjából tehát többszörösen is tanulságos. (A grammatikai átalakítás kérdéseinek a részletes elemzése más alkalommal, a mondat grammatikai szerveződése megértésének a tárgykörében kap részletet kifejtést.)

A következő feladatmegoldási típussal új területre lépünk. Erre általában az a jellemző, hogy a gyerekek megértették a feladatot, és megfelelően alkalmazkodtak az instrukcióhoz. Nehézségek — a szójelentés megértésének nehézségein túl — más területen, mintegy rejtett módon jelentkeznek: abban, hogy az egyes mondatok között valamiféle összefüggést keresnek vagy vélnek felfedezni, és mintegy öntudatlanul összekapcsolják a tartalmilag egymással kapcsolatban nem levő kísérleti mondatokat. Legerő-

sebben ez a 6. mondat esetében jelentkezik, amelynek a mellékmondatban név szerint is megnevezett szereplőjét többen az első mondat szereplőjével azonosítják, és a „*Nem gondolod, hogy Péter válasza kissé erős volt?*” mondat átalakításában *Pistá*-t írnak *Péter* helyett: *Nem vetted észre, hogy Pista kicsit szemtelen volt?*; *Nem gondolod, hogy Pista feleselt?* (III. osztályosok); *Te nem gondolod, hogy Pista válasza kissé szemtelen volt?* (IV. o.); *Pista kissé szemtelen választ adott* (V. o.). Működésében mutatja ezt a mechanizmust a következő megoldás: (*Pista*) *Péter válasza szemtelen volt* (III. o.). Ez a jelenség több egyszerű elemismétlésnél. Bizonyára elősegítette a második névnek az elsővel való felcserélését a két keresztnév azonos kezdőbetűje is, de további okokat is kereshetünk. Nyilván szerepet játszik az azonosításban a két mondat közti szerkezetbeli hasonlóság (de nem azonosság) és a főmondatok igéjének típusbeli rokonsága is. Érdeemes megjegyezni, hogy a 6. mondat formálisan is kérdés, de az 1.-vel ellentétben itt senki sem adott válaszjellegű megoldást (mint „Nem”, vagy „De igen”). Lényeges továbbá, hogy a 6. mondatban szereplő személyt nem azok azonosítják az 1. mondatéval, akik az első mondatra hibás, célt kifejező, „felelő” választ adtak, hanem olyanok, akik az 1. mondattal kapcsolatban is megértették, hogy a *céloz valamire* beszélést kifejező ige. A két mondat összekapcsolását tehát a formai hasonlóság mellett a tartalmi hasonlóság is elősegítette. Sőt, valószínűleg a tartalmi rokonság hatása erősebb, mint a szerkezeté, hiszen az egyik esetben (1. mondat) a megnevezett szereplő grammatikai alany, a másikban (6. mondat) birtokos, a tartalom síkján azonban mindkettő cselekvő (beszélő). Ezzel azonban már a grammatikai és a mondatsemantikai szempontok területére tévedtünk, amelyeknek tárgyalására más keretek között kerül sor. A továbbiakban is megfigyelhető, hogy ahol a tartalmi és formai elemek ezt megengedik, a gyerekek megteremtik az összefüggést. Például az előző kettőhöz hasonlóan az 5. mondat alanya is egyes szám 3. személyű, de nincs kitéve vagy megnevezve, csak az igealakban fejeződik ki. Ennek az átfogalmazásaiban is előfordult, hogy az 1. mondat *Pistá*-jára vonatkoztatták. 5. „*Ezzel az önkéntelen mondulattal teleplezte magát*” — *Pista rosszat csinált, és egy óvatlan pillanatban teleplezte magát; Pista rossz mozdulattal leplezted magad* (mindkettő IV. o.).

A kísérlet mondataiban szereplő cselekvő személyek azonosításán kívül egyéb elemismétlések is előfordulnak a válaszokban. Ezek bizonyos szempontból egyszerűbbek, az összefüggésteremtés inkább csak egyes már előfordult, a memóriában lappangó szavak vagy hosszabb szövegrészek hirtelen felszínre kerülésében nyilvánul meg. Így például az 5. mondat *teleplez* igéje két esetben is felbukkan a 9. mondat átfogalmazásaiban. (Ennek kulcsigéje a *lebilincsel*, s a korábban előfordult szót valószínűleg az igekötő azonossága hívta elő a meg nem értett szó „megfejtésére” való kísérletként.) Részben hasonló öntudatlan elemismétléssel magyarázható az instrukció bizonyos elemeinek a megoldásokban való feltűnése.

Végül a megoldásoknak nagy többségére jellemző az a törekvés, hogy nemcsak egy-egy mondatpár között keresnek kapcsolatot, hanem az egész feladatsoportot egységes, közös szituációs keretbe állítják. Ez az egységes keret az iskolai élet. Bizonyos mértékig maguk az alapmondatok is sugallják ezt, mivel eleve igyekeztem olyan megfogalmazásokat adni, amelyek legalább részleteikben közel állnak a gyerekek mindennapi élményvilágához. Vannak azonban a kérdőíven olyan mondatok is, amelyekben semmi sem utal a szituációra. A gyerekek az ilyen esetekben is automatikusan iskolai

helyzetekre vonatkoztatják a mondatokat, s a részletek kitöltése, esetleg a tartalmi kibővítés is jellegzetesen iskolai. Ez a legerősebben a 8. mondat átalakításában jelentkezik (a példaanyag ismertetésétől ezúttal tekintsünk el). Egy másik (a 7. számú) mondat megértésére pedig elsősorban az a jellemző, hogy egyik, több szótári jelentéssel is rendelkező szavának (de nem a vizsgálat tárgyát képező kulcsszónak), a *különbség*-nek iskolai jellegű, a matematikai különbségre vonatkozó jelentést tulajdonítanak, s ez az egész mondat megértését félreviszi. Hasonló jellegű félreértések a már többször idézett 6. mondat *erős* szavával kapcsolatban is megfigyelhetők. (Pl. *Nem gondolod, hogy Péter válasza kissé ügyes volt?* IV. o., itt valószínűleg az *erős* szónak az iskolai életben leggyakoribb 'kiemelkedő' jelentése magyarázza a megoldást.) Elvértve számos más ponton is előfordulnak hasonló esetek.

A feladat megoldása során tapasztalt jelenségek két fő tényező köré csoportosíthatók. Először is: valamennyi mondat átfogalmazására jellemző, hogy elképzelnék mögé valamiféle szituációs- kommunikációs hátteret, beleágyazzák valamilyen kontextusba, sőt az esetek egy részében ez a szituációs-kommunikációs háttér közös, és végigvonul az egész feladatmegoldáson, vagy legalábbis összekapcsolja egy-egy elemét. Ez a szituáció- és kontextusteremtő fantázia spontánul jelentkezik a kísérlet során, akár kommunikációs helyzetként, válaszra való felhívásként fogják fel az egyes mondatokat, akár a mondatok konkrét részletekkel való kitöltése folyamán, akár az egyes különálló mondatok közti összefüggések keresésében. A gyerekek tehát ahhoz, hogy megértsék az elszigetelt kísérleti mondatokat, támaszt keresnek, részben a kísérleti anyagban, részben előzetes ismereteikben, esetleg magában a kísérleti szituációban (annak félreértésével).

Az elszigetelt mondatok megértésének problémája az utóbbi időben több oldalról is felvetődött, mintegy a modern elemző módszerek bizonyos fokú egyoldalúságának a kiküszöbölésére való törekvésként, elméleti és módszertani továbbgondolásként. Itt most csak a kísérleti pszicholingvisztika irányából jelentkező kérdésfeltevésekre szeretnék utalni, egészen konkrétan pedig egy olyan tanulmányra, amely témájában a legszorosabban kapcsolódik az eddig elmondottakhoz (BLAKAR—ROMMETVEIT 1975). Ebben a szerzők többek között éppen a kísérleti mondatok lehetséges kontextuális háttere felderítésének a fontosságát hangsúlyozzák. Felnőttekkel végzett mondatfelidézési kísérletek tapasztalatai alapján kimondják, hogy ezt a kontextuális háttér-problémát nem lehet egyszerűen a kísérletek zavaró tényezőjének tekinteni, hanem önmagában is érdekes, és érdemes lenne kísérletileg megvizsgálni.

Az eddigiekben ismertetett, gyermekekkel végzett kísérlet — még ha csak melléktermékként is — a különálló mondatok kontextuális hátterére vonatkozólag, mint láttuk, elég gazdag információkat ad. Az, hogy a gyerekek spontán reagálásmódjából többet ki lehet olvasni ezzel kapcsolatban, mint más, felnőttekkel végzett kísérletekből, sokféle okra vezethető vissza. Először talán azt a tényezőt kell megemlíteni, amely nem az életkorral kapcsolatos: ez pedig a kísérlet jellege, ti. az, hogy ez a feladat elve szemantikai: megértést és interpretációt kíván, nem pedig elsősorban visszaemlékezést és felismerést, s az interpretáció, átfogalmazás mint feladat még fokozottabban módot ad arra, hogy az elképzelt kontextus és szituáció spontán módon érvényre jusson, mint a memóriavizsgálatok kísérleti helyzete. (A mondatemlékezet-vizsgálatok szemantikai vonatkozásaira vö. PLÉH CSABA [1974] összefoglalását.) — Egy másik tényező az átalakítandó mondatok beszélt nyelvi, társalgási jellege:



szinte mindegyik olyan, mintha valamilyen párbeszédből lenne kiemelve (a beszédpartnerhez való fordulást, esetleg kérdést tartalmaz stb.), s például az első mondat esetében ez a sajátosság is szerepet játszik abban, hogy a gyerekek egy része félreértette a feladatot.

E szemantikai feladat során aztán számos olyan jelenség mutatkozik, amely az életkorral: a gondolkodás fejlettségi szintjével, ismeretek, tapasztalatok mennyiségével és minőségével stb. stb. függ össze. A kísérletben tapasztaltak többek között arra mutatnak rá, hogy a gyerekeknek a vizsgált életkorban (főleg a kísérlet alsó korcsoportjaiban) még meglehetősen fejletlen a nyelvvel való műveleti készsége. Ezen a nyelvvel való műveleti készségen azt értem, hogy mennyire képesek nyelvi anyaggal utasításra különböző feladatokat végrehajtani, a nyelv mennyire tárgyiasult számukra. Az említett készség nyilván a szellemi fejlődés és az oktatás-szoktatás közös eredményeként alakul ki. Ezzel kapcsolatban szeretném újra hangsúlyozni a megfigyelések közül azt az összefüggést, amely a feladatmegoldás különböző oldalainak (a feladat értelmezése, a mondat megértése, a szójelentés megértése) a szintazonosságában mutatkozott. (Főleg az 1. és a 4. számú, a *céloz* és a *lapos* kulcsszót tartalmazó mondatok megoldásaiban volt ez felismerhető.) — Csak látszólag mond ellent ezeknek a tapasztalatoknak az a közismert tény, hogy már az éppen csak beszélni kezdő kisgyermek is képesek a nyelvvel való különféle nem közlő szándékú „műveletekre”, mint a hangokkal, ritmussal stb. való játék (a nyelv poétikai funkciójának korai jelentkezése), vagy az időnként előforduló paradigma-gyakorlatszerű jelenségek (ez pedig a JAKOBSON-féle metanyelvi funkció jelentkezése. Mindkettőre vö. elsősorban WEIR (1970), és ugyanitt R. JAKOBSON bevezetőjét). A lényeges különbség azonban az, hogy a kisgyermek mindezt spontán módon, játékosan csinálja, ellentétben az iskolás gyerekekkel, akik számára a nyelvi gyakorlás (az anyanyelv is) feladat.

Végző soron a kísérleti eredmények egy része is a feladatjelleggel, a műviséggel, a nem természetes szituációval, a kontextusnélküliséggel magyarázható. Hiszen — ezt Rommetveit és szerzőtársa, és rajtuk kívül még sok más szerző is hangsúlyozza, és egyébként is evidens — a mondatok kimondása és megértése a kommunikáció során megy végbe, a kommunikáció az a természetes közeg, amelyben a részek igazán kontextuális és szituacionális összefüggéseikben érthetők meg. Ha a „légüres térben” elhangzó mondat emiatt probléma a felnőtt számára, még inkább az a gyermek számára. Azért, mert az anyanyelv elsajátítása is természetes módon, a kommunikáció rendkívül komplex folyamatában történik. Ha a gyermek a kommunikáció komplexitásának támasza nélkül kerül szembe nyelvi anyaggal, nyilvánvalóan nehezen birkózik meg a feladattal. Ezek a nehézségek a fejlődés különböző szakaszaiban mások és mások lehetnek, de a műviséggel szembeni ellenállás sokáig szívósan fennmarad. Az anyanyelvi nevelés vonatkozásában is megvannak ennek a maga konzekvenciái. Azok a módszerek számíthatnak elsősorban sikerre ennek alapján — legalábbis az alsó korcsoportok nyelvi nevelésében —, amelyek a természetes élethelyzetekre is támaszkodnak.

S. MEGGYES KLÁRA

## Irodalom

- BARANYAI ERZSÉBET 1959: Átvitt értelmű szavak jelentésének felfogása a gyermek- és ifjúkorban. Pszichológiai Tanulmányok 2. Akadémiai Kiadó, Budapest. 123—139.
- R. M. BLAKAR—R. ROMMETVEIT 1975: Utterances *in vacuo* and in contexts: an experimental and theoretical exploration of some interrelationships between what is heard and what is seen or imaged. *Linguistics* 153: 5—30.
- BLASKOVICH EDIT 1959: A gyermeki szóértelmezésnek az életkorhoz kapcsolódó jellegzetességei. Pszichológiai Tanulmányok 2. Akadémiai Kiadó, Budapest. 141—154.
- S. MEGGYES KLÁRA 1973: Az ösztönös és a naív szófejtések kérdéséhez. Adalékok a magyar nyelv életrajzához (szerk. E. ABAFFY ERZSÉBET, NAGY FERENC, ZELLIGER ERZSÉBET). ELTE Nyelvtudományi Dolgozatok 14. Budapest. 117—125.
- S. MEGGYES KLÁRA 1974: A késői gyermeknyelv kutatásának funkciója a jelentéstanban. Jelentéstan és stilisztika (szerk. IMRE SAMU, SZATHMÁRI ISTVÁN, SZÜTS LÁSZLÓ). *NytdÉrt.* 83. Akadémiai Kiadó, Budapest. 369—374.
- S. MEGGYES KLÁRA 1976: The acquisition of words in the process of language acquisition. (Előadás a 3rd Salzburg Annual Meeting — Psycholinguistics c. konferencián.) — Magyarul: A szó elsajátítása a nyelvelsajátítás folyamatában. *NyK* 79: 238—244.
- PLÉH CSABA 1974: Mondat és emlékezet. *Magyar Pszichológiai Szemle* 31: 24—35, 147—158.
- WEIR, RUTH HIRSCH 1970<sup>2</sup>: *Language in the Crib*. Mouton, The Hague.

### Fiktiver Kontext und fiktive Situation im Satzverstehen der Kinder (Auf Grund der Lehren eines Versuchs für Satzdeutung)

von KLÁRA S. MEGGYES

Der Artikel behandelt einige mit dem Satzverstehen zusammenhängende Lehren der empirischen Untersuchung, die im Kreise von Schülern der III—V. Klasse der Volksschule durchgeführt wurde. Ursprünglicher Ziel der Untersuchung war die Erfassung des Verstehens und Kennens der Wörter, die in übertragenem Sinne in Sätzen gebraucht werden. Die Untersuchung zeugt davon, daß im Verstehen der Versuchssätze das Verstehen der einzelnen Sätze durch einen vorgestellten Kontext oder gerade durch die Betrachtung der ganzen Aufgabe vor einem gemeinsamen kontextualen Hintergrund eine sehr große Rolle spielt. Innerhalb dieses Prozesses sind eigenartige Verstehensstrategien der Kinder zu beobachten, z. B. die Auffassung des Versuchssatzes als eine Kommunikationssituation (sie geben eine Antwort auf die Frage, es werden Kommentare zu den Sätzen hinzugefügt usw.) oder das grammatische Umformen der Sätze bzw. die Zusammenhangbildung zwischen den einzelnen Sätzen. Die Unentwickeltheit der Sprachoperationsfähigkeit der Kinder, die während des Versuchs beobachtet wurde, wird im Aufsatz vor allem mit dem natürlichen während der Kommunikation vorgehenden, komplexen Erlernen der Muttersprache in Zusammenhang gebracht.





## SZEMLE — ISMERTETÉSEK

### N. Sebestyén Irén emlékezete

Az 1970. évi tallinni III. Nemzetközi Finnugor Kongresszus nyilvánossága előtt PAUL ARISTE a kongresszus elnöke köszöntötte nagy csokor virággal az akkor nyolcvanadik életévét betöltött N. SEBETYÉN IRÉNT s érdemeit méltató felköszöntőjében spontán közvetlenséggel, igen találóan a finnugrisztika „nagyamájának” nevezte őt. Mi, akik életének utolsó évtizedeiben kerültünk vele kapcsolatba csakugyan megismertük és egyre jobban felfedeztük benne ezeket a nagymamás vonásokat. Figyelme, gondoskodása családján kívül a nagyobb családra, a szakma egészére és annak művelőire is kiterjedt. Pályatársai sorsának alakulását nyomon követte, tanácsaival, biztatásaival egyengette az újabb nemzedékek életútját s ha úgy alakult a dolog szelíden zsörtölődő figyelmeztetésekkel irányítgatta egyik-másik fiatalabb kutató vagy műfordító kollégáját.

1978. augusztus 4-én távozott körünkől Szegeden, ahol férje halála (1976) után élete utolsó tíz hónapját családi körben töltötte. Augusztus 30-án helyezték örök nyugságra Karcagon férje és másfél éves korában elhunyt kisgyermeké mellé.<sup>1</sup>

Hosszú és gazdag életút vezetett a karcagi végső nyugvóhelyig Nagyenyedről, ahol 1890. május 27-én született. Édesapja a helybeli polgári leányiskola számtan—fizika tanára volt, édesanyja pedig az enyedi állami elemi iskola igazgatónője. Sebestyén Irén szülővárosában elvégezvén az elemi és polgári iskolát 1904-től a kolozsvári tanítónőképzőben tanult tovább, ahol 1908-ban — édesapja halála évében — elemi iskolai tanítónői oklevelet kapott. A kiváló előmenetelű ifjú tanítónő azonban nagyobb célokat tűz maga elé s a budapesti állami Erzsébet Nőiskola polgári iskolai tanítónőképzőjében folytatja tanulmányait; 1911-ben itt is diplomát szerez. Közben azonban magánszorgalomból latinul, görögül és finnül kezd tanulni, nyelvészeti munkákat olvas és SZINNYEI JÓZSEFnek a javaslatára (aki akkor az Országos Felső Nép- és Polgári Tanító- és Tanítónővizsgáló-bizottság elnöke, valamint a tanítóképző-intézeti tanárjelöltek kollégiumainak — az Apponyi kollégiumoknak — miniszteri biztos volt) második oklevelének megszerzése után az elsők között vették fel az Apponyi Kollégiumba. Ez az egyetemi tanulmányok lehetőségét nyitotta meg előtte 1911 őszén. Párhuzamosan a kiegészítő érettségi vizsgát is leteszi s a továbbiakban Szinnyei József, SIMONYI ZSIGMOND és ANGYAL DÁVID professzorok irányításával folyik egyetemi kiképzése magyar-

<sup>1</sup> A temetésen elhangzott búcsúbeszédet lásd: MNy. 75 (1979): 113—115.

történelem szakon. Sebestyén Irén a finn nyelvben és a finn szépirodalomban ekkorra már olyannyira előrehaladt, hogy Szinnyei fölmenti az egyetemi finn tanulmányok alól.

Az első egyetemi év befejeztével két és fél hónapos tanulmányútra indul Finnországba és itt fejezi be Linnankoski „Dal a tűzpiros virágról” című regényének fordítását. Ez lesz azután első nyomtatásban megjelent munkája (1914). Előbb azonban még megszerzi harmadik diplomáját — a tanítónőképző intézeti tanárit — 1913 nyarán és ezt követőleg az Erzsébet Nőiskola gyakorló felső leányiskolájának lesz a nevelője, de heti 45 órás elfoglaltsága mellett is folytatja és befejezi egyetemi stúdiumait.

1914 szeptemberétől 1917 végéig az Erzsébet Nőiskola polgári iskolai tanítónőképzőjében helyettes tanárként magyar nyelvészetet is előad, de 1916 elejétől megváltik nevelőnői állásától és napidíjas gyakornokként az Országos Széchényi Könyvtárban helyezkedik el. Ebben az évben (márciusban) lett bölcsészdoktor finnugor nyelvészetből. Doktori értekezése a szakemberek által ma is jól ismert „Finn jelzős szerkezetek” című jeles munka (NyK 44), amelyvel elnyerte az MTA Sámuel-díját.

1917-ben házasságot kötött NÉMETH GYULA professzorral, az akkor már kiváló hírvitakollogussal. 1919-től könyvtári segédőrként végzi tovább hivatali munkáját 1922 júliusáig, amikor B-listára helyezik s így — 32 évesen! — nyugdíjba vonul.

Tudományos munkásságát azonban tovább folytatja, sőt ez voltaképpen csak az elkövetkező évtizedekben bontakozik ki teljes intenzitással.

1924 és 1930 között hat tanulmányutat tesz Finnországban, ahol a finn tudományos és kulturális élet jeles képviselőivel kerül kapcsolatba. Itt végzett kutató munkájával jelentős szellemi tőkére tesz szert, melyet későbbi munkáiban hasznosít. Tudományos karrierjének nevezetes eseménye, amikor a budapesti (akkor még Pázmány Péter) Tudományegyetem Bölcsészettudományi kara egyetemi magántanárrá fogadja az „Uráli szótan” tárgykörből 1944. március 14-én. Előadásait a háborús viszonyok miatt csak a felszabadulás után kezdhette meg s ezeket önzetlenül, a hallgatóság rokonszenvétől kísérve folytatta a magántanári intézmény megszűntéig. Ekkor azonban a Tudományos Minősítő Bizottság a nyelvészeti tudományok kandidátusává nyilvánította (1952-ben), ahogyan ez a korábbi egyetemi magántanárokkal kapcsolatban szokásos volt. N. Sebestyén Irén azonban néhány év múlva magasabbra lépett a tudományos hierarchiában: „Szamojéd jelzős szerkezetek” című nagy visszhangot keltett értekezésével 1956-ban megszerezte a nyelvtudományok doktora fokozatot. További tudományos dekórumairól számot adva: a művelődésügyi miniszter az ELTE tanácsának előterjesztésére címzetes egyetemi tanársággal tisztelte meg; a finn — magyar kulturális kapcsolatok terén végzett kiemelkedő munkájáért 1967-ben a Finn Oroszlánrend parancsnoki fokozatával tüntették ki, de számos egyéb elismerésben; részesült (pl. tagjává választotta a Finnugor Társaság 1953-ban, a Finn Irodalmi Társaság 1931-ben, a Kalevala Társaság 1958-ban). A Magyar Nyelvtudományi Társaságnak 1916 óta volt tagja, így jelenleg legrégebbi tagtársunkat veszítettük el vele. Hosszú időn keresztül volt a Társaság választmányának tagja, de emellett különböző akadémiai bizottságok munkájában is részt vett, amíg tehette (TMB nyelvészeti szakbizottság, Finnugor Munkabizottság).

Élete külső alakulásának áttekintése után szeretnénk összegezni életművének fő eredményeit.

Munkássága rendkívül gazdag, sokszínű volt: szinte egyidejűleg jelentkezik, mint nyelvtudós és mint avatott tollú műfordító. Ez a párhuzamos elkötelezettség egész életén végigkíséri.

E folyóiratban nem műfordítóként akarjuk értékelni s ezért a megemlékezést követő bibliográfiára utalva mindössze arra korlátozódunk, hogy Linnankoski, Sillanpää, Järnefelt, Waltari és Kokko fordításai révén a legkiválóbb hazai műfordítók közé került a neve, műfordításai és ismeretterjesztő tanulmányai, lexikoncikkei révén neki köszönhetjük a legtöbbet a finn irodalom magyar nyelvű megismertetésében. Nem sejtjük, melyik szenvedélye volt nagyobb: a műfordító-e, vagy a nyelvkatatói, annyi azonban biztos, hogy élete utolsó hónapjaiban már csak egy kívánsága volt: hogy még legalább egy szép finn regényt lefordíthasson magyarra.

Nyelvészeti érdeklődése három egymástól látszólag távoli problémacsoport köré sűrűsödik.

A tudományos élet nyilvánossága elé mondattani témákkal lépett. A már említett „Finn jelzős szerkezetek” című munkáját igen találóan jellemezte PAIS DEZSŐ jelentése (N. Sebestyén Irén magántanári képzése tárgyában) a következő szavakkal: „Figyelemre érdemes megjegyzései vannak a jelzőnek a jelzett szóval való finn nyelvbeli egyezése és nem egyezése kérdéskörében. Mint a finn nyelvi anyagnak már ekkor kitűnő ismerője rendkívül gazdag és sokoldalú adattömeg alapján a melléknévi igenév-fajok és a főnévnek jelzői használatát nemcsak a finn nyelv, hanem a finnugorság szempontjából is komoly sikerrel tárgyalja. Különösen kiemelendő, hogy igen ügyesen tudja érvényesíteni a nyelvi jelenségek pragmatikus vizsgálatához elengedhetetlen nyelvtörténeti szempontot, pedig ez a finn nyelvi emlékek újsága és elégtelensége miatt nem csekély nehézségekbe ütközik.”<sup>2</sup> Ehhez az értékeléshez hozzátehetjük: N. Sebestyén Irénnek ez a munkája logikusan kapcsolódik KERTÉSZ MANÓ „Finnugor jelzős szerkezetek” című monográfiájához (NyK 43 [1914]), amely a finn (és lapp) nyelv ide tartozó jelenségeit tudatosan rekesztette ki vizsgálódási köréből. E két munka voltaképpen együttesen az első finnugor mondattani kísérletnek tekinthető, melyeknek hátterében ott magaslik SIMONYI ZSIGMONDNAK „A jelzők mondattana” című nyelvtörténeti tanulmánya (Budapest 1913) mintegy bázisul és módszertani mintául egyaránt.

Később — kb. tíz év múlva — a Szinnyei-émlékkönyvben közzétett „A finnugor alárendelés kérdéséhez” című dolgozatában (MNy. 23 [1927]) tágabb perspektívában folytatja mondattani kutatásait. Az emlékkönyv terjedelmi korlátai miatt szűkre szabott kis tanulmány példaanyaga valamennyi fontosabb rokon nyelvre kiterjed (a szamojédra is!) és H. PAUL valamint W. WUNDT nézeteit szembesítve és egymáshoz közelítve feltételezi a kötőszó nélküli alárendelésnek két fajtáját az alapnyelvre: az ún. tiszta alárendelést (= a fő- és mellékmondat itt „egyetlen teljes képzet”), és a mellérendelésből származó alárendelést (= ahol mindkét tagmondat egy-egy „teljes képzet”-nek felel meg). E dolgozat jelentősége témaválasztásában van: első ízben történik, hogy a finnugor alapnyelv összetett mondatainak felépítésére, sajátosságaira próbál valaki következtetni. A felhasznált nyelvi anyag persze a sikeres próbálkozáshoz nem elégséges, ezért kénytelen a szerző az akkori általános

<sup>2</sup> E jelentés, az életrajzi adatok és az alaphibliográfia rendelkezésünkre bocsátását DR. NÉMETH ZSÓFIÁNAK köszönhetjük.

nyelvelmélet nagyjainak alapelveire támaszkodva egy előre felállított alapnyelvi modelltől deduktív módon értelmezni a vizsgálatba bevont mai finnugor példamondatokat. N. Sebestyén Irénnek néhány fontos megjegyzése ma is helytálló s jó alapul szolgálhat az újabb finnugor mondattani kutatáshoz.

Mondattani vizsgálatokat ezután már csak az ötvenes—hatvanas években — szamojéd tanulmányaival összefüggésben — végez, mégpedig követendő módon úgy, hogy a szamojéd jelenségek tárgyalásakor sem téveszti szem elől az uráli alapnyelvre érvényesíthető általánosításokat. Egyik ilyen dolgozata: „A birtokviszonyt kifejező szerkezetek a szamojédban és az uráli genitívus kérdése” (NyK 58 [1956]); németül: ALH 7 [1957—1958]) hatalmas szamojéd példaanyagon illusztrálja azokat a szerkezeteket, ahol pusztá főnév jelöletlen formában is alkalmas a birtokos jelző kifejezésére s közben sort kerít a birtokos személyragos jelzők és jelzett szavak (valamint egyéb ehhez kapcsolódó problémák) tárgyalására. Legfontosabb — egyénien új — mondanivalója a genitívus raggal szerkesztett birtokos szerkesztményekhez kapcsolódik. Ezek vizsgálatából N. Sebestyén Irén arra következtet, hogy a genitívus \*-n ragjának használata a szamojédban másodlagos: az -n mondatfonetikai okból keletkezett szervesetlen, ejtéskönnyítő hang és semmi kapcsolata nincsen a finnugor nyelvekbeli \*-n genitívus raggal. Sebestyén Irénnek ez a vélekedése vehemens vitát váltott ki, sokféle elágazó irodalom bontakozott ki körülötte és alkalmas volt arra, hogy felhívja a figyelmet a fonetikai (tehát nem nyelvtani) eredetű és szerepű elemek grammatizálódásának lehetőségére. A polémiában napvilágra került érvek és ellenérvek mérlegelése után Sebestyén Irén valamelyest módosította korábbi elképzeléseit: dolgozatának német nyelvű változatában, amelyik később jelent meg, már árnyaltabban fogalmazza meg álláspontját. E szerint az uráli alapnyelvben nem volt genitívus rag s a szamojéd nyelvekben genitívusi funkcióban jelentkező nazális (vagy hangszalag-zárhang) elemek többféleképpen magyarázhatók: vagy szervesetlenek, vagy képzők átértékelődött maradványai (amelyek a teljes tövet reprezentálják), vagy pedig az uráli datívus, ill. locatívus folytatóinak minősíthetők. Elméletének ez a rugékonyabb változata kétségtelenül bizonyítja, hogy a szerző az utólag felhozott érveket, tényeket tisztelti és figyelembe veszi, ám munkájának ezek az újabb eredményei is további bonyolult disputák tárgyát képezték és képezik.

A „Szamojéd jelzős szerkezetek” (NyK 59 [1957]); németül: ALH 9 [1959]) című tanulmány folytatása az előbb említettnek s doktori értekezésének egyik lényeges részét alkotja. Ebben először RAVILÁHOZ kapcsolódva az uráli szófajokra tesz kiegészítő megjegyzéseket — szamojéd anyag alapján. E szerint az uráli mondat nominális jellegű volt, az állítmányi szerkezet jelzős szerkezetből alakult volna. A főnévi jelzőre bőven idézhető szamojéd példák számbavételével megállapítja ezekután, hogy e nyelvek bizonyossága alapján sem számolhatunk az uráli alapnyelvben a melléknévi kategória létezésével. Ezzel kapcsolatban kifejti azt a nézetét, hogy a mai jurák melléknévképzők nem eredetiek, hanem vagy szervesetlen hangokból keletkeztek, vagy főnévképzőre, olykor pedig birtokos személyragra vezethetők vissza. Ez a gondolati felépítmény kétségkívül egységes, logikus, noha — bizonyos jelenségek értelmezésének különbségéből is következően — a magam szemléletével nem hozhatók közös nevezőre. E vitára serkentő érdekes megállapításai mellett az igenévi jelzőről és az értelmező jelzőről szóló fejtegetései mintaszerűen foglalják össze a szamojéd nyelveknek a többi rokon nyelvvel egybeolvadó és az ezeken alapuló következtetéseket kiegészítő tanulságait.



Szintaktikai kutatásai nyilvánvalóan nagyon sok morfológiai megállapításhoz vezetnek el Sebestyén Irént. Így pl. szemlélet dolga, hogy a „Zum Gebrauch des Duals und des Plurals im Juraksamojedischen” című tanulmányában (FUF 33 [1972]) a morfológiai vagy a szintaktikai szempontot tartjuk-e jellemzőbbnek. Tény, hogy egyes nyelvtani elemekkel kapcsolatban igen sok eredeti, az általánostól néha gyökeresen eltérő magyarázati lehetőséget vet fel ez a munka is. Példaként csak egy eredményére utalok: Sebestyén Irén a jurák többes genitívus hangszalagzárhangját a \*-t elemű 3. személyű birtokos személyrag lekopott formájának tartja (pl. a *tī<sup>3</sup> masi<sup>3</sup> nimne* 'über die Rücken der Rentiere' típusú mondatokban) s ennek alapján módosítandónak véli azt a szabályt, amely szerint a hangszalag-zárhang (<sup>3</sup>) a PIGen. állandó eleme. E véleményét Sebestyén Irén a CASTRÉN óta lejegyzett (és nem egyszer rosszul lejegyzett) szövegek adatainak sajátos értelmezésével alakította ki s ezért kerülhetett olykor-olykor ellentétbe az élő nyelvhasználat szabályaival. Mindenesetre úgy vélem, hogy e műveinek értékelésében inkább a precíz gondossággal összegyűjtött és funkciók szerint taglalt példamondatanyag analizését kell előtérbe helyeznünk, mint kimagaslóan maradandó értéket.

N. Sebestyén Irén másik speciális munkaterülete az uráli őstörténet-kutatás volt. Más beállításban ezt a működését szótörténeti-szótani jellegűnek minősíthetnénk, főleg a harmincas és az ötvenes évek közötti időszakban (erre utal egyébként egyetemi magántanári képesítésének elnevezése is), ám valójában Sebestyén Irén nem volt „hivatásos” etimológus: a szavak eredete őt nem etimológiai vagy hangtörténeti szempontból érdekelte, hanem a belőlük levonható művelődéstörténeti — őstörténeti következtetésekért. Talán ez a magyarázata annak, hogy sem hangtörténeti újítások nem fűződnek nevéhez, sem új etimológiák felállítására nem nagyon törekedett. Viszont természetesen ezzel függ össze, hogy mindig művelődéstörténetileg kiértékelhető nagyobb szó-blokkokat vizsgált.

Első ilyen jellegű tanulmányában (NyK 49 [1935]) „Az uráli nyelvek régi halnevei”-ről értekezik, majd a „Fák és fás helyek régi nevei az uráli nyelvekben” témaköre foglalkoztatta (NyK 51—52 [1943—1950]; kny. Budapest 1943). Mindkét tanulmányában sok tucat (összesen több mint 200) uráli és finnugor etimológiát foglal össze és a nyelvészeti biogeográfia módszeréhez folyamodva az uráliak régi lakóhelyeit igyekszik megállapítani. A lazac- és tokhalfélék, valamint a túlevelű erdők, a tölgy-, nyír- és nyárerdők uráli kori elterjedtségével számolva az Urál-hegység nyugati oldalán, a Káma-, Vjatka-, Pecsora- folyók környékére helyezi az uráli őshazát. Ezt az őshaza-képet még szélesebb háttérbe helyezve (a madár- és prémesállatnevekre, valamint a természeti környezet elnevezéseire is kitérve) újólag kifejti „Az uráli népek régi lakóhelyeinek kérdéséhez” című összefoglalásában (NyIÖK 1 [1951]; németül: ALH 1 [1952]). Mindhárom tanulmányával iskolát teremtett Sebestyén Irén: ez a magyar őstörténeti irányzat a finn kutatókéval lényegében egyező módszer alapján tőlük eltérő eredményeket produkált, olyanokat, amelyek hosszú időn keresztül mértékadóak voltak az uráli őstörténetkutatásban. E téren elért eredményeinek méltatásakor nem szabad megfedkezünk arról, hogy e korban nem állottak Sebestyén Irén rendelkezésére korszerű etimológiai szótárak vagy uráli hangtörténeti összegezesek: a szerzőnek magának kellett maga előtt megtisztítani az utat az etimológiai irodalom dzsungelében, s ez többszáz szócsaládra kiterjedő vizsgálat esetén felettébb bonyodalmas feladat volt. A maga korában azonban rendkívül imponáló problémátalátás-

sal iparkodott tisztázni bizonyos szótörténeti és etimológiai problémákat s nem rajta múltott, hogy három évtized távlatából mostanra már lényegesen módosultak az általa megfogalmazott tételek, s hogy a tárgyalt etimológiák közül is több kihullott a későbbi rendszerezők rostáján.

Tevékenységének erre a területére tartozhat még a „Beiträge zum Problem der protolappischen Sprache” című közleménye (ALH 3 [1953]), amelyben újabb nyelvészeti érveket sorakoztatott föl TOIVONENNAK a protolapp — szamojéd azonosságot feltételező tanai mellett. E voltaképpen etnogenetikai-őstörténeti kicsengésű cikk egyfelől újabb lapp — szamojéd (— obi-ugor) szóegyezésekre irányítja a figyelmet, de talán még ennél is érdekesebbek azon szakaszai, amelyekben a finn (és egyéb nyelvekbeli) jelző — jelzett szó közötti egyeztetés provenenciáját tárgyalja. Bizonyos szamojéd analógiákból kiindulva felveti azt a lehetőséget, hogy a kongruencia a finnben protolapp hatásnak tulajdonítható. Ez a tanulmány azért nevezetes, mert a finn kongruencia közkeletű germán hatással számoló magyarázata helyett más lehetőséget kínál s ezzel összefüggésben ragyogó — s a szakirodalomban teljesen új — képet fest a jurák kongruencia fajtáiról. Ilyen erényei miatt ez a cikk tehát nem pusztán etnogenetikai érdekű, sőt ez a vonatkozása háttérbe kerül a mondat-tani megállapítások mögött, amelyek jelentősége egészen elsődrendű.

Szemtanúi lehetünk, hogy Sebestyén Irén 1927. évi MNy.-beli cikkétől kezdve egyre inkább előtérbe helyezi a szamojéd nyelvek kutatását. Eleinte ez abból a megfontolásból fakadt, hogy az uráli nyelvészet problémáit a szamojéd nyelvek figyelembe vétele nélkül megoldani nem lehet. Már maga ez a felismerés is nagyon előremutató kezdeményezés volt. A szamojéd anyagban való elmélyedése azután végül is oda vezetett, hogy az ötvenes — hatvanas évek fordulójára kialakult az az általa művelt harmadik szakterület is — a szamojéd nyelvek történeti vizsgálata —, amely eredményekben talán leg gazdagabb részét képezi alkotó tevékenységének.

Szamojedisztikai munkásságát akadémiai doktori értekezése és az ezen alapuló — már említett — mondat-tani tanulmány-sorozat nyitja meg. Forma szerint ugyan a nyitáshoz tartozik A. Sprogist jurák szójegyzékének és nyelvtani följegyzéseinek 1952-ben történt kiadása is (ALH 2), de ez — minden érdekessége ellenére<sup>3</sup> inkább sajtó alá rendezői feladat volt Sebestyén Irén számára, s nem igazi kutatási program. Az utóbbit a disszertáció témaköréből készült tanulmányok publikálása után tervszerűen folytatta. E termést fölmérve terjedelem és jelentőség tekintetében kiemelkedik közülük a „Zur jurakischen Konjugation” című tanulmány (FUF 38 [1970]), amely az újgrammatikus hagyományok szerinti nomen-verbum szemlélet alapján tárgyalja a jurák ige-töveket és igei alakokat. Tanulmányában arra az álláspontra helyezkedik, hogy a jurákban nincsenek különböző nyelvtani időkategóriákat jelölő

<sup>3</sup> A dolog érdekessége abban van, hogy a kézirat évtizedeken át lappangott, s hogy a szerző kiléte felől találgatások sorozata indult meg, míg végül is P. ARISTÉNEK sikerült kinyomoznia és azonosítania A. Sprogist 1973-ban (SFU 10 [1974]) azzal az 1887-ben született lett forradalmárral, aki később Alfreds Kasparsons néven fontos szovjet diplomáciai és pénzügyi beosztásokban dolgozott. A talányos szálak felgöngyöltése után Sebestyén Irén és a hajdani Sprogis között többszöri levélváltás jött létre és megkapóan szép barátság alakult ki az idős kutató és az agg diplomata között. Másrészt Sebestyén Irént kimondatlanul is bántotta Lehtisalo bírálata Sprogis-kiadásáról (FUF 32 [1956]), melynek cáfolására a Kasparsonstól nyert adatok és saját, újonnan gyűjtött ellenérvei birtokában csak 1977-ben vállalkozott (SFU 13).

formák, s hogy az igemódok sem egyebek, mint akronisztikus állapotot jelölő igenévi tövek. A fontosabb igei kategóriák elemzésével azután arra a következtetésre jut, hogy minden állítmányi funkciójú verbum finitum végső soron igenév volt. Sebestyén Irén tehát egyaránt igenévképzőt tud kimutatni a reflexív igékben, az indicativusban, potenciálisban, optativusban, kondicionálisban, desiderativusban vagy pl. a preteritum -*s* végződésében is. Az ún. „tárgyas”, „tárgyatlan” és a visszaható igék személyes végződéseiben pedig birtokos személyragokat lát. Ezek az új eredmények voltaképpen az uráli mondat nominális eredetéről vallott korábbi közismert felfogásával vannak összhangban s ha nyelvszemlélete és morfológiai magyarázatai nem mindig győzik is meg a más nyelvészeti iskolázottságú olvasót, az még ilyen körülmények között is számtalan okos észrevételt, finom mondattani megfigyelést és a rokon nyelvekbeli egyezésekre való hasznos utalást köszönhet ennek az értékes tanulmánynak. Alapvető jelentőségű ez a munka a szamojéd ige történetével foglalkozók számára még akkor is, ha másféle, modern nyelvészeti koncepció alapján óhajtnák földolgozni e témát.

Szorosan ide kapcsolódik a „Die prädikative Funktion des Verbalnomens auf \**pa* im Juraksamojedischen” című cikke is (FUF 40 [1973]), amely hasonló módon vet fényt a jurák feltételes gerundium képzőjének eredetére.

Több kisebb közlése szintén világosan érzékelteti azt, amit szaktársai tudva tudtak, hogy ti. a szamojéd igéről készül nagyobb monográfiát írni. Sajnos ez nem készült el, a reá való felkészülést mutatják azonban még az alábbi műhely-munkák: „Lautwandel in den samojedischen Verbalstämmen” (CSIFU 1965; magyarul: NyK 68 [1966]) és a „Juraksamojedische Verben mit *me-*, *mie-* Stamm” (JSFOu. 72 [1973]). Ezeknek közös mondanivalója, hogy az egytagú ige-tövek kéttagúakból származnak, ill. hogy a kéttagúak tövégi hosszú magánhangzója másodlagos s mint minden igealakban itt is igenévképzőt kell feltennünk (jobbára \**je* formáját).

Kutatásai kiterjedtek a névszó alaktanára is. Visszaulva mondattani értekezéseinek ide vonatkozó részleteire, emlékeztetek reá, hogy a genitivus-vitában az ellene szólók érveire újólag hozzászólt s a vitát tovább göngyöltette újabb adatokat vetve be a maga igaza mellett pl. a „Zum Problem des samojedischen und des uralischen Genitivs” című tanulmányában (MSFOu 125 [1962]). Azt az erényét figyelhetjük meg ebben a tanulmányában, hogy a vitapartner ellenérveit tárgyilagosan, higgadtan gondolja végig és a saját koncepciójának megfelelő keretbe helyezve őket új értelmezést ad nekik. Eközben persze saját korábbi nézeteit is ellenőrzi, újabb érvekkel próbálja alátámasztani őket.

„A jurák-szamojéd determináló névragozás kérdéséhez” (NyK 61 [1959]; németül ALH 10 [1960]) című értekezése egy igen érdekes nyelvi kategóriával — az általam predestináló névszóragozásnak nevezett jelenséggel — kapcsolatban annak a véleménynek ad hangot, hogy e számunkra archaikusan ható alakoknak az igére utaló kapcsolata „desiderium” kifejezője (ezzel kapcsolatban lásd még: NyK 61 [1959]: 238 kk.). A végzések alaktanai magyarázatára is nagy súlyt fektet: a probléma érdekessége szinte azonnal vitát lobbantott fel maga körül.

A „Lokativ und Lativ im Juraksamojedischen” (MSFOu. 150 [1973]), a „Possessive Personalsuffixe Sg., Pl. 1. und Sg., Pl. 2. im Juraksamojedischen” (ALH 26 [1976]), a „Das Possessivsuffix \**to* im Juraksamojedischen” (ALH 24 [1974]) a névszó ragozásának alapproblémáit érintik.

Lehetetlen volna minden cikkének jelentőségét külön fejtegetnünk. Hiszen foglalkozott a szamojéd névszóképzés kérdéseivel, szamojéd szómagyarázatokkal, a személyes névmások dolgával, a szamojéd sámánizmus nyelvi lecsapódásaival, visszatért SPROGIS jurák feljegyzéseire és ezek nyelvjárási hovatartozását újból elemezte stb. Munkásságának egészéről és részleteiről a CSEPREGI MÁRTA által összeállított bibliográfiából kiki tetszése szerint tájékozódhat.

N. Sebestyén Irén századunk elején Simonyi Zsigmond és Szinnyei József tanítványaként készült fel pályájára. A tőlük elsajátított nyelvszemlélet mellett egy hosszú életem át hűségesen kitartott. Állandó figyelemmel kísérte ugyan az új szakirodalmat, annak megállapításait értékesítette is átszűrve azokat a maga szilárdan megalapozott nyelvfelfogásán. Szükségszerű volt, hogy e következetes, elhű magatartás és fiatalabb, újabb iskolázottságú és más szemléletű kollégáinak nézetei olykor konfrontálódtak egymással, amiből néha eleven és termékeny vita alakult ki. Ezek a polémiák azonban — jobbra az ő tapintatos és finom lényének köszönhetően — sohasem váltak rossz légkörűvé, és a személyes, baráti, vagy éppenséggel „anyai” jóviszony közte és a vitapartnerek között mindvégig fennmaradt. Példátlan személyiségnek mutatkozott Sebestyén Irén ilyen helyzetekben is: a személyes kapcsolatokat mindvégig el tudta választani a tudományos szembenállástól, és soha nem neheztelt azért, ha a nála fiatalabb más véleményre helyezkedett. E tiszteletre méltó tulajdonsága mellett munkásságának egyik legjellemzőbb jegye az adatok és szövegben dokumentált tények állhatatos (már-már makacs) tisztelete és a filológiai hűséghez való rendületlen ragaszkodása volt: minden téma feldolgozását a rendelkezésére álló szövegek teljességre törő kicédelzése előzte meg, s aligha volt olyan adat, amelyet a feldolgozásban figyelmen kívül hagyott volna. Híven ragaszkodott az eredeti források közlési és írásmódjához, vagyis a gyűjtők adatainak fonológiai átértékelésére, vagy a bonyolult fonetikai lejegyzések egyszerűsítésére — elvi okból — nem volt hajlandó. A szöveg volt számára az elsődleges forrásanyag s ennek értelmezésében, értékelésében következetesen ragaszkodott az általa kimunkált eljárásokhoz. Ha módja lett volna rá, hogy az élő, beszélt jurák nyelvvel is megismerkedjék, ez bizonyosan új lendületet, esetleg fordulópontot adhatott volna munkájának, tevékenységére eredményei így is szilárdak, egységes egészeket alkotnak és a szamojéd filológia díszére válnak.

Múló porsátorát a föld, múlhatatlan szellemi örökét az egyetemes nyelvtudomány fogadta be.

HAJDÚ PÉTER

### N. Sebestyén Irén tudományos és irodalmi munkássága

(1912—1916-ig Sebestyén Irén, 1917-től N. Sebestyén Irén, Irene N. Sebestyén, Irene Sebestyén-Németh néven írja műveit.)

1912.

Finnországi levéltöredékek: Nemzeti Nénevelés 33: 505—515.

1913.

Géza Gárdonyi. Otava, Helsinki 1913.

Johannes Linnankoski (In memoriam S. I. jelzéssel). Budapesti Hírlap.

A finnek Luciferje. J. Linnankoski Örökös küzdelem (Ikuinen taistelu) c. drámai költeménye prózában [ford.]: Nemzeti Nénevelés 34: 217—227.

Az életkedv. Részlet Ritter: Hogyan neveljük gyermekeinket c. művéből [ford.]: Nemzeti Nénevelés 34: 374—381.

Juhani Aho: Nyugvó tenger. Három forgács a Tyven meri c. kötetből [ford.]: Katholikus Háziaszszonyok Lapja 3: 6—8.

1914.

Leo Mechelin: Nemzeti Nénevelés 35: 209—211.

Johannes Linnankoski: Dal a tűzpiros virágról (Laulu tulipunaisesta kukasta) [ford.]. Athenaeum, Budapest. 1914. 384 l. (nem teljes szöveg) Ism. NAGY IVÁN: Északi Rokonaink 1942. 5. köt.: 51—52.

1916.

Finn jelzős szerkezetek: NyK 44: 117—160. Kny.

1917.

Finnország (Suomi): Zsebatlasz ... az 1918. évre. Kiadja a Magyar Földrajzi Intézet: 86—90.

E. N. Setälä: Nyelvek és népek I—II. [ford.]: Nyr. 46: 1—8, 77—83.

A finnek irodalma: Szivárvány 1: 2. sz. 103—107.

1920.

Elisabeth von Heyking: Szerelem, diplomácia és faházak. Balkáni fantázia a múltból. Regény [ford.]. Pantheon, Budapest. 271 l.

1922.

T. I. Itkonen: Suomensukuiset kansat [ism.]: MNy. 18: 55.

1923.

Linguistique finno-ougrienne I.: Revue des Etudes Hongroises et Finno-Ougriennes 1: 1—8.

Josef Szinnyei: Finnisch-ugrische Sprachwissenschaft. 2. Aufl. [ism.]: MNy. 19: 50-53.

1925.

Linguistique finno-ougrienne II.: Revue des Etudes Hongroises et Finno-Ougriennes 3: 1—18. Kny.

Anni Swan: Mesék az ezertó országából (Satuja) [ford.]. Athenaeum, Budapest. 142 l. Ism.: KERECSENYI DEZSÓ: Napkelet 1926: 166. l., NAGY IVÁN: Északi Rokonaink 1942. 5. köt.: 53—54.

1927.

A finnugor alárendelés kérdéséhez: (Szinnyei-Emlékkönyv) MNy. 23: 348—353.

Heikki Ojansuu: Itämerensuomalaisten kielten pronominioppia [ism.]: NyK 46: 287—291.

1928.

Wichmann György hatvanadik születésnapjára: MNy. 24: 225—232.

Juhani Aho: Az első telepesek (Uudisasukkaat). Elbeszélés [ford.]: Széphalom 2: 331—333.

Johannes Linnankoski: Menekülők (Pakolaiset). Regény [ford.]. Erdélyi Helikon 1928: 533—543, 622—627.

Frans Eemil Sillapää: Egy leány (talontytär). Elbeszélés [ford.]. Protestáns Szemle 37: 625—630.

1929.

J. Linnankoski: Menekülők (Pakolaiset). Regény [ford.]. Erdélyi Helikon 1929: 41—54, 138—147, 222—227, 301—304, 381—385, 453—466.

Laina Hänninen: Luettelo ennen v. 1927. painetusta Kalevala koskevasta kirjallisuudesta. Bibliographie du Kalevala jusq'en 1926. [ism.]: Ethnographia 40: 67.

Sanastaja [ism.]: MNy. 25: 210—211.

1932.

Unkarin kielen opas omin päin opiskeleville. Petöfin runoja selityksineen. Werner Söderström, Helsinki—Porvoo. 185 l.

1931—1933.

Lexikoncikkék a finn és az észti irodalomról. DÉZSI LAJOS—MÉSZÖLY GEDEON (szerk.): Világirodalmi Lexikon I—III. 1931—1933.

1934.

- Wichmann-Emlékkönyv [ism.]: NyK 48: 114—128.  
 A Virittájá Wichmann-émlékfüzete [ism.]: NyK 48: 129—136.  
 Tunkelo-Emlékkönyv [ism.]: NyK 48: 310—319.  
 Az első magyar—finn szótár [ism.]: NyK 48: 467—471.  
 Y. H. Toivonen: *szij*: MNy. 30: 185—196.

1935.

- Az uráli nyelvek régi halnevei: NyK 49: 1—97. Kny. Ism.: A SAUVAGEOT: Bulletin de la Société de Linguistique de Paris 1935: 140—141, B. GUNDA: FUF 27: 44—46, B. KÁLMÁN: Eesti Keel 14: 4—6, BÁTKY ZSIGMOND: Ethnographia — Népelet 47: 116—117, MOÓR ELEMÉR: Népünk és Nyelvünk 8: 125, IFJ. SZALAY LÁSZLÓ: A Természet 31: 39.  
 Julius Mark: Zum Verbum-Substantivum in Ostseefinnischen [ism.]: NyK 49: 390—394.

1936.

- Pereputty*: (Budenz-Emlékkönyv) NyK 50: 417—421.

1937.

- Zsirai Miklós: Finnugor rokonságunk [ism.]: Archivum Europae Centro-orientális 3: 379—386.

1938.

- F. E. Sillanpää: Silja. Egy régi családfa utolsó hajtása (Nuorena nukkunut). Regény [ford.]: Franklin, Budapest. 326 l. Ism.: VITA ZSIGMOND: Erd. Hel. 12 (1939): 519—520, LUKÁCS GÁSPÁR: Kath. Szle. 53 (1939): 565, N. N.: Turán 22 (1939): 45—46, VARGA ANIKÓ: Turán 22 (1939): 140—142, N. N.: Északi Rokonaink 1939. 1. köt. 57, N.Szle 1939. 36. köt. 2. sz. XI., XIV., Tükör 1939: 229, T.V.: Élet 1939. 1.: 1088, M. Kultúrszemle 2 (1939): 2. sz. 18. FÉJA GÉZA: Magyarország 1939. nov. 15., VAJDA ENDRE: Prot. Szle 49 (1940): 56—59, NAGYPÁL ISTVÁN: Nyugat 1940: 53—54, KODOLÁNYI JÁNOS: Ünnepek 1940. dec. 15. 24. sz. 13, NÉMETH LÁSZLÓ: Kelet Népe 1940. 1. sz. 19—20, Téli Hadjárat (Kecskemét) 95—99, Kisebbségben 3. köt. Bp. 1942, M. Élet 176—180, Európai utas Bp. 1973.

- T. Lehtisalo: Über die primären ururalischen Ableitungssuffixe [ism.]: MNy. 34: 184—191.

1939.

- F. E. Sillanpää, az irodalmi Nobel-díj nyertese. Tükör 1939: 826.  
 Arvid Järnefelt: Ő és én. Elbeszélés [ford.]: Északi Rokonaink 1. köt. 38—42.  
 F. E. Sillanpää: Silja.<sup>2</sup> 326 l.

1940.

- F. E. Sillanpää. Budapesti Szemle 256 (1940): 112—138. Kny.  
 F. E. Sillanpää. Északi Rokonaink 2. köt. 70—96.  
 F. E. Sillanpää: Egy férfi útja (Miehen tie). Regény [ford.]. Franklin, Budapest. 1940. 215 l. Ism.: N. N.: Tükör 1940: 508—509, VIRÁNYI ELEMÉR: Turán 23 (1940): 149—150, M. Kultúrszemle 3 (1940): 12. sz. 298, Élet 1941: 97—98, GALAMBOS GRUBER FERENC: Kath. Szle 55 (1941): 61.  
 F. E. Sillanpää Silja.<sup>3</sup> 326 l.  
 J. Linnankoski: Menekülés (Pakolaiset). Falusi történet [ford.]. Athenaeum, Budapest. 413 l. Ism.: LŐRINC LÁSZLÓ: Pásztortűz 1040: 358—359, FARAGÓ JÓZSEF: Turán 23 (1940): 95—96, MAJTHÉNYI GYÖRGY: Napkelet 1940: 368/369, M. Kultúrszemle 3 (1940): 5. sz., -nm.: Ref. Élet 1940. júl. 6., NAGY IVÁN: Északi Rokonaink 1942. 5. köt. 49—50.  
 A. Järnefelt: Koivikko lakói (Greeta ja hänen Herransa). Regény [ford.]. Athenaeum, Budapest. 274 l. Ism.: HERCEG JÁNOS: Kalangya 1940: 561—562, HERCEG JÁNOS: M. Kultúrszemle 3 (1940), 11. sz. 259, FINTA ZOLTÁN: Pásztortűz 1941: 114—115, N. N.: M. Szle. 1941. 41. köt. 164, NAGY IVÁN: Északi Rokonaink 1942. 5. köt. 52—53.

1941.

- F. E. Sillanpää: Silja.<sup>4</sup> 326 l.

1942.

- Finnugor eredetű magyar fanevek (*Éger, Eger, Ivafa, Ternyő, Száldob, Száldok*): Melich-Emlékkönyv 351—360. Kny.  
 Finnisch-ungarischer Kulturaustausch: Ungarn 1942. nov. 3—7. l. Kny.

A. Järnefelt: Maija nappali világosságban (Részlet a Koivikko lakói c. regényből) [ford.]: Északi Rokonaink 5. köt. 34–37.

J. Linnankoski: Berkenyevirág (Részlet a Dal a tűzpiros virágról c. regényből) [ford.]: Északi Rokonaink 5. köt. 27–30.

J. Linnankoski: Menekülés (Részlet a Menekülés c. regényből) [ford.]: Északi Rokonaink 5. köt. 13–16.

Anni Swan: Karácsonyeste az erdőben (Részlet) [ford.]: Északi Rokonaink 5. köt. 43–46.

Mika Waltari: Antero nem tér vissza (Antero ei enää palaa). Regény [ford.]: Magyar–Finn Társaság 192 1.

F. E. Sillanpää: Silja.<sup>5</sup> 326 l.

1943.

Fák és fás helyek régi nevei az uráli nyelvekben. Finnugor Értekezések 7. 111 l.

Fák és fás helyek régi nevei az uráli nyelvekben I. közl.: NyK 51: 412–434.

Szómagyarázatok (*berke, csap, rügy*): NyK 51: 434, 456.

F. E. Sillanpää: Silja.<sup>5</sup> 9–11. ezer. 326 l.

1944.

Urho Karhumäki: A bajnok (Avoveteen). Regény [ford.]: Franklin 236 l. Ism.:

SZALÁNCZI KÁROLY: Ref. Élet 1944. máj. 13.

A. Järnefelt: Helga hazaszállítja a deszkákat (Részlet a Koivikko lakói c. regényből) [ford.]: Északi csillagok: 74–80.

J. Linnankoski: Leánykérés (Részlet a Dal a tűzpiros virágról c. regényből) [ford.]: Északi csillagok: 81–86.

F. E. Sillanpää: Silja (Részlet a regényből) [ford.]: Északi csillagok: 96–103.

F. E. Sillanpää: Finn nyár (Részlet az Egy férfi útja c. regényből) [ford.]: Északi csillagok: 104–109.

1945.

A. Järnefelt: Helga hazaszállítja a deszkákat: Északi csillagok: 74–80.

J. Linnankoski: Leánykérés: Északi csillagok: 81–86.

F. E. Sillanpää: Silja: Északi csillagok 96–103.

F. E. Sillanpää: Finn nyár: Északi csillagok 104–109.

1946.

*Hegy, fok*: MNy. 42: 17–22.

1947.

*Mart*: MNy. 43: 244–246.

1950.

Fák és fás helyek régi nevei az uráli nyelvekben II. közl.: NyK 52: 3–14, 247–261, 309–344.

*Mál, ság, sziget*: MNy. 46: 119–123.

1951.

Az uráli népek régi lakóhelyeinek kérdéséhez: NyIOK 1: 351–406. Kny.

Zur Frage des alten Wohngebietes der uralischen Völker: ALH 1: 273–346.

1952.

Fák és fás helyek régi nevei az uráli nyelvekben III. közl.: NyK 53: 171–184.

Adalékok a protolapp nyelv problémájához: NyK 53: 24–41.

Magyar *Seg* ~ *Seeg*. Magyar *út*: NyK 53: 262–270.

Sprogis' Wörterverzeichnis und grammatikalische Aufzeichnungen aus der Kanin-Mundart des Jurak-Samojedischen: ALH 2: 97–188. Kny.

1953.

Beiträge zum Problem der protolappischen Sprache: ALH 3: 291–322. Kny.

Az uráli és altaji nyelvek viszonyának kérdése: Hozzászólás Ligeti Lajos előadásához. I. NyIOK 4: 365–370.

1954.

*Tölgy*: MNy. 50: 476–477.

D. R. Fokos-Fuchs: Volksdichtung der Komi (Syrjänen) [ism.]: Orientalistische Literaturzeitung 49: 308–312.

1956.

Birtokviszonyt kifejező szerkezetek a szamojédban és az uráli genitívus kérdése: NyK 58: 125—163, 183—184.

Hozzászólás Lakó György: A magyarországi finnugor nyelvtudomány jelene és jövő feladatai c. előadásához: NyK 58: 33—36.

A régi magyar *Nemvagy*, *Mavagy* védőnevek és a naplevő-féle szerkezetek uráli előzményei: Pais-Emlékkönyv 637—641.

1957.

Szamojéd jelzős szerkezetek: NyK 59: 46—101.

Die possessiven Fügungen im Samojedischen und das Problem des uralischen Genitivs: ALH 7: 41—71, 273—339. Kny.

Y. H. Toivonen 1890—1956: NyK 59: 206—209.

J. Linnankoski: Dal a tűzpiros virágról. Regény [ford.]. Európa 251 l. (teljes szöveg). Ism.: KÖSZEGI IMRE: Élet és Irodalom 2 (1958), jan. 24. 4. sz. 9.

1958.

Das selkupische (ostjak-samojedische) denominale Ableitungssuffix *l, l*. UAJb. 30: 8—22.

The First Cheremis Grammar. Ed. Thomas A. Sebeok and Alo Raun [ism.]: ALH 8: 127—134.

T. Lehtisalo: Juraksamojedisches Wörterbuch [ism.]: NyK 60: 237—243.

J. Angere: Die uralo-jukagirische Frage [ism.]: NyK 60: 235—237.; Orientalistische Literaturzeitung 53: 4, ALH 8: 115—126.

1959.

Attributive Konstruktionen im Samojedischen: ALH 9: 35—113. Kny.

A jurák-szamojéd determináló névragozás kérdéséhez: NyK 61: 193—221.

Ein juraksamojedisches Reflexivpronomen: (v. Farkas-Emlékkönyv) UAJb. 31: 400—405.

Eräästä uralilaisesta sanasta. Verba Docent. 144—148.

1960.

Zur Frage der determinierenden Deklination im Juraksamojedischen: ALH 10: 55—92. Kny.

Suomalaista kirjallisuutta Unkarissa: Vir. 64: 149—154.

D. R. Fokos-Fuchs: Volksdichtung der Komi (Syrjänen). Syrjänisches Wörterbuch I—II. [ism.]: ALH 10: 462—471.

1961.

A gyógyító sámánkodás egy nyelvi nyoma a jurákszamojédban: MNy. 57: 261—266.

Über die Heilkunst der Samojedischen Schamanen: UAJb. 33: 149—155.

Vuorela Toivo: Suomensukuiset kansat [ism.]: Ethnographia 72: 641—642.

1962.

Két jurákszamojéd visszaható névmás: NyK 64: 341—346.

Zum Problem des samojedischen und des uralischen Genitivs: MSFOu. 125: 529—548.

Oma maa I—VIII. [ism.]: Ethnographia 73: 174—176.

F. E. Sillanpää: A férfi útja (Részlet az Egy férfi útja c. regényből) [ford.]: Világ-irodalmi Antológia 6. kötet. 1. r. 601—605.

A. Järnefelt: Helga hazaszállítja a deszkákat (Részlet a Koivikko lakói c. regényből) [ford.]: Világ-irodalmi Antológia 6. köt. 1. r. 580—585.

J. Linnankoski: A zuhatag hőse (Részlet a Dal a tűzpiros virágról c. regényből) [ford.]: Világ-irodalmi Antológia 6. köt. 1. r. 585—590.

1963.

Zwei juraksamojedische reflexive Pronomina: CIFU 1963: 256—262. Kny.

Toivo Vilho Lehtisalo 1887—1962: NyK 65: 194—195.

Lehtisalo Toivo 1887. VI. 16—1962. VIII. 8.: Ethnographia 74: 504—509.

Papp István: Finn—magyar szótár [ism.]: ALH 13: 167—169.

Die Vilkuna-Nummer der Virittäjä [ism.]: ALH 13: 393.

Martti Kahla: Bibliografinen luettelo Neuvostoliitossa vuosina 1918—1959 julkaistusta suomalais-ugrilaisesta kirjallisuudesta [ism.]: Magyar Könyvszemle 79: 384—388—385.



1964.

Eine ungelöste ungarische Etymologie: ALH 14: 275—284. Kny.

Egy rejtélyes magyar szó: NytudÉrt. 40: 320—326.

Fokos-Fuchs Dávid nyolevan éves: NyK 66: 429—431.

Kannisto Artturi a vogulok között: Ethnographia 75: 603—607.

Congressus Internationalis Fenno-Ugristarum Budapestini Habitus 20—24. VIII.

1960. [ism.]: ALH 14: 179—189.

1965.

Lautwandel in den samojedischen Verbalstämmen: Résumés . . . CSIFU: 121.

F. E. Sillanpää: Silja.\* KÉPES G. utószavával [ford.]. Magyar Helikon, Budapest.

318 l. Ism.: KRISTÓ NAGY ISTVÁN: Nagyvilág 6. sz. 938.

Hangváltozások samojedé igetövekben: NyK 68: 78—82.

A finn irodalom Magyarországon: ERDŐDI JÓZSEF (szerk.): Az uráli népek történelme és műveltsége 126—132.

A varázsdob és a látó asszonyok. Lapp népmesék [ford.]. Európa, Budapest. 323 l.

F. E. Sillanpää: Silja. Egy régi családfa utolsó hajtása [ford.]. Editura Pentru Literatura Bucuresti. 262 l.

1967.

J. Linnankoski: Dal a tűzpiros virágról. Regény [ford.]. Editura Pentru Literatura, Bucuresti. 269 l.

1968.

Lautwandel in den samojedischen Verbalstämmen: CSIFU: 482—489. Kny.

Ob odnom ural'skom slove (*Szer*): Slavica 8: 223—225.

J. Linnankoski: Dal a tűzpiros virágról. Regény [ford.]. Irodalmi Kiadó, Bukarest. 269 l.

1969.

G. I. Ramstedt: Seitsemän retkeä itään (Hét keleti út) [ism.]: Ethnographia 80: 144—148.

Férfiszülte leány. Finn népmesék [ford.]. Európa 291 l. Ism.: [FALUS RÓBERT]: Népszabadság 1969. szept. 19., KÜLLÖS IMOLA: Ethnographia 82 (1971): 289—290.

1970.

Zur juraksamojedischen Konjugation: FUF 38: 137—225.

Nyirkos István: Unkarilais-suomalainen sanakirja — Magyar—finn szótár [ism.]: NyK 71: 445—446.

1971.

Zur Geschichte des uralischen Abessiv-Karitivsuffixes \*-tta, \*-ttä: EFOu. 8: 259—262.

Válasz Lakó György köszöntésére a Nyelvtudományi Társaságban: MNy. 67: 124—125.

Tuulikki Jantunen: Dióbel-ország (Pähkinäsydän). Egy hét a busmanok között [ford.]. Táncsics, Budapest. 177 l.

1972.

Magyar szavak samojedé megfelelői: MNy 68: 263—270.

Zur Geschichte des velaren \*ā der ersten Silbe im Juraksamojedischen und im Uralischen: FUF 39: 18—30.

Zum Gebrauch des Duals und des Plurals im Juraksamojedischen: FUF 39: 214—257.

1973.

Locativ und Lativ im Juraksamojedischen: MSFOu. 150: 369—370.

Die predikative Funktion des Verbalnomens auf \*pa im Juraksamojedischen: FUF 40: 214—224.

Juraksamojedisch Verben mit mšè-, mžè- Stamm: JSFOu. 72: 383—391.

1974.

Das Possessivsuffix \*-t im Juraksamojedischen: ALH 24: 337—346.

1975.

Zur Geschichte des juraksamojedischen erstsilbigen langen velaren ā-Lautes: CTIFU Pars 1. Tallinn. 742—748.

Juraksamojedische Worterklärungen: SFU 11: 112—121.

1977.

J. Budenc, A. Sprogis-Kasparson i kaninskij dialekt jurakosamodijskogo (nenec-kogo) jazyka: SFU 13: 37–47.

Zur Frage des juraksamojedischen Imperativs: Studies in Finno-Ugric Linguistics. Bloomington. 303–309. Kny.

F. E. Sillanpää: Emberek a nyári éjszakában (+ Az öreg Siina látogatása + Vissza-tekintés). Novellák [ford.]. Madách, Pozsony – Európa, Budapest 191 l.

1978.

Possessive Personalsuffixe Sg., Pl. 1. und Sg., Pl. 2. im Juraksamojedischen: ALH 26: 307–356. Kny.

Budenz József, A. Sprogis-Kasparson és a jurákszamojéd (nyenyec) nyelv kanini nyelvjárása: NyK 80: 347–357.

Yrjö Kokko: A négy szél útja (Neljän tuulen tie). Regény [ford. és az utószót írta]. Európa, Budapest. 261 l.

Megjelenésre váró művek:

A magyar *mond* ige jurákszamojéd megfelelője: Erdődi-Emlékkönyv.

A finn irodalom kistükre. Aho: Forgácsok és novella, Aino Kallas, Maria Jotuni novellái, részlet Pekkanen önéletrajzából [ford.]. Európa, Budapest.

Tuulikki Jantunen – prof. Damman: Diranene bantu-kivangali népmesék [ford.]. Európa, Budapest.

Összeállította: CSEPREGI MÁRTA

## Fabricius-Kovács Ferenc

1919–1977

A Nyelvtudományi Közlemények munkatársai és folyóiratunk barátai közé tartozott FABRICIUS-KOVÁCS FERENC, akinek korai és váratlan elvesztését őszinte fájdalommal gyászolták a magyar nyelvészet művelői. Fabricius — barátai körében ezzel a fölvetett írói névvel hűen jegyezte üzeneteit, leveleit — kiválóan képzett nyelvész volt; munkássága a nyelvtudomány különböző területeire elágazott, de emellett jártos és művelt volt neveléstudományi, lélektani, művelődéstudományi kérdésekben is. Nyelvek iránti tehetősége, kiváló idegennyelv-tudása sokakat töltött el bámulattal: az orosz, angol, németet, franciát, finnt elegáns könnyedséggel, nagy nyelvi kultúrával beszélte, sőt még ezeken kívül egyéb nyelveken is meg tudta magát értetni. Nem egy külföldi kollégánk zárta szívébe szép, hibátlan kiejtése és példátlan memorizáló készsége hallatán. A magyar nyelv szóbeli és írásos használatában is nagyon magasra szabta a mércét: kialakította a maga fabriciusi stílusát, amely tudományos értekező prózákat jelentős újításokkal és immár hagyományokkal tette gazdagabbá s ennek révén egyik legkiválóbb — szinte szépírói adottságokkal rendelkező — szakfordítói hírnévre tett szert (E. SAPIR, M. PEI, LOTZ J., R. JAKOBSON, D. SINOR és mások műveinek fordításával és a szövegek precíz gondozásával szinte új műveket teremtett és messze kimagaszodott a magyar szakfordítók sorából).

Első ízben 1941 nyarán találkoztunk az Eötvös Collegium folyosóin, ahol néhány napos fölvételi fejkopogtatásunk alkalmából ismerkedtünk össze és kötöttünk életre szóló barátságot a Kalevala runóiból hosszú idézeteket citáló kollégával. Ő akkor már a IV. egyetemi éve előtt állott s ezért nem került be az akkor fölvetelre kerülő golyák közé s ekképp tanulmányait Debrecenben fejezte be 1943-ban, ahol magyar-latin szakos tanári oklevelet szerzett, majd 1945-ben KARÁCSONY SÁNDORNÁL bölcsészdoktori értekezést készített s védett meg pedagógiából (címe: Kelet-Európa pedagógiánkban).

Nyelvészeti és finnugor tanulmányaival azonban nem szakított. Mindvégig finnugristának minősítette magát, mégha élete folyása során más területekre is elkalandozott vagy el kellett kalandoznia. A finnugor nyelvészetet nagy elméleti és gyakorlati felkészültséggel művelte: nagy követelményeket állított maga elé. Ezzel függ össze egyébként általános nyelvelméleti, szemantikai munkássága is.

Nem hosszú élte során volt egyetemi oktató, az Országos Neveléstudományi Intézet majd az Oktatási Minisztérium munkatársa, később aspiráns lett (a sors szeszélye folytán szlavisztikából, de ez az aspirantúra KNEZSA ISTVÁN vezetésével a finnugor nyelvész látókörének bővítését is szolgálta a szlavisztikai képzésen túl), dolgozott ezután az MTA Nyelvtudományi Inté-

zetének különböző munkahelyein, volt a Studia Slavica gyakorlati szerkesztője, végül is az Országos Pedagógiai Intézethez került, ahol még hosszú éveken át dolgozott főiskolai tanárként.

Sokféle területen publikált. Gondos bibliográfus volt, ahogyan azt a magyar nyelvészet általa szerkesztett 1962., 1963., 1964. és 1965. évi termését számbavevő kötetek bizonyítják. Az urálistikában főleg a szavak és a velük kapcsolatos jelentéstani kérdések foglalkoztatták. A magyar *hús* számnévről írt nevezetes esszéjében meggyőző érveket sorol fel e szónak és rokonainak a szamojéd nyelvek 'ember' jelentésű szavaival való összefüggéséről. Elgondolása alátámasztásául széles, világméretű művelődéstörténeti és szemantikai háttérrel illeszt gondolatmenetébe és ezzel teszi az etimológia formai megoldását teljessé, világossá, elfogadhatóvá (ALH 8 [1958] és NyK 61 [1959]). A számnevek vizsgálatával még további szép tanulmányokban is foglalkozott (NyK 62 [1960], ALH 10 [1960], Actes du VI<sup>e</sup> Congrès International des Sciences Anthropologiques et Ethnologiques. Paris 1960), NytudÉrt. 40 [1964], ALH 15 [1965], Nyr. 89 [1965]). Etimológiai munkásságának értékes terméke *fügyal* szavunk rokonságának, jelentésfejlődésének magyarázata (MNY. 61 [1965], FUF 36 [1967]), a *savanyú*, *savó*, *só* szócsalád megoldatlan problémáinak taglalása (MNY. 62 [1966]) és nem utolsósorban halnév-magyarázatai (Nyr. 90 [1976]): mindez arról is tanúskodván, hogy a természethez s különösképpen a halakhoz közismert horgászszenvedélye vonzotta. Találón tisztelte meg egyik kiváló finn barátja, AARNE PENTTILÄ professzor a *pääkalastusneuvos* (halászati főtanácsos) tréfás címével, melyet értően vállalt s szívesen viselt. A halakról — horgászatról naphosszat tudott beszélni s e tárgykörben is számtalan adoma — ahogyan ő mondotta „anekdoton” — ismerője, választékos szavú, megmunkált stílusú előadója volt: e színes történetkéek éppúgy hozzátartoztak személyiségének jegyeihez, mint szakmai „leisztung”-jai, hogy ismét az ő szóhasználatát idézzem.

Tartozunk az igazságnak s éppen ezért e búcsúztatóban el kell mondanunk, hogy Fabricius nagyobb mértékben vett részt „A Magyar szókészlet finnugor elemei” című három kötetes szótár munkálataiban, amint ahogyan az az első két kötetből látszik: a tévesen finnugor eredetűnek tartott szavak szócikkeinek igen nagy részét (becslése szerint kb. 60%-át) készítette el, ezek persze nem voltak közlésre szánva, de a szótár tényleges szócikkei közül is többet megírt, egyeseket első fogalmazásban, másokat végső formában is. Érthető módon nem esett jól neki, hogy neve az ismertetett körülmények ellenére nem került rá a szótár címlapjára (csak a hátoldalra). E mulasztást a befejező (harmadik) kötet címlapján rektifikálták ugyan, de ennek megjelenését Fabricius nem érthette meg.

Nehezen hozzáférhető helyen jelent meg az etimológia és az alaktan határain mozgó közleménye a magyar és a vogul fosztóképző történetéről, eredetéről (Studies in Finno-Ugric Linguistics in Honor of Alo Raun. UAS 131 [1977]) s ezért itt kifejtett elgondolásai még alig ismertek, holott nagyon is megfontolásra érdemesek.

Finnugor nyelvészeti tevékenységének és finn nyelvismeretének következtében több ízben járt Finnországban, finnül tanította a magyar nyelvet a jyvaskyläi nyári egyetemen s 1973-ban levelező tagjává lett a helsinki Finnugor Társaságnak is.

Egyéb nyelvészeti munkásságát más helyen megfelelően méltatták. Itt csak annyit kívánok szólni erről, hogy a konkrét→absztrakt jelentésfejlődés

problematikájáról írott kandidátusi értekezése (NytudÉrt. 61 [1968] és Stud-Slav. 3 [1957]), a „Nyelv, gondolkodás, jelentés” című tanulmánya (ÁNyT 7 [1970]), „A nyelv szociális jellegéről” szóló közleményei (ÁNyT 8 [1972] és ALH 25 [1975]), csakúgy, mint a nyelvészet, kommunikáció-tudomány és társadalmi lélektan területére vonatkozó dolgozatai méltó érdeklődést és figyelmet keltettek. Főleg élete utolsó évtizedében egyre többet és egyre gyakrabban foglalkoztatták a nevelés és a nyelvészet közös feladatai, nevezetesen a nyelvi közműveltség és a nyelvi nevelés problémái. Ezen a területen is mindenekelőtt az anyanyelvi nevelés kommunikációelméleti és lélektani vonatkozásai érdekelték és legutóbb önálló kötetet tervezett írni, melyben ezirányú kutatási eredményeit kívánta egységes rendszerben bemutatni. Ennek a könyvnek a kézírata már nem készülhetett el: pótlására családja segítségével barátai szerkesztenek össze tanulmánygyűjteményt Fabricius-Kovács Ferenc ilyen vonatkozású dolgozataiból. E posztumusz kötet megjelenését az érdeklődő nyelvész és pedagógus közönség várva várja.

Fabricius-Kovács Ferenc szakágazatunk több területén munkálkodott — eredményesen: írt önálló kutatásokon alapuló tanulmányokat, tankönyveket, publicisztikai dolgozatokat, számos angol, finn, orosz cikket és könyvet fordított magyarra példás műgonddal, nagy nyelvi erudícióval; számos helyen megfordult (az Egyesült Államoktól a Szovjetunióig) — s mindenütt szerették, tisztelték tudásáért, emberi értékeiért. Egyszóval a magyar tudománynak és közművelődésnek kiváló képviselője volt.

Sokszor nevezték őt életművésznek, mert szerette az életet és mindennek megadta a maga módját, ámde olykor-olykor keservessé is vált számára a lét. Alkotó munkájában gyakran gyötrődött kétségek közepette s ilyenkor a máshonnan jövő biztatás éltette. Talán ezért sem látszik terjedelmesnek életműve. És természetesen befejezetlensége miatt is. De azt is tudnunk kell róla, hogy sem látszateredményekre, sem mennyiségi „termelésre” nem törekedett (s emiatt néha nehézségei voltak a számokban mérlegelő és ítélő tudomány-szervezőkkel), de a nevével jelzett írások tartalmukban, szerkezeti felépítésükben, nyelvi megformálásukban igényesek, színvonalasak, maradandók.

HAJDÚ PÉTER

## Temesi Mihály, a nyelvész és pedagógus

TEMESI MIHÁLY eddigi munkásságának jellemzője a szintézisre törekvés. A nyelvészet különböző területeit klasszikus sokoldalúsággal művelő tudós, az e területeken elért eredményeket mindig egymásra vonatkoztatva igyekezett értelmezni, a nyelvről és használatáról szóló ismeretek egy átfogóbb egészét feltételezve. Szintézisre törekvése a nyelvészet és a pedagógia összekapcsolásában is megmutatkozik. E sorok íróit több éven át tanította, nevelte a Pécsi Tanárképző Főiskolán. Tanárunk munkásságából csak néhány mozzanat jelzésére vállalkozhatunk, olyan megközelítésmódok, felfogások jelzésére, amelyeket tőle tanultunk.

A mellékelt bibliográfiából is kitűnik Temesi Mihály munkásságának sokszínűsége, szinte az egész nyelvészetet átfogó gazdagsága. Bölcsészdoktori disszertációját 1937-ben a történeti nyelvészet egy izgalmas fejezetéből írta. Talán mestere, KLEMM IMRE ANTAL hatására is, a magyar névmások rendszere kialakulásának történeti folyamatait tekintette át. Irodalmi és néprajzi kérdések iránt is érdeklődött; az általa gyűjtött ormánsági népdalok egy része a Magyar Népzene Tárában is megjelent. Szűkebb hazája, a Dél-Dunántúl iránti szeretete, ragaszkodása is motiválta talán az ormánsági nyelvjárás hangtanáról, szótanáról és mondattanáról írott dolgozatait. 1949-ben kezdett tanítani a Pécsi Pedagógiai Főiskolán. Önfeláldozó munkát végzett a magyar szakos általános iskolai tanárok nevelésének, oktatásának megszervezésében. 1950-ben jelent meg első főiskolai jegyzete és azóta az alaktantól az általános nyelvészetig számos tankönyv és jegyzet jelent meg tollából. Ezek legtöbbje már átdolgozott, továbbfejlesztett kiadás, ugyanis saját munkáit, tankönyveit állandóan szembesíti a nyelvészet nemzetközi fejlődésének eredményeivel és azokat kritikusan tekintve, a megalapozott eredményeket feldolgozza és értelmezi a főiskolások újabb nemzedékei számára.

Temesi Mihály felfogása szerint a felsőoktatásban tanított nyelvészet átgondolásának, koncepciója kialakításának fontos része a nyelvtan státusza, szerkezete, típusa megállapítása. 1952-től kezdődően több dolgozatában is visszatér a nyelvtan mivoltának kérdéseire. Előbb a nyelvtan fejezeteinek vagy részágazatainak felosztására, ennek kritériumaira tesz javaslatot. A 60-as évek második felétől kezdődően, a modern grammatika elméletek jelentőségét felismerve, az foglalkoztatja, hogy milyen értelemben tekinthetünk egy grammatikát a nyelv elméletének, milyen értelemben modellálja a grammatika a nyelvet, hogyan viszonyul a nyelvi kreativitás és a nyelvi-kommunikációs funkciók kérdéséhez, a nyelv társadalmi jellegéhez. Ezeket a problémákat részben nyelvelméleti keretekben veti fel, a nyelv illetve a jel fogalmi történeti változásával, WEISBERGER nyelvelméletével, valamint nyelvtanirásai kér-

désekkel foglalkozva. Másrészt az alkalmazott nyelvészeti kutatások kereteiben, az anyanyelvi nevelés koncepciójának fejlesztésével kapcsolatban szól róluk. Teoretikus elképzeléseinek, megközelítésmódjának változásait, fejlődését azok a leíró nyelvtani munkák is mutatják, melyeket közben írt; a főiskolai jegyzetek, az 1955-ben megjelent Anyanyelvünk (RÓNAI BÉLÁVAL és VARGHA KÁROLYLYAL közösen), a szófaji értékek változásáról szóló elmélete. „A mai magyar nyelv rendszere” szófajtnai és jelentéstani fejezetei, a nyelvtipológiai és kontrasztív nyelvészeti részeket is tartalmazó főiskolai jegyzet, az 1972-ben megjelent „A leíró magyar nyelvtan alapjai”. A nyelvi kreativitást modelláló grammatika típus, amelyet Temesi kvalitatív strukturális grammatikának nevez (lényegében a generatív grammatika tanulságait hasznosító, de kevésbé szigorú és kevésbé formális, empirikusan rugalmas grammatika modell), az Apreszjan iskola szemantikai eredményei és néhány szövegelmélet változat adják az alapjait annak az elképzelésnek, melyet Temesi a tanárképző főiskolákon tanított nyelvészeti anyag új koncepciójára vonatkozóan több dolgozatában is megfogalmazott az utóbbi években.

Temesi Mihály nyelvész egyéniségének fontos sajátossága a kritikai véna, az elméleti és gyakorlati területeken egyaránt megnyilvánuló problémaérzékenység. Ez jelentkezik nyelvfilozófiai dolgozataiban, a már említett Weisberger kritikájában vagy abban az érzékében, ahogy a nemzetközi érdeklődés növekedésével egyidőben rámutatott a nyelv funkcionalitása és az általánosabb kognitív képességek viszonyának tisztázatlanságára, illetve a probléma megoldásának fontosságára. A nyelvet úgy definiálja, mint össznépi szerepű elemek, jelek és szerkezetes egységek artikulált emberi hangokkal megvalósuló rendszerhálózatát, tagolt egészt, struktúrával rendelkező rendszert, társadalmi érvényű, objektív valóságot, melynek egységét, állapotszerűségét a társadalmi tudat sajátos szerkezete biztosítja, de egyúttal ez teremti meg a törvényszerűen egymás mellett élő, árnyalati eltérések útján a változás lehetőségét is. Vagyis, felfogásában a nyelv, amely rendszer, amelynek immanens szabályai, tulajdonságai vannak, maga is strukturált, viszonyhordozó valóság; így maga is összetevőiben, részrendszereiben vizsgálható. A társadalmi tudat sajátos szerkezete biztosítja objektivitását, viszonylagos állandóságát, de ugyanakkor történeti aspektusból a nyelvalakulás, a nyelvi változás bonyolult ténykérdéseiről is számot kell tudnunk adni, éppúgy, mint az egyéni nyelvhasználat létezésének tényéről. Temesi hangsúlyozza, hogy a nyelvi rendszer törvényszerűségei határozzák meg az egyéni nyelvhasználat egyes beszédaktusainak lefolyását, mint pedagógus pedig tisztában van azzal, hogy az egyéni nyelvhasználat sajátosságai nem írhatók mindig a kognitív képességek számlájára. A nyelvhasználati készségekben mutatkozó jelentős eltérések a társadalmi feltételekkel, a szociolektusok meglétével is összefüggenek. A nyelv társadalmiságának hangsúlyozása tehát önmagában még nem elegendő, szükség van ennek jóval konkrétabb részletezésére és értelmezésére.

Temesi Mihály több írásában is kifejtette, hogy a marxista nyelvtudománynak kutatnia kell a nyelvi elemzés és elméletalkotás módszereit, tanulmányoznia kell minden jelentős irányzatot és azok eredményeit kritikailag kell feldolgoznia. A nemzetközi tudomány eredményeivel való együttthaladást kívánta segíteni franciaországi és NSZK-beli tanulmányútjai alkalmával szerzett tapasztalatainak közreadásával, különös tekintettel a modern szintaxis és szemantikai kutatások helyzetére.

Kiemelkedő jelentőségű Temesinek az anyanyelvi nevelés hosszútávú fejlesztésére vonatkozó munkássága. Zömmel fiatal nyelvészek dolgoznak abban a fejlesztési programban, melynek egyik vezetője. Különösen az általános iskola felső tagozata koncepciójával, anyagával foglalkozik. Már a 70-es évek elején javasolta, hogy a modern nyelvészet grammatikai (a szemantikai, pragmatikai és szövegtani studiumokat is beleértve), valamint a szocio- és pszicholingvisztika eredményeit alkalmazzuk egy alapvetően új típusú tananyag kialakítására, amely az eddiginél kombinatórikusabb, alkotóbb jellegű nyelvhasználatra nevelné a gyerekeket. Egyúttal az iskolai anyagok tartalmát összhangba hozná a tudományos fejlődéssel. Temesi e sorok íróit is ilyen irányú munkára ösztönözte, és az azóta megindult anyanyelvi nevelési kísérletek instruálásával a koncepció gyakorlati alkalmazásában is részt vesz. Elméleti tudása és a pedagógiai gyakorlatban szerzett tapasztalata rendkívül nagy segítséget jelent. Az anyanyelvi neveléssel kapcsolatos írásaiiban hangsúlyozza, hogy ezt a kérdést nem lehet pusztán praktikus alapokon megoldani, a metodikára történő hivatkozással, de a modern nyelvtudomány eredményeinek mechanikus alkalmazásával sem. Az iskolai nyelvtant sajátos konstrukciónak tartja, amelyben alkotóan kell felhasználnunk a modern nyelvészetet. Temesi szerint erre az ad lehetőséget, hogy a tudományos fejlődés eredményeként egyre inkább közelíthetők egymáshoz a modern grammatika modellek és a tényleges nyelvhasználat alapját adó nyelvi kombinatórika: „az eddigi egyoldalú didaktikai, metodikai szemlélet helyébe az a meggyőző-dő került, hogy a legkorszerűbb nyelvészet alkalmazásával lehet csak teljesítenünk a jövőendő nemzedék nyelvi képzését, a nyelvalkítást és alakulást egész tartalmi világával, ahogyan az a gyermekben az anyanyelv tanításával megindul. . . . E korszerű nyelvészeti modell az emberi nyelv magyarázó értékű leírását nyújtja, s ennek pedagógiai célokra történő alkalmazása azt jelenti, hogy az anyanyelvről szóló elméleti és gyakorlati ismereteket mint tananyagot annak a modellnek rendszerében kell elrendezni, amely anyanyelvünk mennél teljesebb anyagát képes egyetlen magyarázó és a nyelvi kreativitást biztosító rendszerbe foglalni. . . . Korunk nyelvészete ugyan nem hozott még létre teljes rendszert bemutató grammatikát, ez azonban nem jelenti, hogy nem lehet az eddigi eredményeket a kreativitás igényével tantárgyi rendszerbe szervezni. Az anyanyelvi nevelés, nyelvoktatás anyagát biztosító tantárgy ugyanis nem a nyelv teljes leírása, hanem a nyelvről való helyes gondolkodás és a nyelvhasználati készség fejlesztése egy társadalmi méretű nyelvművelés igényével.” „Általánosan képző iskoláink anyanyelvi nevelésének, nyelvoktatásának ugyanakkor fő feladata, hogy tanulóinkat mennél teljesebb nyelvi-kommunikációs kód birtokába juttatva fejlessze megismerő és gondolkodó képességüket” (NyK 76 [1975]: 129, 130, 128).

Temesi legújabb, még nyomdában levő és jogos érdeklődéssel várt könyve: A magyar nyelvtudomány fő irányai és eredményei, 1945—1978. Erről a művéről még nem adhatunk részletes tájékoztatást. A kézirat néhány fejezetét olvasva úgy látjuk, hogy munkája szerves folytatása eddigi életművének, szintézisre törekvésének. Új könyvét is az egyes nyelvészeti részterületek egységben látása, egymásra vonatkoztatása, a tudománytörténeti, kritikai szemlélet és az elméleti igény jellemzi.

Temesi pedagógus egyéniségének számunkra legfontosabb vonása talán az a sugárzó optimizmus, amellyel a tudás emberi szépségeire mutatott rá. Arra az egyszerű (és ezért nem könnyen hihető) összefüggésre, hogy „érdemes”



tudományos problémákkal bírkózni, türelmesen feltenni újra akár a legalapvetőbb kérdéseket is. Érdemes, mert aki ezt teszi, jutalmat kap: a tisztábban látás, az értelmesebb, tehát emberibb gondolkodás jutalmát. Neki elhittük ezt.

Temesi Mihály idén 65 esztendő. Alkotóereje teljében levő tanárunktól újabb fontos dolgozatokat várhatunk. Abban nem vagyunk illetékesek, hogy eldöntsük: vajon eddigi életműve megkapta-e azt a tudományos elismerést, amelyet megérdemel? Annyit tudunk, hogy gondolatai országszerte tanító magyartanárok és a fiatalabb nyelvésznemzedék egyik-másik tagjának munkájában hatnak és gyümölcsozhatnak tovább.

BÁNRETI ZOLTÁN — KOVÁCS LÁSZLÓ

### Temesi Mihály munkásságának bibliográfiája

1937.

A magyar névmások története. Pécs. 69 l.

1938.

A magyar irodalom a múlt század művelt franciáinak felfogásában: Irodalomtörténet 27: 166—174.

1941.

Magyar birtokos névmások: NyK 51: 74—87.

Népi és nemzeti: Sorsunk 1: 70—80. (A nyelv szerepe a népi és nemzeti kultúra kialakításában.)

1942.

A Dunántúl egyeteme és kutatóintézete: Pécs. 1942. 8. l.

A Dunántúlkutató Intézet: Pannónia 7: 348—354 (1941—42).

1943.

Ormánsági gyermekjátékok: Sorsunk 3: 319—323, 405—410, 494—497, 561—565. Vö. még: Gyermekjátékok. Budapest, A Magyar Népzene Tára I. kötete. Sajtó alá rendezte KERÉNYI GYÖRGY. Akadémiai Kiadó, Budapest. 75, 110, 123, 124, 144, 153, 201, 249, 251, 286, 310, 330, 640, 648, 660.

1947.

A birtokos jelző az ormánsági nyelvjárásban: MNy. 43: 309—312 l.

1948.

A hangutánzó szavak az Ormánságban: Nyr. 72: 109—11.

1949.

Az ormánsági nyelvjárás *e* hangjai: Nyr. 72: 357—360.

1950.

Mondattan II. rész (Határozók és jelzők). Budapest. 46 l. Pedagógiai Főiskolai jegyzet.

1951.

Szótan I. Jelentéstan. Budapest. 41 l. Pedagógiai Főiskolai jegyzet.

Szótan II. Szóalaktan. Budapest. 87 l. Pedagógiai Főiskolai jegyzet.

1952.

Nyelvtudomány, nyelvtan és nyelvtanítás: Bevezetés a nyelvtudományba. Tanulmánygyűjtemény. A pedagógus továbbképzés anyaga. Budapest. 3—18 l.

1953.

A leíró nyelvtan tárgya és felosztása. Az MTA Nyelvtudományi Bizottságának vitáján elhangzott korreferátumok. Budapest. Sokszorosított jegyzőkönyv.

1954.

Ua.: MNy. 50: 8—9, 10 l. (A korreferátumok kivonata.)

A Nyelvművelésünk főbb kérdései című tanulmánygyűjtemény vitáján elhangzott hozzászólás: Nyr. 78: 147—148.

Szótan I. Jelentéstan. Budapest. 58 l. Pedagógiai Főiskolai jegyzet, újraírt kiadás.  
Mondattan II. (Határozók és jelzők.) Budapest. 79 l. Pedagógiai Főiskolai jegyzet, újraírt kiadás.

1955.

Szótan II. Alaktan. Budapest. 150 l. Pedagógiai Főiskolai jegyzet, újraírt kiadás.

Anyanyelvi kultúrával a nemzetközi műveltségért: Iskoláink — nevelőink. Baranya megyei és Pécs városi Tanácsa VB. Okt. Oszt. Tájékoztatója. Pécs. 41—44 l.

TEMESI MIHÁLY—RÓNAI BÉLA—VARGHA KÁROLY: Anyanyelvünk. Szerk.: TEMESI MIHÁLY. Művelt Nép Tudományos és Ismeretterjesztő Kiadó Budapest. 320 l. — Ism.: FÁBIÁN PÁL: Nyr. 79: 473—476, SZÉPE GYÖRGY: NyK 57: 335—340, FÁBIÁN ISTVÁN: Dunántúl 4/3: 94—96, TOMPA JÓZSEF: NyIOK 10: 459—463, GRAF REZSŐ: Anyanyelvünk az iskolában 3: 24—27 stb.

1956.

A kihagyásos szerkezetek határozói: Pais-Emlékkönyv. Budapest. 242—247 l.

A „Helyesírásunk időszerű kérdései” vitája: Vitaindító előadás. Budapest. NytudÉrt. 9: 4—18, 42—43.

Készülő leíró nyelvtanunk vitás kérdéseiről. Hozzászólás Tompa József vitaindító referátumához. NyIOK 9: 325—331.

Nyelvtanítási kérdések: A Pécsi Pedagógiai Főiskola Évkönyve. Pécs. 125—136 l.

1957.

A nyelvfogalom változásai a nyelvtudomány története folyamán: A Pécsi Pedagógiai Főiskola Évkönyve. Pécs. 123—158.

1958.

A névutó (postpositio). (Mutatvány a Magyar Tudományos Akadémia Nyelvtudományi Intézetében készülő magyar leíró nyelvtan szófajtani egységéből, szerk.: TOMPA JÓZSEF.) A Magyar Nyelv és Irodalom Tanítása 2: 15—9.

Klemm I. Antal hetvenöt éves: Nyr. 82: 516—518.

1960.

Hozzászólás Bencédy József „Az anyanyelvi műveltség és az iskola” című előadásához. „Anyanyelvi műveltségünk” A pécsi nyelvművelő konferencia anyaga. Akadémiai Kiadó, Budapest. 170—174.

VÉGH JÓZSEF: Őrségi és hetési nyelvatlasz. (Ism.) — NyIOK 15: 444—454.

Szótan I. Szókészlettan: a) Jelentéstan. Budapest. 103 l. Pedagógiai Főiskolai jegyzet, újraírt kiadás.

Szótan I. Szókészlettan: c) Szófajtan. Budapest. 156 l. Pedagógiai Főiskolai jegyzet, újraírt kiadás.

1961.

A szófaji értékek változásai: Nyelvtani tanulmányok. Szerk.: SULÁN BÉLA, Tankönyvkiadó, Budapest. 69—88.

Szótan 2. Szóalaktan. Budapest. 156 l. Pedagógiai Főiskolai jegyzet, újraírt kiadás. A mai magyar nyelv rendszere. Leíró nyelvtan. Szerk.: TOMPA JÓZSEF. I. kötet 143—294 (A „szójelentés” és a „szófajok” fejezetei). — Akadémiai Kiadó, Budapest.

BAKOS JÓZSEF—TEMESI MIHÁLY: Mondattan, Budapest. 75—180. Pedagógiai Főiskolai jegyzet, újraírt kiadás.

A magyar nyelvtan időszerű kérdései: A Pécsi Pedagógiai Főiskola Évkönyve. Pécs. 247—273.

Vita a nyelvtudomány elvi kérdéseiről: (Hozzászólás az MTA Nyelvtudományi Munkaközösségének ankétján.) NyIOK 18: 108—110.

1963.

Leíró magyar nyelvtan II. Szótan 1. Szókészlettan: a) Jelentéstan. Tankönyvkiadó, Budapest. 126 l. Tanárképző Főiskolai jegyzet, átdolgozott kiadás.

Weisberger nyelvmélete: ÁNyT 1: 307—324.

1964.

A nyelvjárások nyelvtani feldolgozásáról: A Pécsi Tanárképző Főiskola Tudományos Közleményei 8: 521—543 Pécs.

TEMESI MIHÁLY—RÓNAI BÉLA: A leíró magyar nyelvtan alapjai. Tankönyvkiadó, Budapest. 3—230. Tanárképző Főiskolai jegyzet.

Klemm I. Antal: NyK 66: 160—162.

1965.

I. A. Klemm in memoriam (1883—1963): ALH 15: 143—149.

Mutatvány az Ormánság nyelvatlászából: A Pécsi Tanárképző Főiskola Tudományos Közleményei 9: 141—171. Pécs.

A magyar nyelvi tanszék szerepe a kommunista tanárképzésben: A Pécsi Tanárképző Főiskola 1965. évi május hó 28—29-én tartott tudományos ülészakának anyaga. Zalaegerszeg. 21—38.

1966.

A nyelvi jel hagyományos fogalmának kialakulásáról: ÁNYT 4: 199—212.

1967.

A személyes névmás kiegészült alakjairól: NytudÉrt. 58: 319—323.

Problèmes actuels de la dialectologie hongroise: ALH 17: 450—416. Kny. 12 I.

Az újabb francia jelentéstani munkálatokról: A Pécsi Tanárképző Főiskola Tudományos Közleményei. Serie 3. 11: 31—16. Pécs.

1968.

A francia nyelvtudomány fő irányairól. NyK 70: 223—243.

1969.

Az igealakok rendszere nyelvjárásainkban. Magyar Nyelvjárások 15: 3—20.

Az ormánsági nyelvjárás hangsoport értékű magánhangzóiról. (Részlet egy nagyobb tanulmány egyik fejezetéből.): A Pécsi Tanárképző Főiskola Tudományos Közleményei. Serie 3. 13: 3—15. Pécs.

Le déterminisme morphémique de la paranté et de l'affinité des langues: Theoretical Problems of Typology and the Northern Eurasian Languages. Akadémiai Kiadó, Budapest. 45—51.

A különböző nyelvszisztemekben gondolkodás nyelvi alakulatairól: A Pécsi Tanárképző Főiskola Tudományos Közleményei. Serie 3. 14: 3—24. Pécs.

1971.

Anyanyelvi nevelésünk egységéért és korszerűsítéséért. (Társszerző: HOFFMANN OTTÓ.) Nyr. 95: 323—331.

A magyar birtokos névmásokról: A Pécsi Tanárképző Főiskola Tudományos Közleményei. Serie 3. 15: 3—9. Pécs.

1972.

A leíró magyar nyelvtan alapjai. (Társszerző: RÓNAI BÉLA.) Tankönyvkiadó, Budapest. — Újrairt kiadás, 535 l. (Az egységes tanárképző főiskolai jegyzet 1—82, 161—352: Bevezetés — Hangtan — Szótan TEMESI MIHÁLY, 353—535: Mondattan TEMESI MIHÁLY és RÓNAI BÉLA munkája.)

A nyelvi rendszerek összevetésének területei és eljárásai. Összevető nyelvvizsgálat, nyelvtanítás. Szerk.: HORVÁTH MIKLÓS és TEMESI MIHÁLY. Tankönyvkiadó, Budapest. 547 l. „Az élő nyelvek összevető nyelvtanainak elvi és gyakorlati kérdései” c. nemzetközi értekezlet anyaga. Pécs, 1971. okt. 14., 15- és 16-án. 417—435.

1973.

A szakember-utánpótlás problémái a magyar nyelvtudományban: A Pécsi Tanárképző Főiskola Tudományos Közleményei. Serie 3. 17: 3—24. Pécs.

A magyar nyelvtan oktatásának helyzete és feladatai a tanárképző főiskolákon: Az általános iskolai tanárképzés 25 éve. Jubileumi évkönyv a tanárképző főiskolák 25 éves fennállására. Tankönyvkiadó, Budapest. 175—191.

1974.

Anyanyelvünk az általános iskolában: Az 1972. április 6—8. között megrendezett nyíregyházi vándorgyűlés anyaga. Szerk.: SZATHMÁRI ISTVÁN. Tankönyvkiadó, Budapest. 25—46.

A komplex szerkezetek szemantikai meghatározottságáról. (A Magyar Nyelvészek II. Nemzetközi Kongresszusán elhangzott előadás.) NytudErt. 83: 621–629.

Névtudományi tanácskozások Pécsen. 1973., 1974.: A Pécsi Tanárképző Főiskola Tudományos Közleményei. Sorja 3. 18. Melléklet. Szerk.: PESTI JÁNOS és TEMESI MIHÁLY. Pécs. 114 l.

Hozzászólás Szépe György előadásához: Az MTA Nyelvtudományi Intézete meg­alapításának 25. évfordulóján rendezett ülés­szak. NyK 77: 126–130.

1976.

Ortsnamenforschung und Sprachgeographie. (A IV. Nemzetközi Finnugor Kon­gresszuson elhangzott előadás: Über die ungarischen Possessivpronomina.) S. a.: ALH.

1977.

Beszédművelés az iskolában. Acta Academiae Paedagogicae Nyíregyháziensis 7: 177–186.

Az általános nyelvészet főbb kérdései. Segédanyag a magyar szakos levelező hallga­tok számára. Távközlési Módszertani Kabinet. Pécs–Budapest. 161 l.

Összeállította:

BÁNRETI ZOLTÁN—KOVÁCS LÁSZLÓ

### A magyar szókészlet finnugor elemei III.

Főszerkesztő: LAKÓ GYÖRGY, szerkesztők: RÉDEI KÁROLY és K. SAL ÉVA, munka­ársak: ERDÉLYI ISTVÁN, FABRICIUS-KOVÁCS FERENC, GULYA JÁNOS, K. SAL ÉVA, VÉRTES EDIT. Akadémiai Kiadó, Budapest 1978. 266 l.

A szótár I. kötete 1967-ben, a II. 1971-ben jelent meg, s az elmúlt évben a III. kötet is napvilágot látott, amely az N–Zs betűig terjedő finnugor eredetű magyar szavak etimológiáját tárgyalja. Az előző két kötet­tel szemben említésre méltó változást jelent, hogy itt a szerkesztők száma K. SAL ÉVÁval kettőre gyarapodott.

Az előző két kötetet ugyancsak méltattam a maga idejében (l. NyK 70: 449–451; ALH 20: 214–219; NyK 74: 454–456; ALH 24: 401–404). Elvi természetű megjegy­zéseimet jobbra az I. kötet kapcsán tettem meg. Most egy évtized távlatából csupán röviden összefoglalom őket, most már mind a három kötetre kiterjedő érvénnyel.

A szótár munkatársai kezdettől fogva nem érték be azzal, hogy összegezzék az eddigi etimológiai kutatásokat, hanem az új etimológiák egész sorát alkották meg.

A megállapítások nem kinyilatkoztatás formájában hangzanak el, hanem érvelve, bizonyítva, vitatkozva és minden részletkérdésre kitérve kapjuk meg őket, s végül egy kikövetkeztetett alakba tömörítik a kutatások eredményét.

Az I. kötet­tel kapcsolatban megpróbáltam párhuzamot vonni az MSzFE és a ki­tűnő finn etimológiai szótár, a SKES között. A SKES sokkal szigorúbb, gyakran figyel­met érdemlő egyeztetéseket hagy említetlenül, s csak igen ritkán engedi meg több ere­deztetés lehetőségét. Így a mű kétségkívül sokkal lezártabb, sokkal egzaktabb benyomást kelt az olvasóban. Az MSzFE viszont azzal, hogy nem törekszik a problémák minden áron való lezárására, hanem a biztos etimológiák mellett vitatott eredetű, egyeztethető és talán egyeztethető kategóriákat különböztet meg, jobban szolgálja a jövőbeli etimo­lógiai kutatásokat. Emellett nem kevés olyan magyar szó van, ahol úgyszólván egyenlő mértékben valószínű a finnugor, török, szláv stb. eredeztetés. Ez a szemlélet mozgásban tükrözi a kutatások állását.

A szótár nemcsak a magyar szókészlet finnugor elemeit tárgyalja, hanem azokat a rag- és képzőmorfémákat is, amelyek önálló szavakból morfológizálódtak, de ezek a szavak csak a rokon nyelvekből mutathatók ki. Ilyenek például a m. *-nak*, *-nek* részes­határozórag, a *-val*, *-vel* eszközhatározórag vagy a *-ság*, *-ség* (*-szág*) képző.

Az alapnyelvi alakok kikövetkeztetésében mindvégig zavaró tényezőként szere­peltek a finnugor vokalizmus vitás kérdései. Így például a m. *nyíl* 'Pfeil' szónál a külön­böző véleményeknek megfelelően három uráli alapalak áll: *\*nöle* (*\*nöle*) és *\*ñele*.

Az egyes uráli nyelvek szókészletét tekintve nem rendelkezünk még megfelelő mordvin szótárral, BEKE ÖDÖN hatalmas eszeremisz nyelvjárási szótára sem jelent még meg, a votják és a vogul szókinés sem ismert még eléggé. Ezek mind olyan objektív aka-

dályok, amelyek hatással voltak a szótár készítőinek munkájára. Mint már az I. kötet ismertetésekor is említettem, a bolgár—török, csuvas ~ cseremisiz, votják kölcsönhatás mindmáig elégtelen ismerete ugyancsak zavaró tényező. Jól példázzák ezt az alábbi megjegyzések, amelyeket nagyobb szakterületemen maradvá elsősorban a cseremisiz adatokra vonatkozóan teszek meg.

A m. *nyír* 1. 'Birke; betula', 2. N. 'fiatal hajtás' kétes megfelelőjeként a szótár a cser. (SZIL.) *nörga* 'sarj, hajtás', *nörgö* 'ág'; (RAMST.) *nörya* 'der junge Baum (einjährig)' adatokat idézi.

Megjegyzésben lentebb ez áll: — A cseremisiz és a szam. szók idetartozása a szó-belseji \*-rk- miatt bizonytalan.

A kérdéses cseremisiz szóra BEKE kéziratosszótárában a következő adatokat találjuk: P B BJ M MM UJ CÜ JT *nöryö*, MK *nöryö*, USj. *nöryä*, K *nörya* 1. 'törékeny, hajlékony, gyenge'; 2. 'porcogó, egyéves hajtás, ág, fa'; 3. 'enyhe (idő)'.  
Ebben a cseremisiz szóban nem szükséges \*-rk- hangkapcsolatot feltenni, mert a (BEKE) P M UJ C Ü JT *nörö*, UP *nörä*, JO JP *nörü*, V *nörö*, K *nöra* 1. 'hajlékony, formálható (háncs, vessző, bőr, viasz, vas)'; 2. 'gyenge (esont, csecsemő)'; 3. 'nyúlós, szívós (tészta)'; 4. 'törékeny (fa, jég, vas)'; 5. 'enyhe (idő)'; 'nedves (hó)' alakok származéka. A szó képző nélküli alakja hangtanilag jobban megfelel a magyar és a többi rokon nyelvi szónak, de a cseremisiz szó jelentése elsősorban *hajlékony, törékeny* és a *vessző* jelentés másodlagosnak látszik. Ha még a (BEKE) B *nörök*, CÜ CK Ü JT *nöräk* 'nedves (idő)'; P B M MK USj. UJ C Ü J V K *nörem*, UP *nörem* 'megázik, vizes vagy nedves lesz' alakokat is figyelembe vesszük, akkor inkább a magyar *nyirok* 'Feuchtigkeit' szó megfelelőit láthatjuk a cseremisiz szavakban. A feltételezett szókezdő *n* és a szóbelseji *r* hatását figyelembe véve a cseremisiz szavak első szótagi magánhangzója egyaránt lehetett veláris és palatális.

Az UP *nörem* alak *n*-je újabb, másodlagos jelenség lehet.

A m. *ördög* 'Teufel' kétes megfelelőjeként idézett cser. (WICHM.) J *šart*, U *šart* 'böser Geist, Teufel, teuflisch (J), böser Geist, der Krankheiten verursacht (U)' szó megvan a csuvasban is, ASMARIN *šart* 'название божества'; 'место для жертвоприношения' alakban és jelentésben közli a szót. Ez azonban nem lehet a cseremisiz szó forrása, mert akkor a cser. U nyelvjárásban a magánhangzónak *u*-nak kellene lennie. Fordított irányú kölcsönzés viszont lehetséges, bár a csuvas szó jelentése részben eltérő.

A magyar és a cseremisiz szó összetartozásának az a legnagyobb hangtani nehézsége, hogy a cseremisizben eredeti szavakban, sőt még az iráni kölcsönzésekben sem állhat a szóvégen *-rt* (I. Nyk 79: 59).

A cseremisiz szó bizonyára a tat. *širt* 'место, где человек заболевает — поверье' (Диалектологический словарь татарского языка. Казань 1969) átvétele.

A m. *sápad* 'erblassen, erbleichen, blaß od. bleich' szóval egyeztetett cser. (WICHM.) M. *šapí* 'blaß, bleich, farblos, totenblaß; verblichen, verschossen', (PS) *šopalye* 'blaß, hell' stb. szó megvan a csuvasban is, vö. (ASM.) *šupka*, *šopka* 'беловатый, бледный, полинялый (выцветший)'. A csuvas szó távolabbi török kapcsolatait nem ismerem, de Asmarin az egész csuvas nyelvterületről idézi, s nagyon valószínű, hogy a cseremisizben a kérdéses szó csuvas kölcsönzés.

A m. *szalag* 'Band, Streifen' szó kétes cser. (WICHM.) U *šol*: *kít-šol* 'Armband', (PS) *kít-šol* 'Armring' (*kít* 'kéz') megfelelője szintén megvan a csuvasban is, amint RÄSÄNEN is utal rá (SUST 48: 261), de nem tudja eldönteni a kölcsönzés irányát. Asmarin ezt a szót is nagy területről idézi, s a csuvas szó bővebb jelentésköre (testrészt is jelent) amellet szól, hogy a cseremisiz a kölcsönző fél. Ha a cseremisiz szó a magyar megfelelője lenne, akkor a szókezdő *š* hangot kellene feltenni benne, amely a cseremisizben a csuvas kapcsolatokat megelőzően *š*-é vált, tehát az egyeztetés semmiképpen sem lehet helyes.

A m. *szűl* (*szilok*) N. 'vág, hasít, farag, gyalul' kétes megfelelőjeként idézett cser. (WICHM.) KH U *šulam* 'schneiden (KH U); kastrieren (KH)' ige nem tartozhat össze vele, mivel a (BEKE) P B BJ BJp. M UP UJ CÜ Ü N J V K *šuum*, MK UP USj. US *š<sup>u</sup>am* 'farag, vagdal' alapszóból *l* momentánképzővel származott alak. Beke is így tünteti fel kéziratosszótárában.

A m. *szűl* 'Borkenkäfe, Holzwurm' megfelelőjének tartott cser. (WICHM.) KH *šöya*, JU *šüwö*, M *šüyö* 'Holzwurm' szóban nem lehet eredeti szókezdő *š*-t feltételezni, mert annak az M nyelvjárásban is *š*-é kellett volna válnia, BEKE CK *šüyö* adata is korábbi ó mellett bizonyít.

A cseremisiz és a magyar szó összetartozása csak abban az esetben lenne lehetséges, ha az első szótágban az előbbi esetében *u* > *ü* változás történt. Vasziljev *šöya* adata (a *šüyö* szónál) azonban korábbi *i* mellett szól. Ebben az esetben a cseremisiz szó nem ősi örökség, hanem a permi *-céj* alak átvétele. Az átvétel idején a permben a szóbelseji más-

salhangzónak még  $\gamma$ -nek kellett hangoznia. A palatális hangrendű eredeti szavakban az intervokális \**k* szabályos folytatása a cseremiszenben *j* vagy egyes nyelvjárásokban hanghiány.

Ez a néhány megjegyzés is mutatja, hogy még van tennivaló az uráli etimológiai kutatások terén. A több évtizedes munkával elkészült MSzFE az adatok és értékelések olyan hatalmas tárát tartalmazza, hogy hosszú időn keresztül nélkülözhetetlen segítőtje és serkentője lesz ezeknek a kutatásoknak.

BERECZKI GÁBOR

### Megjegyzés egy ismertetéshez

Chrestomathia Vogulica c. könyvem ismertetésében (NyK 80: 227–29) HAJDÚ PÉTER a következőt írja: „Nem világos a 32. lapon az *u* előfordulására tett megjegyzése a szerzőnek: «Az *u* szabályosan csak *w* előtt, valamint az infinitívus *-unŋwe* képzőjében van meg.» Hogyan értsük a szabályosan-t? És akkor a *tur* 'torok', *tus* 'szakáll', *ut* 'valami', *urti* 'szétválaszt', *ur* 'hegy', *sup* 'ing', *pus* 'mind', *puri* 'harap', *sulti* 'szikrázik' stb. szavak *u*-ja szabálytalan lenne?» (i. h. 228–229).

Ígazán sajnálnám, ha valaki félreértené említett mondatomat. Szövegösszefüggésből kiszakítva valóban félreérthető. Ha azonban az egész bekezdést idézte volna ismeretöm, talán rájönne az olvasó, hogy az érintett bekezdés a *n e m - e l s ő* szótagi magánhangzókra vonatkozik. Az idézett mondat ugyanis a következő szövegű bekezdés része: „Második és további szótagokban főleg az *a*, *i*, valamint az első szótagban nem található *e* és redukált *a* magánhangzó fordul elő. Az *u* szabályosan csak *w* előtt, valamint az infinitívus *-unŋwe* képzőjében van meg. A labialis magánhangzók egyébként nem-első szótagban leginkább újabb jövevényszavakban és elhomályosult összetételekben találhatóak. A magánhangzók hosszúsága nem-első szótagban irreleváns.”

Ha az idézett mondatot vesszővel kapcsolom volna az előző tagmondatához (... elő, az *u* . . .), akkor talán még a csekély félreértési lehetőséget is elkerülhettem volna.

A  $\chi$ - $\gamma$  ügyében aligha akad fenn az esetleg németül tudó magyar olvasó sem, ha átpillant a német megfelelőre, mert ott a „Korrelation” szó áll.

A *pati* igével képzett jövő időt ismertetőm valószínűleg LAVOTHA nyomán (UAJb. 40: 128) kéri tőlem számon. Valóban megemlíthetem volna, bár szövegeimben mindössze kétszer fordul elő (mindkétszer Sesztalov-versben). Lavotha főként oroszból való fordításokból idéz erre a futurumra példákat. Én viszont szándékosan nem közlök (más kresztomátiák sem szoktak) oroszból fordított vogul szövegeket. Lavotha egyetlen Reguly—Munkácsi példája azonban arra figyelmeztet, hogy régi népi szövegekben is előfordulhat.

Az ismertetésben egyébként köszönöm az első két bekezdésben foglaltakat. Úgy látszik kivételes bánásmódban részesülök más kiadók részéről is, mert Wogulische Texte c. könyvem a Chrestomathia Vogulicával azonos keltezésű előszóval került a kiadóhoz, és — kolofon nélkül — 1976 végén jelent meg.

Ugyancsak köszönöm az etimológiai megjegyzéseket, valamint a hasznos bibliográfiai pótlásokat (a TESz. 3. kötete egyébként könyvem után jelent meg).

Az ismertetés utolsó mondatában is teljesen igazat adok Hajdú Péternek. A technikai fogyatékoságok azonban nemcsak az olvasó, hanem a szerző lelkesedésére is (ha még maradt benne) zavarólag hatnak.

KÁLMÁN BÉLA

### Études Finno-Ougriennes XI. (1974) és XII. (1975)

A XI. kötetben az 1974. évi Aussois-ban megtartott francia—magyar kontrasztív-leíró kerekasztal-értekezleten elhangzott előadások jelentek meg. Mint J. PERROT és SZÉPE GYÖRGY előszavából megtudjuk, az értekezleten a témaválasztás és a módszer az előadókra volt bízva. Az előadások száma nem egyezik a jelen levőkével, mert egyesek csak a vitákban vettek részt, néhányan viszont két előadással is szerepeltek.

Mivel az előadások a nyelvtan egész területét átfogják, de mindössze néhánynak a témája áll egymáshoz közel, nem törekszem a cikkek tárgykör szerinti csoportosítására, hanem a kötet mintájára a szerzők betűrendjében számolok be néhány mondatban az egyes előadásokról.

DENIS CREISSELS (Grenoble) a magyar birtokos személyragok használatát vizsgálja a francia megfelelések alapján (9–28). Alapos elemzés után négy listát ad: 1. Olyan birtokos személyragos magyar kifejezések, ahol a franciában hiányzik a birtokos utalás: visszanyeri eszméletét — il recouvre la raison; karját lóbálva — les bras ballants. 2. Ahol a francia alanyi névmás felel meg neki: másutt jár az esze — il a l'esprit ailleurs; rossz a szeme — il a la mauvaise vue. 3. Megfelelője a franciában a névmási tárgy: átfogja a derekát — il la prend par la taille; szemébe néz — il le regarde dans les yeux. 4. Megfelelője névmási határozó: ajkába harap — il se mord les lèvres; baja történik — il lui arrive un malheur.

GINTER KÁROLY előadása főleg a hangtan és a szórend különbségeiből adódó hibalehetőségekre hívja föl a figyelmet a francia nyelvűek magyar beszédhibái alapján (29–35).

KASSAI GYÖRGY két tanulmánya közül az első az igenevek és igéből képzett névszók magyar–francia megfeleléseivel foglalkozik (39–44). Rámutat néhány francia kifejezés kétértelműségére (la maladie betegség — megbetegedés, la libération felszabadítás — felszabadulás) valamint egy szép példán hívja fel a figyelmet arra a stilisztikai jelenségre, hogy az eseményektől való eltávolodást, külső szemléletet milyen művészi fokon lehet tükrözni a tárgyatlan igék, igenevek és igéből képzett főnevek használatával. Második tanulmánya a magyar *hogy* és a francia *que* kötőszó kölesönös megfeleléseit elemzi (45–52). KASSAI ILONA a francia paradigmaticus magánhangzó-váltakozásokat próbálja áttekinthető rendszerbe foglalni (52–55).

KELEMEN JOLÁN első tanulmánya a magyar–francia előidejűség kontrasztív vizsgálatával foglalkozik (57–72), a második pedig a fr. *en* magyar megfelelőivel (73–81). Ez utóbbi tárgyat más módszerrel közelíti meg MARGITTAI ÁGNES (119–126).

KISS SÁNDOR a francia hangsúlytalan személyes névmások magyar megfelelőit elemzi igen részletesen (83–98). ANNE-MARIE LOFFLER-LAURIAN a nyomatókosítás (intensification) magyar és francia fokozataival foglalkozik (99–117). Ilyenek: a fokozás, a számszerű túlzás, kicsinyítés, tagadásos nyomatókosítás, valamint a lexikális fokozatok, pl. *eső, zápor, zivatar — pluie, averse, orage* vagy *megy, fut, szalad, rohan — il va, il court, il se précipite*. MÉSZÁROS LÁSZLÓ a különböző típusú (önállóan kijelentett) mondathangsúlyal és hanglejtéssel foglalkozik mindkét nyelvben (127–133).

Öleletes és eleven MIKÓ MARIANNE tanulmánya a két nyelv képzőiről (135–143). Tágabb kitekintést ad, és általános nyelvészeti keretbe helyezi a tárgyalta kérdést. NEMES ILONA egy egyszerű tárgyi alárendelő szerkezetet elemez generatív módszerrel (145–154). NYÉKI LAJOS a magyar esetragok francia megfelelőit vizsgálja (155–169). OLÁH TIBOR viszonylag terjedelmes tanulmánya (171–193) az egyetlen magyar és a sokféle francia múlt idő közti ellentétet próbálja kiegyenlíteni. PÁLFY MIKLÓS a *devoir — kell, lehet, nyilván* különböző megfelelési lehetőségeit mérlegeli a szövegekörnyezet alapján (195–200).

A magyar és a francia kötőmód (subjonctif) megfeleléseivel foglalkozik PATAKI PÁL (201–213). A magyarban ez egybeesik alakilag a felszólító móddal. JEAN PERROT első tanulmánya (215–218) feloldja a magyar és francia igeragozás közti ellentétet azzal, hogy a *je le donne* hangsort állítja szembe a magyar tárgyias ragozású igealakokkal. A franciában a *le* törődik, ha a tárgy ki van téve a mondatban. Második cikke (219–227) a kontrasztív módszer elvi és gyakorlati megalapozása sok finom megfigyeléssel és programnak felfogható tanáccsal. RADICS KATALIN (229–235) röviden válaszolja a módszer kialakulásának történetét, elhatárolja az elméleti és a gyakorlati kontrasztív kutatások feladatait.

REZNÁK HAJNALKA (237–243) a francia főnévi igeneves szerkezetek magyar megfelelőit mutatja be. SZABICS IMRE (243–251) szórendi kérdésekkel foglalkozik. VERESS FRUZSINA (253–274) a francia igei körülírások (périphrase verbale) magyar megfelelőivel foglalkozik: 1. Idő (*aller, venir, devoir*), 2. Mód (*aller, vouloir, devoir, pouvoir, faire*), 3. Műveltető és szenvedő (*faire, se voir*), 4. Aspektus (*être sur le point de, être à la veille de; faillir, manquer; commencer à, se mettre à, commencer par; être en train de; continuer à, ne pas cesser de, ne pas finir de; finir de, achever de, cesser de, réussir à, avoir beau*), 5. Tagadó, fosztó (*refuser de, omettre de, manquer à, être loin de*), egyéb (*se contenter de, ne faire que*). Végül a magyar és a francia nem-azonos rendszerekből adódó hibás fordításokat tárgyalja. VÖLGYES GYÖNGYVÉR (275–284) az ige aspektusa és a tárgy teljessége közti összefüggést vizsgálja.

A kötetben felsorolt cikkek, tanulmányok különböző szintűek és értékűek. Egy azonban biztos: valamennyi elősegíti a magyar, illetve a francia nyelv tanítását, és gyakran még — éppen a másik nyelv segítségével — az anyanyelvre vonatkozólag is fontos szabályszerűségeket tud kimutatni. A kötet elolvasása arról is meggyőző, hogy az idegen nyelv tanításában az anyanyelv kikapcsolása nem szükségszerű és inkább látszateredményeket ad. A rendszeres és részletes összevetés sem mentesít rendszerint a gépies be-

sulykolástól (drill), de sokkal mélyebben világít be mindkét nyelv rendszerébe, és sokkal magasabb szintű, tudatos nyelvismeretet tesz lehetővé. E kötet olvasása után azt hiszem, hogy minőség szempontjából a magyar-francia kontrasztív kutatások semmiben sem maradnak el a hasonló magyar-orosz és magyar-angol próbálkozásoktól. A kötet megjelenési ideje 1976.

A XII. kötet az előző egyöntetűségével szemben igen változatos a szerzők nemzeti-ségét, a közlemények nyelvét, tartalmát és terjedelmét tekintve egyaránt. BERNARD COMRIE a Subjects and Direct Objects in Uralic Languages c. tanulmányában a különböző tárgyas szerkezeteket vizsgálja az uráli nyelvekben, az ergatív szerkezetet, a finn-ségi partitívust és a határozatlan tárgyat (5–17). ALO RAUN a finn-ségi nyelvek fokozási rendszerével foglalkozik The Definite Superlative in Finnic c. terjedelmes, óriási anyagra épülő rendkívül részletes és alapos tanulmányában (19–76). TARMO KUNNAS tanulmányának címe: De quelques traits spécifiques de la littérature finnoise (77–87). A szerző a finn irodalom természetéhez való közelségét és kedvesebb intellektuális voltát azzal magyarázza, hogy a legújabb időkig a parasztság alkotta a finn nép zömét. VOIGT VILMOS (La poésie de langue finnoise et estonienne 1770–1815/1820, 89–130) terjedelmes tanulmánya két északi rokonnépünk irodalmát vizsgálja a 18–19. századfordulón beágyazva a skandináv és balti irodalomba. Ez az a kor, amikor a felvilágosodás, a szentimentalizmus, a kezdődő romantika és a nemzeti öntudat kialakulása, a népköltészet felfedezése színezi az ébredő, lassan kiformalódó finn és észt irodalmat. A szerző igen otthonosan mozog tárgykörében, sikerült a megfelelő történeti háttérbe helyeznie a svéd, ill. német nyelvi fölényből még éppen kibontakozóban levő finn és észt irodalmi zsenégeket. Dolgozatához jól felhasználhatta volna JEAN-LUC MOREAU-nak a 4. Nemzeti Finnugor Kongresszuson tartott előadását: La rôle du folklore dans les littératures des peuples finno-ugriens (CQuIFU 1: 231–42).

AURÉLIEN SAUVAGEOT — az idén tölti be 80. életévét —, a magyar tárgyas ragozással kapcsolatos gondolatait fejti ki (130–149). Megismétli azt a véleményét, hogy nem lehet ugor alapnyelvet a magyarok és obi-ugorok közös őseként feltenni. Ugyanő közli megemlékezését MÉCS LÁSZLÓ párizsi előadó-útjairól (La poésie hongroise en France: l'Épisode Ladislas Mécs. 179–190). Mint már Sauvageot is számos olyan finom megfigyelést közölt eddigi munkáiban, amire magyar kollégái nem figyeltek föl, DENIS CREISSELS fölfedezései itt közölt cikkében (Note sur la distinction aliénable-inaliénable dans l'expression de la possession en Hongrois. 152–167), hogy a magyarban is megnyilvánul az eddig csak távoli nyelvekben észlelt nyelvi megkülönböztetés az elidegeníthető-elidegeníthetetlen birtok kifejezése közt. Eredményeit durván leegyszerűsítve így összegezhetném a jelzős szerkezetekben: elidegeníthetetlen melléknév v. számnév + *ú* ~ *ű*-képzős főnév *görbe lábú, nagyorrú, kétlélű, elidegeníthető: melléknév v. számnév + s-képzős főnév: kék ruhás (nő), egylovas (gazda).*

RUDOLF ZIMMER (Une tournure de politesse propre à la langue hongroise. 169–178) a közismert, de a nyelvkönyvekben részletesen keveset tárgyalt „tetszik”-es udvariassági formulával foglalkozik, pl. *Hogy tetszik lenni?* A szerző szerint ez a kifejezőmód egyrészt azért terjedt el, mert az *ön* hivatalos, a *magá* pedig goromba. A kérdésen kívül felszólító jellegű mondatban is előfordul: *Ott majd meg tetszik kérdezni. A beteg tetszik lenni?* kérdést is említi, anélkül, hogy utalna a kérdésben rejlő komikumra. — Egyszer tőlem egy vendéglőben ezt kérdezte egy bácsika: *Az úrnak tetszik órájának lenni?* (Van órája?). — ERHARD SCHIEFER (Ostjakische Beerenamen. 191–206) utal a különböző bogók fontosságára az osztjások étrejében, majd pontos etimológiai felsorolásban ismerteti az osztják bogóneveket. — WOLFGANG VEENKER (Zur Homonymie, Homographie und Homomorphie im Wogulischen. 207–225) a vogul homonimiákat és homográfiákat vizsgálja egy 502 szóból álló szövegben és arra az eredményre jut, hogy a szóalakok 28%-a két- vagy többértelmű lehetne, ha a szövegösszefüggés nem igazítana el. Az a véleménye, hogy a dualissal és kettős igeragozási rendszerrel rendelkező, tehát nagyon gazdag toldalékrendszerű nyelvekben szükségszerűen az átlagnál nagyobb a homomorfok száma. HARTMUT KATZ (227–231) a szőlőkup *t*-képzőről mutatja ki, hogy főleg testrés-, rokonságnevekben és időmegjelölésekben fordul elő, és bizonyára elhomályosult birtokos személyjel. RADÓ GYÖRGY egy rendkívül sommás összefoglalást közöl angolul a kis finnugor népek irodalmának kutatásáról 1970-ig Magyarországon (233–240). JEAN-LUC MOREAU a finn *sarka* 'vászonfajta' (241–243), valamint a magyar *pip* 'madárbetegség' (245) szavak etimológiáját tisztázza.

W. W. SCHUHMACHER kis cikke (247–249) nem urálistikai tárgyú: egy eszkimó szót (*mantiga* 'Schweineschmalz') magyaráz a németből (orosz közvetítéssel). A „Chronique” rovatban J. GERGELY emlékezik meg a IV. nemzetközi finnugor kongresszusról és Ortutay Gyula 65. születésnapjáról. Mire a kötetet kézhez kaptam, Ortutay Gyula már



nem volt az élők sorában. AURÉLIEN SAUVAGEOT búcsúztatja Bárczi Gézá és Henri Boissont, ERDŐDI JÓZSEF pedig a fiatalon elhunyt Kecskeméti Istvánt. A vitarovatban R. ZIMMER és H. KATZ (269—277) bírálják G. KOBILAROV-GÖTZE könyvét a magyar nyelv német jövevényszavairól.

Az ismertetési rovat (279—325) igen gazdag: az Uralica japán folyóiratot ismerteti KAZÁR LAJOS. A további ismertetett munkák: N. M. TEREŠČENKO, Szintakszisz szamodijszikih jazikov: prosztoje predlozsenyje (B. COMRIE); T. MIKOLA, Die alte Positionen des Nenzischen (SIMONCSICS P.); két szamojéd tárgyú szegedi, ill. budapesti újrakiadást elemez H. KATZ; ERDŐDI J., Uráli csillagnevek és mitológiai magyarázatuk (VOIGT V.); KÉPES G., Napfél és éjjél (J.-L. MOREAU); J. AAVIK, Keeleuenduse äärmised võimalused (FANNY DE SIVERS); FÓNAGY I., Füst MILÁN, Öregség — Dallamfejtés (KASSAI Gy.—MOLNÁR J.); DOMOKOS P., Az udmurt irodalom története (J.-L. MOREAU); BÁRCZI G., A magyar nyelv életrajza (ERDŐDI J.); PAIS D., A magyar ősvallás nyelvi emlékei (G. OSIER); ERDÉLYI Zs., Hegyet hágek, lőtöt lépék (J. GERGELY); G. PROTTO, Grammatica Vogula (KÁLMÁN B.); KECSKEMÉTI-PAUNONEN, Die Märchentypen in den Publikationen der Finnisch-ugrischen Gesellschaft (VOIGT V.); I. FUTAKY, Tungusische Lehnwörter des Ostjakischen, W. VEENKER, Materialien zu einem onomasiologisch-semasiologischen Wörterbuch der uralischen Sprachen, R. M. BATALOVA, Komi-permjackaja dialektologija (ERDŐDI J.). A kötet 1977-ben jelent meg.

E nagyon tömör ismertetésből is kiderül, hogy az Études Finno-Ougriennes egy széles látókörű, értékes nemzetközi finnugor folyóirat, amelyet nem szabad, — sőt nem is lehet — figyelembe nem venni.

KÁLMÁN BÉLA

### Magyar őstörténeti tanulmányok

Szerk.: BARTHA ANTAL, CZEGLÉDY KÁROLY, RÓNA-TAS ANDRÁS  
Akadémiai Kiadó, Budapest 1977. 342 l.

A magyar őstörténet egyes részterületeinek ismert és elismert szakemberei számolnak be a honfoglalást megelőző korszakok kutatásában alkalmazott módszereikről és elért eredményeiről, emellett számot adnak a még megoldásra váró kérdésekről is. Olyan állomás ez a kötet, amely az összegzésre megérett információk tára és rávilágít a további, elmélyült munkát igénylő teendőkre. Ezekkel a bevezetőben (Bevezetés helyett, 7—13) kifejett gondolatokkal nyújtják át e kötetet a szerkesztők, majd vázlatosan ismertetik a régmúltunkkal foglalkozó, napjainkig megjelent legfontosabb műveket.

BARABÁS JENŐ: A magyarság anyagi műveltsége a VI—IX. században (a néprajzi kutatások tanulságai) (15—22). A szerző az eddigi kutatások fényében megerősíti, hogy honfoglaló őseink már mezőgazdasági ismeretek birtokában léptek hazánk földjére, valószínűleg ismerték a szőlőművelést és a borkészítést. Az általuk fogyasztott ételek némelyikére is következtet. Az érdekes képeket felvillantó dolgozat befejező mondatai tovább csigázzák az olvasó kíváncsiságát: „A néprajzi kutatás még tovább sorolható őstörténetet érintő konkrét tanulságai helyett egy módszertani megjegyzéssel zárjuk fejtegetésünket. A kultúra bizonyos elemei olyan szoros kapcsolatot alkotnak egymással, hogy egyesek létezéséből biztosan lehet következtetni mások, a hozzá kapcsolódók előfordulására. Így apró kis mozaikok segítségével ha nem is teljes életforma, de egy viszonylag részletgazdag körkép rajzolható fel” (22).

BARTHA ANTAL: Társadalom és gazdaság a magyar őstörténetben (23—44). A magyarság őstörténetét a gazdálkodás és a társadalom fejlődésének eseménypontjait jellemezve igyekszik nyomon kísérni az uráli egység korától az i. sz. 9. századig. Legkorábbi történelmünket három: történeti, nyelvtörténeti és régészeti szempontok egyidejű alkalmazásával periodizálja (25). Az anyagi kultúra fejlődéséből és a rokonsági elnevezésekből leszűrű tanulságok és az idegen kultúrájú és nyelvű népekkel létrejött kapcsolatokból származó következtetések szerves egésszé fonódnak össze. Vitatja több — e kötetben is szereplő — történészünknek és régészünknek még azt a ma is vallott nézetét, hogy a honfoglaló ősök vezető rétege török eredetű lett volna, és csak a köznép lett volna finnugor nyelvű. Bartha ezzel korántsem becsüli le honfoglalás előtti török kapcsolatainkat, csak éppen nem tulajdonít nekik olyan nagy társadalomformáló jelentőséget: „Az ősmagyarok nem váltak sem népi alkotukban, sem társadalmi-politikai szervezetükben török néppé” (43). Lehet, hogy Barthának igaza van, amikor azt írja, hogy a magyarok béké-

sen vonultak el Kijev közelében, és a csekély számú keleti szláv jövevényszó is utalhat esetleg békés kapcsolatokra (44), de azért az ősmagyar—órosz találkozások mégsem lehettek olyan idilliek, ha Ibn Ruszta és Gardizi arról tudósít, hogy eleink a bizánci piacokon brokátért, szőnyegért stb. kínálták cserébe az általuk zsákmányolt szláv rabszolgákat (1. 39).

**BENKŐ LORÁND:** Magyar nyelvtörténet — magyar őstörténet (45—57). Lényegi mondandójának bevezetőjében megállapítja, hogy a magyar őstörténet nyelvészeti kutatásában három szakterületnek van kulcsszerepe, ezek pedig a következők: a turkológia, a finnugrisztika és a magyar nyelvtörténet. Ehhez hozzáteszi, hogy az előbbi két területen folyó kutatómunkától nagyon elmaradtak a nyelvtörténeti vizsgálatok, így az eredmények szembesítése és esetleges korrigálása alig lehetséges. A legmesszebbmenőkig egyetérthetünk azzal a beismerésszerű kijelentéssel, miszerint „... a speciális magyar nyelvtudomány — a nyelvemlékes korokra vonatkozó szép eredményei mellett mindmáig nem fordított megfelelő gondot arra, hogy a magyar őstörténet témakörében a maga saját szavát hallassa” (47). Az ugor egység felbomlása és a nyelvemlékes kor közötti időszak vizsgálatának igen kívánatos voltát okkal hangsúlyozza Benkő (49—51). Úgy gondolom, az egyetemi oktatás is ludas abban, hogy a magyar nyelvtörténettel foglalkozó fiatal kutatók nem mutatnak érdeklődést az ősmagyar kérdések iránt... A TESZ-ből adódó tanulságok kapcsán megjegyzi, hogy magyar nyelvtörténeti szempontból alaposan meg kell vizsgálni és revidálni számos szó etimológiáját, és vállalni kell azt a hálátlan szerepet, hogy eddig elfogadott nézeteket megcáfolnak, még akkor is ha „a megoldás látszata... mindenkor lélektani fölényben van a megoldás nélküliséggel szemben” (54). Benkő még felhívja a figyelmet képzett szavaink körültekintőbb elemzésének szükségességére, a nyelvföldrajz tanulságaira és a helynévkutatásból várható eredményekre.

**CZEGLÉDY KÁROLY:** Ogurok és türkök Kazáriában (59—63) című tanulmánya a kazár birodalom sorsának alakulása és a kínai terjeszkedés közti összefüggésekről tájékoztat.

**ERDÉLYI ISTVÁN:** Az ősmagyarság régészeti emlékei Kelet-Európában (65—77). A szerző a hazai honfoglaláskori sírok anyagával, a honfoglaló ősök temetkezési módjával rokonságot mutat a kelet-európai leleteket veszi sorra. Ezek segítségével próbálja nyomon követni az ősmagyarok vándorlását és a szomszédos népekkel fenntartott kapcsolataik alakulását. Mivel az orosz síkság régészeti feltárása a magyarországi ásatásokhoz képest igen elmaradt, voltaképpen igen szűkös az az anyag, amellyel a szakemberek a hazánk területéről származó leleteket összevethetnék. Nyilván ezzel magyarázható, hogy (más régészekhez hasonlóan) Erdélyi óvakodik a Kárpátoktól keletre talált sírok valamelyikét is ősmagyarok temetkezési helyének minősíteni. Elemzi a hazai és Kárpátokon túli emlékek rokon és eltérő vonásait, és megjegyzi, hogy „... csak intenzív és tervszerű ásatások nyomán lehetne felfedezni a honfoglalás előtti magyarság vitathatatlan emlékeit Dél-Oroszországban” (76).

**FODOR ISTVÁN:** Bolgár-török jövevényszavaink és a régészet (79—114). E tanulmány a propos-jául DENIS SINOR egy intelme szolgált, amely szerint kellőképpen össze kell hangolni a nyelvi és a történelmi hipotéziseket. Sinor ezt a magyar nyelv bolgár-török jövevényszavai kapcsán írta le. Fodor a bolgár-török népeesség történetét és vándorlásainak útvonalát követi, elemzi régészeti emlékeiket, kultúrájuk jellemző vonásait, majd megállapítja, hogy a bolgár-törökök leletanyaga, azon belül is a volgai bolgároké látszik a legközelebb állni a honfoglaló magyarokéhoz, és „Így bolgár-török jövevényszavaink történeti hátterét a régészeti leletek étellel töltik meg” (102). A magyar és bolgár-török leletanyag összehasonlításából Fodor arra következtet, hogy a volgai bolgárok és az ősmagyarok kapcsolatai már jóval a honfoglalás előtt megszakadhattak. A doni bolgárok is jelentős szerephez jutottak az ősmagyarok életében: a letelpült állattartás és a földművelés megismertetésében lehetnek eleink tanítói. A volgai és doni bolgár kapcsolatok az i. sz. 8—9. századra estek. — Nem érdektelen az a közlés sem, hogy a Volga közelében a Káma bal partján fekvő Bolsije Taganiban nemrég talált temetőről kiderült, hogy a keleten maradt magyarság használhatta. Ez nagyjából azon a területen van, ahol Julianus magyarokra bukkant.

**GÜLYA JÁNOS:** Megjegyzések az ugor őshaza és az ugor nyelvek szétválása kérdéséről (115—121). A szerző joggal állapítja meg, hogy „a módszeres kutatás eddig még nem foglalkozott olyan mértékben az ugor kor nyelvi kérdéseivel, mint amilyen mértékben e kérdések a finnugrisztika egésze, különösen pedig a magyar nyelv eredete szempontjából jelentősége van” (115). Az ugor nyelvek összetartozását kutatva természetesen nemcsak a közös vonásoknak, hanem az e nyelveket elválasztó jelenségeknek is figyelmet kell szentelni, hogy rokon kapcsolataikat minél hitelt érdemlőbben feltárhassuk. Nos, éppen ezen egyezésekre és különbségekre gondolva véli úgy Gulya, hogy helye-

sebb volna az ugor közösségnek ősmagyar és ősi obi-ugor csoportokra bomlása helyett közvetlenül ősmagyarra, ősvogulra és ősosztjákra szakadásával számolnunk (de. vö. GUYLA: ALH 17: 37, 40). Ehhez azt fűzhetjük hozzá, valóban lehetne, ha a kétségtelenül létező obi-ugor sajátosságokat egy könnyed mozdulattal félresöpörnénk: 1. a hangtani téren megnyilvánuló egyezéseket STEINITZRE hivatkozva (WogWok. 152) kívánja másodlagosnak feltüntetni, holott *a*) az idézett helyen Steinitz nem erről a kérdéstről nyilatkozik, *b*) ahol viszont a vogul és az osztják közti másodlagos egyezésekre utal (i. m. 167), az északi vogul és az északi osztják nyelvjárások magánhangzó-rendszeréről szól; 2. „Ilyen egyezések a hangtanon kívül e nyelvekben másutt is vannak (például a birtokos személyjelek körében)” (118); való igaz, a személyjelek többsége megegyezik, sőt az igeragoké, a személyes és egyéb névmásoké stb. is, de ezeket másodlagos egyezéseknek minősíteni éppolyan légből kapott, mintha a finn és az észti rokonságot nem annyira a közös előzményre, mint inkább a földrajzi szomszédság nyelvi következményeire kívánnánk visszavezetni; 3. a közös szubsztrátum lehetőségét nem lehet kizárni, de mivel nem is igazolható, így egy ilyen feltevésnek a bizonyító ereje nyilvánvalóan a nullával egyenlő.

GYÖRFFY GYÖRGY: Honfoglalás, megtelepedés és kalandozások (123—157). A honfoglalást közvetlenül megelőző időszakról a kalandozások korának gyászos emléké befeljegzőség írja le a magyarság történetét. A szerző rendkívül élvezetes, izgalmas olvasmányt kalauzolja végig az érdeklődőt azon a koron, amelynek páratlan szakértője és amelyről a magyar ember oly szívesen olvas és hall. — A székelyek nyelvi és etnikai hovatartozásának megítélésében (141—142) BENKŐVEL ellentétes (56) álláspontot képvisel, de érveléséből egyértelműen kitűnik, hogy nem számol a Benkő által említett nyelvészeti tények vallomásával.

HAJDÚ PÉTER: Preuráli nyelvi kapcsolatok (157—165). A szerző arra kérdésre a keresi a választ, vajon összefűzik-e nyelvcsaládunkat más nyelvi közösségekkel genetikai szálak. Ennek az önmagában izgalmas témának a boncolgatását különösen időszerűvé tette a PEDERSEN-féle nosztratikus elméletnek ILLICS-SZVITICS általi fölmelegítése. Hajdú hangsúlyozza, hogy a nyelvtudomány legfeljebb 8000 év távlatába tekinthet vissza ügyel-bajjal, az azt megelőző korokra vonatkozóan legfeljebb halvány sejtéseink lehetnek. Ha azonban a nyelvcsaládok közötti távolabbi örököságot kutatjuk, mindennek előtt ki kell szűrniünk a lexikális egyezésekből a jövevényszavakat, ami után visszamarad uráli-indogermán, uráli-altaji, uráli-jukagir stb. viszonylatban egy sereg, valamilyen magyarázatot igénylő szóegyezs (ezek több kutatót az eurázsiai nyelvcsaládok — vagy legalábbis egy részük monogeneizisének feltevésére készítettek). Az egymás földrajzi szomszédságában élő nyelvek kölcsönhatásai morfológiai és szerkezeti egyezések forrásai válhatnak (ez látható pl. a dunai nyelvek — magyar, német, cseh stb. — szövetségében). Az ilyen szimbiozis rokonságszerű kapcsolatok rendszerét is kialakíthatja. Valószínűnek látszik, hogy a ma ismert nyelvcsaládok azon jegyei is, amelyek a nosztratikus hipotézis alapjául szolgáltak, a távoli múltban a különböző nyelvű, őskőkori közösségek idején létrejött Sprachbund nyomaiként, visszatükrözőként értékelhetők.

HARMATTA JÁNOS: Irániak és finnugorok, irániak és magyarok (167—182). A téves régészeti nézetek és a családfaelmélet jelentősen megnehezítették a finnugor—iráni kapcsolatok korával és színhelyével összefüggő kérdések megválaszolását. Az indoiráni nyelveket beszélő népcsoportok ősei meglehetősen rövid ideig éltek együtt, hamar szétváltak, számos közös vonásuk nagy része a fenntartott laza kapcsolatokkal magyarázható közös innováció. Az ősirániak közel négyezer éven át érintkezhetek a finnugorsággal. Harmatta felsorolja az ősiráni hangváltozások közül azokat, amelyek a finnugor nyelvek ősiráni jövevényszavainak megítélésében fontosak (ezek átvétele i. e. 4500 és i. e. 1600 közé esik), majd az egyes korok jövevényszavainak listáját közli. A rekonstruált finnugor és ősiráni alapalakokból levonható főbb hangtörténeti következtetéseket kommentálva úgy véli a szerző, hogy „E megfigyelések részletes feldolgozása és elemzése fontos támpontokat nyújthat mind az ősiráni, mind a finnugor fonémarendszer tanulmányozásához” (173). Majd az átvételek igen tanulságos elemzése következik: azok megoszlása finnugor nyelvenként, fogalmi körönként. „Érdekes megfigyelni, hogy a legnagyobb számú jövevényszót a zsákányvölgy életmód területén találjuk (10, szemben az állattartás 7, s a földművelés 5 jövevényszavával). E tény világosan helytelennek bizonyítja azt a felfogást, amely a finnugorokat mint halász-vadász törzseket állítja szembe az állattenyésztő és földművelő ősirániakkal” (175). Hasonlóan érdekes tanulságokat von le a szerző az egyes finnugor nyelvekben található óiráni (i. e. 800—i. e. 300—200) és középiráni (i. e. 2. sz.—i. sz. 9. sz.) jövevényszók kapcsán, végezetül a magyar nyelv külön életében átvett iráni rétegről emlékezik meg. E tanulmány egyébként arra is felhívja a figyelmet, hogy egy az iráni nyelvtörténetben járatlan szakember milyen értékes segítséget nyújthatna a finnugor nyelvek múltját kutató kollégáinak. Bizonyára nemcsak a recenzens gondolja úgy, hogy e

kérdéskörrel szívesen olvasnánk egy nagyobb monográfiát is bőséges hangtörténeti magyarázatokkal.

**KARA GYÖRGY** A magyar őstörténet altaji hátteréhez (183—187) című tanulmányában történeti tudósítások és kutatási eredmények alapján arra keres választ, hol és mikor gyakorolhatott hatást a mongolra egy csuvas jellegű török nyelvű népesség (lényegében a RÓNA-TAS ANDRÁS által is vizsgált problémát boncolgatja, lásd alább).

**KATONA IMRE:** Őstörténetünk kérdései a szociálintropológia megvilágításában (189—210). A szociálintropológiának az osztály nélküli társadalomra vonatkozó ismereteiből tipológiai jellegű következtetések vonhatók le népünk legtávolabbi múltját illetően is. A szerző hangsúlyozza, hogy a tipológiai módszer alkalmazása önmagában nem elégséges, továbbra is nagy szükség van a használható történeti eredményekre. Katona többek között a nemek közötti munkamegosztás, a matriarchátus és patriarchátus, a rokonsági rendszer, a korosztályszervezetek, a házassági osztályok, a nemzeti szervezeti kérdéseivel, azoknak nyelvünkben és néphagyományainkban esetleg tükröződő nyomaival foglalkozik. Megállapításait igyekszik a rokon népek etnográfijából lesűrhető tanulságokkal megtámogatni. Végülis úgy látja (e kötet más szerzőivel egyetértésben), hogy a honfoglaló „magyarság már félig paraszt, félig még nagyállattartó nomád volt” (210), és már nem nemzetségre, hanem vagyoniilag tagolt népként ért a Kárpát-medencébe.

**KRISTÓ GYULA:** Törzsek és törzsi helynevek (211—223). A dolgozat alapvetően három kérdésre keres választ: „1. Milyen ismérvek jellemzik a törzsnevekkel egyező helyneveket? 2. Kik laktak a középkor korai századaiban a törzsi helyneves településeken? 3. Hogyan keletkeztek az ilyen elnevezést viselő telephelyek?” (211). A szerző mások ilyen irányú kutatásainak eredményeivel vitázik. Konklúzióit az alábbiakban lehet dióhéjban összefoglalni: 1. **KNIEZSA** ismérveit sorra véve megállapítja, hogy azok nem állják meg helyüket, de ő maga nem tud helyükre elfogadható, új kritériumokat állítani, és amint írja, újabb adatok előkerüléséig erre felelősséggel nem is vállalkozhat senki. 2. **GYÖRFFY** tételével ellentétben arra a következtetésre jutott a történeti dokumentumok elemzése révén, hogy a törzsneves települések lakói nem katonai szolgálatot teljesítő személyek voltak, hanem parasztok és pásztorok. 3. Ugyancsak **GYÖRFFY**vel szemben azt állítja **Kristó**, hogy az ilyen települések neve nem az Árpádok katonapolitikájából fakadó telepítések tükrözője, hanem a társadalmi rend és a termelési viszonyok megváltozásába beletörődni nem tudó szabad magyarok lakóhelyükről elvándorolva az ország más területein próbáltak boldogulni, és magukkal vitték törzsi nevüket. Végezetül eredményeinek a magyar őstörténet további kutatása szempontjából való hasznosíthatóságát érinti: további kutatásokat igényel, vajon a törzs volt-e a 10. századi Magyarország legfontosabb politikai és etnikai alakulata. Úgy vélem, **Kristó** tanulmánya termékeny vitát fog kiváltani a történészek körében.

**LÁSZLÓ GYULA:** Kovrat kagán fiainak történetéhez (Megjegyzések a kettős honfoglalás forrásainak értelmezéséhez) (225—230). A kettős honfoglalást hirdető kitűnő régészünk újabb történeti bizonyítékokat kíván előadni elméletének igazolására: Kovrat onogur-bolgár nagyfejedelem öt fia közül három népével együtt nyugatra vonult. Egyikük a Duna déli partjain megalapította a bolgár államot, másikuk Pannóniában telepedett le és az avarok alattvalójává lett, a harmadik pedig Ravennát vette birtokba és Bizánc fennhatósága alá került. A szerző régészeti, embertani, történeti stb. megfontolásokból több alkalommal is közölte nézetét, s újólág megerősíti, hogy a 670—680 körül Pannóniába érkezettek köznépi rétege magyar nyelvű volt. Úgy véli, sok helyszíni munkát kell még azokon a területeken végezni, ahol az első honfoglalás népe élt és átvonult, és „hogy Kovrat öt népének története valóban történelem, nemcsak a bolgár, de a magyar történelemnek is szerves része és nem mitikus legenda” (230).

**LIPTÁK PÁL:** A magyar őstörténet kérdései az antropológiai kutatások alapján (231—242). A tanulmány szerzője elégedetlen a magyar őstörténet kutatásában érdekelt szaktudományok művelőinek együttműködésével, amikor megállapítja: „... néha az az érzésünk, hogy a társadalomtudományok képviselői nem mindig méltatják érdemük szerint az antropológiai eredményeket... Az is előfordul, hogy némely szakember (etnográfus, történész vagy régész stb.) egyoldalúan tájékozódik az idevonatkozó antropológiai irodalomból” (231). Hogy hasonló hibába ne essék, **Lipták** nagymértékben kíván támaszkodni a társtudományok eredményeire. Először is röviden ismerteti azokat a néprétegeket, amelyek szerinte a honfoglaló népesség komponensei lehettek („ugor-magyarok”, „török-magyarok”, ill. a honfoglalást megelőzően a Kárpát-medencében élt népcsoportok). A régészeti leletek antropológiai elemzéséből azt szűri le, hogy a honfoglalók vezető rétege — amely kétnyelvű, török és magyar nyelvű lehetett — embertanilag jól elkülöníthető a közprétegtől és a köznéptől. Végezetül figyelmeztet arra, hogy „Az összes honfoglalás kori embertani leletet összefogni és mint egységet tárgyalni nem lehet...” (242).

**MATOLCSI JÁNOS:** A Közép-Volga-vidéki finnugor népek állattartása a korai vas korban (243—266). A finnugorsághoz kapcsolt anyanyinói kultúra állati eredetű csontanyagából elkülönítve a vadászott és a háziállatok csontjait, a szerző úgy találta, hogy a ló, a marha és a disznó eléggé elterjedt volt, míg a birka és a kecske jelentősége lényegesen kisebb lehetett. Ezek az állatok már domesztikáltan délről kerültek az anyanyinóiakhoz, és vannak olyan jelek is, amelyek esetleg tudatos tenyésztésre utalhatnak. Matolcsi úgy vélekedik, hogy a gazdálkodás különböző területeinek történeti kutatása a magyar őstörténet szempontjából is hozna hasznos eredményeket.

**RÓNA-TAS ANDRÁS:** A magyar—bolgár-török érintkezés jellege (267—275). A jövevényszavakból nem szabad feltélenül olyan következtetést levonni, hogy az illető szók jelölte fogalom korábban ismeretlen lett volna az átvevő nyelvet beszélő népesség számára. E bevezető megjegyzés után Róna-Tas török eredetűnek ismert jövevényszavainak azzal a rétegével foglalkozik, amelyek vannak mongol párhuzamai. Ezek a jövevényelemek azonban aligha magyarázhatók magából a mongolból, hanem mindkét nyelvben a bolgár-törökökkel fenntartott kapcsolatoknak köszönhetik megjelenésüket. Ez a nyelvi forrás pedig ugyanolyan gazdasági és kulturális szintet képviselt mindkét esetben (az állattenyésztéssel és a mezőgazdasággal kapcsolatos jövevényszókincs tanúsága szerint), sőt éppenséggel azonos lehetett e forrás (a hangtan vallomása alapján). A török eredetű szavak hangtörténeti vizsgálatából az szűrhető le, hogy a mongolok korábban állottak kapcsolatban az illető törökségi népcsoporttal, mint az ősmagyarok, amit a történeti tények is megerősítenek. „... az a tény, hogy mind a mongolok, mind a magyarok ugyanazokat a terminusokat vették át, egy jól körülhatárolható gazdasági-technikai komplexumra mutat, a földművelésnek és állattartásnak egy új technikájára, amely új szavak átvételével jár” (274).

**SZÁDECZKY-KARDOSS SAMU:** Adalék a szavárd magyarság problematikájához (277—282). Az i. sz. 587-ben lezajlott persza—bizánci háborúban a közel egykorú tudósítás szerint a bizánciak oldalán két *szapeir* nemzetiségű fivér tűnt ki vitézségével. A szerző úgy véli, hogy itt a magyarság nagy tömbjéről talán a 6. században egy őket ért támadás következtében leszakadt és a török szavárdokhoz csapódott magyar töredék megemlítéséről van szó. E töredék-magyarságot a Kaukázusból délre, Perzsia közelébe kényszerrel áttelepítették a bizánciak, ahol helyőrségi szolgálatot teljesítettek. Érdekes és igen figyelemreméltó Szádeczky-Kardossnak az a feltevése, hogy e — részben vagy egészben — *szapeirok* őrizte egyik erősség nevében — *Matzaron* — népnevünk rejlik, s ez volna a magyar népnév egyik legkorábbi említése (ehhez vö. MUNKÁCSI, ÁKE 21).

**VÁSÁRY ISTVÁN:** A Volga-vidéki magyar töredékek a mongol kor után (283—290). Az orosz történeti feljegyzések alapján egészen 1552-ig igazoltnak tekinthető a keleten maradt és Julianus megtalálta magyarság fennmaradása, amelyet az oroszok *možar*, *madžar*, *mačarin* névvel illették. Ez magyar népnevünk ősmagyarkori változatából volgai magyar > tatár > orosz közvetítéssel hangtanilag jól megmagyarázható. A *meščer*, *mšar* etnonimmal kapcsolatban úgy vélekedik a szerző, hogy az nem hozható összefüggésbe a magyarság keleten rekedt töredékével.

**VIKÁR LÁSZLÓ:** A magyar népzene volgai török és finnugor kapcsolatai (291—303). A szerző röviden vázolja a finnugor összehasonlító zenekutatás nehézségeit, megemlékezik a kezdetekről, dióhéjban beszámol másfélvétézes Volga-vidéki gyűjtőútjairól. Hangoztatja, hogy *finnugorzenéről* általában véve nem beszélhetünk, hanem csak arról, hogy az egyes finnugor népek zenéje rokon és eltérő vonásokat is mutat.

**VOIGT VILMOS:** Folklorisztika és őstörténet (305—318). A tanulmány első fele elvismódszertani fejtegetéseket tartalmaz a néprajztudományok és a társtudományok az őstörténeti vizsgálódásokban való együttműködéséről és annak lehetőségeiről. Ezt követően a magyar néprajzi kutatások újabb eredményeiről ad számot.

Ezzel a tanulmányoknak a végére is értünk, de nem a könyvére. A Krónika címet viselő egységben rövid beszámolókat olvashatunk a magyar őstörténettel összefüggő tanácskozáskoról és folyó munkálatokról: BARTHA ANTAL: Magyar és szovjet szakértők tanácskozása a kelet-európai steppe népeinek koraközépkori történelméről (321—322), CZEGLÉDY KÁROLY: A magyar őstörténelem frott forrásainak készülő új kiadásáról (323—325), ECSEDY ILDIKÓ: A Kőrösi Csoma Társaság Őstörténeti Konferenciája (327—332), RÓNA-TAS ANDRÁS: Beszámoló a Szegedi Őstörténeti Munkaközösség munkájáról (333—335). Ezt követi a Névmutató (337—342).

A 21 tanulmányt tartalmazó köteten végigtekintve, aligha túlzás azt állítani, hogy egy igen szép és eredményekben gazdag kötet birtokába jutott az olvasó. Nemcsak a szakemberek számára igen becses, hogy a rokon tudományok művelőinek legújabb eredményeiről és nézeteiről lehet tájékozódni e könyvből, de a nem szakember számára is fölöttébb élvezetes olvasmányul szolgálhat. (Itt jegyzem meg, hogy egyik-másik tanul-

mány stílusa kissé dőcögös, nem ártott volna valamelyest csiszolgatni őket; a *proto-nyelv* és a *proto-magyar* torzszülemények legfeljebb a „nagyobb tudományosság” látszatát keltik az elfogadott és kifogástalan *alapnyelv* és *előmagyar* terminusokkal szemben; különösen egy ilyen reprezentatív kiadványban szúr szemet, ha az észt főváros [Tallinn] neve hibásan szerepel.) Igen érdekesítő, amint a hozzáértő a tényeket vallomásra bírja, és a kevésbé tájékozott vagy teljesen kívülálló olvasót olykor esetleg meghökkentő, ám mégis hihetőnek tűnő felfedezésekig vezet el. Népünk viszontagságos vándorlásait a tudományok segítségével követve, a nem is ritkán megfigyelhető ellentétes nézetek csak izgalmasabbá teszik régmúltunk valószínű vagy bizonyos sorsfordulóinak megismerését. Nyilvánvaló, hogy aki végigtanulmányozta e megjelenésében is impozáns művet, tovább medítál az olvasottakon. Igen hasznos volna, ha az Akadémiai Kiadó a jövőben ilyen vagy hasonló kötetek időről időre való megjelentetésével a folyó kutatások keresztmetszetét adná.

HONTI LÁSZLÓ

### Új finn nyelvjárási szövegkiadvány-sorozat

ALPO RÄISÄNEN: Soumussalmen murretta

Suomen kielen näytteitä. 1. szám. Kotimaisten kielten tutkimuskeskus, Helsinki 1978. I–VIII + 105 l.

1976-ban Finnországban új tudományos kutatóközpont létesült, a Kotimaisten kieleten tutkimuskeskus (a továbbiakban KKT). Irányítója a finn szövegmutató szótár főszerkesztője TUOMO TUOMI. A kutatóközpont részlegei: 1. a svédajkú lakosság nyelvvel foglalkozó részleg (nyelvjárás, névkutatás, nyelvapolás), 2. a finn névkutató részleg, 3. a finnsséggel rokon nyelvek tára (ide tartozik a finn nyelv etimológiai szótára [a SKES], a finn nyelv hangszalaggyűjteménye [SKNA], a vogul nyelv szótára), 4. kutató- és tervezőközpont (a finn nyelvjárások szótára, a karjalai nyelv szótára, a régi finn irodalmi nyelv szótára, az alaktani adattár, a mondattani adattár, az európai nyelvatlasz részlege kapott itt helyet), 5. irányítóközpont. A KKT-ben dolgoznak olyan magyar földön is ismert és megbecsült kutatók mint ERKKI ITKONEN, AULIS J. JOKI, HELMI és PERTTI VIRTARANTA. A kutatómunkák egy része már évek óta folyó tudományos tervmunka. A KKT 1978-ban új nyelvjárási szövegkiadvány-sorozatot indított. A sorozat a finn hangszalagarchivum mintegy 15 000 órányi finn nyelvjárási anyagából akar szemléltető mutatóanyagokat közreadni. Az előttünk fekvő könyvecske az első kötet. A szerkesztési elveket T. TUOMI vázolja a kötet elé írt bevezetőjében (V–VI. l.). E szerint néhány tucat hasonló munka kiadására készülnek, s ezen belül a régies ún. magnyelvjárások (ydinmurteita) közlése igen fontos feladat. Minden főnyelvjárást és a lényegesebb alfajokat, valamint az egységes finn beszélőkörzéstől elszakadt nyelvjárászigeteket is képviseltetni akarják a sorozatban (egy-egy órányi szöveganyaggal). A későbbiekben beszélt köznyelvi (puhekieli) mutatóványsszövegeket is közölni szeretnének. Mivel minden esetben egy-egy órányi hangszalag-anyagot szándékolnak közölni (két adatközlő egyenlően megosztott nyelvi anyagát), így a későbbiekben a különböző vidékek beszédírásmának összehasonlító vizsgálata is elvégezhető lesz majd – természetesen az egyéni gyorsaság, ill. lassúság figyelembevételével. A közlendő anyag mondattani és szövegnyelvészeti kutatások céljára is felhasználható. A lejegyzés ún. féldurva (puolikarkea); a sorozat füzetei lényegében TERHO ITKONENnek a Suomi 117: 1 számában megjelent Kuoreveden ja Keurun murretta (Helsinki 1972: 9–39) c. kiadványa, két közép-finnországi tájnyelv lejegyzése során szerzett tapasztalatai, és az e tapasztalatok során kidolgozott irányelvek szerint történik. Nem nyelvjárási olvasókönyvről van szó. Mégcsak nem is olyan jellegű, a nagyközönség számára is értékes, élvezhető kiadványról sem, mint egy másik igen népszerű finn sorozat, a Kotiseudun murrekirjoja esetében. Ez utóbbinak eddig két kötete jelent meg: PERTTI VIRTARANTA, Someron murrekirja (Helsinki 1973. 417 l.) és Uo., Tyrvään murrekirja (Helsinki 1976. 385 l., vö. UAJb. 49 [1977]: 143–144). E rendkívül igényes sorozat több száz rövid elbeszélést tartalmaz irodalmi szövegekhez szokott olvasó számára is élvezhető módon. A kötet végén a nyelvjárási jelenségekről alapos összefoglalót és a nyelvjárási szavak jegyzékét, s előfordulási helyüket találja meg az olvasó. E kötetek nagy mértékben hozzájárulnak ahhoz, hogy a finn nagyközönség megértést tanúsít, támogatja az ilyen jellegű szakemberek kiképzését, áldoz a népnyelvkutatásra. De kanyarodjunk vissza az előttünk lévő sorozathoz. A könyvecske bevezetőjében T. TUOMI megemlíti, hogy a finn szakemberek egy-egy órányi mutatóványsszövegek kiadását tervezik a rokon nyelvek hangszalag-

anyagából is, így a magyar hangszalag-anyag alapján is szeretnének ilyen elvek szerint szöveget kiadni. (1975-ben 109 órányi magyar hangszalag volt Helsinkiben, a karjalai és a lapp után a leghosszabb hangszalagmennyiség).

Suomussalmi előttünk levő szöveganyaga egy távlati terv első kézzelfogható eredménye. ALPO RÄISÄNEN a Joensuui Egyetem finn nyelv tanszékének professzora e vidék (Suomussalmi) szülőtte, doktori dolgozata a tágabb értelemben vett szülőföld, Kainuu hangtörténetét dolgozza fel (I. Új finn hangtörténeti monográfia. MNY. 72: 238—241). Räsänen több mint másfél évtizede Suomussalmiban 40 órányi magnetofonfelvétel készített. Ebből válogatott ki egy-egy órányi anyagot. Az első, az ún. durva lejegyzést KAIJA KUURI, a Joensuui Egyetem tudományos munkatársa végezte kétszeri meghallgatás után. Räsänen ezt követően többször ellenőrizte a szöveget. Ezen ellenőrzések során — maga Räsänen panaszozolja el (VIII) — újabb és újabb kiejtésbeli sajátosságok bukkantak fel, a szöveget minduntalan csiszolnia kellett. Hála Istennek nem esett azonban Räsänen a korábbi finn nyelvjárási szövegközlések finomkodó jelölésének hibájába. Szövege jól olvasható, s noha elsősorban nyelvtudományi célokat szolgál, néprajzi, s bizonyos megszorítással irodalmi értéke is van (a két beszélő jó nyelvérzéssel, gazdag szókinccsel rendelkezik — a Suomussalmival szomszédos Taivalkoskiban született az egyik legnépszerűbb mai finn író, Kalle Päätalo nyelvére erősen hatott az itteni népnyelv). Nyelvi szempontból a mutatóanyag-szöveg értéke (már a lejegyzés megbízhatósága és ellenőrizhetősége miatt is) igen jelentős. Részletes képet kapunk Suomussalmi hangrendszeréről. A magánhangzók megoszlása a következő: felső nyelvvállású: *u, ü, i*; középső nyelvvállású: *o, ö, e*; alsó nyelvvállású: hiányzik; legalsó nyelvvállású: *ä, a*. E rövid hangoknak van hosszú: *ū, ū, ī, ī, ē, ē, ā, ā* és redukált (nyomatéktalan) diftongusok előtagjaként *ö, ő, è, ä* és *ä* megfelelőjük. A finn köznyelvben a kutatók 18 diftongust tartanak számon (vö. AARNI PENTTILÄ, Suomen kielipiippi. WSOy., Porvoo—Helsinki 1963. 18—19), Suomussalmiban 22-t: *üö, üü, öü, öö, öi, öü, äi, üü, ie, iu, eü, eä, ei, eu, ea, ui, uo, oi, oa, ai* és *au*. Az *a* és *ä*-végű diftongusokat a finn köznyelv nem ismeri, Suomussalmiban azonban általánosak (pl. *soatetti* <*soatettiin*> 'lehetett', passzív imp. 6. l.). A mássalhangzók: *p, m, w* (*kauwo* <*kauan*> 'hosszan, huzamosan' 59. l.) *v, t, n, l, r, s, n, j, k, h*. A kettőzött mássalhangzók jelölése: *pp, mm, uu, vv, tt, nn, ll, ...* Az általános gemináció (a rövid mássalhangzó „megkettőződik” a rövid hangsúlyos és a hosszú hangsúlytalan magánhangzó közötti helyzetben) három fokát különbözteti meg a kiadvány (Räsänen szerint is meglehetősen önkényesen): *kaloa ~ kalloa ~ kalloa* <*kalaa*> 'hal(at)', egyes számú partitívus. (E kérdésről l. még RÄISÄNEN, Suomen murteiden luennot. Joensuun korkeakoulu. Suomen kielen laitos. Joensuu 1976. 12—13.) A hasonulás jelenségének tanulságos esetét említi meg Räsänen: „az asszimiláció okozója nem következik közvetlenül vagy egyáltalán nem található meg” („assimilation aiheuttaja ei seuraa välittömästi tai ei ilmene ollenkaan”, VIII). A ki nem mondott gondolat fonetikai környezete hat. Különös figyelmet szentel Räsänen a közvetett közlésnek (epäsuora puhe), s ezt külön „jellel érzékelteti. Ha a szóhatár nem szótaghatár, jellel szemlélteti a szerző (pl. *jo* 't' *ei* <*jotta ei*> 'úgyhogy nem', 23. l.). Egy-egy félbeszakított (befejezetlen) szó — (kötőjelre) végződik: pl. *ja tu- ... niin se' pittää* 'tulla <*ja tu(lee)*> ... *niin sille pitää tulla*' és *jo(n) ... úgy annak jönnie kell* (29. l.). A szókezdő magánhangzó előtt jelentkező ún. spiritus lenis jele : pl.: 'soapi arvata>että <saa(pi) arvata että> 'feltételezhető, hogy' (59. l.). A 'illetőleg' jel a hanglejtés hirtelen változását jelzi pl. 'se (kala) 'tiellä' 'vuorokäotta' 'ennej jo tuota <se (kala) tietää vuorokautta ennen jo tuota> 'az (a hal) tudja már a napszakot annak előtte' (59. l.). A névanyagot kis kezdőbetűvel, ritka szedésben, kiemelve közli Räsänen, a csatolt szójegyzékbe viszont nagy kezdőbetűvel veszi fel e szavakat. Így a névkutatók rendkívül gyorsan eligazodhatnak a kiadványban. Mutatóanyagképpen íme egy szövegrészlet Suomussalmi nyelvjárásából a finn irodalmi nyelv jelrendszerének olvasásával és a szövegrész magyar fordításával: *no 'ne kun* 'kalastelivat sillä laella että, 'töset 'onkivat. talavella, ja 'töset tuota, 'pütivät 'kõukulla, va, ne ne piti 'pärrät ne 'kõukulla 'pütäjät. ne kun säe 'isoja 'kaloja semmosie että 'ühensä j, j, 'kymmenen kilom päenosie 'häkijä. <no ne kun kalastelivat sillä lailla, että toiset onkivat. talvella, ja toi-set tuota pyytivät kookulla. vaan ne ne piti perhaat (parhaana) ne kookulla pyytäjät. ne kun säi isoja kaloja semmosia, että yhdeksän ja ja kymmenen kilon painoisia haukia> 'na, azok, amikor halászgattak olyanképpen, hogy egyesek horgásztak. télen. és mások azok boglyas horoggal fogtak. de azok azok fogtak 'leginkább azok a boglyas horoggal fogók. mert azok nagy halakat kaptak olyanokat, hogy kilene és tíz kilót is nyomtak, csukákat' T. O. Seppänen 73. l.).

Végezetül néhány szót a két adatközlőről és a kérdésekről. Mindkét adatközlő 1885-ben született Suomussalmiban és mindkettő 1967-ben halt meg ugyanott. Az első adatközlő Frans Petteri Juntunen, a faluban Ransunak hívták (kainuui finn száj szá-

mára az *fr* hangkapcsolat kiejthetetlen). A második adatközlő Tuomas Oskari Seppänen, beceneven Lintu-Oskari. Mindkét hangfelvétel 1960 nyarán készült. Az első adatközlő faúsztató, erdőjáró, halászember volt. Megjárta Oulu városát és volt egyszer az oroszok közé ékelte 'finn-csángó' területen, Viena földjén is. Juntunen figyelemreméltó kiejtésbeli sajátossága: rövid magánhangzó helyett rövid zárhangot ejt a szóvégen pl. *jat* <ja> 'és', *set* <se> 'az', *olit* <oli> 'volt', *nep* <ne> 'azok', *neb* (sic 2. l.) <ne> 'azok'. A második adatközlő, Seppänen beszédírásmódjának gyorsasága a tapasztalt lejegyzőt is próbára teszi, s nem ritka a nyelvtani alakok egyeztetésének hiánya, a jelentésbeli kisebb-nagyobb következetlenségek (pl. a *hirvi* 'szarvas' és a *karhu* 'medve' szót felcseréli). Igen fontos elvi következetesség a gyűjtő kérdéseinek minél pontosabb lejegyzése, hiszen nyelvileg ez is ösztönöz. Räsänen nem szégyelli szülőföldje nyelvjárását: pl. A. R.: ... *siellähän soattaa kylmähih heti tulla jos seisomaaj joutuu* <siellähän saattaa kylmäkin heti tulla jos seisomaan joutuu> 'bizony ottan egy-kettő meg is fázhatik az ember ha állnia is kell' (19. l.). Mégis meg kell jegyeznünk, hogy ajánlatosabb lenne, ha az ezutáni kötetek a gyűjtő kérdéseit is következetesen fonetikai átírásban közölnék. Különböztetve a két órányi beszédanyagból meglepően kevés (csupán 4 percnyi) a gyűjtő kérdéseinek össz-időtartama. Tanulságos lenne összevetnünk egy-egy hasonló hosszúságú magyar néprajzi hangfelvételt: szóbőségét, gyakorisági mutatóit, hírvívó közvetítő erejét (információs hatékonyságát) finn megfelelőjével. Ehhez azonban a most induló, az itt ismertetett sorozathoz hasonló elvek szerint szerkesztett kiadványokra lenne szükségünk (hasonló tematikával) a Kárpát-medence magyar-ajkú nyelvterületéről: Erdélyből, a moldvai csángó vidékekről, a Felföldről, a Délvidékről, az Őrségből, a mai magyar nyelvjárások minél több kutatópontjáról. Bizunk benne, hogy az ilyenjellegű finn—magyar néprajzi kutatómunka közös módszertani elvek alapján mielőbb megindul.

HAHMO, SIRKKA-LIISA — SZABÓ T. ÁDÁM

### N. G. Ostroumov: Die Wogulen (Mansi)

Historische-bibliographische Skizze mit Anmerkungen: 1. Wörterverzeichnis der wogulischen Sprache. 2. Verzeichnis der russischen Literatur über die Wogulen. Aus dem Russischen übertragen von Katharina Oestreich-Geib. Veröffentlichungen des Finnisch-Ugrischen Seminars an der Universität München. Serie B: Beiträge zur Erforschung der obugrischen Sprachen. Band 3. München 1977. 86 l.

Az előszóban ERHARD SCHIEFER arról tájékoztat, hogy a vogulokra vonatkozó bibliográfiák nem tudnak erről a könyvecsről, mindössze ALO RAUN utalt rá egy alkalommal, de ő sem látta (I). Ezután a fordítónő szól röviden OSZTROUMOV munkájáról (II), melynek eredeti címe: *Вогулы-манси*.

Osztroumov előszavában (1–4) arról tudósít, hogy több alkalommal fordult a tudományos társaságokhoz, egyebek között a Császári Tudományos Akadémiához azzal a kéréssel, hogy indítsanak expedíciót az Urál őslakóinak, a voguloknak (és esetleg az osztjákoknak) a földjére. Ő maga tudatosan készült az expedícióra: tanulmányozta az addig megjelent szakirodalmat és leírásokat. Látta, milyen hiányosságok vannak a vogul-ság ismeretében, a szójegyzékekből alig néhány, pontatlanul lejegyzett szót lehet összeszedni. Ez a jóindulatú orosz ember, aki önmagáról jóformán semmit sem árul el, nem kapott azonban anyagi támogatást sehonnan sem a tervezett expedíció megvalósításához. Nyikanor jekatyerinburgi püspök érdeklődött egy alkalommal nála az addig összegyűjtött anyag iránt, ezért 1903-ban Osztroumov elhatározta annak kiadását, hogy „együttműködünk a vogulok tanulmányozásában és ezáltal támogassuk őket a létért folytatott súlyos harcukban” (4). A könyvecske 1904-ben Permben látott napvilágot.

A vogul történelmet és a vogulokat statisztikailag bemutató fejezetben (5–11) együttérzéssel emlékezik meg a voguloknak az orosz gyarmatosítók elleni kilátástalan küzdelméről. Úgy véli, valamikor az Urál nyugati oldalán nagy területeket népesítettek be, de nem hiszi, hogy a Csuszovaja vidékéig elnyúlt volna a földjük. A permi kormányzó-ságban élt vogulok számának alakulását egy évszázadon át követi. Míg például 1886-ban 2216 vogulról tudott a Zemszkaja uprava, a század elejére csak két tucatnyi nomadizáló vogul maradt, akik népi sajátosságait és nyelvüket megőrizték. A következő kis fejezet a vogulok embertanáról, életmódjáról, ruházkodásáról, étkezéséről, lakásáról, házassági szokásairól, vallási elképzeléseiről stb. (12–22) ad számot. A századforduló permi kormányzóságbeli voguljairól szólva közli, hogy alig egy-két kivételtől eltekintve eloro-



szosodtak, az orosz parasztoktól szinte lehetetlen őket megkülönböztetni (23–26). A 28. lapon az európai Oroszország, a 29-en a permi kormányzóság térképét látjuk.

Az orosz–vogul (cirill betűs) szótár (30–47), majd ennek vogul–német (48–65) és német–vogul (67–84) (latin betűs) változata, továbbá a számlécek listája (66) képviseli a vogul nyelvi anyagot, amely főleg északnak látszik, de vannak bizonyos nyugati vonásai is (pl. \*kš- > kš-). Az alkalmi és nem hozzáértő gyűjtőktől származó adatok csak óvatos hangtani stb. következtetések levonására alkalmasak. A könyvet a vogulokra vonatkozó, Osztroumov által feldolgozott orosz nyelvű irodalom jegyzéke zárja le (85–86).

Noha Osztroumov nem a helyszínen gyűjtött, hanem mások munkáiból írt egy kis összefoglalót, megismerés méltó e kis könyvecske már azért is, mert a permi kormányzóság századforduló körüli leírásának sorsáról tudósít. Ezt a vidéket nem kereste föl sem MUNKÁCSI, sem KANNISTO. Hasznos szolgálatot tett azzal, hogy a mások által lejegyzett szóanyagot egybefoglalta, bár azt sajnos nem tudni, hogy melyik adat melyik területről származik. Osztroumov munkája megérdemelte e feldolgozott kiadást.

HONTI LÁSZLÓ

### Владимир Иславин: Самоеды в домашнем и общественном быту

Eötvös Loránd Tudományegyetem. Fontes ad historiam linguarum populorumque uraliensium I. (Санктпетербюпр 1847-) Budapest 1974. (8+) 142 l. + 1 térkép.

Az új sorozatot útjára indító Előszóban írja BENKŐ LORÁND: „... eleddig kiadatlan vagy nehezen hozzáférhető műveket szándékozunk a kutatók, oktatók és hallgatók kezébe adni a magyar és a finnugor nyelvtudomány, az általános nyelvészet, valamint a fonetika tárgykörében”. (Gondolom, e két utóbbi terület nem nagyon van összhangban a sorozat latin címével.) A sorozatot ERDŐDI JÓZSEF és MOLNÁR JÓZSEF szerkeszti. Az előbbi méltatja a könyv szerzőjét és röviden szól arról, mivel is ismerteti meg az olvasót.

ISZLAVIN röviden megemlékezik könyvének keletkezési körülményeiről. Itt méltatja CASTRÉN szamojéd nyelvészeti érdemeit és közli, hogy a térkép keleti tundrai részét REGULY térképéről másolta.

A mű négy fejezetből áll:

I. A tundra topográfiai leírása (5–10), az Uráltól nyugatra eső vidéket jellemzi röviden.

II. A tundra fokozatos benépesítése (11–22). Elmondja, hogy a zürjénekkel és az oroszokkal szemben a szamojédek — értsd: a jurák-szamojédek vagy nyenyecék — a tundra igazi birtokosai. Iszlavin tudja, hogy az Urálon túlról érkeztek és nem sokban különböznek ott élő testvéreiktől, és hogy Nesztor már a 11. században megemlítette őket. Ezután az oroszok és a zürjének betelepülését tárgyalja.

III. A gazdaság, a réntenyésztés és a vadászat (23–102). Ismerteti a szamojédek lakását (a csumot), öltözkését, ételét és állatait. A réntartásról hosszabban értekezik, egyebek közt a rének és réntulajdonosok számát hivatalos közlésekből meríti. Eseteli a halászat, a tengeri és a szárazföldi vadászat fontosságát, felsorolja a vadászott állatokat és arról sem feledkezik meg, hogy beszámoljon az orosz és zürjén kereskedők kapzsiságáról.

IV. A szamojédek erkölése és vallása (103–142). A megkeresztelkedett jurákok mellett ismerteti a pogányok vallási szokásait, elképzeléseit, szól bálványaikról és szertartásaikról is. Beszámol a születéssel kapcsolatos szokásokról, a névadásról, a házasságról, a temetésről. Hasznos, hogy felsorolja a fontosabb jurák nemzetségeket. Nem kevésbé érdekes a hónapnevek felsorolása és értelmezése.

Iszlavin könyve nem egyszerű tájékoztatás az európai jurákokról és földjükéről, nem kárhoztatandó pogányoknak állítja be őket, hanem sanyarú helyzetükre hívja fel a figyelmet. Eközben életkörülményeikről szólva talán a tudomány, főleg a néprajz számára is hasznosítható tudósítás került ki tollából. — A fénymásolat örvendetesen jó minőségű, a térkép azonban, sajnálatos módon, igen gyengén sikerült.

Amint ez a kis könyv is bizonyítja, divatba jött a régi könyvek újbóli kiadása. Szegeden, Münchenben és Bloomingtonban az egyetemek jóvoltából, Lipcsében pedig a Zentralantiquariat der DDR gondozásában jelent meg több finnugor vonatkozású kötet. Hasonlattal élve, leletmentésnek nevezhetnénk e tevékenységet, amely remélhetőleg még sok fontos munkával gazdagítja újra a tudományt.

HONTI LÁSZLÓ

## Hadrovics László: Szavak és szólások

Nyelvtudományi Értekezések 88. Akadémiai Kiadó, Budapest 1975. 135 l.

Számtalan külső tényező játszott közre abban, hogy ezt a PAIS DEZSŐ emlékének ajánlott kötetet csak most mutathatom be folyóiratunk olvasóinak. Van ezek között nyelvészeti és egyéni vonatkozású tényező is, de ezekről itt és most nem akarok szót ejteni.

HADROVICS LÁSZLÓ nemcsak a szlavisztika nemzetközileg is ismert és elismert művelője, hanem a magyar szótörténeti és etimológiai kutatások terén is jelentős eredményekkel gazdagította nyelvtudományunkat. Elég lesz talán, ha most csupán ugyanennek a sorozatnak 50. számaként megjelent munkájára, a „Jövevényszó-vizsgálatok”-ra utalok, amelyben ötvenhét szó történetével, eredetével foglalkozott. E munkája három fő részének tárgya: Szláv elemek; Néhány német jövevényszavunk; Régi olasz jövevényszavaink köréből. — A most bemutatásra kerülő munka lényegesen több fejezetre oszlik. A bevezetésen, a rövidítések jegyzékén és a tárgyalt szavak és szólások mutatóján kívül a következő fejezeteimék tájékoztatnak a munka tárgyáról: Képzővel megtoldott jövevényszók; Szóhasadás és szókeveredés; Néhány magyar szó eredete; Szláv jövevényszók; Olasz jövevényszók; Német jövevényszók; Bizonytalan eredetű szavak; Szólások. — Ebből a tartalmi felsorolásból is látható, hogy etimológiai és szótörténeti — vagy talán inkább szótörténeti és etimológiai — kutatásainkhoz a NyttudÉrt.-nek ez a füzeté igen gazdag adalékokat szolgáltat.

A bevezetésből is szeretnék kiemelni néhány gondolatot. (De már itt meg kell jegyezmem, hogy az értekezés konkrét szavakkal foglalkozó részében is számtalan általános érvényű megállapítást talál az olvasó.) Szerzőnk véleménye szerint nem volna értelme olyan nyelvek területére kalandoznia, amelyekkel soha nem foglalkozott, amelyekből soha szöveget nem olvasott. Ezt valóban megteheti az a kutató, aki a szókészlet bizonyos rétegeinek történetével és eredetével foglalkozik. De mit csináljanak azok, akik egy nyelv etimológiai szótárát akarják összeállítani? Az ilyen munkára vállalkozók csupán azt tehetik, hogy kritikus szemmel veszik számba az eddigi magyarázatokot, és vagy megpróbálnak új magyarázati lehetőségeket felvetni, vagy csupán kritikát mondanak az eddigi magyarázatokról. Ez volt a TESz. gyakorlata is, és ezt szerzőnk méltányolja azokban az esetekben is, amikor egyébként nem ért egyet a TESz. megállapításaival.

Idézek még szó szerint is néhány mondatot a bevezetésből: „Az úgynevezett modern nyelvtudományban az etimológiai kutatás nem népszerű. Ennek több oka van, amikre részint már mások is többször rámutattak. Egyik ok a ... fáradtságos eljárás, ami legtöbbször nem vezet látványos eredményekhez. A másik ok az, hogy ezek az eredmények beleépülnek az etimológiai szótárak egy-egy cikkébe, s még jó, ha egy vagy egy félmondat, esetleg névtelen utalás formájában bekerülnek a tudományos köztudatba ... Nem tagadom, hogy ezt a kis etimológiai füzetet most már olyan szándékkal is írtam, hogy a fiatal nyelvészek érdeklődését kissé ilyen területre is irányítsam. Nyelvtudományunk nagy elszegényedése származnék abból, ha a fiatalok csak a divatos és agresszív módon propagált irányokat követnék” (6).

Az első főfejezet bevezető részében hangsúlyozza, „hogy jövevényszavaink vizsgálatában a továbbképzett alakoknak több figyelmet kell szentelnünk, és ezt a jelenséget egyszer monografikusan fel kell dolgoznunk” (13). Szerzőnk itt az -s képzővel megtoldott főneveket (*botos, dákos, pallos, vinos, köntös, lugas*) és a *kalap*-ot vizsgálja; ez utóbbi szerinte szintén egy -s képzős formából való elvonás.

Meggyőzőek a szóhasadás és szókeveredés kérdéskörét tárgyaló második fejezet magyarázatai is. Itt csupán az *idegen ~ vendég ~ vidék* (44–48) magyarázatával kapcsolatban vannak kétségeim, s magának a szerzőnek is: „Mint összetévesztési alap marad tehát egyelőre a kétségtelen szemantikai megfelelés” (48). A szavaknak azonban nemcsak jelentésük, hanem alakjuk is van, és az alak és a jelentés vizsgálata az etimológiai kutatásokban egyenlő rangú. A kettőt — sajnos? — nem lehet elválasztani. Némileg hasonló problémáim vannak a *korsó ~ köcsög* magyarázatával kapcsolatban is, de ezek nem olyan súlyosak, és számomra is valószínűnek, elfogadhatónak látszik Hadrovics László magyarázata. Hasonlóképpen tudom értékelni a harmadik fejezet (Néhány magyar szó eredete) eredményeit is. Itt legfeljebb a *folyik ~ fut* körül lehetnek problémák, de erre szerzőnk is utal. Meggyőzőek a negyedik és ötödik fejezet (Szláv jövevény szók; Olasz jövevény szók) magyarázatai is. Ezek között több olyan szóval is találkozok az olvasó, amelynek eddig nem volt valószínűsíthető magyarázata sem (pl. *csere, elmélkedik ~ emlékezik, óriás; káva, korcsolya, mankó* stb.). — Idézem itt a *televény* (72–73) magyarázatának utolsó bekezdését: „A hangalakra nézve is csak feltevés lehetséges. A magyarban a kiin-

duló alak \*telenén lehetett, s ebből az egyik *n* disszimilációjával és a másik palatalizálódásával lett *televény*. Ahhoz, hogy biztosabban tudjunk mondani, sokkal több korai adatra lenne szükség. A szlávból való származtatást egyedül a jelentés teszi valószínűvé" (73).

Hangtani problémákat látok a német jövevényszók fejezetében a *bendő*, a *csempé* magyarázatában, egyéb problémák is felmerülnek a *harc* származtatásában. Teljesen valószínű viszont ebben a részben az *ostor-adó* megfejtése: egy olyan magyarázó összetétel, amelynek előtagja a német *Steuer* 'adó'.

Igen fontosnak tartom a bizonytalan eredetű szavakkal foglalkozó fejezetet. Ez ugyan aránylag rövid (111—128), csupán öt szóval foglalkozik itt (*derék, kuruc, labanc, mázsa, tömlő*), de a további kutatások számára a közölt adatok és megjegyzések igen fontosak. Ebben a vonatkozásban én jelentősnek tartom a TESz. hasonló szócikkeit is.

Az utolsó fejezet szólásokkal foglalkozik (*füstbe megy; valakinek a malmára hajtja a vizet; pünkösdi király; résen van; szájába rág*). Ebben a részben is — mint általában az egész kötetben — a történeti adatok közlése áll az előtérben. Egy-egy magyar szólás, szókapcsolat, közmondás gyakran fordul elő latin szövegbe iktatva vagy éppen latinra fordítva, s így a források tanulmányozása, feldolgozása alapján igen gyakran jóval korábbi adat kerül elő, mint amelyeket eddig ismertünk. Igen lényeges persze az olyan adatok feltárása is, amelyek egyes szólásaink megfelelőinek európai elterjedtségére vetnek fényt.

Befejezésül csak azt szeretném hangsúlyozni, amit egyébként az eddigiekből is láthat az olvasó, hogy a *NytudÉrt.*-nek ez a füzeté igen nagy mértékben gazdagította nyelvtudományi irodalmunkat, és reméljük, hogy Hadrovics tanár úr a jövőben is számos tanulmánnyal járul még hozzá szótörténeti és etimológiai problémáink tisztázásához.

PAPP LÁSZLÓ

### Hadrovics László: *Schrifttum und Sprache der burgenländischen Kroaten im 18. und 19. Jahrhundert*

Akadémiai Kiadó, Budapest — Verlag der Österreichischen Akademie der Wissenschaften, Wien 1974. 564 l. + 12 Faksimile

HADROVICS LÁSZLÓ akadémikus sokoldalú tudományos tevékenységének egyes részterületein elért eredményei, mint pl. az orosz—magyar és magyar—orosz szótár-szerkesztés munkája, a magyar mondattant kidolgozó műve stb., jól ismertek nemcsak a hazai szakmai körökben, hanem a nagy nyilvánosság előtt is. Ezzel szemben tudományos érdeklődésének egyik főterületén végzett munkáját már nem ismerik itthon olyan széles körben, de annál inkább külföldön. Ez a terület a szlavisztikán belül a jugoszlavisztika, különösen a horvát nyelv és horvát kultúra múltja, annak magyar kapcsolatai. Tehát a sokoldalú Hadrovics professzor mindenekelőtt „kroatista”.

Tény viszont, hogy az utóbbi évtizedekben munkásságában időlegesen más témák kerültek előtérbe, s ez hátráltatta a már 1951-ben elkezdett nagyszabású vállalkozásának befejezését. S ez a feladat a 18. és 19. századi burgenlandi, ill. nyugat-magyarországi horvát írásbeliség és irodalom nyelvi vizsgálata, monografikus feldolgozása volt.

#### A monográfia tartalma

A bevezető rész (15—19) alapvető adatokat közöl az egykori nyugat-magyarországi (burgenlandi) horvátok népcsoportjáról. — A „Nyelvi források” c. fejezetben (19—45) a szerző felvázolja a horvát népcsoport írásbeliségének, irodalmának fejlődését a 16. századi megindulásától a 20. század elejéig, kiemelve azokat a fontosabb nyelvműveket, amelyek adatokat szolgáltatnak a nyelvtani rendszer leírásához. — A legfontosabb szakirodalmat (42—44) témakénti (történelem, irodalomtörténet és népköltészet, nyelvgyűjtés és irodalmi nyelv) bontásban sorolja fel. — A monográfia tulajdonképpeni tartalma a hűsz kiválasztott nyelvemlék részletes elemzése, a nyelvi anyag rendszeres nyelvtan formájában való bemutatása. A felhasznált nyelvi források (45—46) többségükben nyomtatott kiadványok, főleg a vallásos irodalom termékei, egy-egy ábécéskönyv, kalendárium, népdal-szöveggyűjtemény, három kéziratos jogi dokumentum. — A nyelvi elemzés fejezetei: helyesírás (46—53), hangtan (53—86), szóképzés (86—187), alaktan (188—265), mondat-tan (265—429), szókincs (230—492). Ezt követi a nyelvemlékekből összeválogatott, viszonylag terjedelmes szöveggyűjtemény (495—530). A munkát részletes tárgy- és szómutató zárja be.

A *Burgenland, burgenlandi horvátok* elnevezéséről.—Előljáróban térjünk ki a címben is szereplő *burgenländische Kroaten* 'burgenlandi horvátok' elnevezésére, annál is inkább, mert a szerző is szükségesnek vélte, hogy tájékoztassa az olvasót a szóban forgó elnevezés létrejöttének körülményeiről, jelentésének viszonylagos voltáról. A *Burgenland, burgenlandi horvátok* nem régi keletű terminusok; az I. világháború utáni államhatárrendezés során az egykori négy nyugat-magyarországi megye részeiből alakult meg Ausztria új tartománya, Burgenland. Ennek folytán a történelmi Magyarország nyugati vidékein élő horvát szórványok túlnyomó része Ausztria fennhatósága alá került, s akkor lettek tulajdonképpen „burgenlandi” horvátokká. A *Burgenland* horvát nyelvű megfelelője (tulajdonképpeni tükörfordítása): *Gradišće*, melléknévi alakja: *gradišćanski*; a népcsoport Jugoszláviában használatos elnevezése *Gradišćanski Hrvati*.

E terminus problematikussá válik nemesak akkor, ha az 1921 előtti történelmi múltra vonatkoztatjuk. Problematikus azért is, mert a népcsoport egy része hazánk határain belül maradt,<sup>1</sup> legkisebb hányaduk viszont a Csehszlovákiához csatolt vidékeken lakik. Ennek ellenére külföldön megszokott gyakorlattá vált e három országban élő népcsoport múltját (de jelenét is, pl. nyelvjárási, néprajzi stb. vonatkozásban) *burgenlandi horvátok* egységes néven tárgyalni.<sup>2</sup> Ennek oka abban is rejlik, hogy egyedül az ausztriai többségnél folytatódnak jelenleg is a tájnyelvi irodalom hagyományai. Magyarországon a felszabadulás után a nyugati megyékben élő horvátjaink nyelvi és kulturális vonatkozásban a többi hazai horváthoz és szerbhez integrálódtak. Ők tehát a jelenkori horvát, ill. horvát-szerb irodalmi nyelvet használják.<sup>3</sup> Mivel Hadrovics német nyelvű monográfiája elsősorban külföldnek szól, így a „Burgenländischen Kroaten” ('burgenlandi horvátok') népcsoportnév helyénvalónak látszik. Természetesen, a magyar olvasóhoz a *nyugat-magyarországi horvátok* név használata állna közelebb. Annál is inkább, hiszen a tárgyalt időszakban, a 18. és a 19. században ezen etnikai csoport szellemi központjai a mai Magyarország területén voltak: a nyelvjárásban iródott könyvek zömmel Győrben, Sopronban láttak napvilágot; a jelenleg is Magyarországhoz tartozó helységeiből származnak vagy itt működtek (leginkább falusi lelkészként) egyes ismertebb írók is.

A burgenlandi (nyugat-magyarországi) horvátok eredete, települései, nyelvjárása. — A monográfia bevezető része a népcsoport kialakulásáról, sajátos írásbeliségének kezdeteiről tájékoztatja az olvasót. A török előnyomulás okozta vándorlás szakaszosan ment végbe, s nagyjából a 16. század elejétől e század hetvenes éveig tartott. Az egykori Nyugat-Magyarország vidékeire, továbbá Alsó-Ausztria és Morvaország területeire érkezett horvátok nem származnak közvetlenül az adriai tengerparttól, ahogy némelyek a németben és a magyarban használt *Wasser-Kroaten*, *vízi horvátok* elnevezésük alapján vélték. A történeti adatok és a nyelvjárási tények is arra engednek következtetni, hogy hajdani szülőföldjük az a horvátországi tájegység, amely az adriai tengerpart északi (Kvarner-öböl) szakaszától nagyjából keleti irányban az Una folyóig, ill. az Una és a Száva talákozásáig ért, és a Kulpa folyótól délyre fekszik, s így a Gorski Kotart és Lika részeit foglalja magában. Az említett térségben akkortájt a ča-nyelvjárás dominált. A Magyarország nyugati megyéibe beáramlott horvát jövevények egy kisebb része viszont a Kulpa és a Száva folyóktól északra fekvő horvátországi, ill. szlavóniai tájakról ered, s ezek a kaj- és a što-nyelvjárást beszélték.

Az egykori nyugati megyéink területére áttelepült horvát lakosság egyes csoportjainak közelebbi származását többek között nyelvjáráskutatók is vizsgálták, s eddig már több értékes részeredmény született. Az erre vonatkozó fontosabb munkákat a szerző a

<sup>1</sup> Egyes forások szerint kb. 15 000. L. KÖVÁGÓ LÁSZLÓ, A magyarországi délszlávok 1918—1919-ben. Budapest 1964. 39.

<sup>2</sup> E tekintetben jugoszláviai lexikográfiai kiadványokban bizonyos kettősség észlelhető, így pl. a *jačka* elnevezésű, az adott etnikai csoportra jellemző népdalfajta meghatározásában. A Srpskohrvatsko—mađarski rečnik (Novi Sad 1968. 1: 541): *jačka* = burgenlandi (gradišćei) népdal. Az Enciklopedija Leksikografskog zavoda Jugoslavije (Zagreb 1967. 3: 238) pontosabban határozza meg: *jačka* = horvát népdal Gradišće-ben (Burgenland) és Nyugat-Magyarországon.

<sup>3</sup> A Győr-Sopron és Vas megye horvátlakta falvaiban a regionális nyelvhasználatnak nagy hagyományai voltak, többek között az iskolai oktatás terén is. Emiatt a felszabadulást követő években a nemzetiségi lakosság egy része ellenzete a horvát-szerb irodalmi nyelv bevezetését az iskolába. L. MOKUTER IVÁN, Az irodalmi horvát-szerb nyelv tanítása a „ča” nyelvjárási területen. A Szegedi Ped. Főiskola Évkönyve 1956: 309—322.

szakirodalomjegyzékben sorolja fel. Véleményem szerint itt érdemes lett volna megemlíteni PAVLE IVIĆ ismert jugoszláv dialektológus nevét is. A Vas megyében (Tömörd, Nárda) és Pozsony környékén végzett gyűjtései és a már meglévő, magyarországi falvakban összegyűjtött tájékoztató anyag alapján Ivić figyelemreméltó megállapításokat tett.<sup>4</sup>

Ide kívánczok megemlíteni, hogy egyes, hazánk területén fekvő települések nyelvjárásával, a lakosság eredetével kapcsolatban ellentétes vélemények hangzottak el. Pl. a Sopron környéki Fertőhomok (Umok) és Hidegség (Vedešin) nyelvjárására vonatkozóan. RUDOLF KOLARIČ szlovén nemzetiségű jugoszláviai nyelvész azt állította, hogy a két falu szláv lakossága szlovén nyelvjárásról beszél, következésképpen a lakosok is szlovének.<sup>5</sup> Ezzel szemben IVAN BRABEC zágrábi professzor Hidegség tájszólását a magyarországi kaj-nyelvjárás keretében tárgyalja. Szerinte ott a Lika és a Kulpa menti vidékről származó és ča-nyelvjárást beszélő horvátok keveredtek egy szlavóniai kaj-nyelvjárású csoporttal.<sup>6</sup>

A történelmi Magyarország nyugati vidékein a 16. század folyamán (vagy részben még korábban is?) a horvátok a horvát-szerb nyelv mindhárom nyelvjárását beszélték, de mivel a ča-nyelvjárású lakosság volt jelentős túlsúlyban, ezért a ča-nyelvjárás szolgált alapul az új irodalmi nyelv kialakításához. A što- és a kaj-nyelvjárásban írott emlékekről e területről nincs tudomásunk. JOSIP HAMM bécsi szlavista professzor szerint az új hazában a što-alapon azért nem fejlődött ki semmilyen írásbeliség, mert ezt a nyelvjárást beszélő burgenlandiak déli csoportjából annak idején nem kerültek ki irodalmárok.<sup>7</sup>

Az elvándorlások korszakában a horvátországi ča-nyelvjárású irodalom már gazdag hagyományokkal rendelkezett, s mindhárom szláv írásrendszert (glagolita, cirill, latin) használta, de ez idő tájt a latin már teljesen túlsúlyban volt. A horvátok részére Magyarország területén is folyt helyenként glagolita misézés, az ősi „glagoljica” azonban a cirillírással együtt hamarosan kiment a használatból.

A nyelvi források, a regionális irodalom fejlődésének áttekintése. — A kutatást megnehezíti az a körülmény, hogy eddig nem készült el egy teljes és megbízható bibliográfia, egy igazán tudományos igényű irodalomtörténeti áttekintés. A szerző utal FILE SZEDENICH *Naši pisci i knjige* [Íróink és könyveink] c. munkájára, amely még 1912-ben Sopronban jelent meg, ennek adatanyaga azonban sok tekintetben hiányos, sőt téves és félrevezető. Hadrovics érdeme, hogy e regionális irodalom bibliográfiája egy fontos címmel egészült ki: a Széchenyi Könyvtárban ő fedezte fel egy ismeretlen szerző 1732-ben Győrött kiadott Horvaczko evangyelye c. művét. A felfedezés azért fontos, mert ez az első katolikus könyv ezen a nyelven, s ez egyben a folyamatos könyvkiadás kezdetét is jelenti. A protestánsok által elkezdett könyvnyomtatás ugyanis még a 17. század elején félbeszakadt, mivel a horvátok lakta vidéken a lutheránus egyházi mozgalom nem tudott megerősödni.

Az egykori Nyugat-Magyarországon keletkezett legelső horvát nyelvemlékek általában a kelénpataki bejegyzéseket tartják, így szerzőnk is. A ma Burgenlandhoz tartozó Sopron környéki Kelénpatakon (Klingenbach) egy 16. századi latin nyelvű miscskönyv utolsó lapjának hátára 1564-ben cirillbetűvel felírták a horvát miatyánkot és egy húsvéti énektöredéket is. Ugyanott be van jegyezve egy-egy rövid mondat glagolita, ill. latin írással is.

A burgenlandi írásbeliség kezdetét illetően más véleményekkel is találkoztam, pl. Josip Hamm bécsi szlavista professzoréval.<sup>8</sup> Igaz, Hamm erre vonatkozó fejtegetései Hadrovics monográfiájával csaknem egyidőben jelentek meg, s így szerzőnk e művében nem reagálhatott rájuk. Az önálló írásbeliség kezdetét az áttelepült horvátoknál Hamm egy egész századdal teszi előbbre. Erre közvetett bizonyítéknak fogadja el azt a tényt, hogy a ludbregi skriptoriumból származó s Németújvárra (Güssing) került latin nyelvű kéziratokban egy glagolita breviáriumtöredéket találtak, amely a 15. században íródott.

<sup>4</sup> PAVLE IVIĆ, Prilog rekonstrukciji predmigracione dijalekatske slike srpskohrvatske jezičke oblasti. Zbornik za filologiju i lingvistiku 4—5 (Novi Sad 1961—1962): 117—130.

<sup>5</sup> RUDOLF KOLARIČ, Govor dveh slovenskih vasi na Madžarskem ob Nežiderskem jezeru. Južnoslovenski filolog 30 (Beograd 1973): 381—396.

<sup>6</sup> IVAN BRABEC, Hrvati uz Muru i Dravu te u Vedešinu. Ljetopis JAZU 74 (Zagreb 1971): 495—500.

<sup>7</sup> JOSIP HAMM, Stellung und Bedeutung des Burgenländisch-Kroatischen innerhalb der slawischen Sprachenfamilie. Symposium Croaticon. Gradišćanski Hrvati — Burgenländische Kroaten. Red.: FRANZ PALKOVITS. Wien 1974. 171—177, 169.

<sup>8</sup> JOSIP HAMM: i. m. 172—173.

Szem előtt kell tartanunk, hogy ebben az időben a Varasd környéki Ludbreg és a Németújvár is Batthanyék birtokához tartoztak. Egy másik mozzanat, amely a burgenlandi írásbeliség korábbi kezdetére utal, az a Szűz Máriához szóló ima, amelyben kaj- és ča-nyelvjárási elemek is találhatók. Az előbbiekkal összefüggésben Hamm professzor előbbre teszi a horvátok bevándorlásának időpontját is. Szerinte már a 15. század hetvenes éveitől Horvátországból a ča- és kaj-nyelvjárást beszélő népcsoportok kezdtek beáramlani a mai Burgenland déli részére, Németújvár környékére. Ezek a jövevények később északibb vidékekre települtek át, a Fertő-tó környékére (pl. Hidegség, Fertőhomok), továbbá Pozsony környékére. Helyükbe új horvát lakosság érkezett, amely a što-nyelvjárást beszélte.

A nyugat-magyarországi horvátoknak szánt első nyomtatott könyv JOHANNES BRENTIUS (BRENTZ) Postillájának fordítása volt, amely 1568-ban Regensburgban jelent meg. Jellemző, hogy ezt a kiadást a horvátországi protestáns mozgalom vezető személyiségei, Antun Dalmatin és Stipan Konzul Istranin kezdeményezték. (Stipan Konzul mintegy tíz évig Burgenland területén működött, s Kismartonban halt meg.) E sajtótermék egyébként záróaktusa a nagy kultúrtörténeti jelentőségű horvát protestáns könyvkiadásnak. A régensburgi Postilla nyelvezete azonban jelentősen eltér a nyugat-magyarországi horvátok nyelvjárásától, s nem tartozik a Hadrovics vizsgálta emlékek sorába.

A magyarországi horvát protestáns könyvtermésből csak két vallásos énekeskönyv maradt az utókorra: Dusevne peszne (Sopronkeresztúr 1609) és Druge kniige dussevnih peszsan (ugyanott, 1611). Szerzőjük, ill. összeállítójuk a nagy műveltségű GERGUR MEKINICH (Gregorius Pythiraeus), a magyarországi reformációs mozgalom ismert személyisége. Énekgyűjteményeinek tartalma és jellege közel áll a korabeli magyar reformáció hasonló kiadványaihoz. Figyelemre méltó, hogy e munkáit Zrínyi Miklósnak, a szigetvári hős unokájának ajánlotta. Mekinichnek azonban már nem akad követője; több mint egy évszázadon át szünetelt a nyugat-magyarországi horvát könyvkiadás.

Jelenlegi ismereteink szerint a katolikusok első kiadványa az 1732-ben Győrött napvilágot látott, Hadrovics által felfedezett Horvaczko evangyelye volt; szerzője ismeretlen. A 18. század 40-es éveitől kezdve már sűrűbben jelennek meg különböző, vallásos tartalmú könyvek (lecionáriumok, katekizmusok, imakönyvek, predikációskötetek, szentek életrajzai stb.). Kimagasló értékű barokk prózát alkotott EBERHARD MARIA KRAGEL: Csetveroversztni duhovni persztan (Sopron 1763). A 19. század legtermékenyebb írója JOSEF FICKÓ (ill. FICZKÓ, FITZKÓ, 1772—1843), aki 42 éven át a Kőszeg környéki Peresznye falu plébánosa volt. A biblia történeteket feldolgozó művei, továbbá egyes tartalmú gyűjteményei igen népszerűek voltak, hasznos kézikönyvként forgatták őket a falusi plébánosok. Ily módon Fickónak jelentős szerepe volt a regionális irodalmi nyelv továbbfejlesztésében.

Világi tartalmú könyveket csak a 19. század elejétől adnak ki. A két legelső 1806-ban jelent meg: Sopronban a Novi horvaczki kalendar; a kétnyelvű (horvát és német) Slabikar aliti jimen kniz'ica című ábécéskönyvet a budai Egyetemi Nyomdában állították elő. Meg kell jegyezni azonban, hogy még a század második felében is az egyházi és vallásos könyvek dominálnak. Ennek következtében a regionális irodalomban a vallásos étellel kapcsolatos szókincs volt a legfejlettebb, míg a más tárgyú lexika, kivéve a helyi közigazgatással kapcsolatos kifejezőkészletet, szegény és fejletlen maradt. Ez idő alatt Horvátországban — a 30-as és 40-es években — egységes, a što-nyelvjáráson alapuló irodalmi nyelvet vezetnek be, amely a század második felében viszonylag gyors ütemben a fejlettebb európai nyelvek mintájára kiépíti saját terminológiáját az élet és tudomány minden ágában. A burgenlandi horvátok azonban a megfelelő társadalmi bázis hiányában nem tudták követni a horvátországi fejlődést. Mítöbb, ez idő tájt a magasabb szellemi tevékenység szférájában egyre inkább a német és a magyar nyelvhasználathoz folyamodnak.

Csak az 1880-as években, jelentős késéssel, honosodik meg az új horvát írásrendszer és helyesírás (a mellékjeles mássalhangzók használata), s ezzel a magyaros helyesírás használata véglegesen kiszorult. Emellett a regionális nyelvbe egyre inkább kezdnek behatolni a horvát köznyelvi szókincs elemei, s ez a folyamat a 20. században tovább erősödik. A századfordulón bizonyos előrehaladást jelentett MATE MERŠTĆ-MILORADIĆ (1850—1928) szépirodalmi munkássága és közéleti tevékenysége. Ő kezdeményezte a horvát naptárok rendszeres kiadását, később Győrött egy hetilapot indított meg (Naše Novine, 1910—1922).

A nyugat-magyarországi, ill. a burgenlandi írásbeliség nyelve kezdettől fogva az i-ző kiejtésű ča-nyelvjáráson alapszik. Az irodalmi nyelv azonban nem valamely ottani vidék tájszólásával egyezik, hanem egy nyelvjáráson felüli nyelvi változatot tükröz, ahogy ezt a szerző a hangtani rész bevezető soráiban leszögezi. Szókincsében sok kaj-nyelvjárási

elem található, főleg a régebbi, vallásos tárgyú írásokban, s ez a horvátországi kaj-alapú regionális irodalommal való kapcsolatára utal. Kiformálásában jelentős szerepe volt az állandó és sokrétű magyar és német hatásnak is. A társadalmi körülmények azonban nem kedveztek fejlődésének és egy szilárdabb normarendszer kiépítésének. Ennek ellenére megállapítható, hogy e népcsoport a 20. század elején viszonylag jól kifejlesztett irodalmi nyelvvel rendelkezett.

A „Nyelvi források” című fejezetből az előbbiekben sok adatot, megállapítást idéztünk. E fejezet a népcsoport irodalmi és kulturális viszonyairól, nyelvéről adott tömör összefoglalása felér egy önálló kézikönyvvel. Megfelelően kiegészítve, kikerekítve a hozzácsatolt szövegmutatványokkal, hasznos lenne azt külön is kiadni, magyar, esetleg horvát-szerb nyelven. Annál is inkább, mivel kevés valóban tudományos szintű kiadványunk van, amely nemzetiségeink múltját tárgyalja.

**Helyesírás.** — A regionális nyelv latin betűs írásrendszerének problémái elsősorban olyan mássalhangzók írásával kapcsolatosan merülnek fel, amelyek hiányoznak a latinból. E tekintetben a burgenlandi horvát irodalmiság nagymértékben a magyar helyesírásra támaszkodott, követve annak fejlődési szakaszait. A szerző jól áttekinthetően bemutatja a helyesírástörténet összes fejlődési periódusát, egybeveti az adott időszak magyar helyesírásával.

**H a n g t a n.** — Hangtani szempontból a ča-nyelvjárás alapuló regionális irodalmi nyelv viszonylag egységes arculatú, a nyelvmlékekben azonban visszatükröződnek a különféle egyenetlenségek is, amelyek a lakosság heterogén eredetével függnek össze. Az *összláv ě* („jaty”) származéka, reflexe túlnyomórészt *i*, pl. *ělovik* (< *ělověka*), *dite* (< *děte*), *lib* (< *chleba*) stb. Ezért e nyelvváltozatot *i*-zőnek, „ikavski”-nak jellemezzük. Meghatározott számú lexemában a jaty *e*-vé változott (*e*-zés, „ekavski izgovor”), pl. *beli* (< *bělo*), *mesto* (< *město*), *venac* (< *věnbac*), egyes szavakban az *ě* helyén *i* vagy *e* egyaránt állhat. Az eredeti és másodlagos *összláv* redukált hangok *ɔ*, *ɛ* („jerek”), amennyiben az ún. erős pozícióban voltak, általában *a*-vá váltak, pl. *dan* (< *dabn*), *tamnica* (< *tmbnica*), *daska* (< *daska*). Egyes szavakban viszont a jerek helyén *e* vokális található, ami egyébként a kaj-nyelvjárásra jellemző. Az élő nyelvjárási beszédre oly tipikus diftongizálás (elsősorban *je*, *jo*) a nyelvmlékekben csak ritkán fordul elő. — *Össz*-szláv viszonylatban is érdekes a részleges másodlagos lágyítás: az *l* és — ritkábban — az *n* az elülső magánhangzók előtt *lj*-vé [lʲ], ill. *nj*-vé [nʲ] változik, pl. a *željiti*, *prokljeti*, *zaručnjica* stb. A részleges lágyításnál még jellemzőbb az, hogy a régi palatális *lj* és (ritkábban *nj*) sok esetben megkeményedik, pl. *spasitelj*, *postelj*, *knjiga*.

A szóhangsúly helye és intonációjának jellege, a hangsúlyváltozások, a magánhangzók kvantitása, tehát a prozódiai viszonyok a ča-nyelvjárásban fölöttébb bonyolultak. Tanulmányozásuk igen fontos, mert éppen e dialektus őrizte meg a legjobban az *összláv* prozódiait. Erről a vizsgált emlékek csak részben és leginkább közvetett módon tájékoztatják a nyelvtörténészt. Mégis e tekintetben többet nyújtanak, mint más horvát — szerb tájnyelven íródott régebbi emlékek. Ez annak köszönhető, hogy a magyar helyesírás példájára szokássá vált a magánhangzók megjelölése ékezzettel, habár nem egységesen és következetesen. A jelölések gyakran többértelműek: hol a hangsúly, hol pedig a magánhangzók hosszúságát jelölik, esetleg mindkettőt egyszerre. A hangsúlyos szótagok különböző — ereszkedő és emelkedő — intonációit egyetlen ékezzettel úgysem lehet megjelölni. Hadrovics érdeme, hogy a meglehetősen összekuszált prozódiai vonatkozású tényanyagot osztályozta, kiemelve az alapvető viszonyokat tükröző jelenségeket. Ezzel utat egyengetett és irányt mutatott a speciális részkutatások számára.

**S z ó k é p z é s.** — A szóképzés tárgyalása sok példát tartalmaz idegen nyelvi, különösen a magyar és a német nyelvi hatásokról. Itt fogok kitérni csak néhány érdekes jelenségre. Némely magyar jövevényszó alapul szolgálhat új szavak képzésére, pl. *betežan*, *betežnik*, *obetežati* (*ubetežati*); *bátorítani*: *batriti*, *obatriti*, *batritelj*, *batriteljica*, *batrenje*. Magyar hatás megnyilvánul az *-aš*, *-iš*, *-uš* szóképzőzrág használatában is. Érdekes a következő eset: az átvett *jiliš* (< magy. *élés*, élelmiszer) főnév mintájára a *piti* 'inni' igéből e nyelvjárásban létrejött a *piliš* 'ital'. Az *-uš* képző a magyar főnevek *-os*, *-ös*, *-üs* szuffixumáiból ered (szem előtt tartva a régebbi magyar hangtani viszonyokat), pl. a *bogatus* főnévben (< *bogat* 'gazdag' melléknévből), amely gyakori a kaj-irodalomban is. A kaj-ba került több magyar főnévnek szintén ilyen végződése van, pl. *šipuš* (*šipos*), *hegeduš* (*hegedüs*), *biruš* (*béres*), *peruš* (*peres*) stb., s így az *-uš* elem önállósodhatott. Általában a magyarországi ča-nyelvjárási szóalkotásban mutatkozó magyar hatások rokon vonásúak és összefüggésben vannak a kaj nyelvjárásban végbement magyar lexikai hatásokkal.

Habár az előbbiek kapcsán Hadrovics László nem utal a latin szavak magyarosan ejtett *-uš* szuffixum esetleges kiegészítő hatására, én viszont megkockáztatnám az ilyen

feltételezést. Szerintem az olyan kaj- és ča-nyelvjárásai, ill. regionális irodalom nyelvi szóalakok, mint *advokatuš, mišionariuš, Kristuš* . . ., serkentőleg hathattak azonos vagy hasonló végződésű jövevényszók és mintájukra képzett szavak alakjának meghonosítására, konzerválására.

Részletesebben foglalkozik a szerző egy érdekes nyelvjárás innovációval, a prefixum szerepű határozószóval. A jelenség történeti kialakulásában két alapvető fázist különböztethetünk meg. Kifejlődésének kezdő fokára utalnak azok az esetek, amikor az összetett (prefixumos) ige egy olyan határozószóval egészül ki, amelynek egyáltalán nincs mondattani határozói funkciója, csak az igeikötő jelentésmódosítását mintegy megerősíti, világosabbá teszi, pl. *doli opasti* 'leesni', *gori podvignati* 'felemelni', *van zignati* 'kiízní, kihajtani', *skupa složiti* 'összerakni, összeállítani' stb. Valódi igeikötői szerepe van a határozószónak, ha az egyszerű, prefixumot nélkülöző ige mellett áll s azzal egy önállósult szintagmát alkot. Ebben az esetben pótolja az elmaradt prefixumot, s egyedül a szemlélet- vagy jelentésmódosítás hordozója. Példák: *doli pasti* 'leesni', *van peljati* 'kivezetni', *nazad dati* 'visszaadni' stb. Az ilyen innováció belső nyelvi fejlődésként is létrejöhett, itt viszont inkább erős magyar és német nyelvi hatással magyarázható. Az idegen minta átvételének az lehetett az oka, hogy a magyart, ill. a német nyelvet is használó horvátoknak az ilyen kifejezőmód pregnánsabbnak, kifejezőbbnek tűnhetett. Kifejlődését elősegíthette a magyarból és a németből való tükörfordítás is. Hasonló jelenséget észlelünk a hazai szlovén nyelvjárásában, amely évszázadok folyamán szintén hasonló külső hatásoknak volt kitéve. Hozzáténném, hogy a horvátországi kaj-nyelv- emlékekben is találunk hasonló jelenségeket, pl. a kaj-irodalom klasszikusa, TITO BREZOVAČKI (1757—1805) műveiben: *gore stati* 'felkelni', *dole vzeti* 'levenni', *van dati* 'kiadni', *nuter iti* 'bemenni' stb.<sup>9</sup>

**A l a k t a n .** — Alaktanilag a vizsgált emlékek nyelvezete nagy vonásokban egybeesik az archaikus állapotokat jól őrző ča-dialektus alakrendszerével. Itt csak néhány főbb jellegzetességét említnék meg. A melléknévi ragozás egyszerűsödött oly módon, hogy általánosan eluralkodott a pronominalis deklináció. Megőrződött a szláv igeaspektus, egyes írónál azonban ingadozás tapasztalható, szemléletérzéklet valamelyest meggyengült, s ebben feltétlenül része van a magyar, ill. a német nyelvi környezetnek. Az aorisztoz és az imperfektum kizárólag evangéliumfordításokban fordul elő. A jelen idejű határozói igenév gyakran melléknévi funkciót tölt be, pl. *oštro rižući nož, nigdar presta-juće muke*.

**M o n d a t t a n .** — Bevezetőül a szerző megjegyzi, hogy horvát-szerb nyelvtörténeti monográfiákban a szintaxisnak nem szentelnek kellő figyelmet, s a hagyományok hiánya csak megnehezíti munkáját. Lemondott arról, hogy itt kifejtse saját mondatelmzési elképzeléseit, hiszen ez polémia volna, eltérést jelentene a munka adott profiljától. Ezért arra törekedett, hogy hagyományos módszerek segítségével minél több tényanyagot tárjon fel. Jellemző a szerzőre, hogy a funkcionális vizsgálatszemből adódó elemzési módszert előnyben részesíti. Leszögezi, hogy csak ezen szemlélet érvényesülésével válik lehetővé a nyelvi fejlődés igazi demonstrálása. Az egyszerű mondatot teljesen analitikusan elemzi: sorban mutatja be az összes szófajok és alakkategóriák funkcióját a mondatban. Részben az összetett mondatnál is a funkció szerinti tagolást alkalmazza, főképp a mellérendelés módjainak tárgyalásakor. A szerző 164 oldalon át — meglehetősen részletes elemzésben — nemcsak az alapjelenségeket tárja fel, hanem sok esetben egyes érdekes átmeneti jelenségekre is felfigyel, s azokat árnyaltan ecseteli. A gondosan megválasztott példák bőséges idézésével kidomborítja a vizsgált nyelvváltozat kifejezési módjait, lehetőségait. A gazdag példaidezés egyébként jellemző a munka valamennyi fejezetére.

A mondattani rész végén a szerző csak nagyon röviden tér ki a szórendi jellegzetességekre. Véleményem szerint a szórendi problematika több figyelmet érdemelne, pl. utalni kellene az igei állítmány és az azt kiegészítő bővítmények, különösen a főnévvel kifejezett tárgy szórendi viszonyaira, továbbá hasznos lenne megvizsgálni a *modi* és más modális igék mondatbeli elhelyezkedését. Benyomásom szerint az említettek kapcsán is magyar, ill. német hatásokról beszélhetünk.

**S z ó k i n c s .** — A szókinccset tárgyaló fejezetben a szerző előbb rövid jellemzést ad a szóképzletről, azután abcé sorrendben bemutat egyes jellegzetes szavakat. A szóállomány egyes rétegei szorosabb kapcsolatba utalnak a kaj-nyelvjárás szókinccsel. A kaj-horvátal közös elsősorban az egyházi terminológia, továbbá a mindennapi élet egyes régebbi

<sup>9</sup> Djela Tituša Brezovačkoga. Priredio: Milan Ratković. JAZU. Zagreb 1951. 72., 76., 136., 137., 138. BREZOVAČKI műveiben még sok ilyen és hasonló állandósult szókapcsolat található, amely szemantikailag egyenértékű a megfelelő összetett (igeikötős) igével.



olasz, magyar és német jövevényszavai, amelyeket még Horvátországból hoztak magukkal az egykori bevándorlók. Az új hazában szókincsük sok újabb magyar és német jövevényszóval bővült. A latin eredetű vagy latin közvetítéssel befogadott köz- és tulajdonnevek adoptálása, ejtése nagymértékben egyezik a magyarban meghonosodott gyakorlattal. Így a magyar latinság szellemében az „s”-nek *š* és *ž* felel meg, pl. *advokatuš*, *mišionariuš*, *Ježuš Kristuš* és *Ježuš Krištuš*, *Judaš* stb. Ebben is megnyilvánult a tájnyelvi irodalom közös vonása a kaj-horválttal.

A német, ill. a magyar nyelvből bekerült jövevényszavaknál olykor nehéz megállapítani közvetlen eredetüket. Pl. a *šanac* közvetlenül a németből (*Schanze*), de a magyarból (*sánc*) is kerülhetett e nyelvjárásba. A szójegyzékben több hasonló problémát vet föl a szerző. Ezzel kapcsolatban meg kell említenem, hogy az újabb szerb-horvát szótárak is (amennyiben szavak eredetéről is tájékoztatnak) a „germanizmusok”-nál nem mindig veszik figyelembe a magyar közvetítés lehetőségét, s egyes szavakat közvetlenül a németből származtatnak.<sup>10</sup> Nyilvánvalóan ennek oka az, hogy a magyar nyelvi hatásoknak a múltban a szerb és a horvát nyelvészek nem tulajdonítottak kellő fontosságot.

Mint munkájának összes fejezetében, a szótani részben is Hadrovics László sok adalékkal illusztrálja azt, hogy milyen nagy mértékben hatott a magyar a burgenlandi horvát nyelv fejlődésére. Egyes feltárt tények, következtetések azonban szélesebb kiterjedésű hatásokról tanúskodnak, és a horvát, ill. a horvát-szerb nyelv egészére vonatkoznak.

**Összefoglalás.** A burgenlandi horvát népcsoport múltjának és jelenének tanulmányozásában több szomszédos ország érdekelt (Jugoszlávia, Ausztria, Magyarország, Csehszlovákia), s már emiatt is a Hadrovics által feldolgozott témának nemzetközi jelentősége van. Jelentőségéhez méltóan a monográfiát külföldön és itthon is nagy elismeréssel fogadták. A monográfiával foglalkozó eddigi hazai méltatások közül ki kell emelni KIRÁLY PÉTER professzor viszonylag részletes recenzióját.<sup>11</sup> A munka legsikeresebb fejezetének ő jogosan a mondattani részt tartja, de kiemeli az egész mű tudományos és módszertani erőnyeit. Rövid ismertetésében MOLLAY KÁROLY is hasonló elismeréssel illeti a monográfiát.<sup>12</sup> Szűkebb szláv nyelvészeti aspektusból jelentőségét növeli az a tény, hogy az adott területen élő horvátság az archaikus *ča*-nyelvjárást használja, s így az ezen alapuló írott emlékeknek feldolgozása össz-szlavisztikai szemszögből is fontos eredménynek számít. Habár a mű nyelvtörténeti aspektusból foglalkozik *ča*-nyelvjárási alapú regionális irodalmi nyelvvél, ugyanakkor gazdag képet vetít a nyelvjárási viszonyok jelenére is, s így hasznos támpontot nyújthat a szinkrón vizsgálódásokhoz.

Meg kell jegyezni, hogy a szóban forgó horvát népcsoport irodalmi nyelvével foglalkozó eddigi publikációk száma csekély, összterjedelme és tudományos értéke szerénynek mondható. Így Hadrovics művének alapvető tartalma a teljesen önállóan végzett, rengeteg sok munkát igénylő vizsgálatokon alapszik. Impozáns terjedelmével, a benne felölelt hatalmas tényanyag kimerítő és megbízható feldolgozásával Hadrovics László monográfiája felülmúlja nemcsak a vele azonos tárgyú munkákat, hanem e népcsoporttal foglalkozó egyéb témájú eddigi megjelent műveket is.

MOKUTER IVÁN

<sup>10</sup> Az ilyen szavak eredeztetésére idézünk néhány példát a viszonylag új keletű szótárakból: PETAR SKOK, Etimologijski rječnik hrvatskoga ili srpskoga jezika. 1—3. Zagreb 1971—1973.; BRATOLJUB KLAČIĆ, Veliki rječnik stranih riječi. Zagreb 1966.; MILAN VUJAKLIJA, Leksikon stranih reči i izraza. Beograd 1972.; JANKO JURANČIĆ, Srbskohrvatsko-slovenski slovar. Ljubljana 1972. — A kaj-nyelvjárás területén és Szlovéniában honos *fanjek* 'fánk' szót, amely leginkább *fanjki* (plur. tantum) alakban fordul elő, SKOK magyar jövevényszókat tartalmazó (1: 506), így JURANČIĆ is (214), KLAČIĆ viszont — a *fanjki* alakú változatot — közvetlenül a német *Pfannkuchen*-ből eredezteti (374). A *šanac* 'sánc' közvetlen német származására utal SKOK (3: 380), JURANČIĆ (1080) és VUJAKLIJA szótára is (1090). A ma már általánosan elterjedt *šogor* 'sógor' bevándorlását illetően a vélemények különböznek: KLAČIĆ (1199) szerint magyar közvetítéssel került a szerb-horvátba, míg VUJAKLIJA (1095) és JURANČIĆ (1093) német jövevényszónak minősítik.

<sup>11</sup> L. Studia Slavica 22 (1976): 171—178. KIRÁLY PÉTER a monográfia egyes részeit értékes, főleg dialektológiai vonatkozású adalékokkal egészítette ki. Rámutatott e horvát népcsoport számára anyanyelvén készült munkák keletkezéseinek indítékaira is.

<sup>12</sup> L. Studia Slavica 22 (1976): 178—180.

## Э. А. Макаев: Общая теория сравнительного языкознания

Издательство Наука, Москва 1977. 204 l.

Az ismertetendő monográfia, mint címe is mutatja, az összehasonlító nyelvtudomány általános elméletével foglalkozik. A Bevezetésben (3) helyesen állapítja meg a szerző, hogy az összehasonlító nyelvtudomány eddigi eredményei lehetőségessé, a továbblépés követelménye pedig szükségessé tette az elvek és módszerek elméleti megfogalmazását. MAKAJEV, aki elsősorban a germán nyelvek és az őrmény kutatásával foglalkozik, elméleti tételeit mindig gyakorlati példákkal illusztrálja.

Ismerkedjünk meg ezek után magával a könyvvel. A mű célját és módszereit ismertető rövid Bevezetés (3–5) után az 1. fejezetben (6–66) az (indoeurópai) összehasonlító nyelvtudomány fejlődésének fő vonalaival és mai helyzetével foglalkozik a szerző. Négy korszakot állapít meg: (1) a kezdetek, (2) Schleicher koncepciója, (3) az újgrammatikusok, (4) a mai összehasonlító nyelvtudomány. Az első három korszak rövid jellemzése után a mai állapotot ismerteti részletesen. Erről szólva megállapítja, hogy kihalt indoeurópai nyelvek (tokhár, hettita stb.) felfedezése és megfejtése, valamint új módszerek (szisztematikusan analízis, belső rekonstrukció, az areális nyelvészet elvei) alkalmazása nagy lökést adott az indogermanisztika fejlődésének. Majd a tudományág néhány konkrét kérdését érinti. Ezek: az indoeurópai dialektológia problémái (19–25) az indo-iráni alapnyelv kérdése (25–47), a korai és késői indoeurópai alapnyelv rekonstrukciója (47–53), a vedikus ind archaikus jellege (53–61). A fentiek tárgyalása során Makajev kifejti saját, többször újszerű, sőt néha meghökkentő nézeteit is. Így például elismeri a nyelvjáráskor meglétét az indoeurópai alapnyelvben, de szerinte az alapnyelvi nyelvjárási különbségeket nem lehet rekonstruálni és azt állítja, hogy a feltételezett nyelvjáráskor és az indoeurópai areák közt át nemidalható szakadék van. Tagadja az indo-iráni alapnyelv megvoltát, az ind és iráni nyelvek számos közös vonásáról azt állítja, hogy azok szoros földrajzi és kulturális kontaktusok, illetve párhuzamos fejlődés eredményei. Ez utóbbi érvelését nem tarthatjuk eléggé meggyőzőnek.

Ugyancsak tagadja a vedikus ind erősen archaikus jellegét, bár elismeri, hogy ez a nyelv értékes forrása az alapnyelv rekonstrukciójának. Módszertanilag figyelemre méltó, hogy elveti az izoglosszák módszerét azon az alapon, hogy kiválasztásuk szubjektív, nem motivált, és így — szerinte — nem adhatnak helyes képet az areák viszonyáról és kapcsolatairól. Kifejti, hogy két nyelv közös ágba tartozásának bizonyítékai a közös lényeges (csak meghatározott nyelvekre kiterjedő) innovációk, míg ebből a szempontból az archaizmusok nem lényegesek. Az alapnyelv modelljéről (etalonjáról) és több alapnyelvi szint rekonstrukciójáról tett megállapításaira még visszatérek.

A 2. fejezet (67–85) A genetikai és tipológiai kritériumok kölcsönviszonya a nyelvirokosság megállapításánál címet viseli. A rövid fejezetben Makajev lényegében állást foglal az alapnyelv hagyományos felfogása mellett, illetve TRUBETZKOYNAK és követőinek elméletét az indoeurópai nyelvészövetségről. A balkáni nyelvészövetség sajátosságainak elemzésével bizonyítja, hogy a nyelvészövetség nem vezetett új nyelv(ek) kialakulásához. Bár a görögben, bolgárban, albánban, románban stb. vannak közös vonások, ezek a nyelvek genetikailag továbbra is különböző ágak tagjai maradnak. Végül megállapítja, hogy a tipológiai sajátosságok fontosak, de nem elsőrendűek a nyelvirokosság megállapításánál.

A 3. fejezet (86–176), a könyv legterjedelmesebb része a rekonstrukció problémáival foglalkozik. Ennek legnagyobb részét (92–148) az ősgermán nyelv fonológiai és morfológiai rekonstrukciójának szenteli. Mivel ehhez érdemben nem tudok hozzájárulni, csak a rekonstrukcióra vonatkozó általános megjegyzéseit ismertetem. Makajev szerint a rekonstrukció értelme, hogy lehetőséget ad a részrendszerek (ideális esetben az egész rendszer) folyamatos átalakulásainak legteljesebb, ellentmondás nélküli magyarázatára. A rekonstrukció célja nem elsősorban az alapvető állapot helyreállítása, hanem a fejlődés menetének feltárása, az archaizmusok és innovációk elkülönítése, a relatív kronológia megállapítása stb. A rekonstrukció nem pusztán hipotézis, hanem a nyelvi valóság fragmentumainak kifejezése és tükröződése (több-kevesebb közelítéssel, a tudományág, fejlettségétől függően). A rekonstrukciónak rendszerbeli és időbeli határai vannak. Az előbbi azt jelenti, hogy a nyelv fonetikai (fonológiai) és morfológiai szintjei feltehetőleg teljes egészében rekonstruálhatók, a szintaktikai és lexicikai-szemantikai szintek csak részben. Az időbeli határokkal kapcsolatban Makajev egyetértően idézi KURYLOWICZ következő megállapítását: „Невозможно реконструировать ad infinitum. Мы должны довольствоваться реконструкцией этапов, граничащих с исторической действительностью”.

Ha a rekonstrukció átlép egy bizonyos kronológiai határt, elveszti értelmét, mert a rekonstruált (alapnyelv ezen a határon túl elveszti jellemző strukturális vonásait. Ezután a rekonstrukció három kérdésével foglalkozik: az összehasonlító és belső rekonstrukció együttes alkalmazásával (ezt illusztrálja az ősgermán nyelv rekonstruálásával), az elszigetelt nyelvi elemek rekonstrukciójának sajátágaival (az örmény *-ke* modális partikula története alapján) és az izolált indoeurópai nyelvek rekonstrukciójának sajátágaival (az örmény nyelv alapján). Az utóbbi rész fő mondanivalója, hogy az eddig általános nézetektől eltérően, az izolált nyelveknek (tehát az örménynek is) fontos szerepe van az alapnyelv rekonstrukciójában. Azt igyekeznek bizonyítani (számomra csak részben meggyőzően), hogy amit a korábbi nyelvek (pl. Meillet) archaizmusnak tartottak az örményben, az tulajdonképpen innováció és fordítva.

A 4. fejezetben (177–201) a nyelvészeti extrapolációval foglalkozik a szerző. Az extrapoláció matematikai terminus, amelyet azonban más tudományok is átvettek. Egy részterületen nyert eredmények, módszerek kiterjesztését jelenti más, az előbbivel rokon területre. Talán már a meghatározásból is kitűnt, hogy az extrapolációt eddig is széles körben alkalmazták az összehasonlító nyelvtudományban, csak éppen nem így, hanem analógiának nevezték. Makajev érdeme, hogy felhívja a figyelmet az extrapoláció alkalmazásának általános és speciálisan nyelvészeti szabályaira és korlátaira. Az általános szabályok és feltételek a következők: 1. Meg kell állapítani a hasonló vonásokat, azok lényeges/lényegtelen voltát az eredeti és a modell között. 2. Ugyanígy meg kell állapítani az eltéréseket is. 3. A hasonlóságnak a lényeges vonásokra kell kiterjednie. 4. Meg kell állapítani a modellel szemben támasztandó követelményeket. 5. Meg kell állapítani az analógia „kritikus pontját” vagyis alkalmazhatóságának határait.

A nyelvészeti extrapolációnál fontos követelmény a tipológiai azonosság, az analóg jelenség azonos helye a rendszerben. Ezen kívül figyelembe kell venni az illető nyelvek történetét is és különösen óvatosan kell eljárni, ha kikövetkeztetett (hipotetikus) alakokat valóságos nyelvi tények analógiájával akarunk igazolni. A fejezet végén arra a kérdésre keres választ, hogy lehet-e az indoeurópai összehasonlító nyelvészet módszereit más nyelvcsaládok kutatásában is alkalmazni, és a török nyelvek példájával illusztrálja, hogy lehet.

A rövid Befejezés (202–204) megismétli a szerző fő tételeit, köztük az alapnyelv modelljéről (etalonjáról) és több alapnyelvi szint rekonstruálásáról szólókat. Makajev több helyen is kifejti azt a nézetét, hogy egy nyelvet nem lehet az alapnyelv modelljéről választani, mert így az alapnyelvről alkotott kép mindig más lesz, a kiválasztott nyelvtől függően. Ha viszont sok nyelvre támaszkodunk a rekonstrukcióban az eredem eklektikus lesz. A szerző szerint a fenti ellentmondás úgy oldható fel, ha a statikus rekonstrukció átadja a helyet a dinamikusnak, amely az alapnyelv több kronológiai szintjével operálna. A gondolat figyelemre méltó, de Makajev példái (pl. az indoeurópai és az örmény hangsúlyról szóló fejtegetések) azt mutatják, hogy egyelőre csak a nyelvi különbségek időbeli kivételéről van szó. Makajev ugyanis úgy magyarázza az örmény és a védikus ind eltérő hangsúlyát, hogy az előbbiben a korai indoeurópai állapot őrződött meg, az utóbbi pedig a késői indoeurópai alapnyelv hangsúlyviszonyait tükrözi. Úgy tűnik, hogy jelenleg ez az elmélet nem alkalmas az ismertetett ellentmondás feloldására, felhasználásának lehetőségei és módjai még további kutatásokat igényelnek.

Az elmondottakból talán kitűnik, hogy a könyvet minden komparatvистa használna forgathatja, mert a komparatvистika sok fontos elméleti és módszertani kérdésre felhívja a figyelmet, szemléletes példákkal világítva meg elméleti fejtegetéseit.

Meg kell azonban említeni, hogy a könyv címe túlzott várakozásokat ébreszthet az olvasóban, aki az összehasonlító nyelvészet általános elméletét várja, de ehelyett az indogermanisztika egyes elméleti kérdéseinek kifejtését kapja. A szerző ezt azzal indokolja, hogy nem tankönyvet írt, tehát a komparatvистika egyes alapvető, de mindenki számára világos részeivel ezért nem foglalkozik. Ez az álláspont elfogadható, de akkor a címet kellett volna jobban megválasztani.

A másik kifogásom a mű indoeurópai centrikusságával kapcsolatos. A szerző szemmel láthatólag azonosítja az összehasonlító nyelvészetet az indoeurópai összehasonlító nyelvészettel. Ezt mutatják példái vagy az a kitétele, hogy „... сравнительно-исторический метод... уже давно переступил границы индоевропейских языков и был распространен на другие языковые семьи...” A szerző elfeledkezik vagy talán nem is tud arról, hogy a történeti-összehasonlító módszer sosem volt az indogermanisztika privilégiuma, hanem azt szinte egy időben kezdték alkalmazni pl. a finnugor és az indoeurópai nyelvtudományban. Ezért is sajnálatos és feltűnő, hogy az összehasonlító nyelvészet kezdeteiről szólva meg sem említi olyan úttörők nevét, mint SAJNOVIC és GYARMATHI.

Ezek a példák is mutatják, hogy a finnugor összehasonlító nyelvészet eredményei még mindig nem eléggé ismertek, s ez még sürgetőbbé teszi egy korszerű, elméleti igényű finnugor összehasonlító nyelvtan megírását és valamely világnyelven való közzétételét.

CSÚCS SÁNDOR

## Jacqueline Fontaine: Le cercle linguistique de Prague

Maison Mame. Tours 1974. 185 l.

Az utóbbi egy–másfél évtized folyamán több történeti visszapillantás (VACHEK 1966; BULIGINA 1964) jelent meg a prágai iskoláról, valamint szöveggyűjtemények (VACHEK 1964; KONDRASOV 1967), amelyek az iskola szellemében fogant legsikerültebb írásokat tették egy kötetben hozzáférhetővé. J. FONTAINE munkája ezekre (is) épülő érdekes és értékes újabb tanulmány a prágai iskoláról, s feltétlenül megérdemli, hogy foglalkozzunk vele, még akkor is, ha a könyv négy éve jelent meg (1974-es dátummal, valójában pedig 1975 első felében).

Címe szerint az első fejezet a prágai nyelvész-kör születéséről szól, de valójában sokkal több annál – bizonyos fokig a prágai iskola egész történetének áttekintése, nem a nyelvészeti nézeteinek, hisz azokat a későbbi fejezetek tárgyalják, hanem, hogy úgy mondjuk, a „külső” történetének, tehát az előzményeinek, a kialakulásában legfontosabb szerepet játszó tudósok életútjának, valamint annak az általános tudományos és politikai légkörnek, amelynek körülményei közepette az iskola a két világháború közötti Csehszlovákiában létrejöhett és virágozhatott. (Ez utóbbi olyan mozzanat, amelyet a leg-többen nem vesznek figyelembe.) Egyébként – és ez természetes – ismert és ismeretlen mozzanatok szövődnek össze ebben a fejezetben. Mert azt tudtuk, hogy a prágai nyelvész-kör a huszas évek derekán lendült bele a munkába, de azt már sokan nem tudtuk, hogy egész pontos „születésnapja” is van, nevezetesen 1926. október 26., amikor egy H. BECKER nevű német nyelvész tartott előadást V. Mathesius tanszékén „Az európai nyelvészlelem” címmel. S azt is tudtuk, hogy 1915 és 1924 között létezett egy moszkvai nyelvész-kör, amelyben a fiatal Jakobson első lingvisztikai impulzusait kapta – de azt nem tudtuk, hogy e kör munkájában a fiatal szovjet irodalom olyan nagyjai is tevékenyen résztvettek, mint Majakovszkij, Paszternák, Mandelstam és mások.

Mármost tudománytörténetileg a prágai iskolának mint tudományos irányzatnak az első (nemzetközi) jelentkezése az a néhány oldalas állásfoglalás volt, amelyet az 1928-ban Hágában tartott első nemzetközi nyelvészkongresszusra szerkesztett JAKOBSON, s amit rajta kívül még TRUBETZKOJ és KARCEVSKIJ írt alá.

Jóval fontosabbak voltak ennél a dokumentumnál a prágai iskola tézisei, amelyeket a szláv filológusok 1929-ben Prágában tartott első kongresszusán terjesztettek elő. Kollektív munka volt, egy négytagú szerkesztőbizottság (MATHESIUS, JAKOBSON, MUKAŘOVSKÝ és TRNKA) fogalmazta meg a kör tagjainak írásos előterjesztéseit használva fel. A kilenc téziséből csak három volt szűkebb értelemben általános nyelvészeti, a többi szlavisztikai. Nos, Fontaine könyvének második fejezete teljes egészében ezzel a manifestummal foglalkozik.

A prágai híres téziseinek az ismerete ma már a világ minden egyetemén elengedhetetlen része az általános nyelvészeti curriculumoknak. Fontosságuk aligha becsülhető túl, hisz e tézisek ismerete nélkül a prágai nyelvész-kör jellege és törekvései teljességgel nyilván nem érthetők meg.

Az első tézis esetében nem az a meglepő, hogy a nyelv rendszerjellegét hangoztatja (SAUSSURE után aligha tehetett volna mást, de Saussure és a prágaiak viszonyáról később lesz szó), hanem az, hogy ennek a rendszernek a célirányultságát, finalitását hangoztatja. „A nyelv kifejezési eszközök célra irányuló rendszere” (27). S mivel a cél a kommunikáció, a beszélő szándéka a „legtermészetesebb” magyarázat a nyelvi elemzésben.

Szinkronia fontosságának és elsődlegességének a hangoztatása szintén saussure-i gondolat, de a nyelvi változások rendszerszerűségének erőteljes aláhúzása már túlmegy SAUSSURE-ön. És még valamit: az első tézis szerint a szinkroniából nem lehet abszolút kizárni a fejlődést, mert minden nyelvallapotban vannak archaizmusok, egy-egy régebbi nyelvallapot maradványai. Következésképpen a szinkroniában is léteznek „diakronikus tények”.

Az első tézis második fele az összehasonlítás fontosságát hangsúlyozza, de nem a genetikai összehasonlítását, hanem az olyan strukturális nyelvészeti egybevetését, amelynek végső célja egy általános tipológia. Mathesius már a hágai kongresszuson bizonyos általános „karakterológia” kidolgozását javasolta, Trubetzkoy pedig mindig nagy fontosságot tulajdonított a genetikailag össze nem függő „Sprachbund”-oknak.

A nyelvi változások rendszerszerű felfogása természetesen magával hozta azt is, hogy a törvény fogalma a prágaiaknál egészen más lett, mint az újgrammatikusoknál volt, s általában a nézőpont egész sor fontos tekintetben eltolódott. Korábban a hangváltozások okait kutatták, a prágaiak viszont — a finalista szemlélet folyományaként — főleg azok célját.

A második tézis egy lépéssel közelebb megy a nyelvhez és a nyelvi rendszer tanulmányozásának fő területeit próbálja elhatárolni, nevezetesen a tágabb értelemben vett hangtan és a grammatika körét. A fonetikai rész legfontosabb jellemzője hang és fonéma különválasztása. Persze meglehetősen kezdetleges (itt-ott pszichológista) köntösben jelenik meg ez a különbség, de megjelenik. Kellő nyomatékot kapnak a fonológiai oppozíciók (korrelációk) is, valamint a fonémagyakoriság (terhelés) kérdése.

A nyelvtani rész a szóval, a nyelvi megnevezéssel, valamint a szintagmatikával (szintaxissal) és morfológiával foglalkozik.

A harmadik tézis a különféle nyelvi változatokat, illetve a nyelv különböző funkcióit érinti. Mivel Jakobson (s általában a moszkvai nyelvész-kör) mindig elevenen érdeklődött a költői nyelv iránt, csak úgy, mint a prágai iskola számos tagja (elsősorban Mukařovský), a költői, s általában az irodalmi nyelv kérdései, ezen belül a nyelv intellektuális és affektív szerepének különválasztása a prágaiaknál mindig a kellő figyelem középpontjában állt.

A harmadik fejezetben szerzőnk azt a kérdést vizsgálja, mennyiben voltak a prágaiak Saussure örökösei. Mindenek előtt abból indul ki, hogy Saussure-t legalább is a tézisek megírása idején meglehetősen felületesen ismerték. Minden esetre nézzük meg — ajánlja a szerző —, hogy a fontosabb saussure-i gondolatokból mi maradt, mi talált visszhangra a prágaiaknál?

Itt van mindennek előtt az a tétel, hogy „a nyelv jelek rendszere”. A prágaiak tézisek csak rendszerről beszélnek, a jelek említése elmarad. S az egyetlen említésre méltó tanulmány, amely prágaiakról a nyelv eme szemléletű aspektusával foglalkozik, nos az éppen a hajdani Saussure-tanítványnak és genfi tanárnak, S. Karcevszkijnek a tollából származik. Ezen kívül a kérdéses tekintetben csupán egy, inkább csak kuriózum-jellegű párhuzam van Saussure és az egyik neves prágai nyelvész között: 1911-ben Mathesius cikket írt a nyelvi jelek potencialitásáról, pontosabban potenciális változékonyságáról. Ezt a gondolatot ARTMOVICS 1935-ben úgy fejlesztette tovább, hogy a parole-ban ténylegesen előforduló változatokat a langue lehetőségeinek nyilvánította. Ezzel azonban már a langue-parole kettősséghez jutottunk. Nos, e téren a prágai iskola tagjai igen heterogén képet mutatnak. Trubetzkoy mindig kínos gonddal követte az elhatárolásának elvi alapjává tette, ugyanakkor pl. Jakobson e megkülönböztetés elméleti jelentőségét mindig tagadta.

Mármost szinkronia és diakronia viszonya tekintetében — Fontaine szerint — a prágaiak messze eltávolodtak Saussure-tól, illetve félre is értették. Eltávolodtak, mert a tulajdonképpeni (változás nélküli) szinkron állapotot tagadták. „A prágaiak elképzelése a nyelv történetéről azon alapult, hogy empirikusan megállapították: szinkronikus állapot nem létezik. Ez az empirista álláspont ellentétben áll Saussure tudományos beállítottságával, akinek a vállalkozását a nyelvi rendszer meghatározásának elméleti követelményei jellemezték” (64—65). A történeti változások terén pedig — állítja Fontaine — a prágaiak félreértették Saussure-t. Ugyanis feltevésükkel ellentétben Saussure is elismerte, hogy az egyes nyelvi változások az egész nyelvi rendszert érintik, legfeljebb azt mondta, hogy ettől még az egyes változások izoláltan is vizsgálhatók. (A prágaiak ebbe kapaszkodtak bele és újgrammatikus vonásnak vélték.)

A könyv negyedik fejezete, amely „A fonológia” címet viseli, egy olyan mondattal kezdődik, amellyel tökéletesen egyet kell értenünk: „A prágai kör legnagyobb hozzájárulása a nyelvelméleti gondolatokhoz kétségtelenül a fonológia volt” (73). S a szerző — teljesen indokoltan — Trubetzkoy klasszikus művén, a „Grundzüge der Phonologie”-n keresztül mutatja be a prágai iskola fonológiai nézeteit. Részletesen ismerteti Trubetzkoy elméleti alapfelfogását, majd a fonológiai ellentétek különböző rendszereit, amelyek kidolgozásában Trubetzkoy utólráhetetlennek bizonyult. A fejezet nagyobb részét valóban a trubetzkoyi opus ismertetése tölti be, de a végén rövid ismertetést kapunk a prágai kör történeti fonológiájával kapcsolatos elképzelésekről. E téren — mint tudjuk — Jakobson játszott a legfontosabb szerepet. S végül a szerző rámutat arra, hogy egy olyan kardinál-

lis fogalom tekintetében, mint a fonéma, a prágai iskola tagjai között korántsem volt teljes egyetértés. Ennek bizonyítására DOROSZEWSKI, VACHEK és NOVÁK egy-egy cikkét eleveníti fel Fontaine.

Hogy a prágai nyelvész-kör egészén belül a fonológia központi helyet foglalt el, az közismert mindenki számára. Ezért az olvasó az átlagosnál nagyobb érdeklődéssel fordul a „Nyelvtani tanulmányok” című ötödik fejezet felé, hisz a prágaiak tevékenységének ez az aspektusa sok tekintetben ismeretlen.

Fontaine helyesen jegyzi meg, hogy nyelvtani téren a „Grundzüge . . .”-hez hasonló összefoglalást a prágai iskola nem hozott létre. A fonológiai elvek azonban sokkal sikeresebbeknek bizonyultak, hogysém ne próbálták volna meg átvinni azokat a nyelvi leírás egyéb területeire, mindennek előtt a morfológiára. E téren is Jakobson bizonyult úttörőnek. Előbb az orosz ígéről, majd az orosz névszóról írott tanulmányában próbálta meg alkalmazni a fonológia központi fogalmát, az oppozíciót.

Szó esik ezután SKALIČKANAK arról az 1935-ös munkájáról — Zur ungarischen Grammatik — amely bennünket érthető módon különösen érdekel. Sajnos, Fontaine csak a munka általános bevezetését ismerteti és Skalička konkrét magyar nyelvészeti megállapításaira nem tér ki. A számos tanulmány közül, amelyet a szerző ezután még vizsgál, három érdemel említést: Trnka cikke a strukturális morfológiáról, amely a Mathesius-émlékkönyvben jelent meg 1932-ben, Karcevskij munkája az orosz ige rendszeréről, és Trubetzkoy cikke a szintagmatikus viszonyokról, amelyet a Mélanges Bally-ban közölt. A fejezet végén a szerző helytállóan szögezi le, miszerint a prágai kör grammatikai tanulmányaiban félreérthetetlen a tipológiai törekvés, vagyis univerzálisan érvényes módszer kidolgozása a legkülönbélebb nyelvek tanulmányozására. S hozzátehetjük, az elképzelések nyelvtani téren még eltérőbbek, mint a fonológia esetében voltak. Karcevskij például (nem is annyira az orosz igeragozásról írott könyvecskéjében, mint inkább egyéb tanulmányaiban) mindvégig nagy szerepet tulajdonított a pszichológiai osztályozásnak, illetve magyarázatnak, ami Trubetzkoy-nál a harmincas évek elejétől kezdve már elképzelhetetlen lett volna.

Említettük, hogy elsősorban Jakobsonon és Mukařovskýn keresztül a prágai iskolának mindig olyan szoros kapcsolatai voltak az irodalommal, mint előképének, a moszkvai nyelvész-körnek. S a harmadik tézis szellemében egész sor olyan tanulmány született, amely az irodalmi nyelvvel foglalkozott. Első helyen itt is Jakobsont kell említenünk, aki valósággal önálló irodalomelméletet is kidolgoz, ez eleinte az orosz formalisták hatását mutatja, később a strukturalizmusét. Mellette Mukařovský a legjelentősebb, de kettejük között alapvető különbség van: Jakobson a vers nyelvi, Mukařovskýt viszont annak esztétikai oldala érdekli. Egyébként ez utóbbi szerző legjelentősebb olyan tanulmánya, amely az irodalmi és nyelvészeti megközelítésmódot a legalaposabban egyesíti, a filozófusok nyolcadik (prágai) kongresszusán elhangzott előadás: „A művészet mint szemiológiai tény”. Ennek lényege egyetlen mondatban úgy foglalható össze, hogy a művészet egyidejűleg jel, struktúra és érték.

Az utolsó fejezet címe „A prágai nyelvész-kör helye a nyelvtudomány történetében”. A cím némileg félrevezető. Nem annyira a prágai kör egészéről van szó, hanem Trubetzkoy nézeteinek filozófiai, elsősorban ismeretelméleti taglalásáról. A szerző szerint a trubetzkoyi fonológia a nyelv nominalista modellje, míg a generatív grammatika realista modell (nominalizmus, illetve realizmus filozófiai értelmében). Ennek kapcsán összefoglalást kapunk a CHOMSKY-féle generatív modell főbb téziseiről. Egészében véve azonban ez a fejezet túlságosan sokat markol ahhoz, hogysém olyan kiegyensúlyozott és áttekinthető lehetne, mint a többi. Egyébként a hosszadalmas okfejtés ezzel a megállapítással végződik: „... elmondhatni, hogy Trubetzkoy, a prágai kör legkiválóbb nyelvésze, valóban új tudományos szellemet hozott a nyelvészetbe. Saussure, aki filozófikusan sokkal igényesebb volt, kétségtelenül eme igény miatt nem vezethette a nyelvészetet új sínekre. Bármik legyenek is a fonológia korlátai, az szerezte a tudományosság első nemesi okleveleit a modern nyelvtudománynak” (177).

Összefoglalásképpen hogyan értékelhetjük Fontaine vállalkozását? Egészében véve hasznos és megbízható könyvet írt a prágai iskoláról. Különösen a két első fejezet tekinthető sikerültnek, de hasznos és alapos a többi is, talán az utolsó kivételével, amelyben — mint említettük — a szerteágazó anyag harmonikus összeolvasztása nem sikerült. Az esetek zömében egyetérthetünk J. Fontaine ítéleteivel. Tökéletesen helytálló az a megjegyzése, miszerint Saussure csak programot adott, legjobb esetben elszórt és töredékes illusztrációkkal, így az elméletből folyó nem egy ellentmondás, illetve gyakorlati lehetetlenség nála nem válhatott nyilvánvalóvá. Ugyanakkor Trubetzkoy — ha csak a hangtan terén is — de gyakorlatilag próbálta megvalósítani a strukturális leírást. Persze némely dologban el is maraszthatjuk a szerzőt. Így LAZICZIUS GYULA nevét a fonológiai

fejezetben megemlíthette volna. Lazicius ugyan tudatosan nem vallotta magát a prága kör tagjának (tudjuk, a „prágai iskola” elnevezés ellen is hadakozott, és azt követelte, hogy helyette Trubetzkoy-iskoláról beszéljenek), de eszmeileg, tudománytörténetileg nyilván messzemenően hozzá tartozott (így fogja fel a kérdést Szemerényi is (lásd SZEMERÉNYI 1971). Nem mentes a könyv némely pontatlanságtól sem. Így nem egészen értjük, mit is akar mondani Fontaine, amikor azt állítja, hogy a balkáni nyelvek általánosan kiküszöbölték a deklinációt — inkább arról van szó, hogy a hátravetett névelő következtében a deklináció sajátos alakot ölt. Azt is sajnáljuk, hogy az egészében hangulatos kiállítású könyv nem tartalmaz sem bibliográfiát, sem név- és tárgymutatót.

ANTAL LÁSZLÓ

### Hivatkozások

BULIGINA, T. V. 1964: Prazsszkaja lingvisztyiceszkaja skola. In: GUHMAN, M. M. és V. N. JARCEVA (szerk.), Osznovnie napravlenijja sztrukturalizma. Moszkva.

KONDRASOV, N. A. 1967: Prazsszkij lingvisztyiceszkij kruzsok. Moszkva.

SZEMERÉNYI, O. 1971: Richtungen der modernen Sprachwissenschaft I. Heidelberg.

VACHEK, J. 1964: A Prague School Reader in Linguistics. Bloomington.

VACHEK, J. 1966: The Linguistic School of Prague. Bloomington.

### Herbert Pilch: Empirical Linguistics

Uni-Taschenbücher 432. A. Francke Verlag, München. 246 l.

Az olvasó nem minden szimpátia nélkül olvassa PILCH előszavát, amelyben megindokolja, miért Empirikus nyelvészet lett a könyve címe. „A piac — írja a szerző — pillanatnyilag telítve van 'nyelvelméletek'-kel, amelyek azt állítják, hogy megoldanak minden jelentős problémát. Az ilyen elméletek kiválóságát nem lehet vitatni, hiszen minden elmélet önmagának a mércéje. Ezért a kiválóságot tautológia biztosítja.

Egy bizonyos értelemben a lingvisztika a nyelvészek által kifejtett teóriákban áll fenn. De miről szól a nyelvészet? Nyilván a nyelvekről és nem a nyelvészek véleményeiről... Az olyan nyelvész, aki elsődlegesen nem nyelveket tanulmányoz, hanem különböző nyelvészeti iskolák tanításait, rövidesen úgy fogja találni, hogy haszontalan tudást halmoz fel, mivel minden tudása ellenére képtelen arra, hogy a nyelvészet tulajdonképeni adatait (nevezetesen a beszédet) kezelje” (12). De ne gondoljuk, hogy Pilch olyan rövidlátó és elméletellenes, pontosabban elmélet nélküli empirizmus mellett kardoskodik, amelyről az ismeretelmélet azt tanítja, hogy voltaképpen nem is lehetséges. Nem, Pilch rangosabb tudós annál, hogysem alapfokú filozófiai oktatásban kellene részesítenünk. Hisz közvetlenül a fentebbi idézet után ezt olvashatjuk: „A nyelvészeti tapasztalat természetesen feltételezi a nyelvészetet (másképp nem lehetne nyelvészeti tapasztalat). De nem tételez fel egy merev 'nyelvelmélet'-et. Ellenkezőleg, a nyelvészet elméleti apparátusa az egyre gyarapodó nyelvészeti tapasztalat fényében fejlődik és nyer kiugrást” (12).

Pilch megközelítésmódjának másik szimpatikus vonása, hogy mindvégig határozottan visszautasítja a 'nyelvészeti népmesék'-et, vagyis azokat a laikus nézeteket, amelyek a nyelvvel kapcsolatban járatosak a nagyközönség körében. Ebben is, meg a nyelvtudomány alapvető céljának a megjelölésében is — „A nyelvész klasszikus feladata nem az, hogy mélyértelmű elméleteket állítson fel 'a nyelv igaz természetéről', hanem, hogy valamilyen ismeretlen nyelvet tanulmányozzon...” (9) — van valami Pilch könyvében, ami kissé régieken cseng, pontosabban a generatív grammatika előtti időszak, elsősorban az amerikai strukturalizmus bizonyos ismert és hajdan igen fontosnak tartott tételeit veti fel újra. Szerintünk az esetek zömében joggal és örvendetesen. Mert azt, hogy az elmúlt két évtizedben egymást érték a meghökkentő elméletek, mégpedig valójában sokszor nem mások, mint nyersen odavetett ötletek, s hogy az elméleteknek ebben a színes kavalkádjában megfelelkezni látszottunk arról, ami miatt az egész játék mégiscsak folyik

(a nyelvről, a természetes emberi nyelvekről), nos ezt aligha vonhatná valaki is kétségbe. Ismétlem: mint látni fogjuk, Pilch a klasszikus strukturalizmus, mindenek előtt a poszt-bloomfieldiánus időszak számos tételét 'támasztja fel' újra, de a legutóbbi fejlemények fényében ezen egyáltalán nem csodálkozunk. Különösen a 60-as évek második felében fiatal CHOMSKY-követők egy kicsiny, de akkoriban igencsak harsány csoportja képtelenebbnél képtelenebb 'felfedezésekkel' bombázott bennünket. Csak néhányat említek:

- az igék és a mellékevek a mély struktúrában azonosak (LAKOFF 1970);
- a mellékevek a mély struktúrában nominális szintagmák (ROSS 1969);
- a főnevek a mély struktúrában nominális szintagmák (BACH 1968).

Napjainkban már nem igen esik szó a fentebbi 'javaslatok'-ról, és Schlachter megsemmisítő kritikája után (SCHLACHTER 1973) ez nem is esoda. Persze hasonló komolyságú javaslatokban ma sincs hiány, ezért szimpatikus Pilch visszatérése bizonyos elveihez a lingvisztika egy olyan korszakának, amelyben nem volt szokás ennyire öletszerű 'felfedezések'-kel előállni. (Sok komolytalan ötlet a mély struktúrájának köszönheti létét, arról ugyanis, mivel megfigyelhetetlen, mindent el lehet mondani, a fantáziának nincs empirikus korlátja. Nem véletlen, hogy az elrettentő példának idézett három fentebbi javaslat mindegyike a mély struktúrával operált.)

De térjünk vissza Pilch könyvéhez. Első fejezete valósággal példája a mesteri tömörítésnek. Mert néhány oldalon — nem megtárgyal, ahhoz természetesen több kellene, hanem — felvázol olyan fontos problémaköröket, mint nyelv és gondolkodás, a különböző nyelvek egymással szembeni viszonya (fordíthatósága), nyelv és világkép (Weltbild) összefüggése (vagyis a metalingvisztika témaköre). Minden fejezet végén Pilch néhány tömör mondatban foglalja össze a fejezet tanulságait. Hogy az olvasó képet kapjon ezeknek az összefoglalásoknak a jellegéről, felsoroljuk az első fejezet konklúzióit:

1. A nyelvész elsődleges vizsgálati tárgyai a beszélt (nem az írott) nyelvek.
2. A nyelvész elvet a nyelvel kapcsolatos minden népmesét, még akkor is, ha azt olyan tudósok (filozófusok, pedagógusok, szociológusok stb.) képviselik, akiket egyébként tisztel.
3. A nyelvész elveti az „átlagtúrista” nézőpontját. Átlagtúrista az az ember, aki mindent, amit lát, annak alapján ítél meg, amit otthonról tud (E. A. NIDA). A nyelvész  $L_2$  nyelvet (amely számára új) nem  $L_1$  nyelv (amelyet anyanyelveként otthonról ismer) terminusaiban ítéli meg.

4. A nyelvész nem használja a nyelvet kognitív eszközként, hogy segítségével (nem nyelvi) ismereteket szerezzen a világról.

5. A nyelveket nem lehet fordításokon keresztül jól megtanulni.

A második fejezet, amelynek „A nyelvészet mint tudomány” a címe, tartalmaz egy olyan mondatot, amely az empirikus (és analitikus) nyelvész hitvallása lehetne: „Minden nyelvészeti ismeret — írja Pilch — bármilyen absztrakt is az, végső fokon a hallottakból táplálkozik és a hallottak által kell megerősítést nyernie” (25). Ez nem más, mint a középkori empirizmus híres tételének — nihil in intellectu, quod non ante in sensu — mai nyelvészeti megfogalmazása. Másfelől nyilvánvaló, hogy ezt a meggyőződést egy világ választja el minden olyan irányzattól, amely velünk született eszmékkel operál, s a régebbi és újabb mentalizmus egész fegyvertárát beveti. Egyébként Pilch nem hagy kétséget abban a tekintetben, hogy minderről hogyan vélekedik. A második fejezet 3. pontjában, amely a „teóriák” címet viseli, a tudományelmélet alapfogalmainak (primitív kategóriák, hipotézis, teória, teorema, magyarázat stb.) az ismertetése közben szól az üres teoremről is. S az ilyen üres teoremről többek között ezt a példát hozza fel:

„Az ideális beszélő képes létrehozni és felismerni anyanyelve minden nyelvtanilag helyes mondatát.”

Pilch hangoztatja, hogy mivel ideális beszélő nincsen, a fentebbi teorema verifikálhatatlan, tehát igaz vagy hamis volta eldönthetetlen — azaz üres.

A harmadik fejezet a nyelvek (tipológiai és genetikai) osztályozásával, a negyedik pedig a világ legfontosabb nyelvesaládjainak igen vázlatos felsorolásával foglalkozik. Ezzel véget is ér az első rész, amelynek összefoglaló címe „A nyelvtudomány és a nyelvek”, s kezdetét veszi a második rész, amelynek sokat ígérő címe így hangzik: „A nyelvi struktúra”.

Nos, ennek a második résznek az első fejezete, amely „A nyelvi szerkezet egy elemi modellje” címet viseli, jól példázza Pilchnek azt a bravúros képességét, hogy néhány lapon egész sor nyelvészeti fogalmat vezessen be és definiáljon, mégpedig érthetően, világosan, noha csak egész vázlatosan. A grammatika-elmélet olyan terminusai jelennek meg itt, mint strukturális szint, hierarchia, összetevős szerkezet, 'elem és elrendezés', illetve 'elem és folyamat' modell. Az viszont már kérdés, hogy mindenki egyetértene-e a fejezetet lezáró összefoglaló következtetések 2. pontjával, amely így szól: „Az 'elem és



elrendezés', valamint az 'elem és folyamat' általi leírás a leírás két különböző stílusa ugyanazon a modellen belül (59).

Ha elfogadjuk, hogy az 'elem és elrendezés' elve inkább a korábbi statikus leírást, míg az 'elem és folyamat' elve a generatív leírást implikálja — melleseleg jegyezzük meg, hogy ez olyan interpretáció, amely nem e két fogalom bevezetőjétől, HOCKETT-tól származik, hanem utólag magyarázták bele a generativisták — nos akkor a leírás 'két stílus'-ról beszélni ebben az összefüggésben vagy nem szerencsés, vagy pedig Pilch a 'stílus' szót itt radikálisan egyéni értelemben használja.

A következő fejezet, amely a nyelvészeti kategóriákról szól, lényegében a szintagmatikus és paradigmikus viszonyok különválasztását adja. E fejezetben kétségtelenül az a legérdekesebb, hogy Pilch a transzformációkról úgy beszél, mint lexikai csoportok olyan bináris paradigmáiról, amelyek részben azonos morfémákat tartalmaznak. Pilch persze nem tárgyalja, de mi nyugodtan hozzátehetjük, hogy a transzformációs viszonyoknak paradigmikus viszonyokként való felfogása meglehetősen távol van a generatív grammatika „hivatalos” koncepciójától. Elvégre Pilch is így kezdi a paradigmikus viszonyok bemutatását: „Egy adott inventár elemei paradigmikusan függenek össze” (63). S azután jön a jólismert típusú példa: lám a *p* és a *t* egyaránt fonémája az angolnak, azaz mindkettő része az inventárnak, tehát viszonyuk paradigmikus. De Pilch szerint paradigmát képeznek pl. az angol *red: redness, kind: kindness* párok is. És ugyancsak paradigmikus viszonyt lát Pilch az olyan aktív—passzív szerkezetpárok között is, mint pl.

*make up a story*  
*talk to John*

*the story is made up*  
*John is talked to*

Mármost miért furcsa egy kalap alá venni az angol *p* és *t*, valamint az iménti angol szerkezetpárok kapcsolatát? Azért, mert az angol *p* nem ered vagy származik a *t*-ből és megfordítva, ugyanakkor a passzív mondat a generatív grammatika követői szerint a megfelelő aktív mondatból származik, tehát szigorú értelemben véve viszonyuk nem paradigmikus, hanem „történeti”, mikor is az egyik előbb van, illetve volt, mint a másik. A transzformációs viszonyoknak ilyen paradigmikus módon való elképzelése inkább Hockett felfogására emlékeztet (HOCKETT 1968), semmint a szokványos M. I. T. nézetekre.

A „Fonológiai analízis” című hetedik fejezet olyan alapvető kérdésekkel foglalkozik, mint fonetikai, illetve fonológiai interpretáció viszonya és a beszédfolyam szegmentálása. A láthatólag kitűnő didaktikai érzékkel bíró Pilch elősorolja, hogy azt a szüntelenül változó minőségű zajt, ami a beszéd, négyféle modellel interpretálhatjuk, nevezetesen egy hallási (pszichológiai), egy akusztikai, egy artikulációs (fiziológiai), és egy fonológiai modellel. Ezzel a felsorolással kapcsolatban az a gondolat vetődik fel az olvasóban, hogy a hallási (auditív vagy pszichológiai) és az akusztikai interpretáció talán ugyanannak a dolognak kétféle megközelítése (az egyik érzékszervi, a másik műszeres), és nincs közöttük akkora különbség, mint amekkora bármelyikük és az artikulációs vagy fonológiai interpretáció között áll fenn.

A következő fejezet mindenek előtt a fonológiának azzal a klasszikus alapkérdésével foglalkozik, hogy mikor tekinthető két vagy több hang ugyanazon fonéma változatának, s mikor nem. Majd angol példaanyagban a szupraszegmentális elemek kitűnő bemutatása következik, olyan fogalmak ismertetése, mint nukleusz, kontúr, elő- és utókontúr, hangsúly, hanglejtés, hanglejtés-alakzat. S mivel mindvégig tekintettel van a nyelvtanulás szempontjára is, a szupraszegmentális elemek esetében helyesen húzza alá, hogy az anyanyelvből ezek maradnak meg a legmakacsabban az idegen nyelvet használók beszédében, illetve megfordítva, talán ezeket a legnehezebb egy idegen nyelvben megtanulni, holott az összbenyomás és az érthetőség szempontjából ezek elsőrendűen fontosak.

A morfemikus elemzésről szóló kilencedik fejezetben azonban van valami, amibe bele kell kötnünk. A szó és a morféma fogalmának bevezetése után Pilch arról az (egyéb-ként közismert) problémáról beszél, miszerint sokszor nem könnyű eldönteni, melyik konkrét morfémahoz tartozik egy bizonyos fonológiai elem. S ezután példának hozza fel a kanadai *Sept-Îles* város nevének ejtismódját. Ezt ugyanis a városka lakói így ejtik: *setsul*. Mármost — magyarázza Pilch — a *t* és *d* fonémának a kanadai franciában *i* és *y* előtt „affrikátaszzerű” *ts*, *dz* változata van, innét az *s* a *setsul* alakban. Mivel — okoskodik Pilch — *sept* ejtése önmagában *set*, *îles*-é pedig *il*, az *s* a *set* és az *il* között nem tartozik egyetlen morfémahoz sem, hanem afféle sandhi-elem. Nos, ezzel nem érthetünk egyet. Hisz épp az előző oldalon, közvetlenül e példa előtt maga Pilch írta azt, hogy az elemzésnek ezen a síkján a szöveget úgy interpretálhatjuk, mint morfémák lineáris sorát. Tehát ezen a síkon a szöveg minden (szegmentális) fonológiai elemének vagy valamelyik mor-

fémához kell tartoznia, vagy önmagában kell morfémát alkotnia. Nyilván a *set* alapalternánsnak 1 előtt van egy *sets* alternánsa — ez a legegyszerűbb megoldás.

A második részt lezáró tizedik fejezet mindenek előtt a nyelvi jel (saussure-i) fogalmát ismerteti, majd a morfémaalternánsok fogalmát vezeti be, továbbá ismerteti a homonim, a polisizém és a színonim morfémákat.

A harmadik rész címe „A nyelv változatossága”. E rész első fejezete a speciális szókincsekről szól. Pilch kétféle jelenségcsoportot sorol ide, a szakszókincseket és az osztályszókincseket. (Helyesen sohasem beszél szaknyelvekről vagy osztálynyelvekről, hisz ahhoz még speciális szak- illetve osztálynyelvtanokra is szükség lenne.) A speciális szókincsektől a következő fejezetben a stílus kérdéseihez jutunk el. Drámai újdonságokat aligha találunk ebben a fejezetben, de itt is, mint mindenütt, megnyilvánul Pilch törekvése az egzakt definíciókra és a hamis tévhitiek kiküszöbölésére. Alapos gondnal választja külön egyfelől a formális — nem formális stílusellentét dimenzióját, másfelől az udvarias — nyers stílusellentétét, rámutatva, hogy a formális nem azonos az udvariassal, illetve a nem formális a tyerssel. Az angol *tummy* 'has' pl. nem formális (nem hivatalos), de udvariasság megállapítása teszünk kérdéses részenek, míg a *belly* formális, de udvariatlan. S ha már ebben a részben a nyelv változatairól esik szó, akkor természetes, hogy a következő fejezetben a nyelvjáráások kerülnek sorra. Példaszerű leírást kapunk itt is, még akkor is, ha Pilch egyik megállapításával teljesen nem érthetünk egyet. Ez pedig a nyelvjáráások realitásának a kérdése. (Másképpen fogalmazva az elhatárolhatóságuké, illetve a megszámlálhatóságuké.) A nagy francia nyelvatlasz eredményeinek ismertté válása óta, az egymást metsző izoglosszák gyakoriságának felismerése óta divat a nyelvjáráásokat tagadni, s dialektusok helyett csak egyes izoglosszákat elismerni. A kérdés sok tekintetben örökzöld probléma, s önmagában Pilch minden ténybeli megállapítása helyetálló. Szívesen elismerjük, hisz közismert, hogy merev nyelvjárási határok nincsenek. Ugyanakkor azt a következtetést, miszerint „A nyelvjáráásokat nem lehet megszámlolni. Egy adott nyelvnek soha nincs meghatározott számú nyelvjárása” (122), nos ezt mégis túlzásnak kell tartanunk. Az izoglosszák elhelyezkedésének minden látszólagos önkényessége, sőt összevisszasága ellenére vannak nagyjából — egészéből hasonló elhelyezkedésű (egymást fedő) izoglosszák, s kellő nagyságú ilyen izoglosszanyaláb valamely nyelvjárás reális alapját képezheti.

A következő fejezet a modern szociolingvisztika néhány alapelvét fejti ki, s ismét határozottan szembehelyezkedik néhány tévhittel, például azzal, hogy a németek az idegen neveket az eredeti kiejtéssel ejtik, míg az angolok és franciák nem. Helyesen mutat rá arra, hogy pl. annak, ahogyan a németben a *Calais*, *Boulogne*, *Balzac* stb. francia szavakat kiejtik, nem annyira franciának kell lennie, hanem olyasminnek, ami a német fül számára franciának tűnik.

A tizenötödik fejezet címe „Nyelvtörténet”. S Pilch itt ismét remekel: néhány lapon mesterien foglalja össze a nyelvtörténet, illetve a történeti nyelvészet lényegét. Legfeljebb egyetlen mondatát találja az olvasó túl optimistának: „A strukturális elemzés segítségével a nyelvész nemcsak a múlt történetét ismerheti fel, hanem előre megmondhatja a 'jövő történelm'-et is, vagyis azokat a nyelvi változásokat, amelyek a jövőben valószínű elő fognak fordulni” (139).

A harmadik rész lezáró fejezete a nyelvi rekonstrukció és etimológia területének megint csak nagyszerűen sikerült összefoglalása.

A negyedik, s egyben utolsó rész címe „Nyelvszituációk”. Ez bizony korántsem egyértelmű cím, s Pilch meglehetősen eltérő témaköröket tárgyal itt. E rész első — s egyben a könyv tizenhetedik — fejezete a bilingvizmusról szól, és annak legszembetűnőbb következményeiről, a kölcsönzés különböző fajtáiról. Egy érdekes új fogalmat találunk itt, ez pedig a „sesquilingvizmus”, azaz a „másfél nyelvűség”. Így nevezi Pilch azt a helyzetet, amikor valamely társadalomban egy idegen nyelv olyan nagy tekintélyre tesz szert, hogy azt sokan megtanulják. Pilch szerint ma Nyugat-Európában ilyen tipikusan másfél nyelvű helyzet áll fenn, mikor is az angol, az a nagy tekintélynek örvendő ún. presztizs-nyelv, amelyet az anyanyelve mellett sok ember megtanul vagy legalább is tanul. A következő fejezet az ún. koiné-nyelvekről szól, de a terminus igen tág értelmében — valójában mindenféle köznyelvet ide sorol a szerző.

Az írással foglalkozó fejezet után figyelmet érdemel a „Nyelvi patológia” című huszadik fejezet. Jó ötletnek kell tartanunk, hogy Pilch a különféle nyelvi defektusokat a *langue-parole* kettősség alapján osztja két nagy csoportra, s először a beszéd defektusairól beszél, majd az afáziát ismerteti részletesebben, amely szerinte már a nyelvet érinti. Pontosan arról van szó, hogy a beszélő elveszti az uralmat a nyelv struktúrájának valamelyik része felett. Tehát az, aki selypít vagy dadog, egyébként kitűnően birtokolja a nyelvet, csupán a beszéde defektusos, ezzel szemben az afázia olyan zavar, amely a nyelv

valamelyik paradigmáját érinti. Pilch ízig-vérig nyelvészeti hozzáállását dicséri, hogy az afázia különböző típusait is nyelvészeti megfontolások alapján osztályozza és beszél a fonológiai szint, a szókinés, a szintaxis és a morfofonetikai reprezentáció afáziájáról.

A kötet utolsó fejezete rövid történeti visszapillantás. Sajnos, túlságosan rövid, amelyben az egész modern nyelvészet nem egészen két oldalt kapott.

Összefoglalásként mit mondhatunk Pilch könyvéről? Először is, a cím kissé megévesztő. Mert valójában egy kitűnő nyelvészeti bevezetésről van szó, alapfogalmak elegáns, világos, bár sokszor kétségtelenül már túlságosan tömör (és ezért csak vázlatos) ismertetéséről. Az *Empirikus nyelvészet* cím nyilván polémikus éllel született meg, s az utóbbi évek kétségtelen elméleti túltengéseivel szemben egy józanabb, a konkrét nyelvi tényeknek nagyobb fontosságot tulajdonító megközelítésmód mellett tör lándzsát, s eközben rehabilitálja a strukturális nyelvészet több, lényegében indokolatlanul félretolt szempontját.

Ugyanakkor nem vagyunk mentesek minden hiányzertől, amikor a végére érünk ennek az egészében véve kitűnő kis munkának, egy vérbeli nyelvész írásának. Egy ponton, mégpedig a modern szintaktikai elméletek ismertetése terén felettébb kevésnek találjuk azt, amit Pilch ad. Jellemző, hogy kifejezetten szintakszissal foglalkozó fejezete nincs is a könyvnek. A mondatban mellőzése egyik jellemzője volt a modern strukturális nyelvészetnek, s olyan vonása, amiért joggal érte bírálat. Ismétlem: e sorok szerzője sem tartozik a generatív grammatika kritikátlan elfogadói közé, de a mondatban centrális szerepét — amire Chomsky hívta fel a figyelmünket — aligha tagadhatnánk.

A könyvhöz részletes és alapos mutatók járulnak. Ugyanakkor sajnálni kell, hogy a mű végén nincs összefoglaló bibliográfia — az egyes fejezetek után kapunk irodalomjegyzéket, de ha az olvasó meg akarja állapítani, hogy egy bizonyos szerző valamely műve szerepelt-e valamelyik fejezet végén, az elég körülményes eljárás. A propos, bibliográfia: HARRISnak a neve sem szerepel, Trubetzkoy nevével is csak egyszer találkozunk, de említve egyetlen műve sincsen, még a „Grundzüge . . .” sem.

ANTAL LÁSZLÓ

### Hivatkozások

BACH, EMMON 1968: Nouns and Noun Phrases: BACH and HARMS (szerk.): *Universals in Linguistic Theory*. Holt, Rinehart and Winston. New York.

LAKOFF, GEORGE 1970: Adjectives and Verbs: Appendix A of Irregularity in Syntax. Holt, Rinehart and Winston. New York.

NIDA, E. A. 1949: Morphology. 2nd ed. ANN arbor.

ROSS, JOHN 1969: Adjectives as Noun Phrases. REIBEL and SCHANE (szerk.): *Modern Studies in English*. Englewood Cliffs, N. J.: Prentice Hall.

SCHLACHTER, PAUL 1973: On Syntactic Categories: A Critique of Lakoff's 'Adjectives and Verbs', Ross's 'Adjectives as Noun Phrases' and Bach's 'Nouns and Noun Phrases': UCLA Papers in Syntax. No. 4., March 1973.

### Kelemen János: A nyelvfilozófia kérdései Descartes-től Rousseau-ig

Kossuth Kiadó—Akadémiai Kiadó. Budapest 1977. 328 l.

0. Kelemen János könyve egyszerre filozófiatörténet és nyelvtudomány-történet: a 17—18. század jelentős angol (LOCKE, BERKELEY), francia (DESCARTES, a Port-Royal ideológusai, MAUPERTUIS, DIDEROT, D'ALEMBERT, ROUSSEAU) és német (LEIBNIZ) filozófusainak a nyelv természetére vonatkozó nézeteit mutatja be. A mű jelentősége azonban ennél jóval nagyobb: kritikai elemzése során és segítségével a szerző tudatosan törekszik arra, hogy egy marxista nyelvelmélet körvonalait is kialakítsa. Rousseau-nak a nyelv eredetére — és egyben lényegére — vonatkozó nézeteit elemezve KELEMEN arról ír, hogy ez a távolról sem következetes és egyértelmű író-filozófus „mindenesetre rálépett arra az útra, mely a jelenségek öntörvényű fejlődésének megértéséhez és ahhoz a tudományos belátáshoz egyedül vezet el, hogy az embert, a társadalmat, a nyelvet saját belső — s egy-szersmind a természetben gyökerező — ellentmondásaiból kell levezetni” (274). Ez az idé-

zet egyben mutatóul is szolgál arra a módszerre, amely vörös fonálként húzódik végig a könyvön, és amely egyenesen következik a szerző marxista iskolázottságából.

1. A könyv jelentőségéhez még hozzájárul, hogy szerzője nem áll meg egy-egy filozófus nyelvelméletének a vizsgálatánál, hanem egyetemes eszméletörténeti szempontokat is érvényesít, azt is megvizsgálja, hogy egy-egy gondolkozónak a nyelvre vonatkozó nézetei miként illeszkednek világnézete egészébe. Rousseau a descartes-i racionalizmust azért is támadja, mert „már észreveszi, hogy az ész világa a feltörekvő burzsoázia világa, s hogy a racionalizmus ennek a világnak az apolegetikája” (282), s bár ez az antiracionalizmus is elvezet nyelv és gondolkodás szétválasztásához „ennek az önmagában véve tisztán nyelvelméleti problémának nem annyira pszichológiai, logikai vagy ismeretelméleti, hanem sokkal inkább ideológiai, s a szó modern értelmében ideológiai-kritikai megfontolások alkotják a hátterét (282—283). Ilyen természetű megjegyzései közé tartozik, amikor arról szól, hogy a nyelvnek pusztán deskriptív szerepet tulajdonítani pontosan beleillik a klasszikus kor világgképébe, „mely a világot, a valóságot változtathatatlan adottságként állítja az emberrel szembe, és emberre a szemlélődés passzív szerepét osztva” (118). Racionalizmus és empirizmus csak látszólag zárják ki egymást: „Az újkori filozófia mindkét nagy irányzata ugyanazt a problémát kutatja, az egyén és a világ viszonyát . . . Közös alapjuk az árucseréből kinövő (ismeretelméleti és etikai értelemben vett) individualizmus” (47). Ezt talán pontosítani lehetne azzal, hogy az érintett individualizmus az egyéni vállalkozásból és a tőkés gazdaság árucseréjéből folyik.

A tárgyalt korszak filozófiájával foglalkozó irodalom birtokában Kelemen János ezt magukkal az elemzett művekkel szembeesít, következtetéseit elsősorban a vizsgált szövegekre alapozza. (Mindkettőről meggyőzően tanúskodik a könyv végén található gazdag jegyzetapparátus.) Ilyen módon nem csekély számú, új részleteredményre is jut. Így tudjuk meg, hogy a denotatív és kognitív jelentés szétválasztása nem J. S. MILLTől származik, hanem legalább OCCAMIG nyúlik vissza (123), hogy a hagyományos filozófiatörténeti beállítással szemben CONDILLAC-nál kezdettől fogva két nyelv-konceptió áll egymással szemben (219), hogy a logikai analízis, a „filozófiai problémának a nyelvi-szemantikai analízisre való visszavezetése — amiben a kezdeményezést oly szívesen tulajdonítják a 20. századi angol filozófiának — a 18. század normális mód-szere (244).

Szerzőnk kiválóan ismeri a kor nyelvét és kifejezési formáit, és ez nagy mértékben segíti abban, hogy a metafizikus formából kibontsa a valós problémákat, és így megmutassa, hogy a modern nyelvtudomány számos vitakérdése csak látszólag újkeletű, maga a probléma már nagyon régen felmerült. Különösen izgalmassá válik a könyv, amikor egy-egy modern nyelvészeti terminus vagy kategória fejlődéstörténetét nyomozza. A Port-Royal grammatikájában megtalálható SAUSSURE signifiant/signifié párjának a pontos megfelelője: „a dolog ideája felidőzi a hang ideáját és a hang ideája a dologé” (118), de megtalálható ugyanitt a modális logikában és MONTAGUE-nál kiteljesedő extenzió és intenzió csírája (130), a szemantika és a szintaxis összekapcsolásának a lehetősége (131, 135). A francia egzisztenciális *il y a* 'van, létezik' elemzésekor a nominalista és idealista kicsengés ellenére Maupertuis igen modern gondolatot előlegez: „a nyelv néhány rendkívül sokoldalúan alkalmazott operátor működésén nyugszik” (208). A mű számos hasonló „újraírás”-ból ezek csak felfűzől szolgálnak.

2. A nyelv és gondolkodás, a grammatika és a logika viszonya többszörösen is összetett. Ez egyben a nyelvelméletnek is az egyik csomópontja, magától értetődik, hogy könyvünknek is ez az egyik központi tárgya. Az ismertetőnek nem lehet a feladata, hogy hosszasan elidőzzön azoknál a finom elemzéseknél, amelyekkel Kelemen a tárgyalt filozófusoknak egyes részletkérdésekben elfoglalt álláspontját veszi bonckés alá, nem maradhat el azonban a műből kibontakozó határozott és előremutató koncepció bemutatása.

2.1. Nagyon lényeges, hogy „a gondolkodás és a nyelv viszonyának különböző szintjeit kell megkülönböztetni . . . gondolkodás és nyelv általában — és nem struktúráik közvetlen megfelelésének értelmében — feltételezik egymást. Ha konkrétabb szintekre, a közvetlen pszichikus történések szintjére térünk át . . . a gondolati és nyelvi formák kapcsolatának legkülönfélébb realizálódásai lehetségesek” (88). Ez az álláspont máris lehetőséget ad arra, hogy egyrészt a világ sokféle nyelvi tagolását, másrészt a nyelv és gondolkodás s z ü k s é g s z e r ű kapcsolatát egységes elméletben szemléljük, és megoldható az a „valódi probléma” is, hogy „a nyelvek különbözőségének figyelembevételével hogyan igazolható a megismerés egyetemes érvényessége” (126). A helyes válasz csírájában már DU MARSAIS-nál megjelenik: ugyanaz a gondolati anyag különbözőképpen tagolható (161). Jóval árnyaltabb Kelemen megoldása: „a gondolkodás konkrét tartalmai

egyrészt függetlenek a konkrét nyelvi formáktól, de a gondolkodás általában vett lehetőségére másrészt a nyelvben, s a nyelv által közvetített társadalmiságban van. Persze, már azzal a kijelentéssel is csúfján kell bánni, hogy nincs összefüggés a konkrét gondolati tartalmak és a konkrét kifejezési formák között" (170). Tekintsünk most el a nyelv egyik lényegi sajátosságát képező szükségszerű társadalmiságától, nézzük inkább a világ nyelvi tagolására vonatkozó utalást. Ehhez kívánkozik az a kiegészítés, hogy a nyelvi relativizmus abban hibázik, hogy a nyelv és gondolkodás azonosításával és nagy mértékű pszichologizmussal (a kettő jól összefér: 124) áthághatatlan szakadékot lát a nyelvek között, a világot érthetatlenné nyilvánítja a más nyelvet beszélő számára. Az, hogy az ember mit és hogyan lát meg a világból, a róla kialakított gondolati és nyelvi kép a társadalmi-gazdasági és a vele összefüggő műveltségi szintnek a függvénye, végső soron az ember és a természet viszonyának a függvénye, de az ugyanazon a valóságon alapuló sajátos fogalmi kategoriális rendszerek egymásnak megfeleltethetők még akkor is, ha ezekben a valóság tükrözése és tagolása egymástól el is tér. Mindennek nem mond ellent, hogy ugyanaz a gondolati tartalom más nyelvi formában nem lesz pontosan ugyanaz — ha a lényeg meg is marad, a kiemelés, az aspektus más lesz. A nyelvi tartalom és nyelvi forma nem kevésbé bonyolult kérdéskörébe itt nem szándéksom belebocsátkozni, de idekívánkozik az a megjegyzés, hogy Saussure-rel szemben, ha nem is Hjelmlev értelmezése szerint, a nyelv szubsztancia i s, meg forma i s.

2.2. A könyv teljes joggal emeli ki, hogy a gondolkodás létrejöttében, az ismeretek szerzésében (a kettő nem választható el egymástól), a nyelvnek konstitutív funkciója van (171), hogy a nyelv és a gondolkodás kapcsolata egyben a gondolkodás nyelv általi meghatározottságát is jelenti (252—3). Berkeley érveire támaszkodva már MAUPERTUIS megértette, hogy a „történetileg kialakult nyelvek mennyire befolyásolják általában a megismerést, s konkrétan a különböző népek gondolkodását" (194). Kelemen azonban tovább lép. Condillac nézeteivel foglalkozva mutat rá: az ő jeleméletéből következik, hogy a gondolkodásnak, sőt magának az emberi léleknek is a nyelv a feltétele (222), „a gondolkodás strukturálódásának szervező elveit... az észlelés közegébe helyezi vissza, a nyelvnek bizonyos módosító hatásokat engedve meg, de nem a megismerés egész rendszerének befolyásolását" (203; ez egyben mintha a nyelvi relativizmusnak szóló, előlegezett megjegyzés lenne). Rousseau fog tovább menni ezen az úton: annak ellenére, hogy az ő elméletében a változó világban élő individualista polgár látásmódjának tükrözéseként a nyelv szülőanyja a képzelet és a szenvedélyek — szó sincs a nyelv és gondolkodás szükségszerű kapcsolatáról — mégis felismeri, hogy „nincs előzetes sémáktól mentes tiszta észlelés, hogy tehát nem érvényes az a szenzualista elképzelés, mely az ember és a külvilág kapcsolatát úgy írja le, mint az érzékszervek passzív módosulásainak folyamatát" (290). Rousseau-nál tehát a nyelv aktív, tevékenység oldala kerül előtérbe — ez ismét egy olyan lényegi, funkcionális sajátosság, amelyet szerzőnk több ízben és nyomatékkal emel ki (46, 117, 255 stb.). Ez az aspektus tulajdonképpen már DU MARSAIS-nál is jelen van. A racionalista szubsztancializmussal és a locke-i absztrakt ideák elméletével vitatkozva felismeri, hogy a szavak egyszerre eszközei és jelei a gondolkodás részekre bontásának, a szavak "arra szolgálnak, hogy szétválasztottnak tekintsük azt, ami önmagában nincs szétválasztva" (171). Kelemen joggal említi a francia filozófus mély dialektikáját, de talán arra is lehetett volna célozni, hogy már itt felesillan az objektív—szubjektív dialektikájának (az objektív világ szubjektív tükrözése) a lehetősége, és ez a fajta tükrözés ismét a nyelv és a gondolkodás közös, lényegi sajátága. A fogalmi gondolkodást, a tagolatlan valóság egy fajta tagolását a nyelv teszi lehetővé, de mindkettőnek megvan az érzéki-pszichikai (az észlelet) és a biológiai (artikulálatlan kiáltások, gesztusok) előzetese; a könyvből kitűnik, hogy ezt már a 18. század észrevette. E sejtéseket a modern pszichológia igazolta, itt nem ártott volna hivatkozni VIGOTSKIJ és iskolája eredményeire.

2.3. A nyelv és gondolkodás problémakörébe tartozik a generatív elmélet mély struktúra/felszíni struktúra párja. A régebbi elméletek „átírásokor" Kelemen János ennek az előzményeit du Marsais-nál véli kimutatni és egyetért CHOMSKYVAL, aki szerint du Marsais szintaxisa a mély szerkezettel, konstrukciója (lényegében a szórend: 160) a felszíni szerkezettel azonos (162). A dolog azonban távolról sem ilyen egyszerű. Maga Kelemen cáfolja Chomskynak egy másik kijelentését, amely a mély szerkezet szellemi előképét a Port-Royal nyelvtanának egy tételében véli felfedezni, ott viszont már nem a szintaxis, hanem egy közvetlenül rekonstruálható logikai szerkezet felel meg neki (151). Kelemen János nem áll egyedül, amikor a mély struktúrát mint absztrakt mondatformát értelmezi (uo.), de rá kell mutatni, hogy a viszonyított három kategória — absztrakt mondatforma, du Marsais szintaxisa, majd ugyancsak nála az érzelmekből fakadó „figuratív konstrukció" (163)-val szembeállított „egyszerű konstrukció vagyis a szintaxis" (164) — távolról sem azonos. Kelemen egyrészt leszögezi: „magának a modern nyelvészetnek a

keretei között nem egészen tisztázottak a mély struktúra és felszíni struktúra kategóriái. Sokkal kevésbé világos... elméleti helyük, mint amennyire értelmes operacionális és technikai szempontból a használatuk" (152), másrészt mégsem akar lemondani róla. Kérdéses, hogy du Marsais-nak valóban a mondatformát és az aktuális mondatot sikerült-e megkülönböztetnie, hiszen az „egyszerű konstrukció” racionalista visszautítás folytán „természetes, mert a dolgok állapotának felel meg” (160), és „a nyelvek az egyszerű konstrukciótól való eltávolodás mértékében különböznek egymástól”, azaz „a nyelvek a mély struktúra szintjén azonos felépítésűek, minden különbségük, természetes vagy kevésbé természetes voltak a felszíni struktúrához kötődik” (168). Itt azonban a mély struktúra ismét valamiféle logikai ítéletfüggvény képét ölti fel, hiszen a világ valamennyi nyelvének mondatait (= felszíni struktúra) kellene azonos típusú mondatformára (= mély struktúra) visszavezetni. Hogy ennek milyen abszurd elméleti következményei vannak, hogy a nyelv és a gondolkodás elszakításához vezet, arról könyvében éppen a szerző győz meg. Ha viszont a mély szerkezet nyelvenként eltérő, mi az a fogódzó, amelynek alapján ilyen olyan mély szerkezetet posztulálunk? Különbséget lehet és kell tennünk a szintaktikailag definiált absztrakt grammatikai viszonyok, azaz a mondatforma és az aktuális mondatokban történő konkrét megjelenési formák között. A kettő kapcsolata azonban mindig egy adott nyelvben működik, nem pedig a konkrét mondatok és a nyelv között. Chomsky és az ő nyomán Kelemen önellentmondásainak nem kis mértékben ez a gyökere, és ettől nem mentes, ismét Kelemen bemutatása szerint, maga du Marsais sem. A világ felfogására és a beszédre való képesség tényleg univerzális, de kérdéses, hogy a világnak mind nyelvileg, mind gondolatilag partikuláris tagolásán kívül hol és hogy helyezkedik el az univerzális nyelvi struktúra.

**3. Előremutatóak** Kelemen Jánosnak a nyelv szükségszerűen társadalmi voltát hangsúlyozó fejtegetései. Nem tekinthető pusztán véletlennek, hogy a megszokott „nyelv és társadalom”, fogalmazás helyett a nyelv lényegéből fakadó inherens társadalmiság kerül előtérbe, ugyanis teljes megértéséhez az szükséges, hogy „a nyelvet nem csak a pszichikus aktusok, hanem az emberi tevékenység és viselkedés egészének összefüggésrendszerében helyezjük el” (46). Már korábban is rámutattam, hogy a nyelv a nyelv aktív tevékenység jellegének mekkora jelentőséget tulajdonít, és ez szerves összefüggésben van a társadalmiságáról vallott nézettel, továbbá azzal, hogy a nyelv az ismeretek szerzésének, a világ megismerésének egyszerre az eszköze és az eredménye. A szerző széles összefüggésekben lát: nem tagadja, hogy a nyelvben pszichikus tényezők is szerepet játszanak, de rámutat arra, hogy az egyén pszichológiája nem ad magyarázatot a nyelv működésére. Ezt illetően meggyőzően szól arról, hogy a Port-Royal és Chomsky nézetei inkább abban esnek egybe, hogy a nyelvi kérdésekben a közösségtől elszakított egyes beszélőnek túlzott szerepet tulajdonítanak (152). A kommunikációs funkció elismerése sem perdöntő: a tárgyalt filozófusok jó része számára a kommunikáció „a külön-külön létező individumok külső összekapcsolásának” eszköze (45). Az ún. „privát nyelv”, azaz a belső szükségletből fakadó és a sajátos egyéni tudattartalmakat („ideákat”) egyéni módon kifejező nyelv koncepcióját bírálva WITGENSTEINNEL együtt vallja „Nem az a helyzet, hogy nyelvünk *nem* privat, hanem az, hogy *nem lehet* privat” (61), hiszen egy ilyen „nyelv” az amúgy elismert kommunikatív funkcióra nem is alkalmas. Különbösen is „Az egyén — mielőtt bármilyen ideát is kialakíthatna — már belép a nyelvi szabályok társadalmilag meghatározott mátrixába” (68), hiszen a társadalomban él, abba születik bele, és minden, nem a pusztán érzékelésen alapuló ismeretét annak a közvetítésével — nem utolsósorban a nyelv révén — szerzi meg: „e közvetítés révén az egyéni tudati alakzatok alárendelődnek a társadalmi tudat alakzatainak” (50). Már Condillac-nál a „gondolkodás és a lélek nyelvi feltételezettsége *maga után vonta*... a magába zárt individuum, a minden tekintetben autonóm lélek fikciójának bizonyos mértékű feladását” (224).

ARNAULD-nak az álláspontjával kapcsolatban, aki a szónak eredetileg önkényes és az aktuális használatban szabályozott voltát elismeri, Kelemen rámutat arra, hogy ez még nem hordozza önmagában a nyelv társadalmiságát és „e társadalmiság kényszerítő erejének felismerését” mivel „a nyelvhasználat társadalmi szabályozottsága ennél sokkal összetettebb módon, a nyelvi struktúra és szabályrendszer inherens törvényeinek közreműködésével történik” (127). Ez utóbbi tétellel kapcsolatban meg kell jegyezni, hogy a logika és a pszichológia túlhajtásaival szemben a szerző többször is rámutat arra, hogy a nyelvnek megvannak a maga lényegéből és funkcióiból fakadó, más elvekre nem visszavezethető belső, sajátos törvényszerűségei.

**4. Az általános létezési módjának, ontológiai státusának a problémája** már a 17. század előtt felmerült, de a mai értelemben vett nyelvkritika tulajdonképpen LOCKE-

kal jelenik meg: tévedéseink forrása a nyelv, mivel reálisan nem létező dolgoknak ad nevet és ezeket mint valóságokat kezeljük. Maga az explicit kérdésfeltevés csak KANT-nál fogalmazódik meg: „az általános ismeretek miképp illenek a külső világ mindig egyedileg adott tárgyaira és jelenségeire” (48), de már Berkeleynél — persze a maga ismeretelméleti korlátai között — felsejlik a megismerési folyamatnak az az ellentmondásossága, hogy „nincs olyan általános fogalmunk, mely pszichikus realizálása, aktuális megjelenítése során ne érzéki, tehát ne egyedi és konkrét jegyekhez tapadna” (66), „az általános valamiféle független és érzékileg azonosítható tárgy értelmében valóban nem létezik, másfelől viszont nyelvünk terminusai általánosak” (248). A kérdés megoldását HEGEL-nél találjuk meg, akit Kelemen hosszan idéz (249), majd következtetésként: „Nyelvünk önmagában véve tehát *eleve* nem olyan, hogy közvetlenül arra vonatkozhasson, amit látunk, hallunk vagy tapintunk. Amit közvetlenül látunk, hallunk, tapintunk az *kimondhatatlan* . . . szavaink *logikai* szükségszerűséggel általánosak” (uo.). Nincs és nem is lehet izomorfizmus a nyelvi struktúra és a valóság mindig egyedileg adott, érzéki jelenségei között: „nem a pusztán nyelvi *struktúra* . . . tükrözi jól vagy rosszul a valóság struktúráját, hanem a konkrét beszédaktusok (főleg a referenciális aktusok) teremtik meg szavaink és a valóság mindig konkrét, de a közvetlen érzéki bizonyosságot mindig cáfoló, vagyis annál mindig többet tartalmazó kapcsolatot” (250).

A fentebb összefoglaltak ismét aláhúzzák a nyelv autonómiáját, úgy tűnik azonban, hogy Kelemen másrésztől túlságosan is abszolutizálja a nyelv szabályrendszer mivoltát. „Az új jelek *bevezetésének és használatának módját* szabják meg a nyelv implicit szabályai. Egy nyelv grammatikája mintegy előre látja azokat az üres helyeket, melyeket a jelek *egyáltalán* elfoglalhatnak” (227). A valóság nyelvi-formális tagolása valóban csak az adott nyelv szabályai szerint történhet, de a kép árnyaltabb lenne, ha a szerző arra is rámutatott volna, hogy ugyanezek a szabályok többféle megoldási módra is lehetőséget adnak, sőt a nyelvtörténet tanúságot szolgáltat arra is, hogy még egy új, másfajta strukturális tartalmú tagolás (pl. az újlatin nyelvek analitikus rendszere a latin szintetikus szerkezetével szemben) is létrejöhet a régi formán belül, persze a régi forma megszűntése árán.

A nyelv rendkívül bonyolult szabályrendszer, mozgása távolról sem mechanikus, így a megszülető új helye csak viszonylag prediktibilis: a keretek meg vannak határozva, de ezen belül bizonyos szabad mozgás is van. Nem utolsósorban ez is hozzájárul ahhoz, hogy a természetes nyelv formalizálása mindeddig nem járt sikerrel, ténylegesen működő modellt nem sikerült megalkotni. Itt lehet érinteni az univerzális nyelv létrehozásának illúzióját, amellyel kapcsolatban a könyvben sok érdekeset olvashatunk. Minden elismerése mellett Kelemen jól látja, hogy Leibniz „characteristica universalis”-a és minden hasonló elven felépülő kalkulus „sohasem lehet abszolúte mindent átfogó rendszer, mindig marad valami, ami hatókörén kívül marad” (214). Ugyanitt hivatkozik Maupertuis-re, aki kifejtette, hogy az algebra, az aritmetika, a zene képében léteznek univerzális nyelvek, de ezek csak részlegesek lehetnek: «Univerzalitásuk . . . csak az általuk kifejezett ideák kicsiny számának és egyszerűségének köszönhető» (uo.). Kár, hogy a szerző nem tér ki rá, hogy az erős formalizáltság igénye folytán szükségszerűen kis hatókörű univerzális nyelvvel szemben az emberi gondolkodásnak mégis van egyetemes eszköze, maga a természetes nyelv, amely „tökéletlensége”, nem teljesen zárt és egyértelmű rendszer ellenére, sőt egyenesen e természetét folytán, képes kifejezni mindazt, amit az ember megismert és még meg fog ismerni. Ez a belső ellentmondás is a nyelv lényegéhez tartozik „döntően járul hozzá, hogy a szavak az egyetemes kifejezés eszközei, a különféle összefüggéseknek és helyzeteknek megfelelő tartalmak hordozói legyenek” (79). Nem hiszem azonban, hogy ez csupán azért lehetséges, mert „a szavak jelentése nem szigorúan meghatározott” (uo.).

5. Kelemen János a maga központi fontosságának megfelelő figyelmet fordít a jelentés és a vele kapcsolatos szemiotikai és ismeretelméleti kérdések tárgyalására. Kritikai elemzése során e tárgykörben is számos ponton előbbre viszi a problémák megoldását (pl. a nyelvi jel önkényességének és motiváltságának árnyalt kezelése és egymásra vonatkoztatása), vitára készlet azonban a szóval és a szó jelentésével kapcsolatos állásfoglalása. Ebben szerzőnket több premissza is vezet. Mindenekelőtt ide tartozik annak a közeleltű nézetnek a szerintem indokolatlan abszolutizálása, amely a szójelentést a szó pusztán használati szabályára korlátozza, és ebben többek között arra az önmagában vitathatatlan igazságra hivatkozik, hogy a konkrét mondatokban a szó referense nem marad ugyanaz, mindig az adott mondatnak megfelelően változik. Ugyanakkor Kelemen is tudja, hogy referencia és jelentés nem azonosak, és ő sem tagadja, hogy a szó és a fogalom között nagyon komoly kölcsönös megfelelések is vannak. Ennek ellenére úgy találja,

hogy „a mondat kontextusából kiragadott szavaknak nincs külön életük . . . a mondaton belüli kölcsönös viszonyaik révén hordoznak értelmet” (158), az ilyen felfogás valóban nem egyeztethető az olyan szemantikával „mely minden szónak ugyanolyan szerepet szán, s a jelentést vagy a szó által jelölt létezőt a szóhoz inherensen hozzátartozónak véli” (81). Kérdéses azonban, hogy a szónak a kontextuson kívüli invariáns jelentését valló felfogás szükségszerűen együttjár-e azokkal a merevségekkel, amelyekre hivatkozza a könyv a szó önálló létezését kétségbe vonja.

5.1. Mindenekelőtt magára Kelemenre és az általa idézett nagyon tanulságos pszichológiai kísérletekre kell hivatkozni: „a fogalom nem a passzívban befogadott ingerek feldolgozásának eredménye” (255), „nem a tárgyi világot tükrözi csupán, hanem, hanem a benne gyakorlati feladatokat megoldó emberhez való viszonyát is” (256). Ezért lehetséges, sőt majdnem szükségszerű, hogy sokféle nyelv létezzék, amelyeknek a fogalmi rendszere és kategóriái nem azonosak, tehát a szójelentései sem egybevágóak. Mindez nem zárja ki az adott nyelv szavainak jól körülírható jelentését, szótározhatóságát. A társadalom gondoskodik róla, Kelemen ezt nem is mulasztja el megmondani, hogy az interszubjektív mint általános jelenjék meg (249). Az így felfogott fogalom azonban már távolról sem azonos Locke és követői „idea”-jával, Kelemen szerint sem értelmetlen „absztrakt általános fogalmakról” beszélni (66). Itt utalni kell arra, hogy a fogalom a maga *ps z i c h i k a i* (nem fizikai!) valóságában akkor jön létre, amikor elnevezik: szó és fogalom *i n s t a t u n a s c e n d i* azonosak. Kelemen is egyetért du Marsais-val abban, hogy egy szót akkor használunk tulajdonképpen jelentésben amikor azt jelenti, amiért először megalkot-ták\* (175).

A szubjektíven tükrözött valóság valamely tárgyának, jelenségének vagy viszonyának elkülönítése, azaz megnevezése létrejöhett ugyan mondatban, sőt az a valószínű, hogy az „Ez x” típusú nomináció ilyen mondatformában mondatik ki. Ez azonban nem lehet érv a megszületett szó és jelentése mondaton kívüli önálló létezése ellen. Vajon csak a hangalak azonosága-e az, aminek alapján felismerjük, hogy számtalan más-más formájú és jelentésű mondatban mégiscsak ugyanazon szó fordul elő. A nem teljes elkülönülés ellenére a homonímia (*áll* 'steht' és 'Kinn') és poliszmia (*körte*) megkülönböztethetősége is e mellett szól. Semmi szükség arra a feltevésre, hogy a jelentés eleve rögzített, hogy a szónak és a fogalomnak a viszonya vagy akár a jelreláció mindörökké változatlan: szó és fogalom együttesen is jelenthetnek az eredetihez képest mást, intenziójuk azonosan változhat meg (*atom*), de a szó le is válhat a fogalomról, a legkülönfélébb asszociációk révén önálló mozgásra is képes (*körte* 'a körtefa termése' → 'villanylámpa'). Locke-kal szemben már Berkeley rámutatott «nem szükségeses. . . hogy a jelentéssel bíró nevek, melyek ideákat jelölnek (— helyettesítsük ezt be a „fogalomszó” terminussal —) *mindenkor, ahányszor csak használjuk őket, felidézék azokat az ideákat, melyek jelölésére meg vannak alkotva*” (63). Ha Kelemennel együtt elismerjük, hogy a szó természeténél fogva általános, jelentése sem lehet más; általános jellege folytán pedig képes arra, hogy a megfelelő szövegkörnyezetben a reprezentált halmaznak egy meghatározott részére vagy akár egyetlen egyedére referáljon. Ha változatlan marad a kritériumok összessége, amelynek alapján az osztályt meghatároztuk, lényegét nem érinti, hogy egy adott esetben hány eleme lesz, az általános nem is létezik az egyedi nélkül. A jelentés fejlődése, az óhatatlanul kialakuló poliszmia ennek nem mond ellent, a kontextus mindig a megfelelő invariánszt aktualizálja. Ha már előzetesen nem történt volna meg a nomináció és vele a jelentésadás, hogyan lehetne alkalmazni a használati szabályt, amelynek valóságos működését nem áll szándékomban kétségbe vonni. Ez a megoldás tulajdonképpen Kelemen Jánostól sem idegen (vö. pl. 85), az ő rendszerében azonban a szó referáló funkciója mellett fogalmi-általános jellege, így vele együtt a jelentés objektív (a szubjektív közvetítette objektív) oldala háttérbe szorul.

5.2. Kelemen Jánosnak a szó önálló létét tagadó álláspontjának kialakításához nyilván hozzájárult a tárgyalt filozófusok szófajelméleteinek hibás volta is. Nem szükségszerű azonban az az osztályozás, hogy „vannak olyan szavak, melyeknek a gondolkozás tárgyai, és olyanok, melyeknek a gondolkozás formái felelnek meg” (146), vagy az a felfogás „melynek értelmében minden szó azonos módon rendelkezhet csak jelentéssel” (248). A szerző kritikai álláspontja az ilyen nézetekkel szemben tökéletesen indokolt, de ez nem tarthat vissza annak az elismerésétől, hogy a valóságban nemesak objektumok, minőségek, folyamatok stb. vannak, hanem léteznek a közöttük levő viszonyok is (vö. 204), persze ez megint csak egy-egy nyelv szerkezeti megoldási keretén belül juthat kifejezésre. Ezen az alapon egy grammatikai eszköznek (viszonyzó, toldalék stb.) a státusa eleve más lesz, mint pl. egy névszóé vagy igetőé. Itt már valóban a nyelvnek a csaknem teljes autonómiája hat, a történelmi-társadalmi módon meghatározott használati szabály az, ami grammatikai kategóriális jelentéssel ruházza fel őket. Ha csak



korlátozott mértékben is, de itt sem tagadható a nyelven kívüli valóságra való utalás, különben honnan tudnánk, hogy ami az egyik nyelvben előljáró, a másikban esetrag, a harmadikban történetesen névutó, és ezek jelentése a kontextus-típuson belül egymának megfeleltethető.

5.3. Kelemen több ízben is hangoztatja a mondatbeli predikáló és referáló funkció különböző súlyát, a mondat asszimetriáját (pl. 81, 143), és ezt a szó hibásan rögzített jelentésével állítja szembe. A szó dialektikusan felfogott invariáns jelentése azonban mindennek nem mond ellent: ha nem lenne az adott konkrét helyzettől független jelentése, hogyan alkalmaznánk a használati szabályt, hogyan tölthetné be ilyen vagy olyan mondatbeli szerepét, amelynek során jelentése kétségtelenül egy *s z i n t a k t i k a i* árnyalattal is gazdagodik. Meg kell még azt is jegyezni, hogy kognitív tartalma folytán a szótó a szóképzés vagy szófaji átcsapás útján a mondatnak tetszés szerinti helyére állítható, persze ez megint a jelentésszerkezet módosulásával jár. Más összefüggésben ugyan, de magáról a jelenségről a könyv is szól.

6. Kelemen János könyvének egyik legfontosabb tanulságát ez a tétel mondja ki: „a nyelv társadalmi jellegének, valamint a nyelv és gondolkodás viszonyának a problémája logikailag feltételezi egymást” (300). A két kérdésnyaláb ilyen összekapcsolása mindenképpen új, de a könyv gondos elolvasása után nem hat kinyilatkoztatásszerűen (l. pl. már a 126. lapon: „Nem kell újólag rámutatnunk, hogy az ideák önkényességének (locke-i) vagy abszolút és univerzális jellegének (descartes-i) tétele, illetve ennek megfelelően a szemantikai struktúrák pszichológiai relativizálása vagy logikai abszolutizálása: hamis alternatívák, melyeket csak a nyelv és gondolkodás társadalmi-történelmi meghatározottságának elismerésével lehet elkerülni”), inkább az egész áttekintés következetes összegezése, ugyanakkor azonban fontos lépés a marxista nyelvelmélet kiépitésének útján. Kelemen nagy nyomatékkal szól arról, hogy „Marx . . . mind strukturálisan, mind genetikusan összekapcsolja a nyelvet és a tudatot, egymástól elválaszthatatlanul vezetve le őket az emberek társadalmi érintkezéséből” (301). Ide tartozik a marxizmusnak az a megállapítása is, hogy „a nyelv és a tudat genetikusan alapja a munka . . . a nyelv és a tudat a munkatevékenység szerkezeti eleme” (uo.). A fentiekből viszont önmagából következők, hogy a nyelv és gondolkodás, valamint a nyelv társadalmisága bizonyított összefüggéséhez szervesen hozzátartozik a nyelveredet kérdése is. Ha a könyv summázatában nem is, de máshol erre többször is van utalás (pl. 193, 220, 245).

Gondolatmenetét következetesen végigvive Kelemen nem mulasztja el, hogy rámutasson „a tudat társadalmiságának éppen a *nyelvhez-kötöttség* az egyik eleme. Egy lépéssel tovább menve pedig azt mondhatjuk, hogy a tudat *materialista felfogása* sem lehet megalapozott a nyelv szerepének megfelelő értelmezése nélkül” (301). Mindez nagyon is megszívlelendő, de a további lépésekben a magam részéről a szerzőnél egy fokkal óvatosabb lennék. MARX valóban számos olyan megjegyzést tett, amelyben kora burzsoázijának nyelvhasználatát bírálta, és még az is elfogadható, hogy „az uralkodó osztály hatalma nyelvi hatalom is” (302). De ez a nyelvi hatalom nem a nyelv fölötti hatalmat jelenti, hanem az egész társadalomnak az uralkodó osztály szolgálatában álló minden eszközzel (tömegtájékoztató, közoktatás stb.) való, a maga céljainak megfelelő befolyásolását, manipulálását. Itt a nyelv felhasználásáról, nem alakításáról van szó. Nem jogosulatlanok, de igen nagy óvatosságot igényelnek a Kelemen indítványozta vizsgálatok arról, hogy „a nyelv miként függ a konkrét társadalmi és ideológiai struktúráktól” (303). Bár LUKÁCS GYÖRGYNÉL a kérdés ilyen vetületet kap (vö. 302), beható és igen árnyalt elemzést igényel annak a megállapítása, hogy egy társadalmi osztály vagy réteg nyelvhasználata milyen mértékben érinti magát a nyelvi struktúrát.

7. Egy valóban tartalmas könyv elolvasását egy mégakkora terjedelmű recenzió sem pótolhatja. Fokozottan igaz ez a jelen írásra: a néhány kérdésben fontosnak érzett vita következtében a maga teljességében való bemutatása nem mindenben sikerült. Annnyit azért talán sikerült érzékeltenem, hogy e műben a nyelv lényegét érintő számos kérdés új megvilágításba került, a 17–18. századi filozófusok nézeteinek elemzése során a szerző komoly eredményekre jutott. Ismételten ki kell fejeznem azt a meggyőződésemet, hogy Kelemen János könyve jelentős lépés egy konzisztens marxista nyelvelmélet megteremtésében; nemcsak általános nyelvészeink, hanem minden hazai nyelvész figyelmébe ajánlom.

BAKOS FERENC

### Winfried Nöth: Dynamik semiotischer Systeme

Vom altenglischen Zauberspruch zum illustrierten Werbetext. J. B. Metzlersche Verlagsbuchhandlung, Stuttgart 1977. VI + (2) + 204 l.

Mint ahogy a nyelvtörténeti, etimológiai, jövevényszó-, generatív grammatikai és egyéb kutatásoknak megvolt a maga időszaka, most a nyelvészetben és a rokon területeken (szövegelmélet, nyelvi logika vagy pszichológia, művelődéstörténet, folklorisztika stb.) a szemiotikai problémafelvetés számít divatnak. A jelviszonyok mindenütt keresése előnyvel is jár: új meg új kutatási területek kerülnek a szemünk elé, a vizsgálati szempontok újszerűek, és ha a kutató kellőképpen módszeres, azonos jellegű problémákat elemez a különféle jelenségek körében. A szemiotikai nézőpont a nyelvészet expanziójához is hozzájárul: ahol a generatív szemlélet vagy a strukturalizmus még nem terjesztette el a nyelvészeti módszertant, most a „szemiotika” apparátusaként bukkannak fel sokféle és sokféle nyelvtudományi allúziók és illúziók.

A szemiotikában is újdonság a jelrendszerek „dinamikájáról” beszélni, ahogy a szerző teszi. Ezen voltaképpen a jelhasználat középpontba állítását érthetjük — jó és fontos szempontot. A mai sokféle szemiotika indokolja, hogy a könyv tíz fejezetében igazán változatos példákat mutat be: az óangol ráolvasástól a reklámgig (amint alcíme jelzi), sőt a skizofrénia és a nyelvhasználat témaköréig is. Mivel a szerző kiindulópontja a szövegelmélet, érthető, hogy irodalomtudományi szempontokat is figyelembe vesz: a narrative és a műfajok elméletére is utal.

A jegyzetapparátus, a 400 tételes bibliográfia, a név- és tárgymutató jó eligazítást ad. Elsősorban a szerzőnek az óangol szövegek közvetlen kommunikációs viszonyainak bemutatásakor tett megjegyzéseit értékelhetjük. Ami a szemiotika és a szövegelmélet alapfogalmainak felsorolását illeti, ez a későbbiek szempontjából szükséges bevezetés, a szakmában jártas olvasó számára csak árnyalataiban új.

A gazdaságosan megírt munka jelzi a változást, hogy nyelvészek és szemiotikusok egyaránt a jelfolyamatok kutatása irányába fordultak a korábbi jeltipológia és kommunikációs tényezőkutatás után. Ez jó irány, további empirikus vizsgálatok után nyilván megszületnek az általánosító, átfogó érvényű munkák is. Akkor válik el véglegesen, vajon az új irányzat is megmarad-e a nyelvtudomány keretein belül, vagy a szövegelmélet segítségével inkább irodalomtudományi, kommunikációs, esetleg akár szociológiai vagy kultúraelméleti jellegű lesz-e? A mostani könyv mindegyikből előlegez egy keveset.

VOIGT VILMOS

### Moravcsik Gyula: Einführung in die Byzantinologie

Akadémiai Kiadó, Budapest 1976. 186 l. + XI tábla.

Éppen tíz év telt el MORAVCSIK GYULA „Bevezetés a byzantinológiába” című, a Tankönyvkiadónál kiadott munkája és német fordításának megjelenése között. Hála az Akadémiai Kiadó és a Wissenschaftliche Buchgesellschaft együttműködésének, a magyarul nem értők is haszonnal forgathatják ezt a könyvet, amely évtizedek kutató és oktatómunkájának kitűnő terméke, egyszersmind hiánypótló összefoglalás: Moravcsik Gyula volt az első, aki az érdeklődő nagyközönség, az egyetemi hallgatók és szakemberek számára is hasznos, tanulságos módon, könnyen olvasható, világos, tömör stílusban vezeti be az olvasót a byzantinológiával kapcsolatos igen sokrétű tudnivalóba.

A bevezető fejezetben a byzantinológia fogalmát és jelentését, valamint Bizánc városának különböző elnevezéseit tárgyalja. A következőkben a byzantinológia tudományának fejlődését kíséri végig Photiosztól és Konstantinos Porphyrogenetostól egészen a 18. század végéig, majd országokénti lebontásban a byzantinológiai kutatások eredményeit taglalja kronológiai rendben, a legfontosabb nevek és művek felsorolásával. Ezután a birodalom népességének etnikai összetételével, a népesség egészének és részeinek elnevezésével foglalkozik.

A következők kettő, nyelvről és írásról szóló fejezet nemcsak a szűkebb értelemben vett szakmai közönség, hanem általában a nyelvészek számára is értékes összefoglalást ad. Itt egész sor olyan jelenséget sorol fel Moravcsik és magyaráz, melyeket ily módon még nem gyűjtöttek egybe. Csak néhányat kiragadva: szól a fonetikai változásokról,

melyek a kései antikvitás első századaiban előkészítik a vulgáris görög felé való átmenetet; olyan határesetekről, melyeket a vulgáris elemeknek a klasszikus görög irodalmi és művelt nyelvhasználatba való benyomulása eredményezett; a megváltozott fonetikai kvalitásokról, melyek sajátos ortográfiát hívtak életre; a vulgáris nyelv legfontosabb szintaktikai sajátosságairól; említ egyedi eseteket, pl. a magánhangzórövidülést vagy a konzervatív ortográfiát tükröző átírást hoz példát, mely ellentmond a bizánci hangkvalitásnak (lat. *reges* — gör. *ῥῆγες*). A nyelvről szóló fejezetet nagyon jól válogatott szöveg-példák zárják.

Az írásról szóló áttekintés kodikológiai alapfogalmakat is közvetít, tömör és világos képet ad a betűformák fejlődéséről — ezt a kötet végén levő táblák írásmintái egészítik ki.

A „Források” c. fejezet nagyon jó téma-tagolással értékes bibliográfiai anyagot ad a kiadott szövegekről, a legjelentősebb, bizánci anyagot gyűjtő könyvtárak jegyzékével. Az olvasó e helyt egyúttal a szövegkiadás nehézségeiről is megtudhat egyet-mást (pl. a népnevek azonosításáról, a bizánci datálás átszámításáról).

A következő részeket a történelemnek és kultúrtörténetnek szenteli a szerző, a sort a bizánci társadalom és gazdaság rövid ismertetésével kezdi, majd a bizánci állam történetével folytatja. A bizánci állam fejlődésének történetét mint a byzantinológia tárgyát Konstantinápoly alapításától számítja, mivel ezt az eseményt annak kialakulása szempontjából döntő jelentőségűnek tartja. Ennek kapcsán egyéb felfogásokat is ismertet. Az áttekintés végigkíséri a bizánci állam sorsát annak megszűnéséig, majd az állam-szervezetet jellemzi röviden és lényegre törően a szerző. A „Kultúra” c. fejezetben hangsúlyozza a bizánci kultúra folytonos voltát (a népvándorlások nem okoztak törést benne), s utal ennek eredményére. A képzést és iskolarendszert nagy vonalakban jellemzi, ennek magas szintjével hozza kapcsolatba a gazdag és színes bizánci irodalmi életet, melynek felvázolása mellett szól az egyéb művészetekről, tudományról és a bizánci renaissance kérdéséről. Bizánc öröksége a zárófejezet tárgya, itt népekre való lebontásban fest képet Bizáncnak a környező és távolabbi népekre gyakorolt hatásáról.

Valamennyi fejezet kitérő bibliográfiát ad, s ahol az segíti a könnyebb áttekinthetőséget, fejezeteken belül is, az egyes kisebb témák tárgyalása után.

Örömről szolgálhat, hogy nemrég elhunyt kiváló byzantinológusunknak jelentős tudományos művein kívül immár ezt a hézagpótló, a legjobb értelemben vett bevezetőjét is olvashatjuk, sokak számára ismerős európai nyelven, Engl Géza pontos, jó fordításában.

TAR IBOLYA

### Hibaigazítás

Szokatlan, nem illő dolog a helyesírási hiba nyelvészeti folyóiratban. Mégis előfordul: előző számunk (1978. évfolyam, 80. kötet) 456-457. lapján a *sűjt* igét 5 esetben *ly*-nal jelenttük meg. Botránys hibánkért elnézést kér a szerkesztőség.

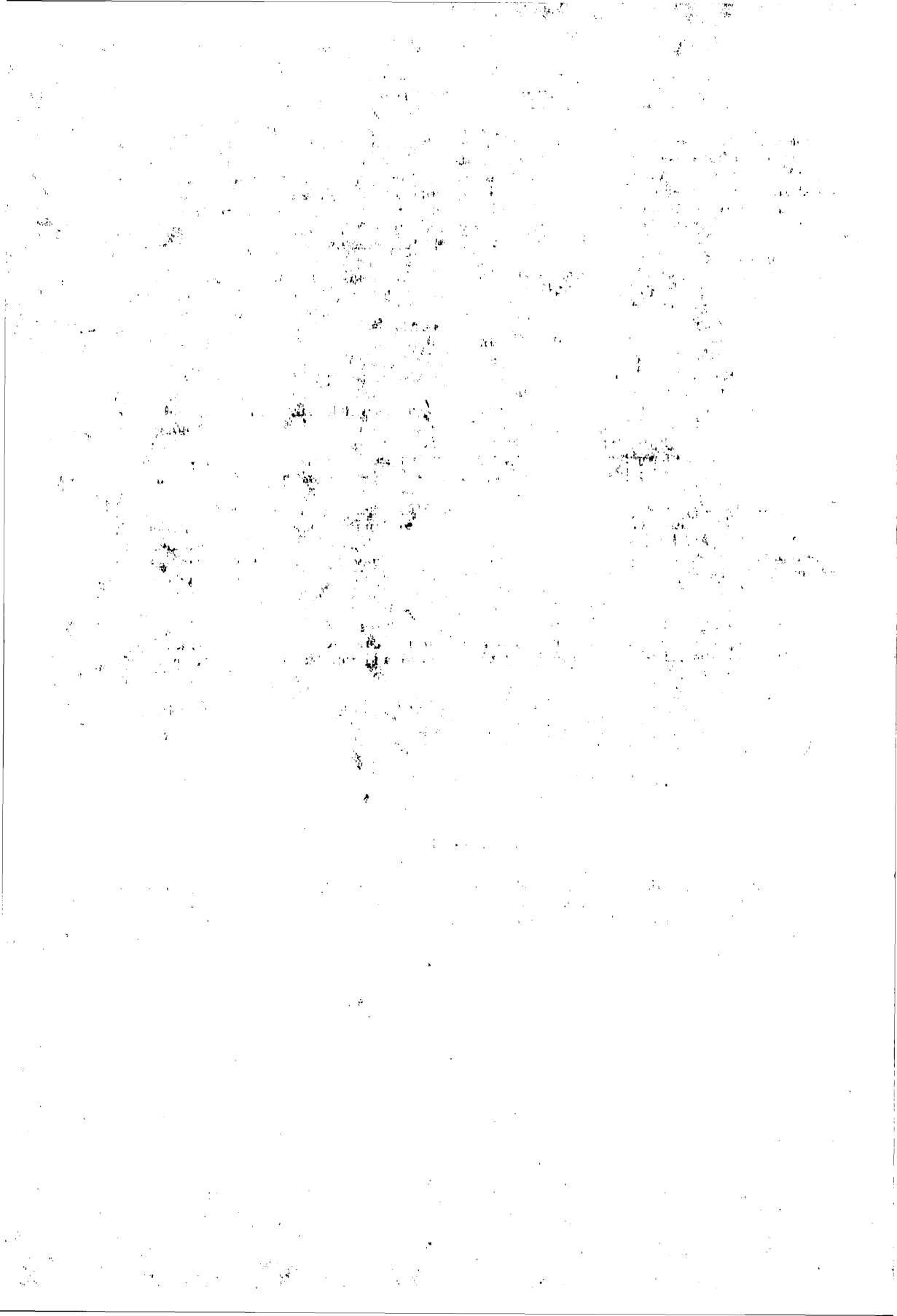

## TARTALOM

RADICS KATALIN: Filozófia, nyelvészet, tudományelmélet [Philosophy, Linguistics and Philosophy of Science] .....	3
MOLNÁR ILONA: A nyelvtudomány és a marxizmus [Die Sprachwissenschaft und der Marxismus] .....	31
GANSCHOW, GERHARD: A zürjén j-tövek történetének kérdései [Zur Geschichte der syrjänischen j-Stämme] .....	57
HONTI LÁSZLÓ: Az óosztják affrikáták történetéhez [Zur Geschichte der urostjakschen Affrikaten] .....	71
KECSKÉS ANDRÁS: Hangzóság és nyomaték (A műszeres nyomatékelemzés gyakorlati megvalósíthatóságának kérdéséhez) [L'intensité spécifique des voyelles et la perception de l'accent (Contribution au problème de la possibilité pratique d'une analyse expérimentale de l'accent)] .....	89

### KISEBB KÖZLEMÉNYEK

MIKOLA TIBOR: A permi nyelvek szóvégi magánhangzóinak történetéhez [To the History of Word-Final Vowels in Permian Languages] .....	113
HONTI LÁSZLÓ: Magánhangzó-váltakozás két szurguti osztják nyelvjárásban [Vokalwechsel in gegenwärtigen Surgut-ostjakschen Mundarten] .....	119
RÉDEI KÁROLY: Még egyszer a vogul tárgyas igeragozás l-jéről [Nochmals zum l der wogulischen objektiven Konjugation] .....	124
RITTER, RALF-PETER: Zwei frühneuhochdeutsche Lehnwörter des Ungarischen ....	127
DUGÁNTSY MÁRIA: Beszélgetések a nyenyeczek életéről [Gespräche über das Leben der Nenzen] .....	130
KISS LAJOS: A halász a szláv nyelvekben [Der Fischer in den slawischen Sprachen] .....	135
TAKÁCS LAJOS: „Határt csinálunk belőletek! ...” [We'll make a border out of you] .....	143
SZABÓ ISTVÁN: Jelentés, valóság, világkép (Néhány gondolat Dávidházi Péter „Jelentés, világkép és teljes világ” c. cikkéről) [Meaning, Reality, World-View (Some Thoughts on „Meaning, Conception of the Universe and the Entire Universe”)] .....	146
S. MEGGYES KLÁRA: Fiktív szövegekörnyezet és szituáció a gyermeki mondatmegértésben (Egy mondatértelmezési kísérlet tanulságai alapján) [Fiktiver Kontext und fiktive Situation im Satzverstehen der Kinder (Auf Grund der Lehren eines Versuchs für Satzdeutung)] .....	153

### SZEMLE — ISMERTETÉSEK

HAJDÚ PÉTER: N. Sebestyén Irén emlékezete .....	161
CSEPREGI MÁRTA: N. Sebestyén Irén tudományos és irodalmi munkássága .....	168
HAJDÚ PÉTER: Fabricius-Kovács Ferenc 1919–1977 .....	185
BÁNRETI ZOLTÁN — KOVÁCS LÁSZLÓ: Temesi Mihály, a nyelvész és pedagógus .....	178
BÁNRETI ZOLTÁN — KOVÁCS LÁSZLÓ: Temesi Mihály munkásságának bibliográfiája .....	181
BERECZKI GÁBOR: A magyar szókészlet finnugor elemei III. ....	184

KÁLMÁN BÉLA: Megjegyzés egy ismertetéshez .....	186
KÁLMÁN BÉLA: Études Finno-Ougriennes XI. (1974) és XII. (1975) .....	186
HONTI LÁSZLÓ: Magyar őstörténeti tanulmányok .....	189
НАНМО, СИРККА-ЛИISA — SZABÓ T. ADÁM: Új finn nyelvjárási szövegkiadvány-sorozat .....	194
HONTI LÁSZLÓ: N. G. Ostroumov: Die Wogulen (Mansi) .....	196
HONTI LÁSZLÓ: Владимир Иславин: Самоды в домашнем и общественном быту .....	197
PAPP LÁSZLÓ: Hadrovics László: Szavak és szólások .....	198
МОКУТЕР ИВÁN: Hadrovics László: Schrifttum und Sprache der burgenländischen Kroaten im 18. und 19. Jahrhundert .....	199
CSÚCS SÁNDOR: Э. А. Макаев: Общая теория сравнительного языкознания .....	206
ANTAL LÁSZLÓ: Jacqueline Fontaine: Le cercle linguistique de Prague .....	208
ANTAL LÁSZLÓ: Herbert Pilch: Empirical Linguistics .....	211
BAKOS FERENC: Kelemen János: A nyelvfilozófia kérdései Descartes-től Rousseau-ig .....	215
VOIGT VILMOS: Winfried Nöth: Dynamik semiotischer Systeme .....	222
TAR IBOLYA: Moravcsik Gyula: Einführung in die Byzantinologie .....	222
Hibaigazítás .....	223

A kiadásért felel az Akadémiai Kiadó igazgatója. — Műszaki szerkesztő: Sándor István  
A kézirat nyomdába érkezett: 1979. II. 6. — Terjedelem: 19,95 (A/5) ív

---

79.6781 Akadémiai Nyomda, Budapest — Felelős vezető: Bernát György





## MUNKATÁRSAINKHOZ

*Kérjük munkatársainkat, hogy a szerkesztőség és a nyomda munkájának megkönnyítése érdekében vegyék figyelembe a következőket:*

- 1. A kéziratokat szabványos papírlap egyik oldalára gépeljék.*
- 2. Egy lapra legfeljebb 30 sort, soronként legfeljebb 60 betűt írjanak.*
- 3. A kézirat szövegében a következő jelzéseket használják: — kurzív (nyelvi adatok jelölésére), - - - ritkított (értelmi kiemelésre), = = = félkövér (alcímek betűtípusaként), ~ ~ ~ kapitálchen (a szerzők nevének kiemelésére).*
- 4. A kézirat géppel írott szövegében az utólagos javításokat, a fonetikai jeleket tintával vagy golyóstollal írják.*
- 5. A folyóiratok és sorozatok kötetszámát arab számmal írják. A kötet-szám és lapszám közé kettőspontot tesznek.*

**Ára: 28,- Ft**

**Előfizetési ára egy évre: 56,- Ft**

INDEX: 25 666  
ISSN 0029-6791

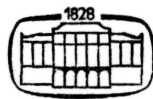

**AKADÉMIAI KIADÓ, BUDAPEST**

# Nyelvtudományi Közlemények

---

SZERKESZTI:

HAJDÚ PÉTER ÉS RÉDEI KÁROLY

---

81. kötet 2. szám

Budapest, 1979

---

# Nyelvtudományi Közlemények

A MAGYAR TUDOMÁNYOS AKADÉMIA  
NYELV- ÉS IRODALOMTUDOMÁNYOK OSZTÁLYÁNAK FOLYÓIRATA

*Szerkesztő bizottság:*

BERECZKI GÁBOR  
DEME LÁSZLÓ  
FÓNAGY IVÁN  
HAJDÚ PÉTER  
HONTI LÁSZLÓ  
JUHÁSZ JÓZSEF  
N. KAKUK ZSUZSA  
KÁLMÁN BÉLA  
KÁROLY SÁNDOR  
KOVÁCS FERENC  
LAKÓ GYÖRGY  
RÉDEI KÁROLY  
TAMÁS LAJOS

*Felölts szerkesztő:*

HAJDÚ PÉTER

*Szerkesztő:*

RÉDEI KÁROLY

*Technikai szerkesztő:*

HONTI LÁSZLÓ

*A szerkesztőség címe:*

A MAGYAR TUDOMÁNYOS AKADÉMIA  
NYELVTUDOMÁNYI INTÉZETE  
1014 BUDAPEST I., SZENTHÁROMSÁG U. 2.  
I. EMLETT; 1250 BUDAPEST 1. PF. 19.

Terjeszti a Magyar Posta. Előfizethető: bármelyik postahivatalnál, a kézbesítőknél, a Posta hírlapüzleteiben, és a Posta Központi Hírlap Irodánál (PKHI 1900 Budapest V., József nádor tér 1.) közvetlenül vagy postautalványon, valamint átutalással a PKHI 215-96162 pénzforgalmi jelzőszámra.

Egyes példányok beszerezhetőek a 1055 Budapest V., Bajcsy-Zsilinszky út 76. sz. alatti hírlapboltban. Telefon: 116-269, 316-173.

Előfizethető és példányonként megvásárolható:

az AKADÉMIAI KIADÓNÁL, 1363 Budapest V., Alkotmány u. 21. Telefon 111-010. Pénzforgalmi jelzőszámunk: 215-11 488.,

az AKADÉMIAI KÖNYVESBOLTban, 1368 Budapest V., Váci u. 22. Telefon: 185-881.

# Nyelvtudományi Közlemények

MUTATÓ A HETVENKILENCEDIK KÖTETHEZ

Összeállította:  
Z. CSABA KATALIN

BUDAPEST

1979

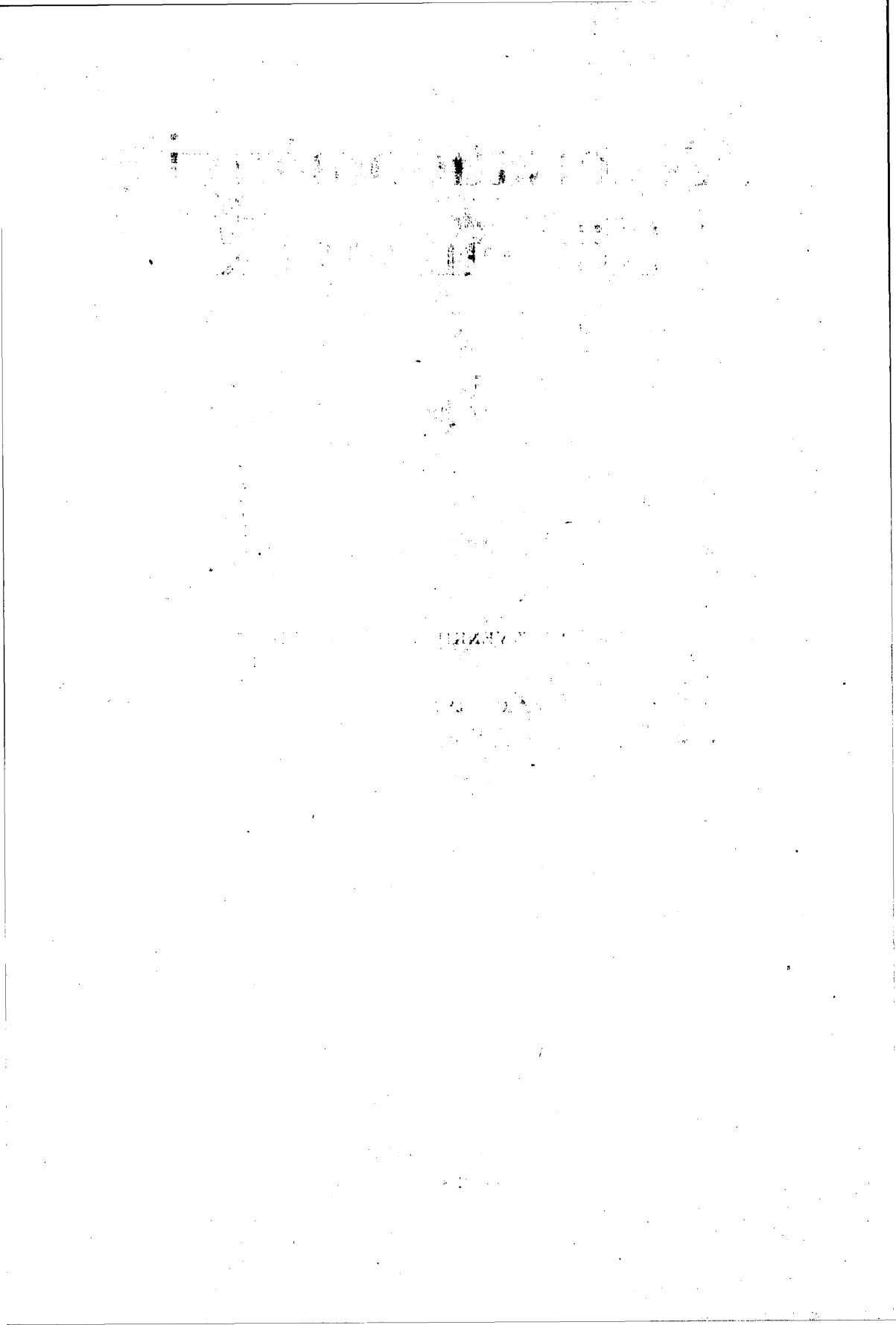

# Mutató a Nyelvtudományi Közlemények 79. kötetéhez

## I. Tartalommutató

### I.1. Tanulmányok és ismertetések

BAKOS FERENC: A jelentés szerkezete és mozgása (Megjegyzések Zsilka János legújabb könyvéhez) [La structure et le mouvement du sens] .....	245
BAKRÓ-NAGY MARIANNE, SZ.: Stephanides É.: A Contrastive Study of the English and Hungarian Article (Ism.) .....	368
BAKRÓ-NAGY MARIANNE, SZ.: Veenker, W.: Materialien zu einem onomasiologisch-semasiologischen vergleichenden Wörterbuch der uralischen Sprachen (Ism.) .....	432
BALÁZS JÁNOS: Décsy Gy.: Die linguistische Struktur Europas (Ism.) .....	301
BAŃCZEROWSKI JANUSZ: Schaff, A.: Grammatyka generatywna a koncepcja idei wrodzonych (Ism.) .....	342
BÁNRETI ZOLTÁN: Általános Nyelvészeti Tanulmányok XI. (Ism.) .....	322
BARABÁS ANDRÁS—KÁLMÁN C. GYÖRGY—NÁDASDY ÁDÁM: Van-e a magyarban tulajdonnév? [Are there Proper Nouns in Hungarian?] .....	135
BERECZKI GÁBOR: Permi-cseremiszi lexikális kölesönzések [Permsko-marijskie leksičeskie vzaimosvzaji Пермско-марийские лексические взаимосвязи] .....	57
BERECZKI GÁBOR: Uráli népek. Nyelvrokonaink kultúrája és hagyományai (Ism.) ..	430
BERECZKINÉ KIISK MAI: Wiedemann, F. J.: Eesti — saksa sõnaraamat (Ism.) ....	375
CSEPREGI MÁRTA: Medveének. A keleti finnugor népek irodalmának kistükre (Ism.) .....	458
CSEPREGI MÁRTA: Tundraföldi öreg. Szamojéd mesék (Ism.) .....	464
CSÚCS SÁNDOR: Pervaja naučnaja grammatika udmurtskogo jazyka (Первая научная грамматика удмуртского языка. Ism.) .....	384
DEZSŐ LÁSZLÓ: A nyelvi rendszer és struktúra kérdései [Problems of Language System and Structure from Typological Point of View] .....	258
DOMOKOS PÉTER: Annales Universitatis Scientiarum Budapestinensis de Rolando Eötvös nominatae. Sectio Linguistica V. (Ism.) .....	371
DOMOKOS PÉTER: Bán Aladár emlékezete 1871—1971. (Ism.) .....	374
DOMOKOS PÉTER: Észt költők. Huszadik századi észt líra (Ism.) .....	463
DOMOKOS PÉTER: Kert, G. M.: Dmitrij Vladimirovič Bubrih (Керт, Г. М.: Дмитрий Владимирович Бубрих. Ism.) .....	436
DOMOKOS PÉTER: Künnap, A.—Palmeos, P.—Seilenthal, T.: Põhja ja itta. (Ism.) ..	437
DOMOKOS PÉTER: Szovjet Irodalom 1975/6. (Ism.) .....	459
DUGÁNTSY MÁRIA: Domokos P.: Az udmurt irodalom története (Ism.) .....	462
DUGÁNTSY MÁRIA: Mordovskoe narodnoe ustno-poëtičeskoe tvorčestvo (Мордовское народное устно-поэтическое творчество. Ism.) .....	460
FÓNAGY IVÁN: A variáns, az emfatikum és a dinamikus elvű leíró hangtan [La variante, l'emphase et la phonétique descriptive dynamique] .....	105
GREGOR FERENC: Az <i>angyalbőr</i> és a <i>portya</i> eredetének kérdése jelentéstörténeti és szlavisztikai adatok tükrében [Die Frage der Herkunft der Wörter <i>angyalbőr</i> und <i>portya</i> im Spiegel bedeutungshistorischer und slawistischer Angaben] ...	286
GREGOR FERENC: Hadrovics L.: Szavak és szólások (Ism.) .....	358
GULYA JÁNOS: O. Nagy G.: Abriss einer funktionellen Semantik (Ism.) .....	341
GULYA JÁNOS: Zsilka J.: A nyelvi mozgásformák dialektikája (Ism.) .....	333
HELIMSKIJ, E.: Tonaľnye oppozicii v ural'skih jazykah (Хелимский, Е.: Тональные оппозиции в уральских языках) [Tonal Oppositions in the Uralic Languages] ..	3
HONTI LÁSZLÓ: Lazar, O.: The Formation of Abstract Nouns in Uralic Languages (Ism.) .....	431
HONTI LÁSZLÓ: Schiefer, L.: Phonematik und Phonetik des Vach-Ostjakischen (Ism.) .....	442
HONTI LÁSZLÓ: Steinitz, W.: Ostjakologische Arbeiten. Band I—II. (Ism.) ....	440
HONTI LÁSZLÓ—RUSVAI JULIANNA: Pimi osztják szövegek [Texte aus dem ostjakischen Dialekt am Pim] .....	223
HORÁNYI ÖZSÉB: Jel és közösség. Szemiotikai tanulmánygyűjtemény. (Ism.) .....	318
IMRE SAMU: Manherz, K.: Sprachgeographie und Sprachsoziologie der deutschen Mundarten in Westungarn (Ism.) .....	356

JÁSZÓ ANNA, A.: Zum IV. Internationalen Finnougristenkongress in Budapest 1975 (Ism.)	427
KÁLMÁN C. GYÖRGY: I. BARABÁS ANDRÁS	
KÁROLY SÁNDOR: Két monográfia a zürjén állatnevekről (Ism.)	376
KÁROLY SÁNDOR: Papp F.: A magyar főnév paradigmatiszta rendszere (Ism.)	366
KATZ, HARTMUT: Futaky I.: Tungusische Lehnwörter des Ostjakischen (Ism.)	444
KATZ, HARTMUT: Notiz zur selkupischen Lautgeschichte	233
KECSKEMÉTI ISTVÁN—ZAI CZ GÁBOR: Norvég lapp a tergo toldaléktár [Rückläufiges norwegisch-lappisches Suffixverzeichnis]	79
KEMÉNY GÁBOR: Nyelvtani és képi determináció a teljes metaforában [Détermination grammaticale et imagée dans la métaphore complète]	177
KERESZTES LÁSZLÓ: Forschungsstätten für Finnougristik in Ungarn (Ism.)	429
LENGYEL ZSOLT: Büky B.: A beszédtanítás pszichológiája (Ism.)	328
LENGYEL ZSOLT: Halliday, M. A. K.: Learning how to mean — Explorations in the Development of Language (Ism.)	326
MÁRTONFI FERENC: Fonológia és nyelvészeti kérdések, avagy a korszerű nyelvészetről (Recenzió és esszé)	403
MEGGYES KLÁRA, S.: A szó elsajátítása a nyelvelsajátítás folyamatában [L'apprentissage du mot dans le processus de l'acquisition du langage]	238
MIKOLA TIBOR: Fenno-ugristica I—II. (Ism.)	434
MIKOLA TIBOR: Künnap, A.: System und Ursprung der kamassischen Flexions-suffixe I. (Ism.)	391
MIKOLA TIBOR: Pais D.: A magyar ősvallás nyelvi emlékeiből (Ism.)	369
MOLLAY KÁROLY: Hutterer, C. J.: Die germanischen Sprachen (Ism.)	353
MOLNÁR FERENC, A.: Az első magyar utazók a cseremiszek és a finnek között [The First Hungarian Travellers among the Chermisians and the Finns]	217
MOLNÁR ILONA: Общее языкознание (внутренняя структура языка) (Общее языкознание [внутренняя структура языка]). (Ism.)	308
MOLNÁR ILONA: Tanulmányok a mai magyar nyelv szófajtana és alaktana köréből (Ism.)	361
NÁDASDY ÁDÁM: I. BARABÁS ANDRÁS	
OROSZ MAGDOLNA: Szövegelméleti tanulmányok a Poetics első két évfolyamában (1971—1972) (Ism.)	338
PUSZTAY JÁNOS: Haarmann, H.: Die finnisch-ugrischen Sprachen. Soziologische und politische Aspekte ihrer Entwicklung (Ism.)	372
PUSZTAY JÁNOS: Ivanov, I. G.—Mustaev, E. N.: Marij sinonim mutér (Иванов, И. Г.—Мустаев, Е. Н.: Марий синоним мутэр. (Ism.)	452
RÉDEI KÁROLY: Szófejtések 157—174. [Etymologien]	201
RUSVAI JULIANNA: I. HONTI LÁSZLÓ	
SEILENTHAL, TÖNU: Laanest, A.: Sissejuhatus läänemeresoome keeltesse (Ism.)	454
SIPTÁR FERENC: Leech, G.: Semantics (Ism.)	346
SZABOLCSI ANNA: Megjegyzések a Montague-grammatikáról [Remarks on Montague Grammar]	157
SZABOLCSI ANNA: Társadalom és nyelv. Szociolingvisztikai írások (Ism.)	313
SZÍJ ENIKŐ: Voprosy marijskogo jazyka (Вопросы марийского языка. (Ism.)	450
SZOPORI N. LAJOS: A finnugor népek irodalmának bibliográfiája (Ism.)	438
SZOPORI N. LAJOS: J. L. Runeberg és a finn hazafias líra első szakasza [J. L. Runeberg und die erste Periode der finnischen patriotischen Lyrik]	269
TARNÓCZY TAMÁS: Facts and Models in Hearing (Ism.)	330
TARNÓCZY TAMÁS: Hammarström, G.: Linguistic Units and Items (Ism.)	332
TARNÓCZY TAMÁS: Structure and Process in Speech Perception (Ism.)	331
VÉRTES EDIT: Mikola T.: Die alten Postpositionen des Nenzischen (Juraksamojedischen) (Ism.)	387
VIKÁR LÁSZLÓ: Hozzászólás „A finnugor zene vitá”-jához (Ism.)	395
VOIGT VILMOS: Benware, W. A.: The Study of Indo-European Vocalism in the 19th Century (Ism.)	329
VOIGT VILMOS: Delbrück, B.: Introduction to the Study of Language (Ism.)	321
VOIGT VILMOS: Linguistic Workshop I. (Ism.)	329
VOIGT VILMOS: Adatok a finnugor mesék típuskatalógusához (Ism.)	333
ZAI CZ GÁBOR: Bergsland, K.: Lappische Grammatik mit Lesestücken (Ism.)	394
ZAI CZ GÁBOR: Fodor I.: Verecke híres útján... A magyar nép őstörténete és a honfoglalás (Ism.)	457
ZAI CZ GÁBOR: I. KECSKEMÉTI ISTVÁN	



## 1.2. Ismertetett művek

A finnugor népek irodalmának bibliográfiája. Szerk.: JÁVORI J. ....	438
Annales Universitatis Scientiarum Budapestinensis de Rolando Eötvös nominatae. Sectio Linguistica V. ....	371
Általános Nyelvészeti Tanulmányok XI. Szerk.: TELEGI Zs., SZÉPE Gy. ....	322
Bán Aladár emlékezete 1871—1971 .....	374
BENWARE, WILBUR A.: The Study of Indo-European Vocalism in the 19th Century	329
BROGSLAND, KNUT: Lappische Grammatik mit Lesestücken .....	394
BROCHER-SCHMIDT, REINGART: Struktur, Semantik und Dialektgeographie syrjäni- scher Tiernamen .....	376
BÜKY BÉLA: A beszédtanítás pszichológiája .....	328
DELBRÜCK, BERTHOLD: Introduction to the Study of Language .....	321
DÉCSY GYULA: Die linguistische Struktur Europas .....	301
DOMOKOS PÉTER: Az udmurt irodalom története .....	462
Észt költők. Huszadik századi észt líra .....	463
Facts and Models in Hearing. Szerk.: ZWICKER, E., TERHARDT, E. ....	330
FENNO-UGRISTICA I—II. Trudy po finnougrovideniju (Труды по финноугровидению)	434
FODOR ISTVÁN: Verecke híres útján ... A magyar nép őstörténete és a honfoglalás	457
Forschungstätten für Finnougristik in Ungarn. Szerk.: GULYA J., HONTL L. ....	429
FUTAKY ISTVÁN: Tungusische Lehnwörter des Ostjakischen .....	444
HAARMANN, HARALD: Die finnisch-ugrische Sprachen. Soziologische und politische Aspekte ihrer Entwicklung .....	372
HADROVICS LÁSZLÓ: Szavak és szólások .....	358
HALLIDAY, MICHAEL ALEXANDER KIRKWOOD: Learning how to mean — Explorations in the Development of Language .....	326
HAMMARSTRÖM, GÖRAN: Linguistic Units and Items .....	332
HAUSENBERG, ANU REET: Nazvanija životnyh v komi jazyke (Хаузенберг, Ану Рээт: Названия животных в коми языке) .....	376
HUTTERER, CLAUS JÜRGEN: Die germanischen Sprachen. Ihre Geschichte in Grund- zügen .....	353
IVANOV, I. G.: — MUSTAEV, E. N.: Marij sinonim mutër (Иванов, И. Г.—Мустаев, Е. Н.: Марий синоним мутэр) .....	452
Jel és közösség. Szemiotikai tanulmánygyűjtemény. Szerk.: VOIGT V., SZÉPE Gy., SZERDAHELYI I. ....	318
KATZ, HARTMUT: Generative Phonologie und phonologische Sprachbünde des Ostjakischen und Samojedischen .....	403
KERT, G. M.: Dmitrij Vladimirovič Bubrih (Керт, Г. М.: Дмитрий Владимирович Бубрих) .....	436
KÜNNAP, AGO: System und Ursprung der kamassischen Flexionssuffixe I. ....	391
KÜNNAP, AGO—PALMEOS, PAULA—SEILENTHAL, TÖNU: Põhja ja itta. Lehekülgi meie sugulaskeelte uurimisloost .....	437
KECSKEMÉTI ISTVÁN: I. PAUNONEN, HEIKKI	
LAANEST, AARVO: Sissejuhatus läänemeresoome keeltesse .....	454
LAZAR, OSCAR: The Formation of Abstract Nouns in the Uralic Languages .....	431
LEECH, GEOFFREY: Semantics .....	346
Linguistic Workshop I. Vorarbeiten zu einem Universalienprojekt. Szerk.: SEILER, H.	329
MANHERZ, KARL: Sprachgeographie und Sprachsoziologie der deutschen Mundarten in Westungarn .....	356
Medveének. A keleti finnugor népek irodalmának kistükre. Szerk.: DOMOKOS P. ...	458
МІКОЛА ТВОР: Die alten Postpositionen des Nenzischen (Juraksamojedischen) ....	387
Mordovskoe narodnoe ustno-poëtičeskoe tvorčestvo. Szerk.: POMARENCEVA, Z. V., SZAMORODOV, K. T. (Мордовское народное устно-поэтическое творчество Szerk.: Помаренцева, З. М., Самородов, К. Т.) .....	460
MUSZTAEV, E. N.: I. IVANOV, I. G.	
NAGY GÁBOR, O.: Abriss einer funktionellen Semantik .....	341
Obščee jazykoznanie (vnutrennjaja struktura jazyka) Szerk.: SEREBRENNIKOV, B. A. (Общее языкознание (внутренняя структура языка) Szerk.: Серебrenников, Б. А.) .....	308
PAIS DEZSŐ: A magyar ősvallás nyelvi emlékeiből .....	369
PALMEOS, PAULA I. KÜNNAP, AGO	
PAPP FERENC: A magyar főnév paradigmaticus rendszere .....	366

PAUNONEN, HEIKKI—KECSKEMÉTI ISTVÁN: Die Märchentypen in der Publikationen der finnisch-ugrischen Gesellschaft JSFOu. 73 (1974): 205—265 .....	333
Pervaja naučnaja grammatika udmurtskogo jazyka (Первая научная грамматика удмуртского языка) .....	384
Poetics 1971—1972. Szerk.: VAN DIJK, T. A. ....	338
SCHAFF, ADAM: Grammatyka generatywna a koncepcja idei wrodzonych .....	342
SCHIEFER, LIESELOTTE: Phonematik und Phonotaktik des Vach-Ostjakischen ..	442
SEILENTHAL, TÖNU I. KÜNNAP, AGO	
STEINITZ, WOLFGANG: Ostjakologische Arbeiten. Band I—II. ....	440
STEPHANIDES ÉVA: A Contrastive Study of the English and Hungarian Article ....	368
Structure and Process in Speech Perception. Szerk.: COHEN, A., NOOTEBOOM, S. G.	331
SZOMJAS-SCHIFFERT GYÖRGY: A finnugor zene vitája .....	395
Szovjet Irodalom 1957/6. ....	459
Tanulmányok a mai magyar nyelv szófajtana és alaktana köréből. Szerk.: RÁCZ E., SZATMÁRI I. ....	361
Társadalom és nyelv. Szociolingvisztikai írások. Szerk.: PAPP M., SZÉPE Gy. ....	313
Tundraföldi öreg. Szamojéd mesék. Szerk.: HAJDÚ P. ....	464
Uráli népek. Nyelvrokonaink kultúrája és hagyományai. Szerk.: HAJDÚ P. ....	430
VEENKER, WOLFGANG: Materialien zu einem onomasiologisch-semasiologischen vergleichenden Wörterbuch der uralischen Sprachen .....	432
Voprosy marijskogo jazyka (Вопросы марийского языка) .....	450
WIEDEMANN, FERDINAND JOHANN: Eesti — saksa sõnaraamat .....	375
Zum IV. Internationalen Finnougristenkongress in Budapest 1975. Beiträge aus dem Istituto Universitario Orientale di Napoli .....	427
ZSILKA JÁNOS: A jelentés szerkezete. A jelentés-mozgás egysége .....	245
ZSILKA JÁNOS: A nyelvi mozgásformák dialektikája. A nyelvi rendszer szerves, hipotetikus és homoszintaktikai síkja .....	333

## 2. Tárgymutató

- ablaut szelk. 236–237  
 Aspects-modell 168  
 állatnevek zürj. 376 kk.
- beszédhang kettős kódolása 114–115  
 beszédmegértés-kutatás 331–332  
 beszédtanítás 328  
 birtokos személyragozás m. 365  
 Bubrij, Dmitrij Vladimirovič 1890–1949  
 436–437  
 dialektológia magyarországi ném. 356–357  
 'dohányzik, rauchen' kifejezései fgr. nyelv-  
 vekben 213–214
- emfatikum 112–114, 129–127  
 milió-emfatikum 1175  
 ergatív szerkezet 264–2680  
 értelmezős szerkezet m. 164  
 észt lírai antológia 463–4  
 Európa nyelvei 301–307
- fgr. irodalmi antológia, keleti 458  
 fgr. irodalmi bibliográfia 438–440  
 fgr. mesekatalógus 333  
 fgr. nyelvek 372–374  
 fgr. zene 395–401  
 filozófia — rendszerelmélet  
 — szaktudományok 259–260  
 finn hazafias líra 269–284  
 finnségi népek és nyelvek 454–456  
 fonológia, generatív 403–419  
 fonológia-szemlélet 414–417  
 fonotaxis osztj. 443  
 fonetikai környezet — tónusok uráli 8  
 fonetikai megjelenés, tónusoké, uráli 10–  
 11  
 főnév paradigmatisz rendszer m. 366–  
 368  
 — szintaktikai viselkedése m. 146–153
- generatív fonológia 403–419  
 — grammatika — innátakoncepció 342–  
 343  
 — grammatika — szemantika 157, 353  
 germán nyelvek 353–355  
 gyermek nyelvi fejlődése 238–245  
 — ang. 326–327
- hallásmechanizmus-kutatás 330  
 hanglejtés — tónusok uráli 8–9  
 hangrendszer osztj., szám. 422 kk.  
 — osztj. 442–443  
 hangváltozások 117–127
- innátakoncepció 342–343  
 intenzionális logika 165–166  
 invariáns 265  
 irodalmi nyelv — tónusok, uráli nyelvek  
 12–13  
 irodalomelmélet 340  
 izoglosszák 411
- jelek lp. 83–93  
 jelentés absztrakt → konkrét iránya 253  
 —, „általános-hipotetikus” 249–251  
 — kettős mozgása 248  
 — Montague-nál 160  
 jelentésátvitel m. 288–289  
 jelentésosztulátumok 163–164  
 jelentéstípusok 347  
 jövevényszavak cser. a votj.-ban 75–76  
 — ném. a m.-ban 360  
 — ol. a m.-ban 359  
 — permi vagy ősvotj. a cser.-ben 61–68  
 — szláv a m.-ban 359  
 — tung. az uráli nyelvekben 444–445  
 — tung. az osztj.-ban 445–449  
 — votj. a cser.-ben 68–75  
 — zürj. az obi-ugor nyelvekben 207–  
 208, 210
- képi és nyelvtani determináció 178–194  
 képzők lp. 93–103  
 Kivi, A.: Suomenmaa 273–274  
 koaffixum szám. 393  
 kommunikáció és nyelvészajátítás 238–  
 239  
 komponenciális elemzés 247, 349–350  
 kontextus szerepe a szószajátításban 242  
 Krúdy Gy. teljes metaforái 181 kk.
- labializált mássalhangzók szelk. 233–235  
 lapp nyelvjárás, norvég 79  
 latívus szám. 393  
 Laziczius Gy. 128–130  
 Leino, E.: Kansa kalliolla 274  
 lapp lefró nyelvtan 79, 394
- magánhangzókvantitás osztj., szám. 420–  
 421  
 magánhangzórendszer permi 47–51  
 magyar lefró nyelvtan 361–363  
 magyar őstörténet 457  
 magyar ősvallás 370  
 mássalhangzórendszer szelk. 235  
 melléknév predikatív szerepe 163–164  
 metafora, teljes m. 183–189  
 — normálformája 179–180  
 mondat, „hiányos” m. 324  
 mondatformák szerves rendszere 251–252,  
 334–337  
 Montague, R. grammatikai elmélete 160–  
 171  
 Montague, R. nyelvtani keretének kiter-  
 jesztése, annotált bibliográfia 172–  
 175  
 morfológiai elemzés a gyermeki szószajá-  
 tításban 242
- n koaffixum szám. 393  
 népetimológia m. 289–290  
 névelők kontrasztív vizsgálata ang.—m.  
 369

- névszóragozás kam. 391–394  
 névutók jur. 387–391  
 nominatív szerkezet 264–265
- nyelvelmélet, marxista 308–310  
 nyelvcsajátítás 238–245  
 nyelvhatár 410–411  
 nyelvi funkciók — alap- és derivált struktúra 266–267  
 nyelvelírás, dinamikus szinkrón 127–130  
 nyelvzövegség 411  
 — és tipológia 407–409  
 — osztj., szám. 426–427  
 — szinkrón vizsgálata 406–413  
 nyelvtani és képi determináció 178–194  
 nyelvtipológia 267  
 nyelvtudomány irányai 311–313
- onomaszociológiai-szemaszociológiai szótár,  
 uráli 432–434  
 Orlay János 220–222  
 osztják népköltési gyűjtemény 441–442  
 osztják szövegek 223–232
- poliszémia m., zürj. 383  
 predikáció 349–350  
 pronominalizáció, anafórikus m. 324  
 Pucek-Grigorovič, Veniamin
- ragok, eset — szám. 393–393  
 — lp. 83–93  
 rendszer — elem — struktúra 261  
 rendszerelmélet — filozófia  
 — — szaktudományok 259–260  
 — — nyelvtudomány 258–259  
 — — tipológia 259–261  
 rész és egész viszony 263–264  
 Runeberg, J. L.: Vårt land 271
- s honosító képző m. 358–359  
 Sajnovics János 428  
 struktúra, alap- és derivált 265  
 — — rendszer—elem 261  
 — minősége 264
- szamojéd mesék 464–465  
 szemantika 168–172, 346–352  
 —, „alkalmazott” 347  
 —, funkcionális 341  
 — — generatív grammatika 157, 353  
 — — tónusok, uráli 9–10  
 szemantikai elemzés 349–350  
 — generálás 323  
 — kategóriák 162  
 — reprezentáció 158  
 szemiotikai tanulmányok 318–328  
 szerkezet, mély- és felszíni 265  
 szinkrón, diakrón és pankrón vizsgálat  
 262–263
- szinonimaszótár cser. 453  
 szintagma 179  
 szó a gyermeknyelvben 238  
 szociolingvisztikai tanulmányok 314–317  
 szófajtan m. 363–364  
 szójelentések dimenziói 241–243  
 szóképzés uráli 431–432  
 szóképzéstan m. 365  
 szómondat kora 240  
 szóösszetétel, metaforikus m. 181  
 Szovjet Irodalom fgr. száma 459–460  
 szövegelmélet 322–325, 338–341  
 szöveggenerálás 338–339  
 szöveggrammatika 338–339
- tárgy, belső 335–336  
 Tectander, G.: Iter Persicum 218–219  
 tipológia — nyelvzövegségkutatás 407–409  
 — — rendszerelmélet 259–261  
 tonális oppozíciók uráli 3–55  
 — cser. 28–31  
 — é. 20–26  
 — jéniszeji szám. 41–44  
 — fi. 18–20  
 — m. 37–41  
 — permi 46–47  
 — tavgi 44–46  
 — tavgi—jéniszeji szám. 51–52  
 — tavgi—szelkup 52–53  
 — votj. 31–34  
 — zürj. 34–36
- tónusok — fonetikai környezet uráli 8  
 — fonetikai megjelenése 10–11  
 — — hanglejtés uráli 8–9  
 — — irodalmi nyelv uráli nyelveké 12–13  
 — — szemantika uráli 9–10  
 torzító (stiláris) transzformátor 116  
 tótan m. 367  
 transzformációs csoport 336  
 tulajdonnév m. 135 kk.  
 — csoportjai m. 154  
 — formális nyelvi elemzése m. 154  
 — morfémaszerkezete m. 144  
 — szemantikai alapú leírása m. 135–143
- univerzálialkutatás 329  
 uráli népek és nyelvek 430–431, 437–438
- variáns 265  
 variánsok, kombinatorikus 106–112  
 vokalizmus-kutatás, ieu. 19 sz. 329  
 votják irodalomtörténet 462–463  
 votják nyelvtan, 18. sz. 384–387  
 Vörösmarty M.: Szózat 282–283
- Zalánkeményi Kakas István 217–218

## 3. Szómutató

## Magyar

angyal 'hajdú' 287—289  
 angyalbőr 'vállszíj' 286—290

bőr 'ruha' 289  
 darázs 'vitéz katona' 288  
 hajdú-calculus 'csákány' 289  
 harc 360  
 ját ~ jád N 'drusza' 201  
 kalandos 'társ' 358  
 kerül, kering 62  
 légy 'besúgó', 'erőtlen katona' 288  
 óv ~ R. ó 'bewahren' 202  
 pajkos 'gazfickó' 358  
 partej 'csapat' 297  
 portya ~ R. porta 'csapat', 'portyázás' 290—298  
 portyácska 'kisebb fegyveres egység' 291—292  
 portyás ~ R. portás 'portyázó (csapat ~ személy)' 292—298  
 portyázik 'streifen' 292—293  
 tatáros 'hajdina' 358  
 -val/-vel 202—204  
 vár 'warten' 202

## Vogul

ját AK 'mit' 201  
 jin- 'szab' 205  
 jot Szo. 'mit' 201  
 Iškan KK, Iškanika P 'hölzernes Branntweinanker' 210  
 ōr- TJ 'warten' 202  
 pās P, pās É 'kúpvarsa' 64  
 saralaxi- Szig. 'ärgern' 205  
 tōj-, tuj- 'bemenni' 206  
 töl- TJ 'holen', tül- É 'beviz' 206  
 ūr- É 'vár', 'öriz' 202  
 ūšym 'Neid', ūšmīn 'neidisch' 207  
 vēsēm K 'gyűlölet' 206  
 vesma 'Neid' 207  
 vesmal- 'beneiden' 208  
 vgrēt- K 'öriz' 202  
 vušmēn P 'borás' 207

## Osztják

\*āja 'Glück' 447  
 ajet- DN 'finden', 'sehen' 202  
 \*at- 'sagen' 449  
 \*čarñiči 'Landstreicher' 449  
 el'ti 'von ... her, aus' 208  
 -ewē DN 'von ... her, aus' 208—209  
 ewal't O 'von ... her, aus' 208—209  
 \*ilim 'Scham?' 445  
 onāy-al-tā, onākka 'langweilig' 448

\*ššipa 'bald; sofort' 448  
 jal V 448  
 jawt- Ko. P 448  
 \*jōyray 445  
 \*jōlān 445  
 \*jōn 446  
 jōt V 'mit' 201  
 juwal- O 448  
 \*kāyi vagy \*kōyi 446  
 \*kōlān 446  
 kotalki V VK, kofī Mj. Trj. 'Trinkgefäß' 446  
 lānk Trj. 446  
 lōkōn Ko. 'Gefäß' 209  
 \*lōni 446  
 lāmpala Trj. 'Moosfüllung zwischen Wandbrettern' 448  
 Auādy Trj. 'Weihrauch' 449  
 mānəp O 449  
 \*mucī 'Wassergrube' 449  
 -oy/-ōy V 'von ... her, aus' 208—209  
 \*ōyal- 448  
 ōyam-, ōyakate- Vj. 448  
 \*šyət 'hohe Landzunge, Burg' 445  
 \*šlāk 448  
 pār O, pār V 'Anruf an den Hund' 212  
 pōrtam- Kaz. 446  
 pōttā O 446  
 potex Kaz. Ni. 446  
 sañk-: torām sañkās 'satoi' 446  
 sānar V 'großer Kessel' 447  
 \*sāl(ə) 'dickflüssige Suppe?' 447  
 \*sārən maj 'Hochzeit(sleute)' 447  
 \*sārən tal 'Kriegerschar' 447  
 \*šiyš ~ \*seyš 'Kanal' 446  
 \*sejš 'Ufersand' 446  
 [šəyī] O 'Zeichen' 447  
 \*šūñk 446  
 tps O, tus Kam. Ni. 'Meister, geschickt (etw. zu tun)' 213  
 \*tzyət- 447  
 \*tert- 'braten, rösten' 447  
 \*terən 'heiß' 447  
 \*taxa 'Kamerad' 449  
 \*ūyəl 445  
 ütaki ~ ütški Vj 'jedes' (Adj.) 448  
 wišəm DN 'Bosheit' 206  
 wišmā-š- Ko. 'beneiden' 210  
 wišmən DN 'böse' 206  
 wojet- Ko. 'sehen' 202

## Zürjén

burña V 'Tschetwerik' 64  
 čeg Sz. 'fett' 62  
 čelalnī Sz. '(von ferne) glänzen' 65  
 em P 'Mund' 74  
 gar Sz. P 'fest gedreht' 62  
 geg Sz. P 'Nabel' 69  
 Iš-va (folyónév) 57  
 jag Sz. P 'Kiefernwald' 62

*keļ* Sz. *keļ* P 'Bindfaden' 62  
*kođ* Sz. P. 'ähnlich' 68  
*koš* P 'мель' 69  
*košiš* Sz. 'Tauchergans' 69  
*laš* Ud. 'eine Art Zuber mit Deckel' 63  
*liš* Sz. 'Nadelbaumzweig(e)' 70  
*laknī* Ud. 'kleint', *lakni* P 'zukleben' 63  
*miķeta* I 'ездовая нарта' 211  
*mudjēni* V 'einen Erdaufwurf machen' 63  
*nigil* KSz. 'угорь' 63  
*od* AV 'весенняя зелень на лугах' 71  
*ort* Sz. 'Geist eines Verstorbenen' 64  
*pañ* Sz. P 'Löffel' 64  
*peļ* Sz. *pev* P 'Seite' 74  
*pīr* 'immer' 212  
*pīrje* FV (kutyauszító szó) 212  
*pīrr-pīrr* I (междометие которым награвливают собак на кото-л.) 212  
*Pīzma* (folyónév) 57  
*pīžirtnī* Sz. 'ausdrücken' 64  
*peru-k* Ja. 'Hund' 211  
*Potju* (folyónév) 57  
*puš* Lu. 'lange Fischreuse' 64  
*rodnī* Sz. 'sich fürchten' 63  
*rud* Sz. P 'grau' 63  
*šermēd* Ud., *šermēt* P 'Zaum' 65  
*šijs* Sz., *šjes* P 'Kumt' 73  
*teļiš* Sz., *teviš* P 'Mond' 65  
*toj* 'берестра' 66  
*tujis* Sz., *tujis* P 'Gefäß aus Birkenrinde' 66  
*tuš* Sz. P 'Korn' 66  
*tuz* 'As' 213  
*uļ* Sz. P 'feucht' 68  
*veķ* V 'Ekel' 67  
*veļ* Sz., *vev* P 'Pferd' 67  
*ver* Sz., P 'Wald' 67  
*verdnī* Sz. P 'ernähren' 66  
*vert* Sz. P 'ниченка' 67  
*vetes* Ud. 'Netz' 67  
*vežal-* KSz. 'завидовать кому-л.' 206  
*vežektī-* Sz., *vežektī-* P 'eifersüchtig sein' 206  
*vežma* 'vetélkedve' 207  
*vežmal-* Ud. 'отнимать' 208  
*vežmaš-* AV 'пререкаяться' 210  
*vežmen* KSz. 'наперебой' 207  
*vež peļe* Sz. 'man ist neidisch' 206  
*vīs* P 'Nadelbaumzweig(e)' 70  
*voļļi* AV 'ключица' 67  
*vom* Sz. 'Mund' 74  
*zīral-* Sz., *zīra-v-* P 'reiben, schaben' 206  
*zudeš* Sz. 'Büschelchen (Handvoll) Flasch' 65  
*žagalnī* Sz. 'erhängt' 61  
*žor* Sz. P 'grau' 210  
*žoriž* Pecs. 'цветок', *žoriž* 'unreif' KP 210

### Votjāk

*berno* J 'Mühltrichter' 64  
*biñem* 73  
*čaž* Sz., *čaž* K '... kötelek vagy szíjak' 68

*dolanī* U 'glänzen' 65  
*dukja, dukta* 'fajdkakas' 74  
*gogo* 'Glied des Mannes' 69  
*goļkak* 'приторно' 69  
*goļki* 'приторный' 69  
*guri* 'заценка' 62  
*il* G 'feucht' 68  
*im* G 'Mund' 74  
*jumšan* J 'das Wandern der Jugend zur Zeit der Feste von Haus zu Haus' 68  
*jumšanī* J 'zur Zeit der Feste wandern um zu tanzen' 68  
*kal* 'Halsschnur' 62  
*kađ* G, *kaļ-ik* K 'ähnlich' 69  
*kuba* K 'anyós' 75  
*kusedeķ* 'bībic' 75  
*kuvas* G, *kvaš* K 'sekély' 68  
*kwaši* 'селезень' 69  
*kurāk* *puklīnī* K 'tyūkot ūltetni' 72  
*laknī* G 'ankleben' 63  
*liš* G 'Nadel' 70  
*lištem* *pužim* 'лиственница' 70  
*lud* K 'szürke' 75  
*tarda* 'как, на подобие' 70  
*mud-* Sz. 'ein Loch graben' 63  
*nardi* 'барсук' 75  
*nugiles* 'пескарь' 63  
*hemri* 'шюре' 71  
*ogsir* 'разномерно' 76  
*pal* G 'Seite' 74  
*pičal* G 'Flinte' 71  
*pižinī* 'лезть в драку' 76  
*pižirt-* J 'ausdrücken' 64  
*puklīnī* 'sitzen' 72  
*pukon* G 'Stuhl' 72  
*pukt-* Sz. 'ültetni' 72  
*puktem:* *puktem šuj* 'нанос' 72  
*puñi* G 'Löffel' 64  
*vedīk* 'чибис' 70  
*sir* 'лад' 76  
*šermēt* G 'fék, kantár' 65  
*šies* G 'Kummet' 73  
*šuan* 'Hochzeitfest' 73  
*šaraka* Sz. 'batki játék bábjai' 74  
*tīš* G 'Samen' 66  
*tolez* G 'Mond' 65  
*tuj* 'Birkenrinde' 66  
*tujis* Sz. 'Korb aus Birkenrinde' 66  
*ud:* *u. nañ* Sz. 'bszi gabonavetés' 71  
*ud-mort* G 'Wotjake' 71  
*urt* 'душа' 64  
*urt-mort* K 'votják' 71  
*usi* G 'Egge' 71  
*val* G 'Pferd' 67  
*vīr* 'возвышенность' 67  
*virt* Sz., *virt* G 'Weberschäfte' 67  
*vordnī* G 'aufziehen' 66  
*votīs* 'vadászhaló' 67  
*votos* Sz. 'pókháló' 67  
*vuķekjanī* 'тошнить' 67  
*vupektem* 'нанос' 72  
*zudīnī* 'недоумовать' 63  
*žug-žag* Sz. 'szemét' 74

žar Sz., žar K 'szürkület, hajnal' 210  
 žarekti- Sz. 'verbleichen' 210  
 žokij Sz. 'schwül', žokij K 'szoros' 61–62

## Cseremisiz

čak B, čak U P, čak K 'közel, szoros' 61  
 čaž B 'kocsihoz való szíj v. kötél' 68  
 čaz U, taž JT < or 'тяж' 68  
 čoya B, čoya P 'esonttalan hús' 62  
 čile MK 'nedves' 68  
 čomšša M 'ünnepi mulatság' 68  
 ik mardā B, ik marda UJ 'egyforma nagy'  
 70  
 ile B U 'nedves' 68  
 Ižewüt (folyónév) 57  
 jakte B, ajakta V 'nagyon magas', 'erdei-  
 fenyő' 62  
 jədan KH, jədan B 'ín, ideg' 59  
 kajžk B U 'madár', 'vadállat' 60  
 kalasem B 'mond' 61  
 kaŋe B, kaŋäk V 'hasonló' 68  
 kar B U, kär V 'erősen sodort fonál' 62  
 kasā K 'csörgőréce' 69  
 kändäkšə 'nyolc' 60–61  
 keča-wal P, keča-wäl K 'dél' 74  
 keye B (gyny.) 'penis' 69  
 kejak JO V 'madár, vadállat' 60  
 kelesem V 'mond' 60  
 käl B, käl JO V 'fogantyú' 62  
 kälja, käljata B 'émelyítő' 69  
 kəwa K 'öregasszony' 75  
 kišeläk MM 'bibic' 69  
 küas(ludo) CK 'csörgőréce' 69  
 kuakš C Č, kuas M 'sekély' 69  
 kuas KH 'Sandbank' 69  
 külja JO 'émelyítő' 69  
 küšedäk U J 'bibic' 75  
 kuwa B 'öregasszony' 75  
 küšedäk B 'bibic' 69  
 lače B, lače P, lačš MK, lace JT '(hársfa-  
 hánacsból font) kas' 62  
 laka KH U 'stecken bleiben', lakemam M  
 'fönnakad' 63  
 laksš KH, laks Č 'kis gödör, mélyedés' 60  
 lādš KH 'réce' 58  
 laštan pühžö P 'vörösfenyő' 70  
 ludo U 'réce' 58  
 ludo B, ludü V, ludā K 'szürke' 59, 63, 75  
 lüdam B V, lüdam JT 'félek' 63  
 lüs B, lüjüs MK 'tűlevél' 70  
 moyšr U 'test, irány' 58  
 muš 'kenderkóc' 59  
 müdem JT V 'borít' 63  
 ner 'orr' 75  
 neryš KH 'Dachs' 75  
 nemər B, nemər JO V 'kása' 70  
 nujo B 'csfk', nüktö JU 'egy hal', nüktö  
 (Pöt-jal) 'süger' 63  
 ođar 'ВЕТЬ' 71  
 ođo B, ođa U 'Wotjake' 71  
 oš, ošo 'fehér' 59

osem 'борону' 71  
 ošo 'борона' 71  
 ört B U 'lélek' 64  
 pačaš UJ, päčäs JO V 'hímkender' 61  
 paŋe B 'kanál', 64, 74  
 pazar B U, päzär JO V 'vásár' 60  
 päčal B 'puska' 71  
 päžam B 'ragad, akad' 76  
 päžarem P UJ, päžarem JO, päžarem V K  
 'nyom, szorít' 64  
 picäl JO V 'puska' 71  
 pižäm JO V 'ragad, akad' 76  
 pižarem B 'nyom, szorít' 64  
 Pižma (folyónév) 57  
 poremeš B 'javul' 60  
 poš KJ 'верша' 64  
 potkem B 'örvény' 72  
 pökön K 'Stuhl' 72  
 Pötwiüt (folyónév) 57  
 purňa J JU 'Korb' 64  
 pükən B, pükem JO V 'Stuhl' 72  
 püktem B U J V 'kotlik' 72  
 sakem P, säkem V K 'felakaszt' 60  
 šər 'természet, szokás' 76  
 serməc KJ 'fék, kantár' 65  
 süän JO V 'lakodalom' 73  
 sük K 'Kehricht' 74  
 süs-koł V 'vonószíj' 73  
 šandaš KH 'крутая петка' 65  
 šädəŋ KH, šädəŋ U 'búza' 59  
 šäräkä M 'falabda' 74  
 šörmäč U C Č, šörmüč MM 'fék, kantár' 65  
 šü B, šüj J V 'nyak, gallér' 73  
 šük B J V 'Kehricht' 74  
 šükšäk B 'gaz, szemét' 74  
 šedäk USj. US 'bibic' 69  
 šüjän B 'lakodalom' 73  
 šüs-kül B 'vonószíj' 73  
 taləze B, talče CÜ 'hold, hónap' 65  
 tukja M 'buta' 74  
 tuš B U 'mag' 66  
 tüš B, tüiz JO 'henger alakú nyírfakéreg  
 edény' 66  
 urdem P K 'nevel, tart' 66  
 ümä B 'száj' 74  
 üp-punem 'hajfonat' 73  
 wače B, wäcə JO, wöcə V 'váll' 67  
 wakem UP USj JK 'hányi akar' 67  
 -wal/-wäl 'oldal' 74  
 waptäš B, wäps KH 'háló' 67  
 waršš B, wäršš K 'domb, szénarend' 67  
 waštar B U 'juhar' 60  
 wuj KH U B 'head' 212  
 wurdem JO V 'nevel, tart' 66  
 wurt B U, würt JO V 'nyüst' 67  
 wülö B, wülü JO 'kanca'

## Mordvin

ejse, ejšte, ejs E 209  
 inzede- E 'hobeln' 205  
 inks E M 'Schabhobel' 205

nef E 'orr' 75  
 nefgaz E 'бачык' 75  
 pené, pāné E 'Löffel' 64  
 ujjte- M 'anfangen' 213  
 \*ujv M 'Kopf' 213

## Lapp

oai|ve -iv- N 'head' 212  
 viel|lja -lj- N 'Bruder' 204

## Ész

oim, uim 'Verstand, Besinnung'  
 veli 'Bruder' 204

## Finn

kave 'olento, ihminen, tyttö' 75  
 kierä 'gedrecht' 62  
 kyösi 'kötél' 62  
 oiva 'sehr gut' 212  
 oivalta- 'begreifen' 212  
 oksa 'ág' 71  
 sepä 73  
 varte- 'szár, nyél' 59  
 veli 'Bruder, Freund' 204

## Szamojéd

## Jurák

jā 'Erde, Stelle' 237  
 jāṅkae 'Wuhne' 234  
 jā- 'weinen' 237  
 jāse- O 'schnitzen' 205  
 jātaš Lj. 'begegnen' 234  
 je- O 'hüten' 202  
 jierāu, jerau 'bewachen' 202  
 kāt 'Fichte' 237  
 xā 'rufen' 234  
 xā-βna 'außer' 234  
 xād 'Schneegestöber' 236  
 xājē 'zurücklassen' 234  
 xājēr- 'Sonne' 234  
 xāte 'Fisch' 234  
 xāmpa 'Welle' 236  
 xān- 'gehen' 234  
 xānā 'tragen' 234  
 xāpt 'Ochse' 236  
 xā-š 'sterben' 236  
 xāsūi 'trocken' 237  
 xūnā 'fliehen' 234  
 ṅājebā 'roh' 235  
 ṅāmtā 'sitzen' 235  
 ṅāni 'anderer' 235  
 ṅārka 'groß' 235  
 ṅāe 'Fuß, Schlittenstrebe' 211  
 ṅāewa O 'Kopf' 212

ṅāewaj O 'Gehirn' 212  
 sāru 'Regen' 234  
 [seχē] O 'Kerbe im Holz' 447  
 tādebe 'Zauberer' 234  
 tāle 'stehlen' 234  
 tos 'geschickt' 213  
 üt 'Weg' 236  
 ūe- Lj. 'hüten' 202

## Tavgi

Barata- 'ждать' 202  
 jonku 'Wuhne' 234  
 joratum 'weinen' 237  
 jotuda'ama 'begegnen' 234  
 jowa 'Sand' 237  
 koae'ema 'nachlassen' 234  
 kōduṅ 'Schneegestöber' 236  
 kōle 'Fisch' 234  
 konju 'Welle' 236  
 košua 'trocken' 237  
 kou 'Sonne' 234  
 kru'a 'Tanne' 237  
 kuabtā'a 'Ochse' 236  
 kuaajuam 'ich sterbe' 236  
 kuana'm 'gehen' 234  
 kuanda'ama 'fortführen' 234  
 kunu'am 'davonlaufen' 234  
 mutarum 'bellen' 236  
 nota 'Gras' 237  
 ṅaiwuo, ṅoiwuo 212  
 ~oajā 'Weg' 236  
 ~obua 'roh' 235  
 ~omtu'am < 'sitzen' 235  
 sona 'Möwe' 234  
 sōruaṅ 'Regen' 234  
 tolarum 'stehlen' 234  
 tofi 'Baumstamm' 236

## Jeniszeji

abuši Ch., eba B, ewa K 'Kopf' 212  
 addeo < 'sitzen' 235  
 agga B 'groß' 235  
 aiṅebā B 'roh' 235  
 jā 'Erde, Stelle' 237  
 jade'abo B 'begegnen' 234  
 jāgga 'Wuhne' 234  
 jarado' B 'weinen' 237  
 josuṅa- Ch., josuṅe- B 'schnitzen' 205  
 ka- B 'rufen' 234  
 kaba 'Welle' 236  
 kaddabo 'forttragen' 234  
 kadi 'Tanne' 237  
 kādo' 'ich sterbe' 236  
 kadu B 'Schneegestöber' 236  
 kadudado' B 'schelten' 234  
 kaibo 'zurücklassen' 234  
 kaija 'Sonne' 234  
 kaṅido B 'gehen' 234  
 kare B 'Fisch' 234



*kasue* B 'trocken' 237  
*kate'e* 'Ochse' 236  
*maduḡado* B 'bellen' 236  
*sáne-ke* 'Möwe' 234  
*sáre* B 'Regen' 234  
*tabu* B 'Baumstamm' 236  
*tádebe* B 'Zauberer' 234  
*tarebo* B 'stehlen' 234  
*u'* B 'Weg' 236

## Szelkup

*čuečə* (= |č<sup>w</sup>eččə|) NP 'Erde' 233  
*kues* (= |k<sup>w</sup>es|) NP 'Hälfte' 233  
*kuettjam* (= |q<sup>w</sup>ettam|) NP 'verlassen' 233  
*südernak* (= |sütərən-ək|) 'Fenster' 233  
*syə* (= |s<sup>w</sup>e|) K 'schwarze Erde bei einem Fluß' 233  
*šöt* T 'Taiga' 233  
*ijye* (= |i<sup>w</sup>e|) NP 'Kiefer' 233  
*tuellam* (= |t<sup>w</sup>ellam|) NP 'bellen' 233

## Kamassz

*ma'dlam* < 'bellen' 236

## Indoeurópai nyelvek

*harc, harcovať* szl. 360  
*harc cseh* 360  
*harcerz lengy.* 'rycerz pojedynkujący się przed bitwą' 360  
*harsch, harst* kfn. 360  
*лагун* or. 'Trog' 209–210  
*лохань* or. 'Waschbecken' 209–210  
*Partei* úfn. 'Teil, Abteil' 297  
*пуцал* or. 'puska' 71  
*nycta* (magyarországi) l. '(vár)kapu' 296–297  
*portáš* morva 'határór' 294–296  
*portový ~ portovní ~ portír* morva 'határór' 294  
*муз* or. 'As' 213  
*тяж* or. 68  
*ыырб* oszét 'nyüst' 67

## Török nyelvek

*bazar* tat. 'vásár' 60  
*bükän* tat., bask. 72  
*čak* csuv. 'густой (о лесе)' 62  
*čəvan* csuv. 'Festmahl' 73  
*äläs* tat. 'хвоя' 70  
*äläs* bask. 'хвоя' 70  
*jaɣtə* csuv. 'Kiefer' 62  
*kaɣək* csuv. 'madár, vadállat' 60  
*kalaš-* csuv. 'mond' 61  
*kar, karə* csuv. 'крутой' 62  
*kələ* csuv. 'пятка' 62  
*kyl* tat. 'lőszór' 62  
*χələχ* csuv. 'lőszór' 62  
*lak* csuv. 'вязнуть' 63  
*lakčək, lakčək, lakək* csuv. 'mélyedés' 60

*lās* csuv. 'хвоя' 70  
*nimər* KU csuv. 'Erbsebrühe' 71  
*pərnie, pərniä* csuv. 64  
*pəčərt* csuv. 'сжать' 64  
*pəčərtə* csuv. 'давить' 64  
*pučan* csuv. 'fatuskó' 72  
*šak-* csuv. 'felakaszt' 60  
*šər* csuv. 'обыкновение' 76  
*təřšə* csuv. 'ядро' 66  
*těš* csuv. 66  
*tüš* ótör. 66  
*\*tüş* középbolg. 66

## Mandzsú-tunguz

## Tunguz

\**aja* 'gut' 447  
 \**alag* 'Halsgeschirr' 448  
 \**baldī-* 'geboren werden' 446  
 \**čəŋčəi* 'Landstreicher' 449  
 \**daga* 'nah' 449  
 \**əmajikə* 'langweilig' 448  
 \**əsi* 'jetzt' 448  
 \**güliim* 'der Rückenteil des Fischkörpers' 446  
 \**jeŋör* 'Wolf' 445  
 \**joan ~ \*jōn* 'zehn' 446  
 \**jülšn* 'Hausgötze' 445  
 \**kotj* 'Trinkgefäß' 446  
 \**kōŋk(-)* 'Holzhammer' 446  
 \**lām* 'Moos' 448  
 \**lökö* 'zottig ... Tier' 446  
 \**lök(k)ö* 'Pfeil mit stumpfer Spitze' 446  
 \**lūla-* 'mit Harz eine Tätigkeit ausüben' 449  
 \**lūri* 'harziges Holz' 449  
 \**māni* 'Schwamm' 449  
 \**mūči* 'voll von Wasser' 449  
 \**nəli* 'Brustlatz' 448  
 \**nūl* 'Fell mit Schabeisen weichmachen' 448  
 \**ŋät-* 'rufen' 449  
 \**ŋš-dš* 'jeder' 448  
 \**ŋštikin* 'jedermann' 448  
 \**ŋələmš* 'Angst' 445  
 \**ögi* 'Oberes' 445  
 \**ögi-* 'sich satt essen' 448  
 \**ögī* 'nach oben gehen' 448  
 \**ökü(-)* 'Fangerät' 445  
 \**pātš* 'Holzhammer' 446  
 \**pete* 'Seehund' 446  
 \**sagū(-)* 'Kennzeichen' 447  
 \**səŋi* 'reifen' 446  
 \**sara<sup>n</sup>* 'großer Wasserbehälter' 447  
 \**sarīn* 'Gastmahl' 446  
 \**siün* 'Sonne' 446  
 \**sijš sej* 'Ufersand' 446  
 \**sile* 'dickflüssige Suppe' 447  
 \**siŋš* 'Kanal' 446  
 \**täg-* ~ \**täk-* 'erraten' 447  
 \**tərə-* 'braten' 447

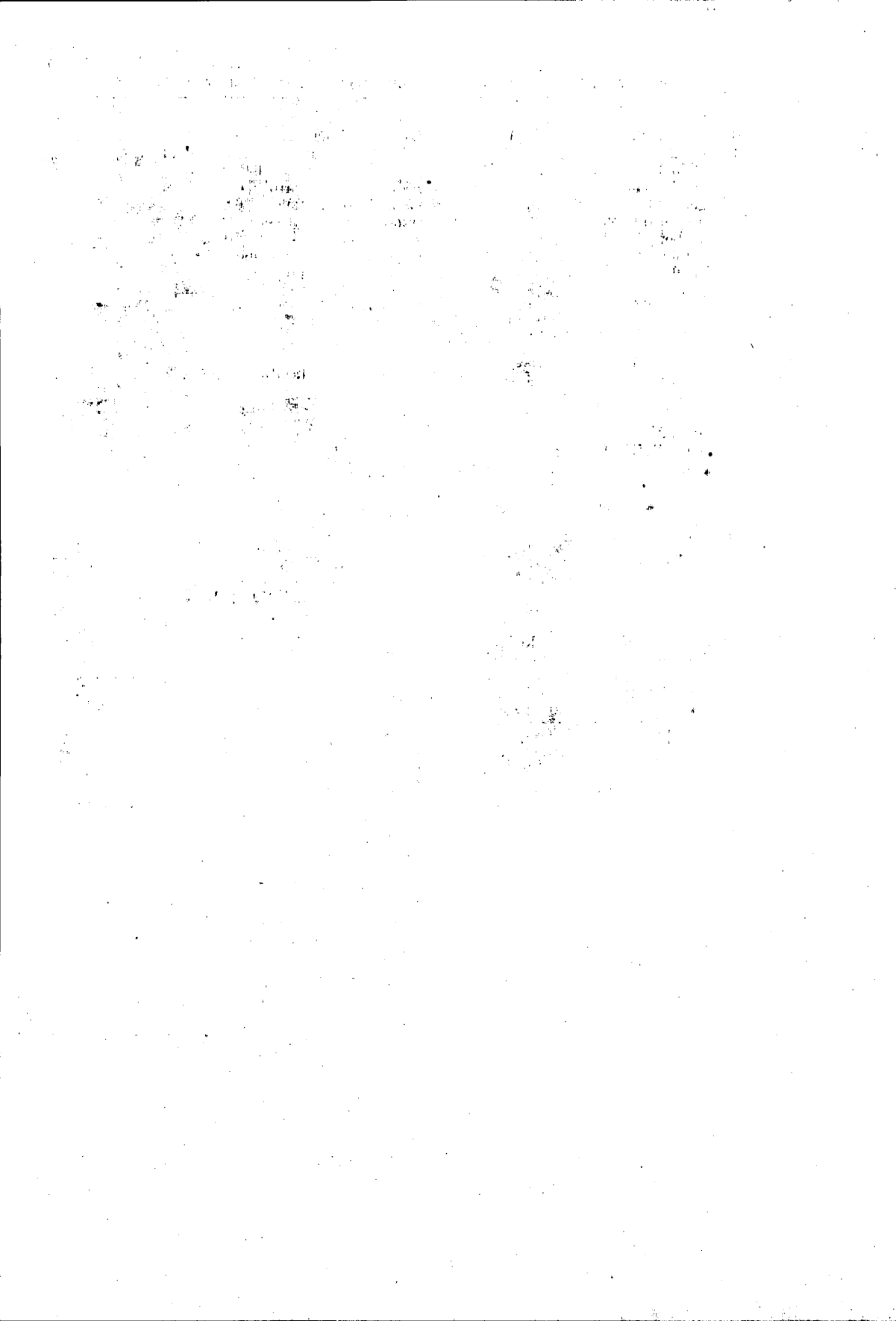

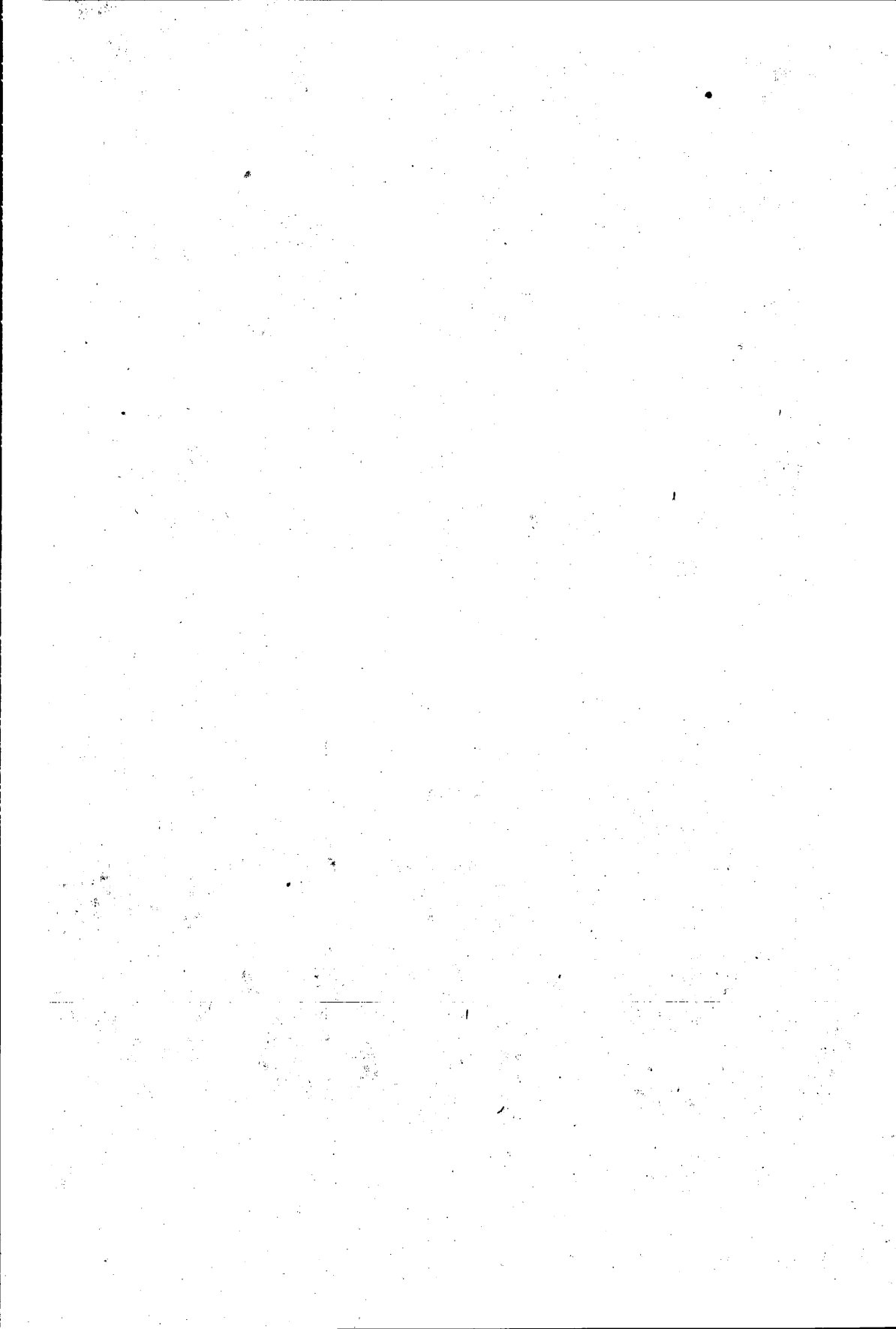

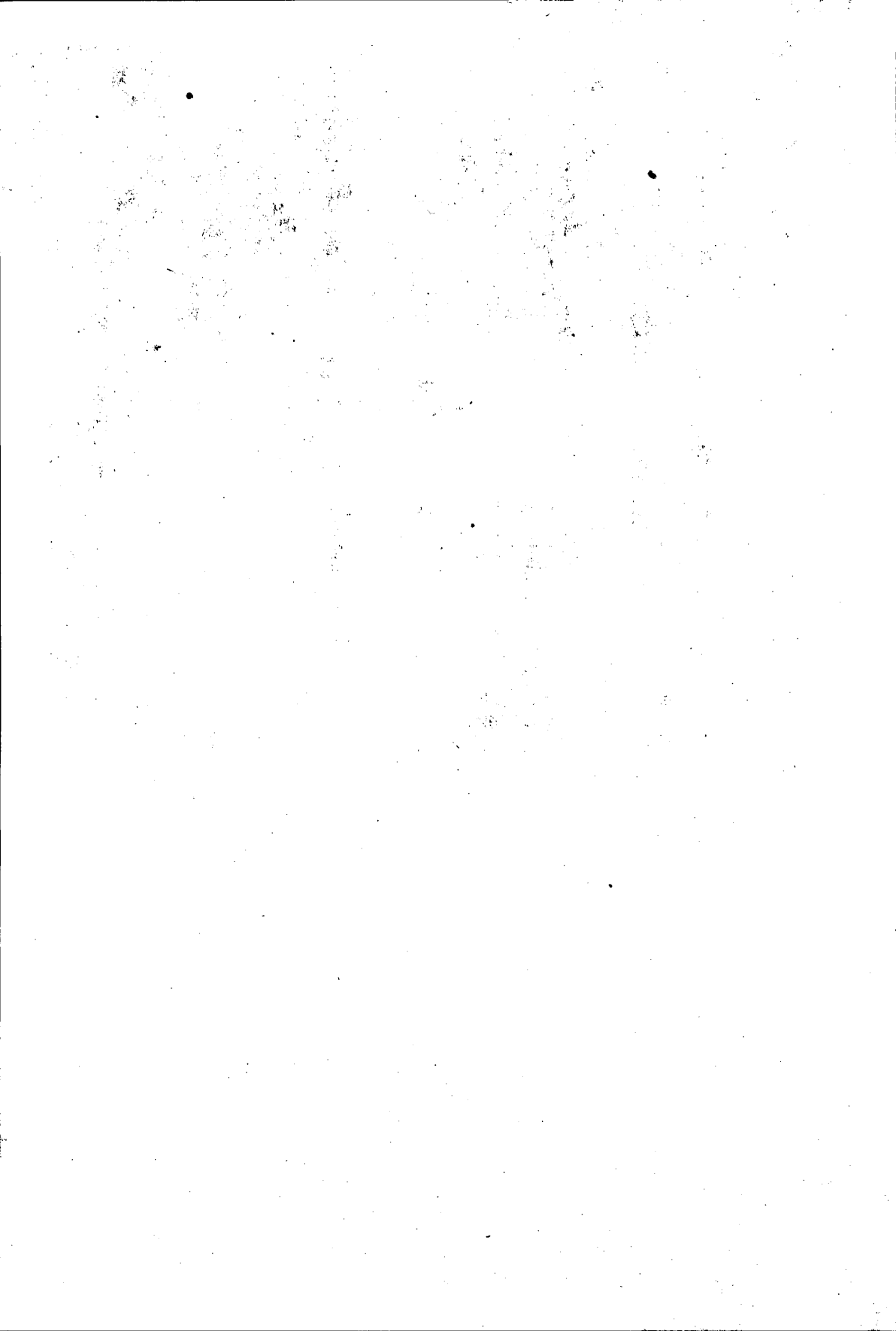

## Az ugor nyelvek jellemző vonásai (Észrevételek az ugor egység kérdéséhez)\*

0. Az anyanyelvünk hovatarozásáról folytatott viták során a múlt században egyértelműen tisztázódott, hogy a magyar nyelv a ma finnugornak (vagy még tágabb keretekben gondolkodva: urálinak) nevezett nyelvcsalád tagja. Abban is egyetértés mutatkozott, hogy a finnugor nyelvcsalád legtávolabbi tagjai a finn és a magyar, ez utóbbi pedig a vogullal és az osztjákkal alkot egy csoportot, legfeljebb ott merültek fel nézetkülönbségek, hogy ugyan-ezen csoportba sorolandók-e a permi nyelvek is, vagy sem. RASMUS RASK voltaképpen a mai felfogásnak megfelelően osztályozta a finnugor nyelveket: 1. finn néposztály (finn, inkeri, karjalai, aunusi; észti, liv — lapp — csermisz, mordvin), 2. jugor népcsoport (magyar — vogul — kondai és obi osztják), 3. bjarmai néposztály (zürjén — permi [o: permják]) — votják (RASK 1834. 13, 28, 40). SJÖGREN a zürjént a finnégi csoport rokonságába utalta (SJÖGREN 1830. 458). CASTRÉN pedig már négy csoportot állapított meg, a volgai nyelvek önálló egységet alkotnak nála (I. DONNER 1879. 4.). HUNFALVY a finnt és a lappot, ill. az összes többit vélte együvé tartozónak (1864. 262 kk.), később viszont a két nagy csoport közé helyezte a lappot (1876. 224). Ettől alig tér el AHLQVIST felfogása: a nyugati csoportba tartozik a finnség és a keletihez legközelebbi lapp, a keletibe pedig a nyugatihoz legközelebbi mordvin és az összes többi (AHLQVIST 1875. II). BUDENZ a lappot, valamint az obi-ugort, a permit és a magyart az ún. északi, míg a többit az ún. déli csoportba helyezte (BUDENZ 1873—1881. 383 és 1879). A voltaképpen ma is elfogadott klasszifikációt OTTO DONNERNAK (1879. 156) köszönhetjük.

A rokonsági rendszert tükröző valamennyi fenti nézetben közös az, hogy egyfelől a magyart, a vogult és az osztjákat, másfelől a finnségit, a volgai nyelveknek legalább egyikét és legtöbbször a lappot együtt említik. Otto Donner, aki számos szempont figyelembevételével elemezte és osztályozta a finnugor nyelveket, megállapította, hogy a finn nyelvészek általánosan elfogadták azt a tételt, miszerint a finnégi, a lapp és a volgai nyelvek szorosabb egységet alkotnak, anélkül, hogy ennek bizonyítását őelőtte megkísérelték volna (DONNER 1879. 8).

0.1. A magyar nyelv szempontjából ugyancsak izgalmas kérdés, mikortól és milyen megfontolásokból kapcsolták össze a vogullal és az osztjákkal mint (legközelebbi) rokonaival. A magyarok *hungarus* stb. neve és az obi-ugorság *jugor* megnevezése, ezek egybecsengése nem kis szerepet játszhatott abban, hogy az ezen népek közti rokonságot a 15. századtól kezdve egyre gyakrabban

\* Ezúton is köszönetet mondok RÉDEI KÁROLYNAK, aki volt szíves kéziratomat elolvasni és némely kérdés megítélésében segítségemre volt.

emlegetik (ZSIRAI 1937. 475 kk.; GULYA 1974b. 56 kk.). Zsirai úgy vélekedett (1937. 144–145), hogy e két megnevezés biztosan összefügg egymással, a zürjén etimológiai szótár írói is lehetségesnek vélték ezt (ESK 112 *jegra*). SETÄLÄ (1926b. 167) és VASMER (1973: 147, 527) valószínűtlennek látja, hogy összetartoznék a magyarok óoros *ugrin* (~ latin *hungarus*) nevével a *jugor* megjelölés. „Az *ugor* szónak magyart – vogult – osztjátok összefoglaló értelemben való műszói használata szintén azon a föltevésen alapszik, hogy a vogul–osztják jelentésű régi *Ugra*, *Jugria* egy tőről sarjadt az *ungri*, *Hungaria* stb. névvel” (ZSIRAI 1937. 142–143). A 15–16. században AENEAS SYLVIUS PICCOLOMINI, MATHIAS DE MIECHOV és HERBERSTEIN terjesztették a ma ugorként számontartott népek rokonságának gondolatát (PÁPAY 1922a. 3; ZSIRAI 1937. 475–477; GULYA 1974b. 56–57). A STRAHLENBERG gyűjtötte nyelvi anyag ismeretében e nyelvek etimologizálása is kezdetét vehette és FISCHER ennek alapján az etimológiákon túlmenően szabályos hangmegfelelésekre is rámutatott, így ő tekinthető az ugor nyelvrokonság bizonyítójának (PÁPAY 1922a. 11; ZSIRAI 1937. 490–491). Zsirai megemlíti, hogy HUSZTI ANDRÁS történetíró Strahlenberg nyomán a vogulokat és az osztjakokat említi a magyarok legközelebbi atyafiaiként az „Ó és Ujj Dácia, azaz Erdélynek régi és mostani állapotjáról való História” c., 1735–1736-ban írt, 1791-ben megjelent művében (1937. 487–488). REGULY, aki nem csak másod- és harmadkézből való adatok révén ismerkedhetett meg az obi-ugor nyelvekkel, már meggyőződéssel vallotta és hirdette ugyanezt (ZSIRAI 1937. 517–518), de – tudomásom szerint – nem foglalta össze a bizonyítékokat. Nyilván ezzel is magyarázható, hogy Hunfalvy az ugorok közé sorolta a permieket és a volgiaikat is, és nem szólt arról, hogy a rokon nyelvek közül melyek állnak a magyarhoz legközelebb.

**0.2.** Ilyen előzmények után OTTO DONNER „Die gegenseitige Verwandtschaft der finnisch-ugrischen Sprachen” c. tanulmánya tisztázta véglegesen a finnugor családfát: hang- és alaktani kritériumok alapján állapította meg a rokonsági fokokat. Elsősorban a finn-permi nyelvekre koncentrált, az osztjákra, a vogulra és a magyarra kevesebb figyelmet fordított (DONNER 1879. 9), de még ez is elengedőnek tűnik számára ahhoz, hogy a magyar és a vogul között szorosabb kapcsolatokat lásson, mint a magyar és az osztják között (i. m. 150). „Finnugor rokonságunk” c. könyvében Zsirai így értékelte Donner eredményeit: „A Donner munkájának megjelenése óta eltelt félszázad alatt jelentékeny fejlődésen ment keresztül a finnugor nyelvtudomány... mégis el kell ismernünk, hogy Donner legfontosabb megállapításai – pl. a finnugor alapnyelv kettéágazásáról szóló tanítása is – mai ismereteink szerint is helytállnak. Aki a finnugor nyelvek szétválását ma családfaszerűen akarja szemléltetni, csak egyes részletekben tér el a Donner-féle rajztól” (ZSIRAI 1937. 138). Az azóta eltelt majdnem újabb félszázad eredményeinek fényében is alapvetően helyesnek tekinthetjük a Donner megrajzolta családfát.

Idézett munkájában Zsirai így nyilatkozik az ugor nyelvekről: „A finnugor egység fölbomlása után a testvértörzsektől elszakadt ugorok (a magyarok-vogulok-osztjakok ősei) nyilván huzamosabb ideig élhettek együtt...” (ZSIRAI 1937. 14; kiemelés tőlem: H. L.). „Az ugor alapnyelvi változások és fejlődések sem mennyiség, sem minőség tekintetében nem olyan súlyosak, hogy ezen az alapon a magyar–vogul–osztják együttélés idejét túlságosan hosszúnak és nyelvtörténeti szempont-

ból különösen termékenynek, jelentősnek tekint-hetnők. Valószínűleg laza volt az ugor csoport tagjainak egymáshoz való kapcsolata . . .” (i. m. 147; kiemelés tőlem: H. L.; l. még ZSIRAI 1943. 34). Hogy ez a „huzamosabb”, ill. nem túlzottan hosszú” együttélési időszak mégis kétezer esztendő tés ki szerinte, a következőkből derül ki: „sokkal könnyebb egyet-mást megnyugtatóan megmagyaráznunk, bizonyos ellentmondásokat megszüntetnünk, ha a finnugorság kettéágazását . . . a Kr. e. II. évezred közepére tehetjük” (1937. 140), továbbá: „A Kr. u. 460-as években az avarok elől menekülő szabirok zúdulnak . . . Szibéria nyugati részére, s a bolgár—törökök ősi földjükről kiűzve levándorolnak a Kaukázus felé. Velük költözik a . . . magyarság is” (i. m. 150). Az együttélés időtartama számunkra most nem is különösebben fontos, hiszen az utóbbi két-három évtizedben történtek többé-kevésbé megnyugtató kísérletek a periodizációra. Sokkal lényegesebb megállapítása Zsiraiknak, hogy az ugor nyelvi újítások, sajátosságok meglehetősen gyérek. Ezek száma nála valóban nem sok: 1. a finnugor \*š és \*s hasonló fejlődése, 2. a *t* locativusrag (pl. *Kolozsvárt*), 3. a *nott*, *nól*, *ni* nyelvjárási raghármás, 4. „egyebek közt” a *p* mozzanatos képző (pl. *állapodik*), 5. az *l* műveltető képző (pl. *forral*) és 6. a *h* igeképző (pl. *bűnhődik*), 7. a ’hét’ számnév megjelenése, 8. a lótarítás szokincse. „Általában tárgyas igeragozásunkat is ugor fejleménynek szokták tekintetni, bár e fölfogás ellen komoly érveket lehetne fölhozni: az alany és a tárgy személyét jelölő ragok jórészt mások a magyarban, mint a vogulban-osztjákban, a pusztá szerkezeti egyezés pedig magában nem döntő bizonyíték a közös eredet mellett” (i. m. 147—150). Éz bizony csakugyan soványka bizonyíték, ha az ugornak nevezett három rokon nyelv viszonylag közeli kapcsolatait szeretnénk igazolni. Legfeljebb Zsiraiknak az „egyebek közt” kitétele sejteti, hogy ez a bizonyítékoknak korántsem teljes listája. Valóban ez a helyzet, hiszen a Donner-féle eredmények között vannak olyanok, kétségtelenül helyesek, amelyeket Zsiraik nem említ meg, úgymint magyar *tal(an) | tel(en)* ~ vogul *tal* fosztóképző és a finnugor korinál teljesebb számrendszer.

Azok az időközben megjelent szakmunkák, amelyek népünk és nyelvünk e távoli múltjára is kitérnek, meglehetősen szkeptícizmussal szólnak az ugor közösség, az ugor nyelvi egység hajdani meglétéről. Úgy tudom, hogy Zsiraik említett könyve előtt nyomtatásban nem látott napvilágot ilyen jellegű nézet, hiszen SETÄLÄNÉL (1926a. 61—62, 1926b. 169—170) a kétségnek még semmi jele. Donner műve az első és utolsó olyan munka, amely a hangtan, az alaktan és a szókészlet együttes vallomásából kiindulva (vö. DONNER 1879. 8) osztályozta a finnugor nyelveket. Az őt követő finnugristák voltaképpen az ő eredményeit fogadták el, legfeljebb egy-egy részlettel gazdagították a képet (SETÄLÄ 1926a. 61—62; SZINNYEI 1922, 1927; ZSIRAI 1937). Úgy látom, hogy a Szinnyei hivatkozott könyveiben található közös ugor vonások korántsem teljes, esetlegesen összeállított, elszórva megtalálható tára volt a kételkedők számára a kiinduló alap.

**0.3.** A II. világháborút követő években az ugor egység kérdésével kapcsolatban mással, mint a kétségeket hangoztató nézetekkel, alig találkozunk. Pontosabban fogalmazva: az ugor kort ugyan 1000 évnél hosszabbnak ismerik el, de a magyarság ősei legfeljebb igen gyér kapcsolatban lehettek az obi-ugorság elődeivel, amit az elenyésző számú közös, ugoros vonás igazol (HAJDÚ 1962. 86—87, 1972. 28—29; SAUVAGEOT 1975. 148; JANURIK 1976. 20—22). A legutóbbi időben olyan nézet is ismeretessé vált, hogy az obi-ugorság egy-

kori nyelvi egysége pusztá fikció (GULYA 1977). Tudtommal csak DÉCSY tett olyan nyilatkozatot, amely még csak nem is sugallja a kétkedést (DÉCSY 1965. 169—172). Mivel érdeklődésem középpontjában az obi-ugor nyelvek állnak, történeti hang- és alaktanukkal foglalkozom, saját munkám szempontjából is kívánatosnak vélem megvizsgálni, hogy bizonyos kérdések megítélésében várható-e a magyar nyelvtől és nyelvtörténettől több segítséget, mint pl. a finn-permi nyelvektől. Persze a magyar sem kínálhat egyelőre olyan mértékű segítséget, mint amennyire képes lehetne: nyelvtörténészeink érdeklődése legfeljebb a legrégebb szövegemlékeink korára terjed ki, pedig az azt megelőző nyelvtörténeti események feltárása alapvető fontosságú volna (így pl. BÁRCZI 1974. 13; GULYA 1977. 115). Az obi-ugor nyelvek felől nézve sem mondható a helyzet rózsásnak: a történeti hang- és alaktani kutatások eredményei egyelőre még nem nyújtanak minden tekintetben biztos alapot a korábbi nyelvállapot vizsgálatához, obi-ugor mondattani kérdésekkel pedig alig foglalkoztak az egymást követő nemzedékek.

1. Az alábbiakban az előmunkálatok hiányossága ellenére megkísérlem megvizsgálni azokat a Szinnyeitől és Zsiraitól kezdve felsorolt érveket, amelyek mennyiségüknél és minőségüknél fogva majdnem inkább ellenérvül szolgáltak az ugor alapnyelv és egység megítélésékor. Ezen túlmenően igyekszem rámutatni olyan tényekre, amelyek esetleg elősegíthetik a kérdés majdani kielégítő megválaszolását.

1.1. Először azokat, az ugor együttélés mellett szóló állítólagos bizonyítékokat veszem sorra, amelyek szerintem tévesek, semmit nem bizonyítanak.

1. Az *ā* és az *ā̄* (= m. *a*, *á*) ugor kori eredetét GULYA hangoztatja (1969. 1974a. 53). Az ezzel a kérdéssel foglalkozó tanulmányában GULYA (1969) azonban *a*) előzetes obi-ugor hangtörténeti tanulmányok végzése nélkül kíván az ugor alapnyelv egy részproblémájának közelébe férkőzni, *b*) az egyes obi-ugor nyelvi adatokat önkényesen értelmezte (l. pl. a m. *hattyú*, *tat* osztják megfelelőivel kapcsolatos állítást, i. m. 347), *c*) a hangváltozások vizsgálatának megkerülését célzó magánhangzó-váltakozásokkal kívánja — STEINITZRE hivatkozva — az ugoron belüli viszonyokat és a finn-permi-ugor megfeleléseket magyarázni. Aligha lehet kétséges, hogy mielőtt nem tisztázzuk az ugor alapnyelv magánhangzóinak rendszerét, nem nyilatkozhatunk arról, volt-e kvantitásbeli oppozíció, ill. az esetleges rövid, alsó nyelvállású veláris magánhangzó labiális avagy illabiális volt-e.

2. A névszók tövégi vokálisai mind a három ugor nyelvben lekoptak, ez azonban GULYÁVAL ellentétben (1974. 53) nem lehet ugor kori, hiszen mind a magyar, mind a vogul nyelvemlékek arról tanúskodnak, hogy már e nyelvek külön életében történt meg e magánhangzók eltűnése.

3. DÉCSY az ugoros vonások közt említi (1965. 169), hogy a többi finn-ugor nyelv *č*-jének az ugor nyelvekben „bizonyos esetekben” *š* felel meg. Ennek igazolására a m. *sok* szót és megfelelőit idézi. Tudvalevő azonban, hogy az obi-ugorban csak a keleti és részben a déli osztják nyelvjárások őrizték meg a *č*-t, de a *sok* osztják megfelelőjeként idézett (déli) osztják adat zürjén jövevényező (l. MSzFE 1978. 554). Így a keleti osztják *č* kizárja a dezaffrikáció ugor kori voltát, továbbá a korábbi *č*-nek legfeljebb a magyarban felel meg „bizonyos esetekben” *s* (o : š). KÁLMÁN (1968. 228) és JANURIK (1976. 22) még kategorikusabban fogalmazva az ugor korra datálja a \*č > \*š változást.



4–5. A finnugor \*-k-nak ugor \* $\gamma$ -vé válása és a finnugor gemináták ugor kori rövidülése (KÁLMÁN 1968. 228; JANURIK 1976. 22) alaptalan feltevés, mivel a) a finnugor \*-k- és \*-kk- folytatói nem mutatnak egyértelműen kétféle képviselőt (vö. COLLINDER 1960. 77 kk.), b) a finnugor \*-tt- és \*-pp- gemináták egyszerűsödése az ősmagyar kornál előbb nem mehetett végbe, amit minden kétséget kizáróan bizonyít az a tény, hogy a magyarban más folytatóik vannak az uráli/finnugor geminátáknak, mint a nekik megfelelő rövideknek.

6–7. A finnugor \* $\delta$  > ugor \* $l$  és a finnugor \* $\delta'$  > ugor \* $l'$  változás (KÁLMÁN 1968. 228, 229; JANURIK 1976. 22) nem lehet ugor kori, mert a) a \* $\delta'$ -nek az osztjában  $j$ , az \* $l'$ -nek pedig  $l$  a folytatója (l. COLLINDER 1960. 62, [részben tévesen:] 71, 109–110, 122), sőt a \* $\delta'$  >  $j$  változás csak az obi-ugor egység megszűntével következett be, mivel a vogulban a \* $\delta'$  helyén  $l$  áll (COLLINDER: uo.), b) ha ily módon a \* $\delta'$  változásával csak az egyes ugor nyelvek külön életében számolhatunk, ugyanez vonatkozik a \* $\delta$  >  $l$ -re is, mivel a  $\delta$  –  $\delta'$  oppozícióban a  $\delta$  a jelöletlen tag.

8. DÉCSY szerint a m. *vész-/vöv-/vë-* ~ vog. *wiγ-/wi-* stb. (~ osztj. *wěj-/wě-* stb.) típusú igék tótani rokonsága is az ugor sajátságok közé tartozik (1965. 170). Nem valószínű, az ilyen igetövek ugyanis fgr. \* $k$ -ra vagy \* $\gamma$ -ra végződtek, amely már e nyelvek külön életében fejlődhetett  $\theta$ -vá. A m. *v* (BÁRCZI 1958b. 51), a vog.  $\gamma$  (LIIMOLA, közli ITKONEN 1949. 46) és az osztj.  $j$ ,  $\gamma$  másodlagos. Ezt igazolhatja, hogy a fenti igetöben a vog.  $\gamma$ -val szemben osztj.  $j$  található, más, hasonló igékben pedig  $\gamma$ -nak  $\gamma$  felelhet meg.

9. A *t* locativusragot eleinte csak az ugor nyelvekből mutatták ki (SZINYNYEI 1922. 62–63, 1927. 130; vö. ZSIRAI 1937. 147), később azonban finn-permi nyelvekbeli ragokkal egyeztettek (ZSIRAI 1937. 69, jegyzet; LAKÓ 1951. 210–211, 1951–1952; LIIMOLA 1963. 54; HAJDÚ 1973. 121).

10. DÉCSY (1965. 170) az ugor sajátosságok közt említi, hogy mindhárom nyelvben kialakult egy 'es gibt nicht' jelentésű, másodlagos „tagadóige” (m. *nincs*, vog. *ati* [o: *āti*, *ātam*, *ātam* stb.], osztj. *antem* [o: *āntim*, *āntqm*]), bár hozzáfűzi, hogy valószínűleg párhuzamos fejlődésről van szó. Mint ilyent azonban nem lett volna szabad a kérdéses fejezetben említeni. Megjegyzendő, hogy a tagadó igét megőrzött permi nyelvekben is van 'ist nicht, nicht' jelentésű tagadószó (RÉDEI 1969. 326). Igaz ugyan, hogy az ugor nyelvekben nincs valódi tagadóige a finn-permi ággal szemben (MAJTINSKAJA 1966. 317), de az ugor alapnyelv korában még valószínűleg volt (RÉDEI 1970).

11. Az ugor kori szókinsbe szokták sorolni *kengyel* szavunk *kengy-* elemét (pl. MUNKÁCSI 1901. 399–400; SZINNYEI 1927. 58; JANURIK 1976. 22, de vö. ZSIRAI 1937. 148) ennek téves voltáról l. az MSzFE (1971. 351) állásfoglalását.

12. DÉCSY a m. *hétfő* és a 'vasárnap' jelentésű vogul és osztják szók azonos elemekből való megszerkesztését is az ugorra vetítette vissza (1965. 171). Ezek azonban nagy etimológiai szótárunk szerint a magyar kifejezéstől függetlenül keletkezett alakulatok (TESz. 1970. 102).

1.2. A következőkben megkísérlem számbavenni azokat a rokon vonásokat és szókinsbeli egyezéseket, amelyek az én megítélésem szerint az ugor nyelvi egység mellett szólnak.

1–2. A finnugor \* $s$  és \* $\$$  egybeesését \* $s$ -szé és ennek \* $\theta$ -vá változását, a finnugor \* $\$$ -nek \* $s$ -szé válását az ugor korban lezajlott eseményként szokták értékelni (ZSIRAI 1937. 146; STEINITZ 1944. 28; COLLINDER 1960. 58, 61, 99, 100, 102; HAJDÚ 1973. 104–105; GÜLYA 1974a. 53). Az utóbbi időben H. KATZ

annak a véleménynek adott hangot, hogy az  $*s > *θ$  nem mehetett végbe az ugorban, mert 1. a szóbelseji fgr.  $*s > m$ . sz (*fészek*) képviselete ennek ellent mond, 2. az obi-ugor (ősosztják) iráni jövevényszavaiban még  $*s > *θ$  változással kell számolnunk, 3. egy  $*θ > *h$  ( $> θ$  a magyarban) fonetikailag valószínűtlen (1973. 283). Természetesen lehet, hogy KATZnak igaza van, 1. de egy etimológia hangtani tanúságtétele, bármilyen biztos is az a szóegyeztetés, olyan soványka bizonyíték, hogy alig van súlya, 2. noha a 'Panzerhemd' csak az osztjából, a 'Schlitten' pedig csak a keleti osztjából van adatolva, ez még aligha bizonyíték, hogy az őszosztják kornál nem régebb átvételekről van szó, 3. lehet ugyan, hogy a  $θ > h$  változás „valószínűtlen”, de pl. Bergsland úgy vélekedik, hogy a fgr.  $*δ$ -nek a déli lappban található *h*-képviseelője  $*θ$ -n keresztül fejlődött, és óskandináv *þ* ( $θ$ ) helyén is déli lapp *h* található (BERGSLAND 1962. 39, 1967. 43–44; vö. még COLLINDER 1960. 61–62).

3. Úgy vélem, az ugor egység nyelvi bizonyítékai között emlithető a  $*kθ$ , ill. a  $*kθ$  eltérő képviselete a magyarban, a vogul és az osztják nyelvjáráásokban. Laziczius azzal számolt, hogy a  $*kθ > *χθ$ ,  $*kθ > *kθ$  fonémahasadás ugor kori, méghozzá az ugor alapnyelvi nyelvjáráásoknak csak egy részében ment végbe, és a mai képviseletek a nyelvjáráások keveredésével alakultak ki (LAZICZIUS 1932. 86 kk; 1938. 32). A fonémahasadást az ugorra visszavetíteni valóban indokolatlan (vö. BÁRCZI 1958a. 123, 1968). Úgy tűnik, igaza van VÉRTES EDITnek, amikor így ír: „Mint hogy egyetlen finn-permi nyelvben sem hasadt a szókezdő  $*k$ -palatális és veláris változatra, e folyamat viszont valamennyi ugor nyelv bizonyos nyelvjárásaiban bekövetkezett, így az ugor nyelvjárások egy részében legalábbis már megindulhatott az a fejlődési folyamat, hogy a  $kθ$ - ~  $kθ$ - szókezdetek fonetikai különbsége élesebbé vált, mint volt a finnugor alapnyelvben” (1960. 13), legfeljebb a nyelvjárási szintre vonatkozó megszorítás mellőzhető, semmi nem szól ugyanis sem mellette, sem ellene.

4. A fgr.  $*η$  ~ ugor  $*ηk$  szórványos megfelelés ugor kori hangváltozást tükröz (LAKÓ 1968. 79–80; KÁLMÁN 1968. 228; JANURIK 1976. 22). Valóban arra következtethetünk, hogy az intervokális  $*η$  az ugor korban kezdett  $*ηk$ -vá fejlődni, pl. m. *egér*, *fog* 'Zahn', *fogoly*, *jég*, ez azonban az ugor közösség felbomlása után is folytatódott oly módon, hogy csak az egyik ágon találkozzunk az  $*ηk$  folytatóival, pl. m *ág*<sup>1</sup>, *ég* 'brennen', *fog* 'fangen', *szágguld*, *tégész*, *zug*, ill. *fej*, *szőke*. E tendencia szórványos voltáról tanúskodik az is, hogy néme ly szókra sem a magyarban, sem az obi-ugorban nem terjedt ki: *hó* 'Mond, Monat', *vő*.

5–6. DÉCSY ugor sajátosságként értelmezi, hogy a m. *szēm*-ben és obi-ugor megfelelőiben *m* felel meg a fgr.  $*lm$  mássalhangzókapcsolatnak (1965. 169). Ilyen képviselete van a m. *csomó*-ban (obi-ugor megfelelők nincsenek), a *nyom*-igében (ennek azonban bizonytalan obi-ugor megfelelőiben [MSzFE 1978. 488–489] *lm* található). Hasonló a helyzet a m *szív*-vel és családjával. E szóban azonban fgr.  $*δVm$  volt, vö. fi. *sydän*. Az eredetileg ugyanilyen hangkapcsolatot tartalmazott m. *velő*, vog. *wäləm*, osztj. *wäləm* viszont megőrzik ( $*δ >$ ) *l*-t. A m. *hamu* obi-ugor megfelelői is megőrizték mindkét mássalhangzót, ill. folytatójukat: vog. *köləm*, *χüləm*, osztj. *kajəm*, *χəjəm* < ugor  $*kθδ$  *əms*.

7. A m. *három* és a vog. *körəm*, *χürəm* *r*-jét a többi nyelv (többek között az osztják *koləm*, *χoəm*) *l*-jével szemben nehéz volna pusztá véletlennek, kon-

vergenciának magyarázni, lévén az  $l > r$  változás a finnugor nyelvekben szokatlan. Valóban arról lehet szó, hogy többek között ez a jelenség arra utal, hogy a magyar esetleg némileg közelebb áll a vogulhoz, mint az osztjákhoz — GULYÁVAL (1977. 117—118) ellentétben (l. alább).

8. A m. *in*, *nyíl*, *nyírok* *i*, *i* vokálisa korábbi \**i*-ből ered, a vogul megfelelőkben szintén veláris, illabiális, nem alsó nyelvvállású magánhangzóval számolhatunk az ősvogulban, továbbá az obi-ugor alapnyelvben is (HONTI s. a.).

9. K. SAL ÉVÁVAL ellentétben úgy vélem, hogy amikor mindhárom ugor nyelv vagy a magyar és egy obi-ugor nyelv palatális labiális vokálisra utal, akkor nem utasíthatjuk el az ugor alapnyelvi palatális labiális vokális meglétét (amely ugyan nem ugor kori újítás, de e magánhangzó megőrzése mégis alkalmasnak látszik az ugor nyelvek rokonságának bizonyítására). Egyrészt Sal úgy véli, hogy az általa vizsgált 128 magas hangrendű ugor etimológiából 19 adat ilyen vokálissal kevés (1968. 456); valójában ez 15%, tehát korántsem elhanyagolható arány, bár egy-két szót a magánhangzó labialitásának másodlagos volta miatt valóban törölni kell (i. h.). A fennmaradókkal kapcsolatban így nyilatkozik: „Jetzt taucht schon auch die Frage der Labialität im Ugrischen ja sogar im Finnisch—ugrischen auf. Solche Übereinstimmungen könnten darauf hindeuten, daß es einen kleinen ungarischen Dialekt geben würde, der einige Wörter mit vorderen Labialvokalen aufbewahrt hätte” (i. m. 357). Ezen feltevés mellett — SALLAL ellentétben — semmiképpen sem hozható fel érvnek, hogy a magyarban vannak olyan *ü*-t vagy *ö*-t tartalmazó szavak, amelyek rokon nyelvi megfelelőiben illabiális vokálist találunk. A labiális vokális mellett szólnak viszont azok a magyar tag nélküli etimológiák is, amelyekben mind a finn, mind az obi-ugor palatális, illabiális magánhangzót tartalmaz: finn *kynsi* ~ osztj. *kõñč* ~ vog. *künš* 'Nagel', finn *sysi* ~ osztj. *sõj* ~ vog. *sül'i* 'Kohle'.

10. Az adverbiumokban és névutókban található *l* ablativusrag kétségtelenül ugor kori (LIIMOLA 1963. 167 [uo. utalás másoknak e rag távolabbi rokonságával kapcsolatol, megalapozatlan nézeteire]; GULYA 1974a. 54; JANURIK 1976. 22), pl. m. *alól*, *közül*, vog. *kotal*, *ɣotal* 'honnán', osztj. *tältä* 'innen'.

11. „A határozói igenevek önálló magyar nyelvi fejlemények”, állítja a magyar nyelv történetét bemutató egyetemi tankönyv (BÁRCZI—BENKŐ—BERRÁR 1967. 206). Továbbá: a magyar *va/ve* gerundiumképző az *ól/õ* participiumképző alakváltozata volna, a *ván/vén* pedig az iménti *va/ve* éa az *n* határozórag összetételéből jött volna létre (i. m. 326—327, 333). Úgy látom, inkább KISPÁLNAK lehet igaza, aki a *va/ve* képzőt az egyébként uráli eredetű vogul—osztják *m* igenévképzővel hozza kapcsolatba és az ezzel összefüggő m. *ván/vén*, osztj. *mîn/min*, *mân*, *man* képzőt ugor örökségként tartja számon (KISPÁL 1968. 272). Meg kell azonban állapítani, hogy az osztják képző magánhangzó-eleme nem feltétlenül lativusrag; ennek az eredete homályos, mindössze az állapítható meg, hogy némely osztják névszóképzőkben egyes nyelvjárásokban felső, másokban viszont alsó nyelvvállású magánhangzót találunk (SAUER, 1967. passim).

12. Egy \**nä*- 'Nähe, Seite' jelentésű, uráli eredetű alapszóból (l. LIIMOLA 1963. 121; MSzFE 1978. 470—471) az ugor alapnyelv korában egy ragesalád jött létre:

	loc.	abl.	all.
m.	<i>nott</i>	<i>nól</i>	<i>ni</i>
vog. T	<i>nät/nät</i>	<i>näl/näl</i>	<i>nä/nä</i>
osztj. V	<i>nät/nat</i>	—	<i>nə</i>

(még vö. SZINNYEI 1922. 65, 1927. 131, 133, 137; ZSIRAI 1937. 147; DÉCSY 1965. 169; HAJDÚ 1973. 123, jegyzet).

13. A momentán *p* igeképzőt is ugor korinak szokták elismerni (SZINNYEI 1922. 110, 1927. 71; ZSIRAI 1937. 147; DÉCSY 1965. 170), pl. m. *állapodik*, *ülededik*.

14. Ugor eredetűnek látszik a m. *bűnhődik*, *vénhedik* stb. *h* denominális igeképzője (SZINNYEI 1922. 116, 1927. 80; ZSIRAI 1937. 147; még vö. SZABÓ 1904. 38).

15. A m. *tal(an)|tel(en)* és a vog. *tāl|tāl* stb. ugor kori összetett caritívumképző *t* elemének vannak megfelelői a finn-permiben és mindezek összefüggnek a finn-permi abessivusszal (SZINNYEI 1922. 91–92, 1927. 103–104; GÜLYA 1974a. 54; vö. DÉCSY 1965. 172; HAKULINEN 1968. 150–151).

16. A 'zwei' számnévnek van főnévi használatú alakváltozata mindhárom ugor nyelvben és ezt duális *\*k*-val képezik: m. *kettő* ~ vog. *küty* ~ osztj. *kätken* (DÉCSY 1965. 169; MSzFE 1978. 361. ugyanitt további irodalom).

17. A m. *ő* névmásban egy *\*η* képző enyészett el és ugyanezen képző rejlik a megfelelő vogul és az osztják névmásban (MSzFE 1978. 510). Nem lévén ez meg a többi rokon nyelvben, szintén az ugor vonások közé sorolom.

18. A m. *teű* és obi-ugor megfelelői feltehetőleg ugor kori képzőt tartalmaznak (így MSzFE 1978. 631). Noha csak egy adatunkban jelentkezik e képző, mégsem lehet véletlen, hogy ugyanazon szóban ugyanazt a szuffixumot találjuk a három ugor megfelelő mindegyikében.

19. A m. *harkály* -*kály*, vogul megfelelőjének -*χěj*, -*khaj*, az osztják szó -*ηaj* eleméről az MSzFE közli, hogy képző (1971. 267). Ez az osztjában elég közönséges képző (l. SAUER 1967. 154 kk.), a vogulból is van rá adat (vö. HONTI 1976. 109), ezért csábítónak tűnik a gondolat, hogy *harkály* szavunknak nemcsak a töve, hanem képzője is ugor kori, bár el kell ismerni, hogy egy adat sovány bizonyíték.

20. Az ugor nyelveket összekapcsolja a főnevekhez járuló birtokos személyjelek sorrendje is: *tő + Px + Cx*, míg a névutókon *tő + Cx + Px* is lehet a sorrend; példák ez utóbbira: m. *utánam* (< *út*), vog. *äm jörtlām* 'velem' (< *jort* 'társ'), osztj. *ma χōsajem* 'hozzám' (< *χōs*, vö. *χat*: *ējχātjon* 'tizenegy' [MSzFE 1971. 304–305]) (SZINNYEI 1922. 102–103; DÉCSY 1965. 169; HAJDÚ 1973. 70–71; GÜLYA 1974a 54; SEILENTHAL 1976. 4).

21. Régóta ismert tény, hogy míg a finn–permi ágból csak a mordvinban van alanyi és tárgyias ragozás, addig az ugor nyelvcsoport mindhárom tagja ismeri a határozatlan és határozott tárgynak az igealakon való tükrözését. Nem kevésbé tudott dolog, hogy a kétféle ragozási rendszer igealakjai más-más alaktani eszközökkel vannak megszerkesztve mindhárom nyelvben, mindössze abban egyeznek meg, hogy az (egy- vagy többes számú tárgyra utaló) egyes számú 3. személyű igealakok a megfelelő személyes névmás agglutinációjával jöttek létre; az alanyi és tárgyias ragozás használatának szabályai nyelvenként (de legalább a magyart és az obi-ugort tekintve) eltérnek egymástól. Mivel más, csak egyféle ragozást ismerő rokon nyelvekben is vannak az e. sz. 3. sz. igealaknak személyes névmás agglutinációjával és anélkül alakult változatai, némelyek e kettősséget esetleg az uráli korig is visszavetíthetőnek vélik (HAJDÚ 1973. 74 kk.; GÜLYA 1974a. 54–55), mások ugor örökségnek tartják (DÉCSY 1965. 170) vagy legalább a csíráinak a létrejöttét az ugor korra datálják (JANURIK 1976. 20–22), ismét mások még ezt is tagadják (LAKÓ 1968. 18–19; SAUVAGEOT 1975. 148). Noha BÁRCZI (1963b. 57–58; l. még BERRÁR

1957. 175—176) a névszói és az igei személyjelölést ősmagyar korinak tekinti, de a három rokon nyelv eme közös vonását nem különítette el kategorikusan egymástól és egy furcsa, ellentmondástól terhes magyarázattal igyekezett a magyar és az obi-ugor közé hidat verni: „Alanyi és tárgyias igeragozás van a magyarban és a vogulban meg az osztjákban, ami azért kiemelhető, mert ezek a legközelebbi rokonai a magyarnak, ezekkel a nyelvekkel élt viszonylagos egységben legtovább a magyar nyelv. Ámde, bár a vogul és az osztják megkülönböztetik az alanyi meg a tárgyias igeragozást, mégpedig sokkal szigorúbban, mint a magyar, a kettő közti különbséget egészen más eszközökkel fejezik ki, mint a magyar, úgy hogy szó sem lehet arról, hogy a kettős ragozás még az ugor egység korában alakult volna ki. De valami kapcsolatnak mégis csak kell lennie a magyar és az obiugor jelenség között. Aligha lehet ezt másképp elképzelni, mint úgy, hogy az ugor gondolkodásnak volt egy különleges vonása, az, hogy megkülönböztette, külön funkciójúnak érezte a határozott és határozatlan tárgyat, noha az ugor együttlélés idején még e megkülönböztetésnek lehiggadt nyelvi eszközei nem teremtdtek meg, legalábbis nem az igealakok” (BÁRCZI 1974. 11—12).

A kétféle ragozás esetleges uráli/finnugor eredetéről legfeljebb mint hipotézisről beszélhetünk, az azonban nem lehet véletlen, hogy mindhárom ugor nyelvben van tárgyias ragozás, és az e. sz. 3. sz. igealak ragja a megfelelő személyes névmásból agglutinálódott. A keleti osztják nyelvjárásokban azonban mutató névmási eredetű *ta(γ)* személyragot is találunk (STEINITZ 1938. 697; HAJDÚ 1973. 142, jegyzet; HONTI 1976. 91, 94—95). HAJDÚ (i. m. 75) egyáltalán ezen igei tárgyjelölő létrejöttét mutató névmásból a korábbi nyelvéllapotban is lehetségesnek gondolja. Az ilyen eredetű rag viszont semmiképpen sem hozható összhangba Rédeinek azzal az állításával, hogy az e. sz. 3. sz. személyes névmásból keletkezett tárgyias igerag eredeti funkciója a cselekvő alany határozottságát volt hivatva jelölni és csak ráértéssel értékelődött át az ige a tárgy jelölőjévé (RÉDEI 1966. 118 kk.). Úgy vélem, Hajdúnak ezzel kapcsolatos magyarázata mindenképpen kielégítő: „Az a 3. személyű névmás..., amely... igei személyragként agglutinálódott, suffixálódása előtt accusativusi értékű (személyes vagy mutató) névmás volt” (HAJDÚ 1973. 76).

22. Az osztják névutókat tanulmányozó Seilenthaltól idézem az alábbiakat: „Kétségkívül, hogy az 'alatt', 'előtt' stb. névutók megvoltak az ugor korban (és korábban is), és létezett a térben való viszonyítás fő irányai szerinti tagolódás, az irányhármasság is, de hogy konkrétan milyen nyelvi eszközökkel jutottak ezek kifejezésre, ezt nem lehet egyöntetűen rekonstruálni. Ezért az ugor kori névutók közé csak néhány névutót sorolhatunk: *uati*, *γša* és talán *würp*” (SEILENTHAL 1976. 7). „Közös ugor sajátosságnak látszik a főnevesítés. Az ugor nyelvek helyhatározói viszonyító eszközeiben megvan a morfológiai elhatárolás a névutó és a határozószó között, pl. osztj. *itpəna* ~ *itɲ*, *kimpjɲ* ~ *kamən*, vog. *jol(i)-pält* ~ *jolən*, *numi-pält* ~ *numən*, m. *alatt* ~ *alant*, *alul*, *főlött* ~ *fenti*” (i. h.). Ezek közül biztos ugor korinak látszik az *által* (MSzFE 1967. 86—87), *elő(re)* (i. m. 148—149), *hozzá* (MSzFE 1971. 304—305).

23. Ismeretes, hogy mindhárom rokon nyelvben vannak igekötők. Ha ezek igekötői nem is ugor koriak, e kategória megléte azonban ugyancsak az

egykori ugor egység mellett bizonyít, amint ez éppen Zsirai szavaiból világlik ki: „A magyar, vogul és osztják igekötők közös ugor volta mellett jóformán semmi konkrét érvet nem tudunk felhozni, ellene viszont annál többet. A magyar igetők, amelyek közül mindössze háromnak-négynek van az obi-ugor igekötők közt etimológiai megfelelője, nyilvánvalóan nyelvünk külön életében fejlődtek ki. A fejlődés az ós-, esetleg az előmagyarban indult meg, míg a teljesebb alaki és jelentésbeli kialakulás nyelvemlékeink tanúsága szerint a későbbi történeti korban, az ó- és a közép-magyarban folyt le. Ha föltesszük, hogy a magyar, a vogul és az osztják közös őse, az ugor alapnyelv lényegében egységes volt, akkor joggal következtetjük, hogy a magyarral egyezően a vogul-osztják ágak is nyilván igekötő nélkül kellett különéletet kezdenie. Ezt állítva korántsem akarjuk kétségbe vonni hogy az ugor alapnyelv ne rendelkezett volna azokkal a kedvező előfeltételekkel, amelyek lehetővé tették, sőt igazában előkészítették az igekötők későbbi kialakulását” (ZSIRAI 1933. 36). (Ehhez még vö. GULYA 1974a. 55.)

24. A szakirodalomból kitűnik, hogy a kutatók még az ugor nyelvek közös szókincsét tekintik az ugor egység legbiztosabb, bár nem túl sokra értékelt bizonyítékának. Azért nem tulajdonítanak ennek kellő jelentőséget, mert — úgy mond — nincsenek vagy legalábbis csak elenyésző mértékben vannak közös hangváltozási tendenciák és morfémák. Tulajdonképpen a korábbi alapnyelvi rétegekkel összevetve még nem vette számba senki sem ezt a teljes szókincset, ezért célszerűnek látom közölni a „Magyar szókészlet finnugor elemei” c. etimológiai szótár anyagából leszűrt következtéseimet. Megvizsgáltam, hogy az ott közölt egyeztetések (nem pedig címszók szerinti szócikkek!) között mennyi az uráli, a finnugor és az ugor eredetű szócsalád. Igyekeztem figyelembe venni az egyes kötetek megjelenése után közölt módosító jellegű etimológiai észrevételeket, ezeknél zárójelben utalok a forrásra; az ugor kori magyar szókat alább közlöm, megadom azt is, mely obi-ugor nyelvben van megfelelőjük; ha valamely szónak több uráli, finnugor vagy ugor szócsaládot ajánl a szótár megfelelőként, indexszámmal utalok az egyeztetés számára. Az alábbi lista 162 ugor egyeztetés magyar tagját tartalmazza; ebből 135 esetben van a magyar szónak vogul megfelelője (is), 113 esetben pedig osztják (is); ez annyit jelent, hogy az ugor egyeztetések 83%-ának van vogul és 70%-ának osztják megfelelője. Csúcs ezen szótár első kötetének 207 címszavához készített statisztikát, és az is arról tanúskodik, hogy a magyarnak a vogullal és az osztjakkal van legtöbb közös szava (Csúcs 1968. 395).

Még hasznosnak vélem megemlíteni, hogy a szótár három kötetében az általam szükségesnek látott módosítások bevezetése után a magyar szóknak 181 (26%) uráli, 357 (51%) finnugor, 162 (23%) ugor egyeztetése szerepel, ez tehát összesen 700; 19 egyeztetést viszont figyelmen kívül hagytam, mert l. összetételek és másik, önálló címszó alatt is tárgyaltnak: *arc*, *at-* (: *†atval*), *embër*, *kengy-* (: *kengyel*), *kile-* (: *kilenc*, *kilencven*), *-ven/-van* (: *kilencven*, *negyven*, *nyolcvan*, *ötven*), *-nek/-nak*, *nép*, *nyaláb*, *nyár-* (: *nyárfa*), *nyirok*, *óta*, jövevényszók a permi nyelvek előzményéből: *ezüst*, *-inc* (: *harminc*), *könyér*, *-nc* (: *kilenc*), *küszöb*, 3. megítélésem szerint téves a magyarázatuk: *ír*, *szekér*. (Mivel egy magyar szó finnugor eredetűvé minősítéséhez elegendő, ha az egy tucatnyi finn-permi nyelvnek csak az egyikéből van hozzákapcsolható megfelelő, míg az ugor minősítéshez legalább az egyik obi-ugor nyelvből van

szükségünk megfelelőre, vagyis a nyelvek számát tekintve a finnugor eredet igazolhatóságának nagyobb a valószínűsége, mint az ugorénak, ezért az ugor kori szók 23%-a komoly aránynak tekinthető.)

## Az ugor szók jegyzéke

magyar	vogul	osztják	magyar	vogul	osztják
ág	+	+	ágyék	+	—
akad	+	+	alkot	+	+
alom	—	+	által	+	+
apa	+	+	ár 'Strom'	+	+
ara <sup>1</sup>	—	+	ara <sup>2</sup>	+	+
arany	+	+	aszik	+	+
átkoz (MNy. 68:216—217)	—	+	-val: †atval	—	+
ázik (NyK 76:369; DEWO 747)	—	+	bërke	+	—
buzog	+	+	csigolya <sup>1</sup>	+	+
csíra	+	—	csókol	+	—
csög	+	—	csuhé	+	+
dob	+	—	domb	+	—
ëb	+	+	edz	+	+
éh (előtag)	+	+	él 'Schneide'	+	—
elegyedik	+	+	elv	+	+
enyelég	+	—	enyv	+	+
epër	+	+	evet <sup>2</sup>	—	+
faggyú	—	+	fárad	+	—
fédél	+	—	fejt (MNy. 74:471)	+	+
fék	+	+	fekély	+	—
fekete	—	+	fél	+	+
fér <sup>2</sup>	+	—	fog 'fangen'	+	—
fok	+	+	folyók	+	+
fú	—	+	fulánk	+	+
fű	+	+	fűlik	+	—
füst	+	+	gyakik <sup>1</sup>	+	+
gyalu <sup>1</sup>	+	—	gyökér	+	—
hág (ESK 115)	+	+	hagyap	+	—
hagy-: hagymáz	+	+	haj	+	—
hajol	+	—	hajt <sup>1</sup>	+	—
hall <sup>2</sup>	+	+	hant	+	+
harkály	+	+	hasad	+	—
hattyú	+	+	hërvad	—	+
hét	+	+	hízik	+	+
hód	+	—	hozzá	—	+
húz	+	—	i-: iafia <sup>1</sup>	+	+
i-: ifjú	—	+	iránt	+	+
íz <sup>1</sup> 'Glied'	—	+	jó	+	+
jut	+	+	kedv	+	+
keserű	+	—	keshed	+	+
ki 'hinaus'	+	+	kisér	—	+
köles	+	—	könnyű	+	+
könyörög	+	+	köszörül	+	—
lassú	+	+	laza	+	+
lë-: léány	+	+	lëp 'treten'	+	+
les	+	+	ló	+	+
loll	+	+	magyar	+	+
malát	—	+	marok	—	+
márt	+	+	meleg	+	+
méltó	—	+	mély	+	+
mén <sup>1</sup>	—	+	mënyül	+	+

magyar	vogul	osztják	magyar	vogul	osztják
<i>mer</i>	+	+	<i>mered</i>	+	+
<i>mese</i>	-	+	<i>mét-: métháló<sup>1</sup></i>	+	+
<i>meztelen</i>	+	-	<i>mosolyog</i>	+	-
<i>-nál -nél</i>	+	-	<i>nap</i>	+	+
<i>nevet</i>	+	-	<i>nyék</i>	+	+
<i>nyer</i>	+	+	<i>nyerég</i>	+	+
<i>nyolc</i>	+	+	<i>nyom<sup>1</sup></i>	+	+
<i>oldal</i>	+	+	<i>ólom<sup>1</sup></i>	+	-
<i>olt</i>	+	+	<i>ostor (MSFOu. 151:299)</i>	+	-
<i>óv<sup>1</sup></i>	+	+	<i>óv<sup>2</sup></i>	+	-
<i>ragad</i>	-	+	<i>rajta</i>	+	-
<i>rokkán</i>	+	+	<i>rug</i>	-	+
<i>sajtó</i>	-	+	<i>-ség -ság<sup>1</sup></i>	+	-
<i>sellő<sup>1</sup></i>	+	-	<i>sötét</i>	+	+
<i>süpped</i>	+	+	<i>süt</i>	+	-
<i>szárguld</i>	+	-	<i>szalu</i>	+	+
<i>szár</i>	+	+	<i>szédiül</i>	+	+
<i>szég</i>	+	-	<i>szél</i>	+	+
<i>szik</i>	+	-	<i>szó</i>	+	+
<i>szorgalom<sup>1</sup></i>	+	+	<i>szőke<sup>1</sup></i>	-	+
<i>szőr</i>	+	-	<i>szül</i>	+	-
<i>táj<sup>1</sup></i>	-	+	<i>tál</i>	+	-
<i>táltos</i>	+	+	<i>tégéz</i>	+	+
<i>tekint</i>	-	+	<i>tér 'Raum'</i>	-	+
<i>téved</i>	+	+	<i>tidó</i>	+	+
<i>torok</i>	+	+	<i>tűz 'Feuer'</i>	+	+
<i>utál</i>	+	+	<i>ük</i>	+	-
<i>üsző</i>	-	+	<i>vár</i>	+	-
<i>vese</i>	+	-	<i>záp</i>	+	-
<i>zug</i>	-	+	<i>zsugorodik</i>	+	-

Megjegyzés: A szótárban ugor minősítésű *sért* szót és családját a finn-ugor réteghez számítottam (NyK 80: 377—378), a *vész* és a *visz* igét a szótárban kifejtett nézettel ellentétben ugyanazon igető szóhasadással keletkezett változatainak tekintem és ugyancsak a finnugor kori szókinszbe soroltam.

25. Különös súllyal esik latba, hogy a *magyar* népnévnek vannak megfelelői az obi-ugor nyelvekben, a vogul megfelelés biztos és ugyancsak népnév, a vogulok saját megnevezése; a kérdőjeles osztják adat pedig az egyik fratriát jelöli. A m. *had* szónak a 'Heer; Krieg; Rotte, Bande' jelentés mellett a népnyelvben van 'Sippe, Geschlecht' értelme is és ez amellet szól, hogy az osztjákok kérdőjellel idevont belső elnevezésével összefügghet.

26. Fontos, hogy a finnugor nyelvek 1-től 6-ig közös számnevei az ugor korban újabbakkal egészültek ki:

A *hét* ugor kori jövevényszó (MSzFE 1971. 283—284). A *nyolc* töve azonos az obi-ugor megfelelők tövével. A *kilenc* ugyan etimológiailag elemeinek egyikében sem felel meg a 'kilenc' jelentésű obi-ugor számnevek egyikének sem, de szerkesztésmódjuk lényegében azonosnak mondható (vö. MSzFE 1971. 366).

27. Az ugarság hitéletének közös gyökereiről árulkodnak egyrészt a kétes etimológiájú *hagy-: hagymáz, ísz*, másrészt a kifogástalan obi-ugor megfelelőkkel rendelkező *rejt|révül* és *táltos*.

28. Az *iafia<sup>1</sup>* nemcsak azért lehet fontos számunkra, mert benne a vogul és osztják 'lány, vki lánya' magyar megfelelője megőrződött, hanem azért is,



mert a 'gyermek' jelentésű szó így mindhárom ugor nyelvben etimológiailag egyező elemekből alakult összefoglaló összetétel, tehát ugor kori lehet.

29. Az ugor kori szókinccsen belül különösen nagy súlya van a lótarással kapcsolatos szavaknak, amint erre MUNKÁCSI már századunk első éveiben rámutatott (1905. 71). Később ugyan neki és Mészölynek még kardoskodnia kellett a lótarás ősi voltának elismertetéséért (l. pl. MÉSZÖLY 1929, 1930; MUNKÁCSI 1931), sőt BÁRCZI GÉZA is kénytelen volt GUNDA BÉLA egy tanulmánya kapcsán (1943) véleményét hallatni e kérdésben: „A néprajzi összevetés, ha helyes — ehhez nem tudok hozzászólni —, legfőjebb annyit jelent, hogy a lovasnomád népek hatása az ugarságra nem volt olyan mély, és a lótenyésztés nem volt olyan általános és nagymérvű, mint a GUNDA említette egyéb népeknél” (1943. 295). „Ahhoz kétség nem férhet, hogy az ugarság ismerte, használta és tenyésztette a lovat — e mellett néprajzi érveket is lehet felsorakoztatni (vö. ZSIRAI, i. m. [= 1937] 149), bár természetesen valami egészen nagy-szabású ugor lótenyésztésre — olyanfélére, mint a honfoglaló magyarságé — következtetni nem szabad” (i. h., jegyzet). Úgy gondolom, tanulságos MUNKÁCSINAK is a gondolatmenete, amikor a lovas hadakozó hiányát az obi-ugor népköltészetben nem tekintette az ugor kori lótarás elleni érvek: „... ez természetes abban a hősköltészetben, melynek megénekelte alakjai a mai hazában élt, ... s e helyeken bálvány képében tisztelt hajdani fejedelmek ... , kiknek hadi tettei főképp várak ostromából, párviadalokból s az ellen had tömeges irtásából állanak, melyekben a lónak semmi szerepe sem lehet. Más-képp áll a dolog azoknál az istenségeknél, melyeknek tisztelete nincs szorosabb helyhez kötve s melyeknek énekei nem az aránylag közeli múlt eseményeit tárgyalják. Ezekben igenis jelentkezik a ló, ha nem is hadi célra alkalmazva” (1931. 17). „Nevezetes hagyomány a vogul medveénekekben a *lovas vadászat* részlete, melyben a vadász »jégszín-szörű, hószín-szörű lova hátán« üldözi az erdő vadját ... Nem lehet merő véletlen, hogy Herodotosz tudósítása szerint a szkithák földétől északkeletre terülő negyedik tartomány népének, a jyrkák-nak szokása a lovasvadászat ... Különösen nyomós néprajzi bizonyítéka az egykori lótenyésztésnek a kedvelt és elterjedt *lóláldozat* ... Még az ételáldozat csemegéi közt is kiemelik az énekek »a *csikózsírral, lófi-zsírral bőséges tálat* s a *»hízott ló félcomját, hízott ló félmellét«*, mi alig volna elképzelhető, ha a ló nem háziállata lett volna egykor a közeli nyelvrokon népeknek is” (i. m. 18). A lótarással kapcsolatos ugor kori szavaink, kifejezéseink az olvasók előtt ismeretek: *ló, fék, nyereg, ostor* (ehhez vö. JOKI 1973. 299), nyj. *kür* 'befog', *másodfű ló* (~ vog. *kít pum luw*), *harmadfű ló* (~ vog. *xürém pum luw, kurem pum tēm luw*).

Tulajdonképpen a *tégész* is ehhez a fogalomkörhöz kapcsolható bizonyíték: a gyalogosan vadászó obi-ugorok megőriztek egy övre erősített tegeztípust, amilyen a lovasnépeknél volt használatban. „Az övön hordott tegez tehát obi-ugor nyelvrokonainknál egy régi kor emléke, melyet — a lótenyésztés megszüntével — a gyalog-ember számára előnyösebb háti tegez egyre inkább kiszorított a használatból” (HAJDÚ 1962. 83).

1.3. Néhány esetben további vizsgálatokat igényelne, hogy egy-egy jelenség koráról, alapnyelvi vonatkozásáról megnyugtató vélemény alakuljon ki.

1. SZINNYEI úgy vélte (1922. 112), hogy számolhatunk ugor *l* műveltető képzővel, bár később (1927. 73) kételkedve zürjén megfelelőt kapcsolt hozzá (erről még l. KÖVESI 1965. 205). GYÖRKE (1934. 38—39) és LEHTISALO (1936. 165) szamojéd megfelelőikkel egészítették ki e képzőcsaládot. COLLINDER azon-

ban nem szól uráli/finnugor *l* causativ vagy transitiv igeképzőről (1960); ennek okát nem ismerem. Az ugor vonások közé (egyelőre) nem sorolható, de további vizsgálatokig legfeljebb fenntartásokkal tekinthetjük ugor korinál régebbinek.

2. Talán ugor korinak minősíthetnénk az *m*, ill. az *n* momentán képzőt, pl. m. *villámlík*, R. *félemik*, vog. *putm-* 'megdőf' (vö. *put-* 'bök'), osztj. *čoyam-* 'egyszer pfeifen' (vö. *čoy-* 'pfeifen'), ill. m. *villan*, vog. *takn-* 'stecken bleiben', osztj. *lokyn-* 'hängen bleiben'. Csak feltételesen, mert a szakirodalomban talá-lunk utalást arra, hogy ilyen képzők néhány más rokon nyelvben is vannak, de ezek funkciójáról nem egyhangúan számolnak be a híradások.

Állítólag van momentán *m* a votjában és a zürjénben (MEDVECZKY 1912. 16; SZINNYEI 1922. 108, 1927. 69; GYÖRKE 1934. 44; LEHTISALO 1936. 114; KÖVESI 1965. 233–235). MEDVECZKY szerint azonban a votj. *m* mint képző csak a rokon nyelvek segítségével mutatható ki (i. h.), az *m* elemű votják képzőket tárgyaló ALATYREV pedig egyáltalán nem szól momentán funkciójú *m*-ről (1973); a felső-sziszolai zürjén dialektusról szóló leírásában ŽILINA inchoativ *m*-ről tudósít (1975. 131–132).

Állítólag van momentán *n* a finnben és a lappban (SZINNYEI 1922. 108, 1927. 69; GYÖRKE 1934. 50; LEHTISALO 1936. 132–133). Az említett művekben idézett finn adatok *ne* eleme azonban translativ denominalis verbunképző (HAKULINEN 1968. 234–235). Ilyen funkciója van a lapp *n*-nek is (RUONG 1943. 171; COLLINDER 1949. 118); deverbális inchoativ képzőről ír LAGERCRANTZ (1929. 230): *pissāñit* 'stehen bleiben, Fuß fassen' < *pisso't* 'verbleiben'; COLLINDER is tud deverbális *n*-ről (i. m. 119), ez azonban intranszitiv igéket képez: *l'udd'anit* 'get split, burst' < *l'odd'ūt* 'split', *pissāñeht* 'hold (intr.), stop' < *pissōht* 'remain', *tšōggānit* 'gather (intr.) together' < *tšōggēht* 'gather, pick'; RUONG szerint „diese Verba [Passiva auf -ānit]... besitzen gewöhnlich momentane Aktionsart” (i. m. 172), amit nem kívánok kétségbe vonni, de adatai Lagercrantzéhoz hasonlóan olyanok, mint Collinderéi, pl. *aggjanit* 'aufgehalten werden' < *aggjet* 'aufhalten', *bak'čānit* '(auf einmal) weh tun', vö. *bak'čit* '(auf einmal) Schmerz verursachen', *bāk'čās* 'schlimm, weh', vagyis az -āni- intranszitiv igék képzésére szolgál.

COLLINDER nem tárgyal uráli/finnugor *n* képzőt, viszont uráli kori inchoativ *m* képzőről tud (1960. 277). Az inchoativ és momentán aspektus nyilvánvalóan összefügg egymással, ezért az *m*-nek, mint az ugor nyelvekben kétségtelenül momentán funkciójú képzőnek tualdonítok jelentőséget, történetileg azonban nem kívánom elkülöníteni a többi uráli nyelvben megtalálható, inchoativ funkciójú megfelelőjétől.

3. A magyar *na/ne*, *ná/né* feltételesmód-jel rokon nyelvi megfelelői közül csak a vogul *n*, *nuw* és az obi szelkup *ni*, *nē* módjelnek van optativusi és conditionalis funkciója (COLLINDER 1960. 307; E. ITKONEN, 1966. 277; HAJDÚ 1973. 137). Amennyiben bebizonyosodna, hogy a szelkupban ez a szerepe másodlagos és a magyarban meg a vogulban ugor kori, szintén az ugor alapnyelvi vonások egyikét láthatnánk benne.

4. Az obi-ugor alapnyelvben az alanyi ragozás és a birtokos személyjelezés többes számú 1. személyére utaló szuffixum „labiális magánhangzó + \*γ” szerkezetű volt (HONTI 1976. 110). A magyar tárgyias igeragozásban pedig a (j)uk/(j)ük látja el ugyanezt a funkciót (a magyar igeragokról l. BERRÁR 1957. 50). Úgy gondolom, az ugor személyrag is „labiális magánhangzó + \*k” összetételű volt, bár ezt az állítást majd még bizonyítanom kell.

**1.4. GULYA** a magánhangzó-harmóniát és az első szótagi hangsúlyt is az ugor vonások közt emlegeti (1974a. 53). Az ugor alapnyelv megőrizte és tovább is örökítette ezeket a finnugor eredetű jegyeket. Ezek azonban legfeljebb másodlagos szerepet játszhatnak e nyelvek közelebbi összetartozásának vizsgálatakor, hiszen pl. az alapnyelvi magánhangzó-harmóniát kisebb-nagyobb mértékben megőrizte a finnségi, a mordvin és a cseremiszi is.

Túlzott jelentőséget annak sem tulajdoníthatunk, hogy egy-egy ősi sajátosságot a közelebbi rokonságban álló nyelveknek csak egyike-másika őrzött meg. Az *m* elemű accusativusrag csak a vogulban maradt meg az ugor ágon belül, de ez rokonsági viszonyait nem módosítja. Ugyanúgy nem változtat semmit az eredeti többesjel hiánya azon a tényen, hogy a magyar, a permi és a cseremiszi a finnugor család tagjai.

**1.5. GULYA** valamikor amellet érvelt, hogy a magyarok az ugor egység korában a keleti ősztyjakok Vj. és VK csoportjának, valamint a déli voguloknak az őseivel együtt éltek (1967. 37 k., vö. még 1964. 123). Az előbbi bizonyítékai a következők volnának: *a*) az említett osztják nyelvjárásokban az infinitívusban — de nem következetesen! — jelentkezik egy *n* elem, amely szerinte a magyar infinitívus *n* elemével etimológiailag azonos, *b*) a finnugor \**s*, \**š* szókezdő helyzetben a *j*- mellett hanghiánnyal képviselteti magát, és ez a képvisellete a magyarban is (ennél a pontnál nem derül ki igazából, ősi egyezésre vagy egymástól független konvergencia fejlődésre gondol-e GULYA), *c*) a m. *fék*, *szekér*, *arany* és *ír* szavunknak az osztjákknak csak a keleti nyelvjárásaiban van megfelelője. Az *a*) és *b*) pontban említett bizonyítékokra, mint elszigetelt jelenségekre nem építhetünk, különösen a kései hangváltozás nem szolgálhat Gulya állításának igazolására. A *szekér* és az *ír* ajánlott ugor etimológiája hangtanilag nem fogadható el. A másik két szónak van vogul megfelelője is . . . A déli vogullal kapcsolatos „bizonyíték” hivatkozott helyén ez olvasható: „E szabályosan fellépő jelölésbeli sajátosság nézetünk szerint kétségtelenül arra vall, hogy az eredeti szókezdő \**p* a déli vogul nyelvjárásokban megváltozott. Hogy a *b* betűvel jelölt hang *b*, illetőleg *β* hangértékű-e, azt a régi jelölésekből határozottan megállapítani nem tudjuk. A gyakori *b*-s jelölés *b* hangot sejtet. A *p* ~ *b* betűs jelölésbeli párhuzamok alapján azonban *β* hangra is gondolhatunk. (Ez utóbbi mellett szólhat az is, hogy hasonló helyzetben *β* hang egyes lapp nyelvjárásokban is van . . .)” (?!) (GULYA 1964. 123). „Az eredeti szókezdő *p* hangnak a megváltozása minden bizonnyal újabb kori, kétségtelenül belső vogul nyelvi fejlemény. Az azonban magyar nyelvi szempontból is — véleményünk szerint — figyelmet érdemel, hogy e változás a magyarhoz viszonylag legközelebb álló déli vogul nyelvjárássterületen következett be” (uo.). Mi tagadás: nem derült ki számomra egyértelműen, tulajdonít-e Gulya bizonyító erőt e párhuzamnak. Gulyának ezek az észrevételei azért is érdekesek, mert anélkül, hogy valaha is módosította volna őket, legutóbb így nyilatkozott: „A szórványos, a rendszerükből kiszakított jelenségeknek a bizonyító ereje egyébként is gyenge. A magyar és a vogul szorosabb kapcsolatára nézve a magyar *három* és a vogul *χүрэм, көрэм* 'drei' jelentésű szó példája [ , ] lehet, hogy igaz. De például az, hogy az összes finnugor nyelv közül csak a magyarban és az osztjákban nincs meg az ősi \**m* tárgyragnak még a nyoma sem, vagy hogy a magyar *á* magánhangzónak szinte maradéktalanul szabályos megfelelése van az osztjákban, az éppen az osztják és a magyar közelebbi egybetartozását bizonyíthatná, ha ez a bizonyítás sem lenne éppen olyan módszertelen és gyenge, mint a magyar és a vogul kapcsán említett (és a hozzá hasonló).

És felmerül az a kérdés is, ha a magyar és a vogul közelebbi kapcsolatban állnak egymással, akkor hogyan értendő ez az állítás abból a szempontból, hogy az ugor egység két részre vált: egy ősmagyarra és egy obi-ugor részre. Hol voltak „vogul—magyar” egység idején az osztjások, akik szintén az obi-ugor részét alkották?!” (GULYA 1977. 117—118).

1.6. GULYA a m. három és a vog. köröm  $r$ -je kapcsán megjegyzi (1977. 117—118), hogy helytelen volna olyan következtetésre jutni, mely szerint a magyar a vogulhoz közelebb állna, mint az osztjákhoz. Mint éppen fentebb szó volt róla, az ugyanazon szóban mindkét nyelvben végbement  $l > r$  változás valóban közelebbi kapcsolatokat sejtet. Ezt látszik igazolni az a körülmény is, hogy a magyarnak a vogullal több közös szava van, mint az osztjákkal. Ez talán úgy magyarázható, hogy az ugor egység felbomlásának lassú folyamatában a magyarság elődei az obi-ugorság őseinek azon részével maradtak tovább kapcsolatban, amelyből a szintén nem túl rövid ideig fennállott obi-ugor közösség kettéválása után a vogulok származtak.

2. Az ugor nyelvek egymáshoz való viszonyának megnyugtató tisztázásához számba kell majd venni *a*) a közös innovációkat, *b*) a finnugor alapnyelvi vonások megőrzését, ill. leépítését és *c*) a közöttük levő különbségeket is (vö. GULYA 1977. 117). Mindezek együttesen talán végleges választ adhatnak az ugor alapnyelv és korszak még nyitott kérdéseire. Abban megegyeznek a kutatók, hogy a közös vonások állítólagos feltűnően csekély száma ellenére hosszú ideig állt fenn a laza ugor egység (ZSIRAI 1937. 147; HAJDÚ 1962. 86—87, 1972. 28—29; FODOR 1975. 90—91; GULYA 1977. 115; de vö. ZSIRAI 1943. 34). Úgy tűnik, SAUVAGEOT még ebben a formában is túlzásnak véli az ugor egységről vallott felfogást, hiszen „a magyarok szent és sérthetetlen dogmája” bélyeget süti rá (SAUVAGEOT 1975. 148). Mint láttuk, Gulya elismeri az ugor egység fennálltát, de az obi-ugor alapnyelv egykori meglétét tagadja: a vogul és az osztják közti egyezéseket a földrajzi szomszédság következtében létrejött, másodlagos jegyeknek tekinti (GULYA 1977. 118). Valószínűleg ez kellőképpen meg nem alapozott és elhamarkodott vélemény, mert STEINITZ a Gulya által megjelölt helyen nem állít ilyesmit, ahol viszont igen, csak az *és z a k i v o g u l* és az *és z a k i o s z t j á k* magánhangzók rendszerének feltűnő egyezésére hívja fel a figyelmet. Gulya felfogásának megfelelően nyilván az igeragok és számos képző egyezése (vö. GANSCHOW 1965; SAUER 1967) is másodlagos, miként a birtokos személyjelekét is annak véli . . . A minden bizonyítási kísérletet nélkülöző megállapításokból már magától értetődő természetességgel vonja le az alábbi következtetést: „A feltételezett obi-ugor egységen belül mi most már a valóban közös, az ősi közösség emléke, és mi az ilyen vagy olyan irányú konvergencia eredménye? Mindezeket látva, nem lenne-e — akár csak munkahipotézisként — helyesebb, ha az ugor nyelvek körében nem kettéosztódással, hanem közvetlenül három ősi leánynyelv kialakulásával számolnánk? Esetleg akár még azzal az engedménnyel is, hogy nem volt számottevő az az időszak, amit valamilyen kapcsolatban két későbbi önálló nyelv még egy ideig együtt töltött. Más megközelítésben: pánkron meggondolás alapján is úgy vélem, a kutatás jelen állásában a kettéosztódásos magyarázat helyett célszerűbb közvetlenül három későbbi ugor jellegű nyelv proto-nyelvi formáját, azaz ősmagyart, vogult és osztjákat minden további összekapcsolás nélkül felvennünk” (GULYA 1977. 118). Erre talán nem is érdemes több szót vesztegetni, legfeljebb annyiban, hogy mikor szűnhetett meg az obi-ugor alapnyelv. DÉCSY szerint

(1965. 154) i. sz. 1000 körül, később tehát, mint amikor a permiek — i. sz. 800 körül — szétváltak. JANURIK ugyanezt az adatot közli (1976. 19), feltéhetőleg Décsy leszármazási sémája szolgált mintául (Janurik sémájában azonban van egy zavaró hiba: a jenyiszeji kimaradt és az egész sor egy hellyel jobbra tolódott). Ez nyilván súlyos tévedés, hiszen a régészeti eredmények ezt nem támogatják, de maga a két obi-ugor nyelv sem: „A vogul és osztják szintén testvéryelvek, de jobban eltérnek egymástól, mint a zürjén és a votják” (PÁPAY 1922b. 45). Az obi-ugorság szétválását az időszámításunk kezdete körülre indokolt tenni (HONTI s.a.), és mivel az ugor egység megszűnése az i. e. I. évezred első felében vagy éppen az elején lehetett, kb. egyévezredes obi-ugor korral számolhatunk.

3. A fentebb előadottakat abban összegezhetem, hogy nincs különösebb ok kétségbe vonni az ugor egység, az ugor alapnyelv egykori létezését: az elkülönüléstől eltelt közel háromezer esztendő alatt nem kevés olyan vonást örözött meg a magyar, a vogul és az osztják, amelyek bizonyosan vagy legalábbis nagy valószínűséggel a finnugor kort követő azon időszakban alakultak ki, amikor e népek elődei meglehetősen huzamos ideig, de valószínűleg viszonylag laza kötelékben éltek együtt. E kötelék laza voltát talán felesleges is hangsúlyozni, hiszen az élelemszerzési technika akkori színvonalán csak viszonylag nagy területek lehettek képesek meglehetősen kis létszámú emberi közösségek eltartására is, és így a népsűrűség is szükségszerűen alacsony lehetett.

HONTI LÁSZLÓ

### Irodalom

- AHLQVIST 1875: AUGUST AHLQVIST, Die Kulturwörter der westfinnischen Sprachen. Helsingfors.
- ALATYREV 1973: V. I. ALATYREV, Semantika i struktura nekotorych glagolov, imejuščich formant -m-. In: Voprosy udmurtskogo jazykoznanija. Vypusk vtoroj. Iževsk. 45—58.
- BALANDIN—VACHRUŠEVA 1957: A. N. BALANDIN—M. P. VACHRUŠEVA, Mansijskij jazyk. Učebnoe posobie dl'a pedagogičeskich učilišč. Leningrad.
- BÁRCZI 1943: BÁRCZI GÉZA, Magyar őstörténet. MNy.: 39: 281—298.
- BÁRCZI 1958a: BÁRCZI GÉZA, Magyar hangtörténet. Második, bővített kiadás. Budapest.
- BÁRCZI 1958b: BÁRCZI GÉZA, A szótövek. Budapest.
- BÁRCZI 1963a: BÁRCZI GÉZA, Zum Sprachgeschehen der urungarischen Zeit. CIFU. Budapest. 27—47.
- BÁRCZI 1963b: BÁRCZI GÉZA, A magyar nyelv életrajza. Budapest.
- BÁRCZI 1968: BÁRCZI GÉZA, Quelques remarques sur l'histoire des occlusives initiales finno-ougriennes en hongrois. CSIFU I. Helsinki. 46—53.
- BÁRCZI 1974: BÁRCZI GÉZA, Az ősmagyar kor és a magyar nyelvtörténet. MNy. 20: 9—14.
- BÁRCZI—BENKŐ—BERRÁR 1967: BÁRCZI GÉZA—BENKŐ LORÁND—BERRÁR JOLÁN, A magyar nyelv története. Budapest.
- BERGSLAND 1962: KNUT BERGSLAND, The Lapp Dialects South of Lappland. MSFOu. 125: 27—39.
- BERGSLAND 1967: KNUT BERGSLAND: Lapp Dialectal Groups and Problems of History. In: Lapps and Norsemen in Olden Times. Bergen.
- BERRÁR 1957: BERRÁR JOLÁN, Magyar történeti mondattan. Budapest.
- BUDENZ 1873—1881: BUDENZ JÓZSEF, Magyar-ugor összehasonlító szótár. Budapest.
- BUDENZ 1879: BUDENZ JÓZSEF, Über die Verzweigung der ugrischen Sprachen. Göttingen. (SZINNYEI 1927 alapján idézve.)

- COLLINDER 1949: BJÖRN COLLINDER, The Lappish Dialect of Jukkasjärvi. A Morphological Survey. Uppsala — Leipzig.
- COLLINDER 1960: BJÖRN COLLINDER, Comparative Grammar of the Uralic Languages. Uppsala.
- CSÚCS 1968: CSÚCS SÁNDOR, A magyar szókészlet finnugor elemei a statisztika tükrében. NyK 70: 392—396.
- ČERNECOV 1953: V. N. ČERNECOV, Ust'-polujskoe vremja v Priobje. MIA SSSR 35. Moskva. 221—241.
- ČERNECOV—MOŠINSKAJA, 1954: V. N. ČERNECOV—V. I. MOŠINSKAJA, V poiskach drevnej rodiny ugorskich narodov. In: Po sledam drevnich kultur ot Volgi do Tichogo okeana. Moskva. 163—192.
- DÉCSY 1965: DÉCSY GYULA, Einführung in die finnisch-ugrische Sprachwissenschaft. Wiesbaden.
- DONNER 1879: OTTO DONNER, Die gegenseitige Verwandtschaft der finnisch-ugrischen Sprachen. Abdruck aus den Acta Societatis Scientiarum Fennicae 11. Helsingfors.
- ESK: V. I. LYTĶIN—JE. S. GULJAEV, Kratkij etimologičeskij slovar' komi jazyka. Moskva.
- FODOR 1975: FODOR ISTVÁN, Verecke híres útján . . . Budapest.
- GANSCHOW 1965: GERHARD GANSCHOW, Die Verhalbildung im Ostjakischen. Wiesbaden.
- GULYA 1964: GULYA JÁNOS, Egy sajátos déli vogul hangjelölés kérdéséhez. NytudÉrt. 40: 121—123.
- GULYA 1969: GULYA JÁNOS, *Hodu* oder *hadu*? Zur Frage der Vokale *a* [á] und *á* [a:] im Ungarischen. ALH 19: 335—354.
- GULYA 1974a: GULYA JÁNOS—RÉDEI KÁROLY, Obščie čerty finno-ugorskich jazykov. In: V. I. LYTĶIN—K. JE. MAJTINSKAJA—RÉDEI KÁROLY (szerk.), Osnovy finno-ugorskogo jazykoznanija. Moskva. 50—55.
- GULYA 1974b: GULYA JÁNOS, Kratkij očerk istorii sravnitel'nogo jazykoznanija. In: V. I. LYTĶIN—K. JE. MAJTINSKAJA—RÉDEI KÁROLY (szerk.), Osnovy finno-ugorskogo jazykoznanija. Moskva. 55—98.
- GULYA 1977: GULYA JÁNOS, Megjegyzések az ugor őshaza és az ugor nyelvek szétválása kérdéséről. In: BARTHA ANTAL—CZEGLÉDY KÁROLY—RÓNA-TAS ANDRÁS (szerk.), Magyar őstörténeti tanulmányok. Budapest. 115—121.
- GUNDA 1943: GUNDA BÉLA, A néprajz és a magyar őstörténet. In: LIGETI LAJOS (szerk.), A magyarság őstörténete. Budapest. 208—222.
- GYÖRKE 1934: GYÖRKE JÓZSEF, Die Wortbildungslehre des Uralischen. Tartu.
- HAJDÚ 1953: HAJDÚ PÉTER, Az ugor kor helyének és idejének kérdéséhez. NyK 54: 264—269.
- HAJDÚ: 1962: HAJDÚ PÉTER, Finnugor népek és nyelvek. Budapest.
- HAJDÚ 1972: HAJDÚ PÉTER, The Origin of Hungarian. In: BENKŐ LORÁND—IMRE SAMU (szerk.), The Hungarian Language. Budapest — The Hague — Paris. 15—48.
- HAJDÚ 1973: Bevezetés az uráli nyelvtudományba. Második kiadás. Budapest.
- HAKULINEN 1968: LAURI HAKULINEN, Suomen kielen rakenne ja kehitys. Kolmas, korjattu ja lisätty painos. Helsinki.
- HONTI 1976: HONTI LÁSZLÓ, Az osztják személyjelölő szuffixumok történeti áttekintése. NyK 78: 71—119.
- HONTI s. a.: HONTI LÁSZLÓ, Geschichte des obugrischen Vokalismus der ersten Silbe. Sajtó alatt.
- HUNFALVY 1864: HUNFALVY PÁL, A vogul föld és nép. Pest.
- HUNFALVY 1876: HUNFALVY PÁL, Magyarország ethnographiája. Budapest.
- ITKONEN 1949: ERKKI ITKONEN, Beiträge zur Geschichte der einsilbigen Wortstämme im Finnischen. FUF 30: 1—54.
- ITKONEN 1961: ERKKI ITKONEN, Suomen suvun esihistoria. In Uó, Suomalais-ugrilaisen kielen- ja historian tutkimuksen alalta. Tietolipas 20. Helsinki. 5—47.
- ITKONEN 1966: ERKKI ITKONEN, Kieli ja sen tutkimus. Helsinki.
- JANURIK 1976: JANURIK TAMÁS, Az uráli nyelvtörténet. In: HAJDÚ PÉTER—KRISTÓ GYULA—RÓNA-TAS ANDRÁS (szerk.), Bevezetés a magyar őstörténet kutatásának forrásaiba. I/2. Budapest. 5—34.
- JOKI 1973: AULIS J. JOKI, Uralier und Indogermanen. Die älteren Berührungen zwischen den uralischen und indogermanischen Sprachen. MSFOu. 151. Helsinki.
- KÁLMÁN 1968: KÁLMÁN BÉLA, Zur Entstehung des ungarischen Konsonantensystems. CSIFU 1. Helsinki. 227—234.
- KATZ 1973: HARMUT KATZ, Noch einmal zur Frage der Entwicklung der finnisch-ugrischen Affrikaten und Sibilanten im Ugrischen. SFU 9: 273—290.

- KISPÁL 1968: SZ. KISPÁL MAGDOLNA, Über einige Fragen der ugrischen Verbalnomina. CSIFU I. Helsinki. 267—272.
- KÖVESI 1965: A. KÖVESI MAGDA, A permi nyelvek ősi képzői. Budapest.
- LAGERCANTZ 1929: ELIEL LAGERCRANTZ, Sprachlehre des Nordlappischen nach den seelappischen Mundarten. Oslo.
- LAKÓ 1951: LAKÓ GYÖRGY, Az egyszerű ragok keletkezésének kérdéséhez. NyIOK 1: 210—223.
- LAKÓ 1951—1952: LAKÓ GYÖRGY, Emploi du prosécutif et du transitif dans les langues permienes, l'origine de leurs désinences casuelles. ALH 1: 75—118, 347—371.
- LAKÓ 1968: LAKÓ GYÖRGY, Finno-Ugric Sources of the Hungarian Phonetic Stock. UAS 80. Budapest—Bloomington.
- LAZICZIUS 1932: LAZICZIUS GYULA, Bevezetés a fonológiába. MNyTK 33. Budapest.
- LAZICZIUS 1938: LAZICZIUS GYULA, A finnugor szókezdő *k* magyar fejleményei mélyhangú szavakban. MNy. 34: 26—32.
- LEHTISALO 1936: TOIVO LEHTISALO, Die primären uralischen Ableitungssuffixe. MSFOu. 72.
- LIIMOLA 1955—1956: MATTI LIIMOLA, Zur wogulischen Formenlehre. JSFOu. 58/3.
- LIIMOLA 1963: MATTI LIIMOLA, Zur historischen Formenlehre des Wogulischen. I. Flexion der Nomina. MSFOu. 127.
- MAJTINSKAJA 1966: K. JE. MAJTINSKAJA, Obsko-ugorskie jazyki. Vvedenie. In: Jazyk narodov SSSR. III. Finno-ugorskie i samodijjskie jazyki. Moskva. 316—318.
- MEDVECZKY 1912: MEDVECZKY KÁROLY, A votják nyelv szóképzése. Budapest.
- MÉSZÖLY 1929: MÉSZÖLY GEDEON, Mióta lovas nép a magyar? Népünk és Nyelvünk 1: 205—214.
- MÉSZÖLY 1930: MÉSZÖLY GEDEON, Ugorok lovas voltáról, vogulok *oštara*ról. Ethn. 41: 122—125.
- MSzFE: LAKÓ GYÖRGY (szerk.), A magyar szóképzés finnugor elemei I. 1967. II. 1971. III. 1978. Budapest.
- MUNKÁCSI 1901: MUNKÁCSI BERNÁT, Árja és kaukázusi elemek a finn-magyar nyelvekben. Budapest.
- MUNKÁCSI 1905: MUNKÁCSI BERNÁT, A magyar őshaza kérdése. Ethn. 16: 65—87.
- MUNKÁCSI 1931: MUNKÁCSI BERNÁT, A magyar lovasélet ősisége. Ethn. 42: 12—20.
- PÁPAY 1922a: PÁPAY JÓZSEF, A magyar nyelvhasználat története. A magyar nyelv-tudomány kézikönyve. I. kötet, 3. füzet. Budapest.
- PÁPAY 1922b: PÁPAY JÓZSEF, A finnugor népek és nyelvek ismertetése. A magyar nyelv-tudomány kézikönyve. I. kötet, 4. füzet. Budapest.
- RASK 1834: RASMUS RASK, Samlede afhandlinger. København I. (DONNER 1879. 3—4 és SZINNYEI 1927. 15—16 alapján idézve.)
- RÉDEI 1966: RÉDEI KÁROLY, Die Entstehung der objektiven Konjugation im Ungarischen. ALH 16: 111—113.
- RÉDEI 1969: RÉDEI KÁROLY, Gibt es sprachliche Spuren der vorungarisch-permischen Beziehungen? ALH 19: 321—334.
- RÉDEI 1970: RÉDEI KÁROLY, Kiellon ilmaismisen alkuperästä unkarissa. Vir. 1970: 47—51.
- RUONG 1943: ISRAEL RUONG, Lappische Verbalableitung dargestellt auf Grundlage des Pitelappischen. Uppsala.
- K. SAL 1968: K. SAL ÉVA, Zur Frage der vorderen Labialvokale im Ungarischen. CSIFU I. Helsinki. 455—458.
- SAUER 1967: GERT SAUER, Die Nominalbildung im Ostjakischen. Berlin.
- SAUVAGEOT 1975: AURÉLIEN SAUVAGEOT, A propos de la genèse de la conjugaison hongroise. ÉFOu. 12: 131—149.
- SEILENTHAL 1976: TÖNU SEILENTHAL, Osztyák névutós szerkezetek. Kandidátusi értekezés tézisei, Budapest.
- SETÄLÄ 1926a: E. N. SETÄLÄ, Kielisukulaisuus ja rotu. In: A. KANNISTO—E. N. SETÄLÄ—U. T. SIRELIUS—Y. WICHMANN (szerk.), Suomen suku. I. Helsinki. 31—85.
- SETÄLÄ 1926b: E. N. SETÄLÄ, Suomensukuisten kansojen esihistoria. In: A. KANNISTO—E. N. SETÄLÄ—U. T. SIRELIUS—Y. WICHMANN (szerk.), Suomen suku. I. Helsinki. 120—189.
- SJÖGREN 1830: ANDREAS SJÖGREN, Über den grammatischen Bau der syrjänischen Sprache mit Rücksicht auf das Finnische. Gesammelte Schriften I. (DONNER 1879. 3—4 alapján idézve.)
- STEINITZ 1938: WOLFGANG STEINITZ, Die objektive Konjugation des Ostjakischen. Verhandlungen der Gelehrten Estnischen Gesellschaft 30: 680—699.

- STEINITZ 1944: WOLFGANG STEINITZ, Geschichte des finnisch-ugrischen Konsonantismus. Stockholm.
- SZABÓ 1904: SZABÓ DEZSŐ, A vogul szóképzés. Budapest.
- SZINNYEI 1922: SZINNYEI JÓZSEF, Finnisch-ugrische Sprachwissenschaft. Zweite, verbesserte Auflage. Berlin—Leipzig.
- SZINNYEI 1927: SZINNYEI JÓZSEF, Magyar nyelvhasznítás. Hetedik, javított és bővített kiadás. Budapest 1927.
- TESz.: BENKŐ LORÁND (szerk.), A magyar nyelv történeti-etimológiai szótára. I. 1967. II. 1970. III. 1976. Budapest.
- VASMER 1973: MAX VASMER, Etimologičeskij slovar' russkogo jazyka. IV. Moskva.
- VÉRTES 1960: VÉRTES EDIT, Van-e a finnugor \*k-nak k- fejleménye mélyhangú szavainkban? NyK 62: 7—21.
- ŽILINA 1975: T. I. ŽILINA, Verchnesysolskij dialekt komi jazyka. Moskva.
- ZSIRAI 1933: ZSIRAI MIKLÓS, Az obi-ugor igeekötők. Budapest.
- ZSIRAI 1937: ZSIRAI MIKLÓS, Finnugor rokonságunk. Budapest.
- ZSIRAI 1943: ZSIRAI MIKLÓS, A magyarság eredete. In: LIÉTI LAJOS (szerk.), A magyarság őstörténete. Budapest. 9—35.

## Die charakteristischen Züge der ugrischen Sprachen (Bemerkungen zur Frage der ugrischen Spracheinheit)

von LÁSZLÓ HONTI

Vom 15. Jahrhundert an finden wir Hinweise auf die sprachliche Verwandtschaft des Ungarischen, Wogulischen und Ostjakischen. Bewiesen diese Verwandtschaft schließlich von OTTO DONNER in seinem Werke „Die gegenseitige Verwandtschaft der finnisch-ugrischen Sprachen“ (Helsinki 1879). JÓZSEF SZINNYEI gibt in seinen Arbeiten „Finnisch-ugrische Sprachwissenschaft“ (Berlin—Leipzig 1922) und „Magyar nyelvhasznítás“ (Budapest 1927) keineswegs eine vollständige Liste der gemeinsamen Züge der ugrischen Sprachen. MIKLÓS ZSIRAI zog in seinem Buch „Finnugor rokonságunk“ (Budapest 1937) — vermutlich unter dem Einfluß SZINNYEIS — die Möglichkeit näherer Beziehungen der drei genannten Sprachen bereits in Zweifel, und seither findet man in der Fachliteratur eher skeptische Stellungnahmen.

Verf. vorliegender Arbeit will anhand einer Untersuchung derjenigen Sprachmerkmale, für die bisher ugrische Herkunft angenommen wurde, seine Ansicht zu der Frage darlegen, ob es nach Auflösung der finnisch-ugrischen Spracheinheit zur Herausbildung einer ugrischen Grundsprache kam.

Nach Meinung des Verf. sind folgende Erscheinungen nicht aus einer gemeinsamen, ugrischen Grundsprache zu erklären: 1. Die Existenz einer Opposition  $\acute{a}$  :  $a$  in den drei ugrischen Sprachen (oder zumindest in einzelnen ihrer Dialekte), 2. der Schwund des Stammauslautvokals bei den Nomina, 3. der Wandel \* $\acute{c}$  > \* $\acute{s}$ , 4—5. die Kürzung der finnisch-ugrischen Geminaten und der Wandel \* $k$  > \* $\gamma$ , 6—7. der Wandel  $fugr$ . \* $\delta$  > \* $l$ , \* $\acute{y}$  > \* $l$ , 8. die verbalen Stammklassen, bei denen vokalische Stammalternanz mit konsonantischer variiert (z. B.  $vész$ ,  $vöv$  ~  $vë$ ), 9. das Lokativsuffix  $t$ , 10. das sog. sekundäre Verneinungsverb (z. B. ung.  $nincs$  '(es) gibt nicht'), 11. das Vorderglied  $kengy$  des ungarischen Wortes  $kengyel$  'Steigbügel', 12. die strukturelle Übereinstimmung des ungarischen Wortes für 'Montag' und der obugrischen Wörter für 'Sonntag'.

Demgegenüber sprechen folgende Erscheinungen für die Konzeption einer ugrischen Einheit: 1—2. Der Zusammenfall von  $fugr$ . \* $s$  und \* $\acute{s}$  in \* $s$  und dessen späterer Wandel zu \* $\acute{\theta}$ , bzw. der Wandel \* $\acute{s}$  > \* $s$ , 3. die unterschiedliche Entwicklung von  $fugr$ . \* $k\acute{s}$  und \* $k\acute{s}$ , 4. die Tendenz zur Lautentwicklung \* $\eta$  > \* $\eta k$  und 5—6. \* $l_m$ /\* $\delta_m$  > \* $m$ , 7. das möglicherweise ugrische Alter des Phonems  $r$  in ung.  $három$  und wog.  $kōrəm$  'drei', 8. das velare \* $j$  (z. B. ung.  $in$  ~ wog. \* $ijn$  'Sehne'), 9. der palatale Labialvokal (\* $ü$  oder \* $\acute{o}$ ), 10. das Suffix des Ablativs  $l$ , 11. das Ableitungssuffix des Verbaladverbs: ung.  $ván/vén$  > ostj.  $m̄n/m̄in$  usw., 12. die ungarischen Kasusuffixe  $nott$ ,  $nól$ ,  $n̄i$  und ihre obugrischen Entsprechungen, 13. das Formans  $p$  zur Bildung von Momentanverben, 14. das ungarische denominalen verbale Ableitungssuffix  $h$ , 15. das ungarische Karitivsuffix  $tal(an)$ / $tel(en)$ , 16. die substantivische Variante des Zahlwortes 'zwei' ist in allen drei Sprachen mit dem Dualzeichen \* $k$  gebildet, 17. im Pronomen 'er, sie, es' verbirgt sich ein Formans \* $\eta$ , 18. ung.  $tetű$  'Laus' enthält ein Formans ugrischen Alters, 19. ebenso ver-



hält es sich vermutlich mit ung. *harkály* 'Specht', 20. die mögliche Reihenfolge Stamm + Cx + Px bei den Postpositionen in allen drei Sprachen, gegenüber der obligatorischen Reihenfolge Stamm + Px + Cx bei den Substantiven, 21. in allen uralischen Sprachen gibt es eine objektive Konjugation, 22. es gibt gemeinsame Postpositionen, 23. der Gebrauch von Präverben im uralischen Sprachzweig, 24. beachtenswert ist der Wortschatz aus uralischer Zeit, 25. insbesondere der Völkernamen ung. *magyar*, 26. die Etymologie der Zahlwörter 'sieben' und 'acht', sowie die strukturelle Übereinstimmung des Zahlwortes 'neuen', 27. die in den Bereich des religiösen Lebens gehörenden Wörter *hagy*: *hagymáz* 'Typhus; hitziges Fieber', *isz* 'Brand (Krankheit), Krebs', *rejt/révül* 'bergen; hexen/in Verzückung geraten', *táltos* 'Zauberer, Schamane', 28. das Kollektivkompositum *iafia* 'seine (ihre) Kinder' und 29. der Wortschatz der Pferdehaltung aus der uralischen Periode.

In einigen Fällen bedürfte es weiterer Untersuchungen, um die Frage entscheiden zu können, ob wir es mit Erscheinungen aus uralischer Zeit zu tun haben: 1. das Formant *l* zur Bildung von Faktitiva, 2. die Formantien *m* und *n* zur Bildung von Momentanverben, 3. die konditionale Funktion des *n*-haltigen Moduszeichens, 4. der Labialvokal der Verbalendung und des Possessivsuffixes der 1. Person Plural (z. B. ung. *(j)uk/(j)ük*).

Im Hinblick auf eine befriedigende Klärung des gegenseitigen Verhältnisses der uralischen Sprachen wird folgendes zu berücksichtigen sein: 1. die gemeinsamen Neuerungen, 2. Bewahrung bzw. Abbau von Zügen der finnisch-uralischen Grundsprache und 3. auch die Abweichungen voneinander. Verf. ist indessen in Anbetracht der bisher beigebrachten Übereinstimmungen der Meinung, daß wir keine besondere Veranlassung haben, die uralische Spracheinheit, die frühere Existenz einer uralischen Grundsprache in Zweifel zu ziehen: Während der nahezu 3000 Jahre, die seit Auflösung dieser Einheit verfließen sind, haben das Ungarische, das Wogulische und das Ostjakische nicht wenige Züge bewahrt, die sich mit Sicherheit oder doch wenigstens mit hoher Wahrscheinlichkeit in jenem auf die finnisch-uralische Periode folgenden Zeitabschnitt herausgebildet haben, in dem die Vorfahren dieser Völker eine ziemlich lange Zeit, jedoch wahrscheinlich in einem verhältnismäßig lockeren Verband miteinander lebten. Es mag müßig sein, den lockeren Zusammenhang dieses Verbandes besonders zu betonen, konnten doch bei dem damaligen Niveau der Nahrungsmittelproduktion wohl nur verhältnismäßig ausgedehnte Gebiete die Versorgung auch relativ kleiner Gemeinschaften gewährleisten.

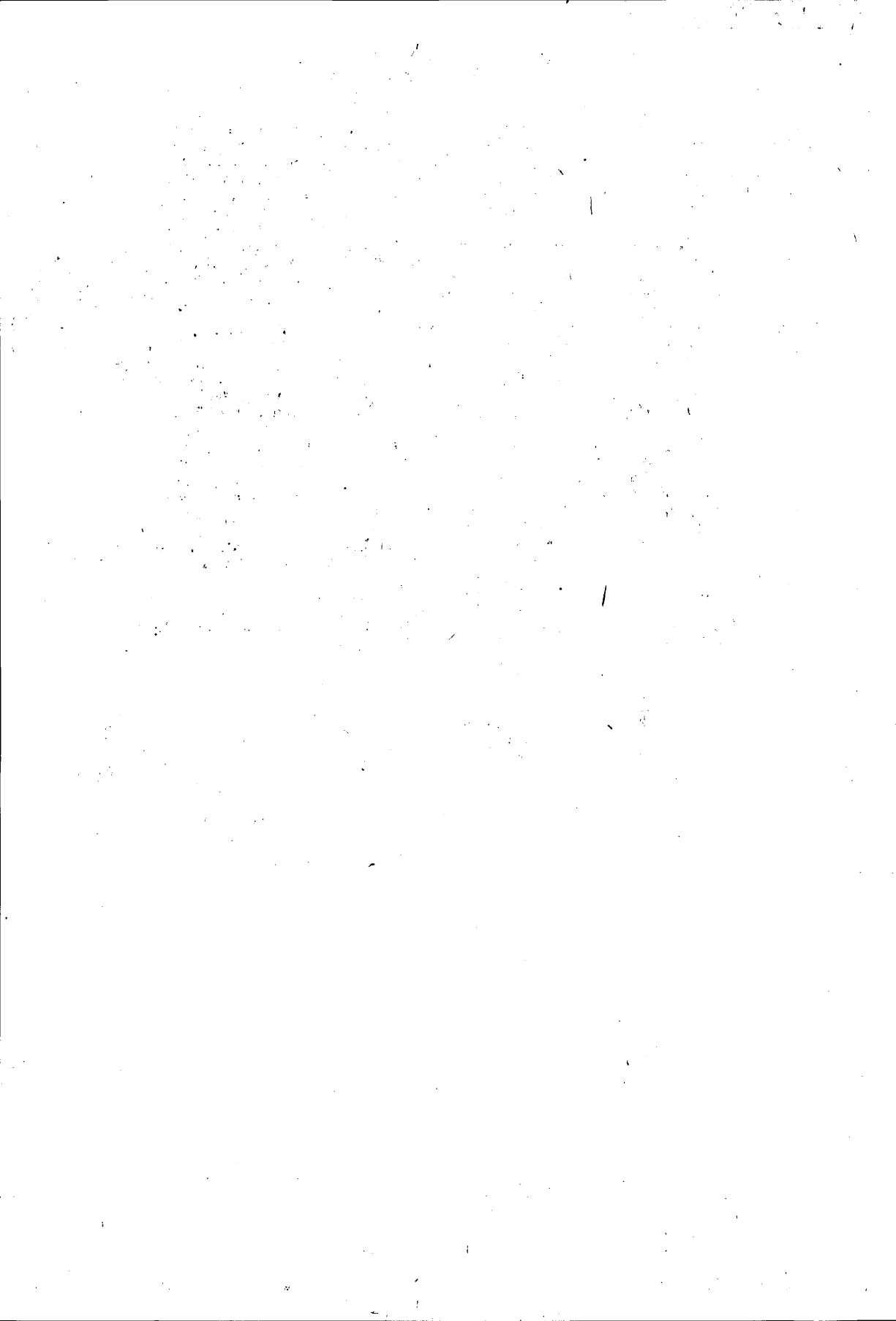

## A permi rokonságnevek rendszeréről

### I. A kérdőíves anyaggyűjtés és eredményei<sup>1</sup>

I. M. MARKELOV a moszkvai *Этнография* 1928. évi 1. számában megjelent „Системы родства у угро-финских народностей”<sup>2</sup> című, nálunk gyakorlatilag ismeretlen tanulmányában érdekes megjegyzéseket tett a finnugor rokonságnévkutatásról és ennek eredményeiről. Ez alkalommal csak két megállapítását idézzük. Az egyiket szinte mottóként — kérdőjellel: „... сложность родственной терминологии не характерна для финских (эртсд: финно-угорских) систем родства”<sup>3</sup>. A másik megállapítása módszertani jellegű és ma már csak félig igaz: „Мы не имеем пока в этой области не только исследований, но и даже систематически собранных материалов, по которым можно было бы приступить к разрешению этих проблем”<sup>4</sup> (a kiemelés tőlem — Sz. E.). Annak ellenére, hogy a Markelov-tanulmány megjelenése óta a finnugorság, pontosabban egy-egy finnugor nép vagy népcsoport, sőt némely szamojéd nép társadalomszervezetét, és ennek kapcsán egy-egy finnugor vagy szamojéd nyelv rokonságneveit vizsgáló tanulmányok, valamint az egész finnugorságra vonatkozó összegező jellegű és elméleti munkák száma alaposan megsaporodott<sup>5</sup>, a megállapítás második felét mindmáig érvényesnek tekinthetjük.

<sup>1</sup> A dolgozat a készülében levő permi rokonságnév-monográfia egyik fontos kérdésének, a kérdőíves szinkrón anyaggyűjtés mikéntjének vázlatos leírása, amelyet előzetes közleménynek szánok. Sem a kérdőívvel gyűjtött anyag közzétételében (I. rész), sem a feldolgozásában (II. rész), sem pedig a bibliográfiában nem törekedtem a teljességre.

<sup>2</sup> М. Маркелов, Системы родства у угро-финских народностей\* (\*Работа была читана на заседании Этнологической секции Института Ист. Рос. Ассоц. научно-исследовательских институтов общественных наук осенью 1927 г.). *Этнография*. Москва—Ленинград 1928: 44—78.

<sup>3</sup> MARKELOV: i. m. 51.

<sup>4</sup> MARKELOV: i. m. 44.

<sup>5</sup> A teljesség igénye nélkül a következőket említem: szamojéd: MÁRK Tamás, A szamojéd rokonságnevekről. *NyK* 77 (1975): 162—174, további bibl. 1. itt; ugyanerről másként Ю. Б. Симченко, Терминология родства ненцев, энцев, нганасан и юкагиров. Социальная организация и культура народов Севера. Москва 1974. 270—291; ugor: К. И. Вавра, Терминология родства венгерского и мансийского языков. (Канд. дисс.; автореферат. Гарту 1970. 25 с.; LŐBINCZI Réka, A magyar rokonságnévrendszer. *Kriterion*, Bukarest, sajtó alatt; udmurt Т. И. Тепляшина, munkásságát 1. Филологические исследования в Удмуртии. Ижевск 1977. 120—123; komi: А. С. Сидоров., Термины родства у коми. Лингвистический сборник 2. Сыктывкар 1952. 62—67. Ф. В. Плесовский, К вопросу о развитии семьи у коми и удмуртов (по терминам родства). Историко-филологический сборник 6. Сыктывкар 1960. 105—129. SATU TANNER, Syrjäänien sukulaisnimistö. Kézirat a Helsinkii Egyetemen. Pro-gradu dolgozat A. J. Joki professzorhoz. Az adattár [WIEDEMANN, WICHMANN-UOTILA, FOKOS-FUCHS DÁVID és a komi-zürjén nyelvjárási összehasonlító szótár anyaga] 16—62; mordvin: P. В. Бабушкина, Термины родства как факты генетической

2. A rokonságnévkutatás az etnolingvisztika klasszikus témája, és a finnugor rokonságnévkutatás terén is szinte kizárólag a finnugorkori társadalom rekonstruálásának célját szolgálta. A nyelv kutatóit a rokonságnevek főként két szempontból érdekelték (és ez a két szempont is túlmutatott a nyelvtudomány határain): egyrészt az alapszókinccs részeként az ún. hagyományos vagy klasszikus nyelvhasználatban tárgyalták és így végső soron a rokonságnevekben a nyelvrokonság igazolásának eszközét látták. Másrészt pedig az ún. modern nyelvészet kedvelte meg őket mint különféle módszerekkel vizsgálható sajátos szemantikai mezőt.<sup>6</sup> A rendelkezésre álló, felhasznált szóanyag azonban az esetek túlnyomó többségében rendkívül heterogén volt: az adattárakban különféle korok, 18., 19., 20. századi feljegyzések adatai, nyelvjárási és irodalmi nyelvi szavak, megnevező és megszólító, becéző stb. alakok keveredtek. Az adatgyűjtők és a két- meg többnyelvű (18–20. századi) szójegyzékek és szótárírók által használt közvetítő nyelvek és anyanyelvi előítéletek eredményezte torzulásokról pedig külön tanulmányt lehetne írni.

3. Vitathatatlan tény, hogy a rokonságba tartozó személyek között szükségszerű és kölcsönös, elvben megváltoztathatatlan kapcsolatok vannak, és hogy a nyelv a rokonságnevek segítségével tükrözi ezeket a kapcsolatokat. Ha Ego sógora valakinek, akkor az a sógor is valakije Egonak, sőt, továbbmenve, ez a viszony meghatározza további személyeknek Egohoz való viszonyát (és fordítva), pl. annak a sógornak a gyermekei is meghatározott viszonyban állnak Egoval. Ez a kölcsönösség és rendszerszerűség a gyűjtőmunka során (és következőképpen a feldolgozás során is) elsikkadt, klasszikus kivételnek csak a Karjalainen — Steinitz-féle osztják rokonságnévkutatás tekinthető.<sup>7</sup>

4. Mindezeket szem előtt tartva a permi nyelvek mai rokonságnév anyagának gyűjtése céljából összeállított, az orosz közvetítő nyelvként használt kérdőívem fejléce a következőképpen alakult:

1. кого называют

2. кем приходится  
НАЗЫВАЕМЫЙ  
говорящему

3. кем приходится  
ГОВОРЯЩИЙ  
называемому

связи мордовского народа с другими финно-угорскими. Этногенез мордовского народа. Саранск 1965. 344–358; balti-finnek: M. И. Зайцева, Термины родства в вепском языке. *Fenno-Ugristica*. I. Tartu 1975. 296–306, E. VÄÄRI, Sugulasalane sõnavara läänemeresoome keeltes. Tartu 1953 (Kand. dissz.); Uő.: Soomeugriline sõnavara eesti sugulasnimedes. *Emakeele Seltsi Aastaraamat* 2. Tallinn 1956. 150–159.

<sup>6</sup> KÁROLY SÁNDOR, Általános magyar jelentéstan. Budapest 1970. 62; SZÉPE GYÖRGY, A magyar rokonsági elnevezések néhány kérdése. *ÁNyT* 8 (1972): 181–200, Ю. Д. Апресян, Современные методы изучения значений и некоторые проблемы структурной лингвистики. Проблемы структурной лингвистики. Москва 1963. 103–150, Т. П. Ломтев, Конструктивное построение смыслов имен с помощью комбинаторной методики. Научные доклады высшей школы. Москва 1964. 108–120, А. М. Кузнецов, О применении метода компонентного анализа в лексике. Синхронно-сопоставительный анализ языков разных систем. Москва 1971. 257–269.

<sup>7</sup> K. F. KARJALAINEN, Wie Ego im Ostjakischen die Verwandten benennt. *FUF* 13 (1913): 207–295., W. STEINITZ, A finnugor rokonsági elnevezések rendszere. *NyIOK* 10(1957): 321–334.

Az 1. rovatban a kérdéses rokonsági viszony — a nemzetközi gyakorlat-hoz igazodva<sup>8</sup> angol betűszimbólumokkal lett jelölve (magyar betűszimbólumok alkalmazása szóban sem jöhetett, mivel ugyanazok a betűk ismétlődtek volna, pl. az apa apja, az apa anyja stb.) Tehát: F father 'apa', M mother 'anya', B brother 'fiútestvér' stb. (l. a rövidítések jegyzékét). A betűk egymásutáni-sága az angol 's-es birtokos szerkezet és a magyar birtokos szerkezet szórendjét követi, pl. FSH father's sister's husband 'apám lánytestvérenek a férje'. A ± jelet a korkülönbség jelölésére szokás használni: + az idősebb, — a fiatalabb; FB<sup>+</sup> 'apám bátyja', FS<sup>-</sup> 'apám huga'. A gyűjtés során — miként ez némely, főként néprajzi tanulmány alapján várható volt — a korkülönbség jelölésére szolgáló jelek számát szaporítani kellett: FB<sup>-</sup>W<sup>o</sup> 'apám öccsének a felesége, aki idősebb nálam', FB<sup>-</sup>W<sup>x</sup> 'apám öccsének felesége, aki fiatalabb nálam'. Tehát a ± jel a rokonsági kapcsolatot biztosító közbülső személyhez, „összekötő”-höz viszonyított kort jelöli. Ez a közbülső személy pl. Ego és FB<sup>-</sup> esetében az apa (F), akinél a (saját) fiútestvére fiatalabb (tehát öccséről van szó), de aki nekem nagyb á t y á m. A x jel az Egohoz viszonyított korkülönbséget jelöli. Így a hagyományos B<sup>+</sup> 'bátyám', B<sup>-</sup> 'öcsém' jelölés módosul: B<sup>o</sup> és B<sup>x</sup> lesz, mivel nálam idősebb/fiatalabb fiútestvérről van szó. Az egyenlőségjel (=) a velem egykorú rokont jelöli.

Ez a jelölésmód nemcsak az adatgyűjtés során, hanem a feldolgozásnál is szemléletesnek bizonyul: a x jel segítségével azonnal ki lehet választani azokat a személyeket, ill. korosztályokat, rokonsoportokat, amelyekben nemcsak az „abszolút kor”, hanem a viszonyított kor<sup>9</sup> nyilvántartása szerepet játszik.

A kérdőív 1. rovatába nemzedékenként és apai/anyai ágon bekerült minden lehetséges vérrokon, ezek házassági rokonai, a házassági rokonok vérrokonai (pl. B, BW, BWS<sup>-</sup>, tehát a bátyám/öcsém, a bátyám/öcsém felesége, ennek a feleségnek a húga stb).

Annak biztosítására, hogy a rokonsági rendszert tükröző rokonságnevek (= a 2. rovat: kim ő nekem?) számbavételénél mindig az Ego legyen a rendszer központja, a 3. rovatba a „kije vagyok én öneki?” — kérdésre adott válaszok kerültek. Ez a kérdezésmód megfelel a fentiekben fejtegetett kölcsönösségnek: ha F udmurtul *ataj*, akkor nekem (férfi lévén) *pi*-nek, vagy nő lévén *nij*-nek kell lennem, F — Ego viszonylatban más nem lehetek.

(Az olyan rokonsági viszonyokról, amelyek középpontja nem az Ego, pl. „kije a bátyám felesége az én férjemnek”, l. alább.)

5. A kérdőíves rokonságnévgyűjtés és általában a rokonságnévgyűjtés történetét — már a módszereket tekintve — érdemes külön tanulmányozni. Nagyon tanulságosak ebből a szempontból azok a rokonságnév-tanulmányok, amelyek a kiterjedt rokonsággal jellemezhető — és a finnugorokkal közvetlen kapcsolatban álló! — török—tatár terminológiát vizs-

<sup>8</sup> K. VAVRA: i. m.

<sup>9</sup> Ismereteim szerint az orosz nyelvű finnugrisztikai irodalomban M. MARKELOV volt az első, aki a rokonságnevekről beszélve nem a возраст szót használta, hanem következtesen a сравнительное старшинство-ról beszélt. A permieket illetően tudtommal P. M. БОГАЕВСКИЙ volt az egyetlen, aki ezt a rendkívül jellemző sajátosságot nemcsak megfigyelte, hanem le is írta: Очерк быта Сарапульских вотяков. Сборник материалов по этнографии. Издаваемый при Дашковском Этнографическом Музее под ред. В. Ф. Миллера. вып. 1—3. Москва 1885 (= 1887). 14—64.

gálják.<sup>10</sup> Rendkívül fontosak az orosz rokonságtanulmányok, etimológiai és nyelvjárási szótárak,<sup>11</sup> valamint az OLA idevonatkozó kérdései,<sup>12</sup> amelyek megvilágítják a szép számú orosz eredetű rokonságnév hátterét. Szaporítja a kutatói tapasztalatot az olyan rokonságnévrendszerekkel foglalkozó tanulmányok sora, amelyek a kaukázusi nyelvekre épülnek. Itt az Egonak nem ritkán 8, 11 (!) fiatalabb nemzedéket áll módjában ismernie.<sup>13</sup>

A magam elgondolását igazolva láttam R. G. МУНАМЕДОВА „Терминология родства и свойства у татар-мишарей в Мордовской АССР” c. cikkében (I. a Материалы по татарской диалектологии с. könyvben, Kazany 1962. 242—281), valamint Татары-мишари с. könyvében (Moszkva 1972; a 3. fejezet, különös tekintettel a 147—153. oldalra). Abban, hogy a háromrészes fejlécű kérdőív kipróbálása mellett döntöttem, elsősorban Muhamedova említett cikke játszott a főszerepet. Annál is inkább, mert másodikként említett munkájában meglepő — és egyúttal természetes — nagyfokú hasonlóságot tapasztalunk a baskíriai (pontosabban a tatisli kerületi udmurt) és a mordóviai miser-tatár rokonságnévrendszer között. Nemcsak a megnevezés módja, hanem a megnevezés eszköze is azonos. Mindemellett, úgy véljük, ez a rendszerbeli hasonlóság (azonosság?) az (azonos) módszer helyességét is igazolja.

**6.** Ez a kérdezésmód természetesen kétszeresére növelte az adatközlők számát, hiszen a kérdőívet végig kell kérdezni — lehetőleg ugyanolyan korú, helyzetű stb. — férfi és női adatközlővel is.

A kapott adatokat célszerűnek látszott kör alakú ábrán szemléltetni, amelyben a rokonokat jelölő betűszimbólumoktól az Ego-hoz vezető „küllök” mentén, a „küllök” két végén kiírt rokonságnevek tudatják egyrészt azt, hogy a kérdéses rokont Ego hogyan nevezi, másrészt azt, ki (ki lehet) Ego, ki nevezi Ego-t unokahúgának, anyósának, nagynénjének stb. Az ilyenfajta gyűjtés eredményeként pl. kiderül(het), hogy a kétnyelvű (pl. orosz-udmurt, orosz-komi stb.) szótárakban szereplő, látszólag szinonima-sorok (pl. B *agaj*, *abzi*, *nuha*, *nuhaj*) álszinonimák: a felsorolt szavakat nem használhatja akármelyik

<sup>10</sup> A. A. Покровская., Термины родства в тюркских языках. Историческое развитие лексики тюркских языков. Москва 1961. 11—81; X. Г. Юсупов, Термины родства в башкирском языке. Вопросы башкирской филологии. Москва 1959. 123—135; И. В. Бикбулатов, Система родства башкир. Москва 1964; Л. П. Сергеев, К вопросу о лингвистической географии терминов родства и свойства в чувашском языке. НИИ ЧувАССР. УчЗап. 34. Чебоксары 1967. 44—66; Л. П. Сергеев, Термины родства у чувашей. In: Чуваши. Этнографическое исследование. Ч. II. Чебоксары 1970. 57—64; Т. М. Гарипов, Лексико — статистические отношения тюркских языков Урало-Поволжья. Языковые контакты в Башкирии. Уфа 1972. 248—267, különösen 262-től; М. Р. Федотов, Исторические связи чувашского языка с волжскими и пермскими финно-угорскими языками. Ч. I. Чебоксары 1965, Ч. II. Чебоксары 1968; Р. Г. Мухамедова: i. m.

<sup>11</sup> О. И. Трубочев, История славянских терминов родства и некоторых древнейших терминов общественного строя. Москва 1959; Е. К. Бахмутова, Об атласе народных русских говоров Волго-Камья. Материалы по диалектологии. Казань 1955; А. И. Моисеев, Термины родства в современном русском языке. Научные доклады высшей школы. Филология. 1963/3; PAUL FRIEDRICH, Semantic structure and social structure: an instance from Russian. Exploration in Cultural Anthropology. Ed. by WARD. H. GOODENOUGH. New York 1964.

<sup>12</sup> Вопросник ОЛА. Москва 1965. 63: Степени родства 1729—1886.

<sup>13</sup> Г. Джафаров, О терминах седьмой-одиннадцатой ступеней родства по прямой линии в азербайджанском языке. Синхронно-сопоставительный анализ языков разных систем. Москва 1971. 234—239.

fiú/lánytestvér, a szó használóinak köre korlátozott és szabályozott (l. a 25. sz. ábrán FBs is).

Az olyan rokonsági viszonyokat, amelyekben az EGO a közvetítő személy (pl. Ego = W, akkor (W)BW – (W)H kapcsolat esetén (tehát kije a bátyám felesége az én férjemnek) célszerűnek bizonyul a 16–21. sz. – típusú „százlábú” ábrán szemléltetni. A (W)BW – (W)H kapcsolatot jelentő vonal mentén éppúgy találjuk a rokonságnevet, mint a „küllők” mentén a körszerű ábrázolásban. A „százlábú” ábrán természetesen megismétlődik (-het) néhány kérdés a háromrészes fejlécű kérdőívből, de ez, miként a tapasztalat mutatta, nagyon is hasznos. A kérdőív végigkérdezése nagyon fárasztó és időigényes: a legelnagyoltabb gyűjtéssel is kb. 3–4 órai munka, s ekkor még az olyan „finomságok”, mint pl. „ha öt fiútestvére közül három idősebb, hogyan különbözteti meg a bátyjait? ... a feleségüket? stb.” szóba sem jöhettek. Az ellenőrzésre tehát nagy szükség van (lenne), de ez rendszerint elmarad, s így az ellenőrzésre véletlenül adódó lehetőségeket meg kell ragadni.

A rokonságnévgyűjtés és -kutatás egyik legérdekesebb (és legelhanyagoltabb) részterülete a megnevező és a megszólító terminusok közötti különbségtételnek a vizsgálata.<sup>14</sup> A kérdőív csak kiegészítő kérdésekkel (sőt, tulajdonképpen nem három, hanem ötrészes fejléccel) lenne alkalmazható, de ilyen jellegű gyűjtésre csak helybeli gyűjtő vállalkozhat. Az olyan kérdőívnek a végigkérdezése, hogy pl. 1. hogyan nevezi a kérdéses rokont jelenlétében/távollétében, ismerősök/ismeretlenek előtt, élteben/halála után stb., 2. hogyan szólítja a kérdéses rokont hivatalosan/félhivatalosan/becézve, (siratóban) holtá után stb. – még a helybeli gyűjtőt is próbára tenné.

7. A fentiekben vázolt módszerrel – nagy megszakításokkal, a szótárak, idevonatkozó nyelvészeti, néprajzi tanulmányok anyagán okulva és a kérdőívet folyton módosítva – 1972 óta dolgoztam. A kérdőív első változatával V. K. KĚLMAKOV egy baskíriai udmurt faluban gyűjtötte össze az itt most közreadott rokonságneveket, majd RÉDEI KÁROLY segítségével négy komi nyelvjárásból kaptam anyagot.<sup>15</sup> 1974-ben Moszkvában tanuló komiktól gyűjtöttem, 1978-ban pedig a szovjet–magyar államközi egyezmény keretében kapott ösztöndíj révén alkalmam volt a Komi ASzSzK-ban helyszíni gyűjtést végezni. A felső-sziszolai és a pecsorai nyelvjárás kivételével minden komi nyelvjárásból (a Sziktivkar-környékit az irodalmi nyelvvel azonosnak tekintve) sikerült – azonos módszerrel gyűjtött, azonos korú – anyagot hoznom. A terepmunka során módomban állt a rokonságnevek ismertségi fokát, a névhasználatának kortól, műveltségi szinttől stb. függőségét is megfigyelni. Egy-egy adatközlő erejéig egy északi és egy déli permják nyelvjárás rokonságneveit is fel tudtam jegyezni.<sup>16</sup>

Az idő rövidsége miatt azonban a gyűjtés során a hangtani finomságok elsikkadtak, az itt közölt anyag hangtani kutatásra nem alkalmas. Az olyan jellegű különbségek, mint pl. *dad* ~ *daða* ~ *ded* ~ *dedi* stb. nem változtatnak a lényegen: a nagybácsit (hogy melyiket, l. a táblázatokban) jelentő szó orosz

<sup>14</sup> И. Тепляшина, Способы выражения вокативности в удмуртском языке. Вопросы удмуртского языкознания 3. Ижевск 1975. 191–202; Уó, Термины родства в современных словарях удмуртского языка. Вопросы удмуртской диалектологии. Ижевск 1977. 101–109.

<sup>15</sup> Mindkettőjüknek és az adatközlőknek ezúton mondok köszönetet.

<sup>16</sup> Itt köszönöm meg a SZUTA Komi Filialéjának és a sziktivkari egyetemnek a gyűjtés során nyújtott segítséget és a szakmai tanácsokat.

eredetű. Hasonló a helyzet a *tota* ~ *totka* ~ *tota* ~ *tot* ~ *tet*-féle alakváltozatokkal, valamint a *pl'emjan'nik* és a *pl'emjan'nica* szóval is. Az általános két-nyelvűség viszonyai közepette az orosz jövevényszavaknak számos helyi változata ismeretes, vagy pedig egyetlen helyi változatban — oroszul használják a kérdéses rokonságnevet. Az ilyen jellegű problémák megoldásában segítségünkre lehetnek szükség esetén a nyelvjárási szótár<sup>17</sup> mellett a nyelvjárási monográfiák,<sup>18</sup> amelyekben a szótár-rész rendszerint az összehasonlító nyelvjárási szótár kiegészítéseként szolgál.

Ami az udmurt anyagot illeti, sajnálattal kellett tapasztalni, hogy a kérdőív kitöltése során az adatközlő személye (nyilvánvalóan a munka időigényes volta miatt) több ízben változott, és egy részét nem nő, hanem férfi adatközlő töltötte ki. A tapasztalat azt mutatja, hogy a finnugor nyelvekben a kérdéses rokon megnevezése nem függ a beszélő nemétől, viszont a kérdőív 3. rovatába (kije vagyok én neki?) nem lenne szabad keverednie nőt, ill. férfit jelentő rokonságneveknek. Ezt a hiányt nem állt módunkban pótolni, de nyugodt lelkiismerettel állíthatjuk, hogy az így kapott adatok alapján is tökéletesen kibontakoznak az udmurt (pontosabban a baskíriai udmurt, még pontosabban egy bizonyos baskíriai udmurt falu) rokonságnévrendszere(é)nek azok a sajátosságai, amelyek — az összehasonlítás kedvéért közölt 1885-ös szarapuli udmurt,<sup>19</sup> ill. az 1960-as években gyűjtött (hiányos) beszermán<sup>20</sup> — és a mai komi rokonságnévrendszertől megkülönböztetik.

Az adatok „küllök menti”, körbeli közlésétől technikai nehézségek miatt el kellett tekinteni. A táblázat kettőbehajtásával egymás mellé kerülnek az azonos fokú apai/anyai rokonok, és a különbségek — miként M. Markelov írja — „önmagukért beszélnek”.

8. A táblázatokba és ábrákba foglalt adattár lehetővé teszi, hogy ellenőrizzük azoknak a következtetéseknek a helyességét, amelyekre a rokonságnevek alapján a finnugorság társadalomszervezetét kutató néprajztudósok<sup>21</sup> juttattak.

<sup>17</sup> Сравнительный словарь коми-зырянских диалектов. Сыктывкар 1961.

<sup>18</sup> В. А. Сорвачева—М. А. Сахарова—Е. С. Гуляев, Верхневычегодский диалект коми языка. Сыктывкар 1966.; Г. Г. Бараксанов—Т. И. Жилина, Пристыквыкарский диалект и коми литературный язык. Москва 1971; Т. И. Жилина, Верхнесысольский диалект коми языка. Москва 1975; М. А. Сахарова—Н. Н. Сельков, Ижемский диалект коми языка. Сыктывкар 1976; М. А. Сахарова—Н. Н. Сельков—Н. А. Колегова, Печорский диалект коми языка. Сыктывкар 1976; В. А. Сорвачева, Нижневычегодский диалект коми языка. Москва; 1978. Н. А. Колегова, Среднесысольский диалект коми языка (рукопись, Коми филиал АН СССР, Сыктывкар); В. А. Ляшев, Вымский диалект коми языка (рукопись, Коми филиал АН СССР, Сыктывкар).

<sup>19</sup> П. М. Богаевский: i. m.

<sup>20</sup> Т. И. Тепляшина, О терминах родства у бесермян. Тезисы докладов ВКВФУЯ. Ужгород 1963. 40—42.

<sup>21</sup> BODROGI TIVOR, A magyar és az „uráli rokonsági rendszer” viszonyának kérdéséhez. Népi kultúra — népi társadalom 10. Budapest 1977. 9—33 (németül: Die Gesellschaftsorganisation der finnisch-ugrischen Völker. CQUIFU 1. Budapest 1975. 103—120.; LÁNG JÁNOS, Az őstársadalmak. Budapest 1978. 10. fejezet: Az ural-altáji típusú terminusrendszerek 229—277, különösen 229—243; STEVEN POLGÁR, Kinship in Three Finno-Ugric Groups. Anthropology 431. The University of Chicago Ms. 1953.



1. A férfirokont jelentő komi-zürjén rokonságnevek nyelvjárásonként (G<sup>+1</sup> G°)

	FB	MB	FSH	MSH	SH	dH	QH	B	fQ
1	<i>dad</i>	<i>čož</i> <i>dad</i>	<i>dad</i>	<i>dad</i>					
2 FV	<i>dad</i> <i>unaj</i>	<i>čož</i> <i>dad</i>	<i>dad</i>	<i>dad</i>	<i>zat</i>	<i>zat</i>	körtülfrás	<i>vok</i>	<i>voča vok</i>
3 AV	<i>dad</i>	<i>čož</i> <i>dad</i>	<i>obdad</i> <i>dad</i>	<i>iéindad</i> <i>dad</i>	<i>zat</i>	<i>zat</i>	<i>zat</i>	<i>vok</i>	<i>dvojur. vok</i>
4 KpSz	<i>dad</i>	<i>čož</i>	<i>dad</i>	<i>dad</i>	<i>zat</i>	<i>zat</i>	<i>zat</i>	<i>vok</i>	<i>bratan</i>
5 FSz	<i>ded</i>	<i>ded</i>	<i>ded</i>	<i>ded</i>					
6 LuLe	<i>dad</i>	<i>čož ~ dad ~ tom čož</i>	<i>dad</i>	<i>dad</i>	<i>zat</i>	<i>zat</i>	<i>zat</i>	<i>vok</i>	<i>bratan</i>
7 Vm	<i>dad</i> <i>unaj</i>	<i>čož</i>	<i>obdad</i> <i>dad</i>	<i>iéindad</i> <i>undad</i> <i>unaj</i> <i>dad</i>	<i>zat</i>	<i>zat</i>		<i>vok</i>	
8 Ud	<i>dad</i> <i>unaj</i>	<i>čož</i> <i>dad</i>	<i>zat</i>	<i>zat</i> <i>unaj</i>	<i>zat</i>	<i>zat</i>	<i>zat</i>	<i>vok</i>	
9 Izs	<i>dad</i>	<i>dad</i>	<i>dad</i>	<i>dad</i>	<i>zat</i>	<i>zat</i>	<i>zat</i>	<i>vok</i>	<i>bratan ~ dvojur. vok</i>
10 P	<i>dad</i>	<i>dad</i>	<i>dad</i>	<i>iéindad</i> <i>dad</i>					

2. A nőrokont jelentő komi-zürjén rokonságnevek nyelvjárásonként (G<sup>+1</sup> G<sup>0</sup>)

	FS	MS	FBW	MBW	BW	sW	QW	S	IQ
1		<i>tšož-in</i>		<i>čožin</i>					
2	FV	<i>ob tetka tota</i>	<i>tšož-in ičin tota</i>	<i>unin tetka</i>	<i>čožin</i>	<i>moñ</i>	<i>moñ</i>	<i>körülírás</i>	<i>čoj voča čoj dvojur. čoj</i>
3	AV	<i>ob</i>	<i>ičin</i>	<i>tetka</i>	<i>čožin</i>	<i>neveska</i>	<i>moñ</i>	<i>ičmon</i>	<i>čoj dvojur. čoj</i>
4	KpSz	<i>tetka</i>	<i>ičin tetka</i>	<i>tetka</i>	<i>čožen čožen</i>	<i>neveska</i>	<i>moñ ičmon</i>	<i>neveska</i>	<i>čoj dvojur. čoj dvojur. soč</i>
5	FSz	<i>tota totka</i>	<i>totka</i>	<i>totka</i>	<i>totka</i>				
6	LuLe	<i>totka név + soč</i>	<i>totka</i>	<i>ičen neveska</i>	<i>čožen neveska</i>	<i>neveska moñ moletka</i>	<i>neveska moñ moletka</i>	<i>neveska moñ moletka</i>	<i>soč sočka</i>
7	Vm	<i>ob tetka</i>	<i>ičin un</i>	<i>ičin un</i>	<i>čožin</i>	<i>neveska neve</i>	<i>moñ</i>		<i>čoj</i>
8	Ud	<i>ob tet</i>	<i>unin tet</i>	<i>unin dadin dadna</i>	<i>čožin dadin dadna</i>	<i>oña neveska</i>	<i>oña mglejka</i>	<i>oña</i>	<i>čoj</i>
9	Izs	<i>tet</i>	<i>tet</i>	<i>dadna</i>	<i>dadna</i>	<i>moñ</i>	<i>moñ</i>	<i>moñ</i>	<i>čoj dvojur. čoj</i>
10	P	<i>ob tet</i>	<i>ičin unin</i>						

3. A testvérek gyermekei és házastársuk (komi-zürjén nyelvjárásonként)

	fiú lánycs testvérem FIA	fiú lánycs testvérem fiának felesége	fiú lánycs testvérem LÁNYA	fiú lánycs testvérem lányának férje
1				
2	FV <i>pləmjańńık*</i>	körülírás zürjénül**	<i>pləmjańńica***</i>	körülírás zürjénül
3	AV <i>pləmjańńık*</i> (Ego: ****)	<i>ńeveska</i> ~ név	<i>pləmjańńica***</i>	<i>zat</i> ~ név (Ego: ffi — <i>dađa</i> nő — <i>śweśśa</i> ~ <i>icńń</i> )
4	KpSz <i>pləmjańńık*</i>	<i>ńeveska</i> ~ <i>moń</i> ~ név	<i>pləmjańńica***</i>	<i>zat</i> (Ego: ffi — nő — <i>śwatta</i> )
5	FSz			
6	LuLe <i>pləmjańńık*</i>	<i>ńeveska</i> ~ név („mint saját fia feleségét”)	<i>pləmjańńica***</i>	<i>zat</i> („mint a sajátját”) (Ego: ffi — <i>dađa</i> nő — <i>tota</i> ~ <i>icńń</i> )
7	Vm <i>pləmjańńık*</i>	körülírás zürjénül	<i>pləmjańńica***</i>	körülírás zürjénül
8	Ud <i>tęten świs*****</i> <i>dađęń świs</i> ~ ~ név	név	<i>tęten świs*****</i> <i>dađęń świs</i>	<i>zat</i>
9	Izs <i>pləmjańńık*</i>	<i>moń</i>	<i>pləmjańńica***</i>	<i>zat</i>
10	P			

\* számos alakváltozatban

\*\* pl. vok *pilen gętyr* 'a fiútestvér fiának felesége'

\*\*\* számos alakváltozatban

\*\*\*\* l. a nagybácsit/nagynénit jelentő szavakat (1—2. tábla)

\*\*\*\*\* szó szerint: [engem] *tęt*-nek, 'nagynéni'-nek mondó [fia/lánya a testvéremnek]  
[engem] *dađ*-nak, 'nagybácsi'-nak mondó [fia/lánya a testvéremnek]

4. Felső-Vicsegda (Ego férfi)

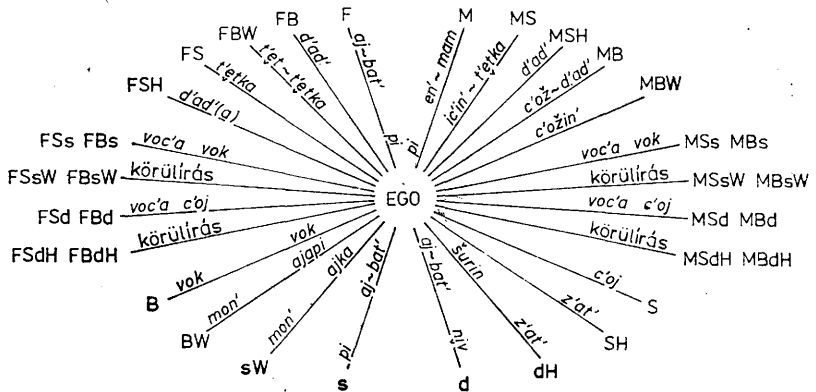

5. Alsó-Vicsegda (Ego nő; 70 éves)

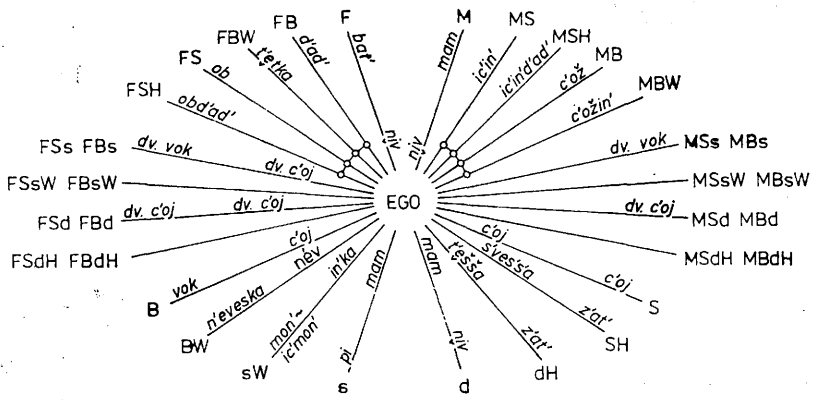

Ego —o—o—o pl'emjan'n'ic'a

6. Alsó-Vicsegda (Ego nő; 20 éves)

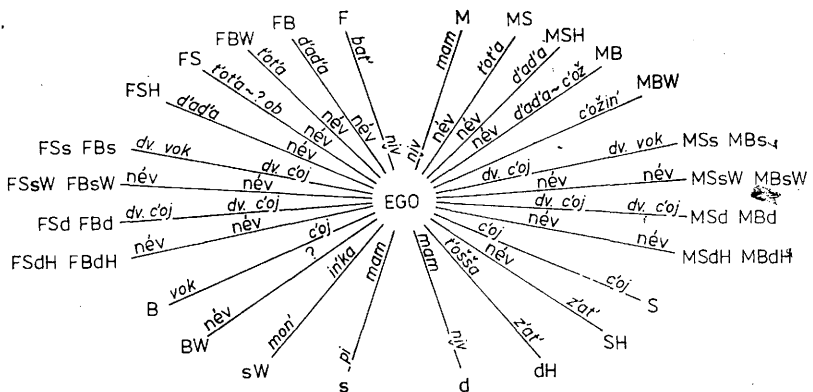

7. Közép-Sziszola (Ego nő)

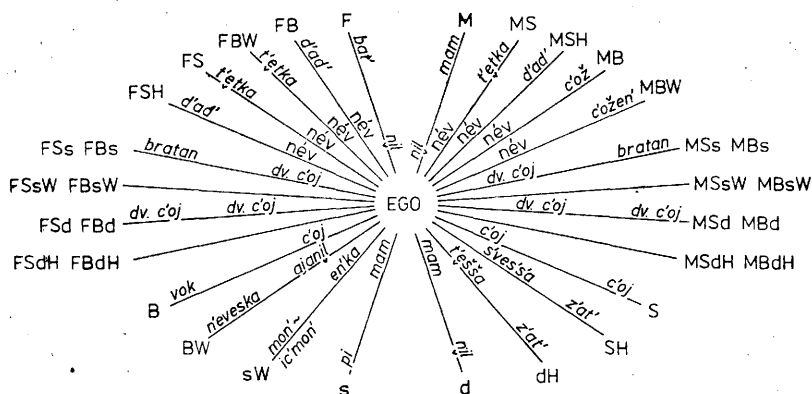

8. Luza (Ego férfi)

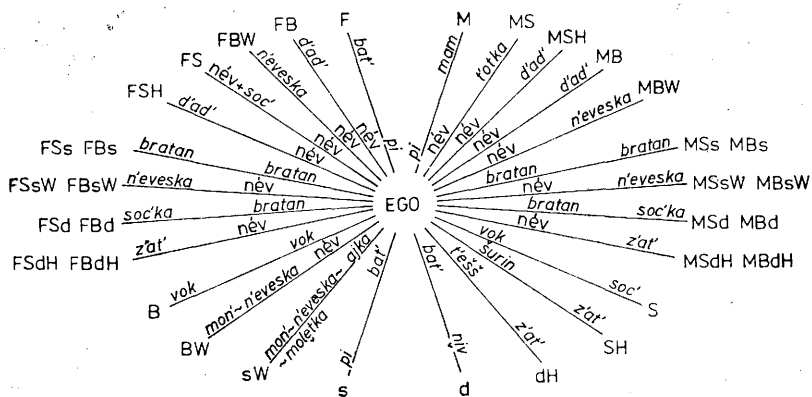

9. Luza (Ego nő)

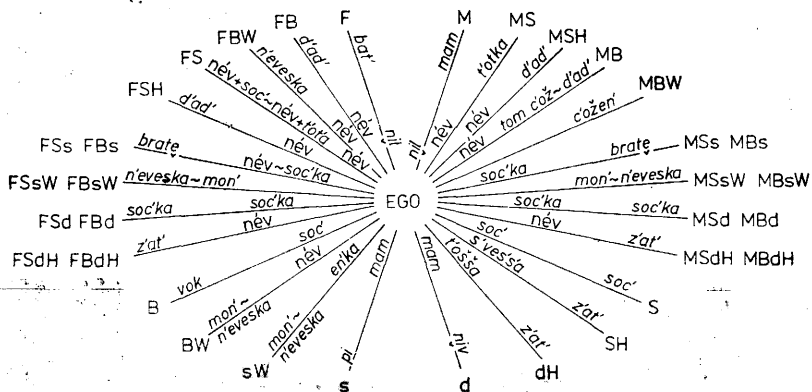

10. Vim (Ego nő)

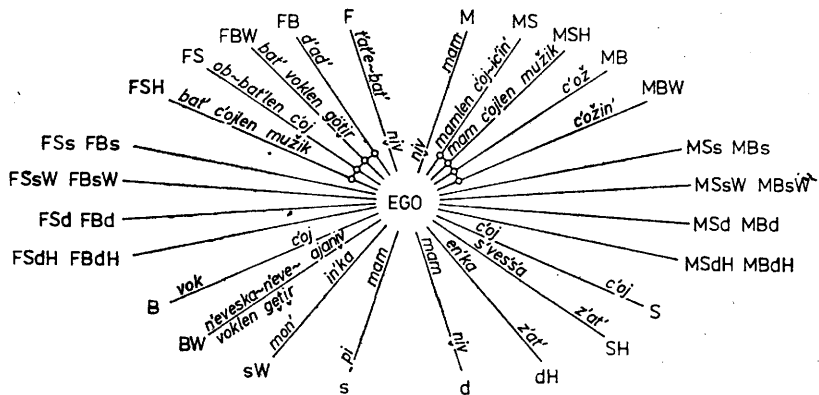

Ego o-o-o p'eman'nic'a ~ név ~ körülírás

11. Udora (Ego nő)

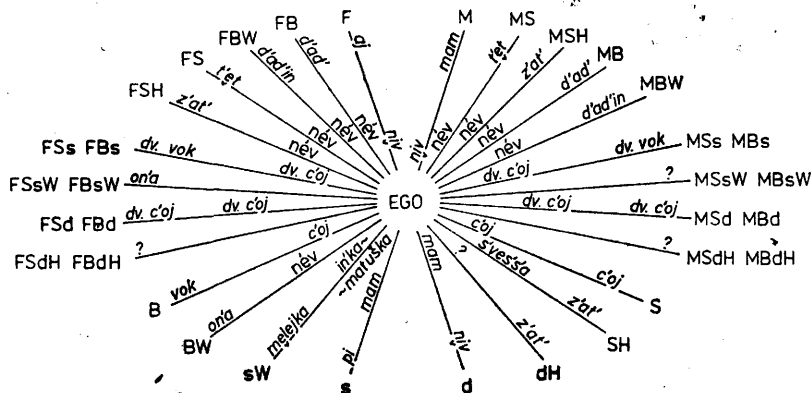

12. Izma (Ego férfi)

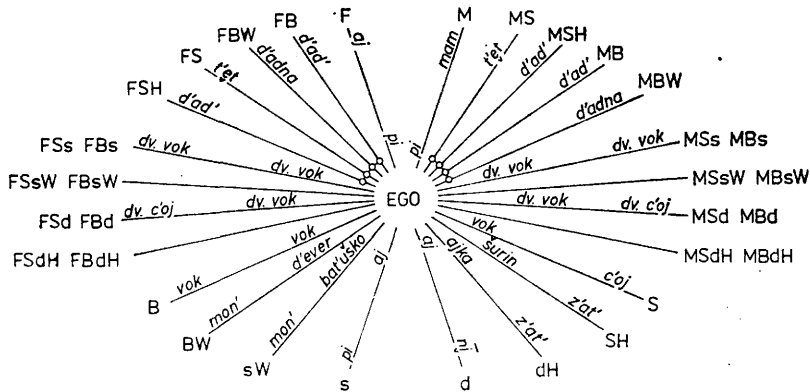

Ego o-o-o p'eman'n'ik ~ p'emaš

13. Izsma (Ego nő)

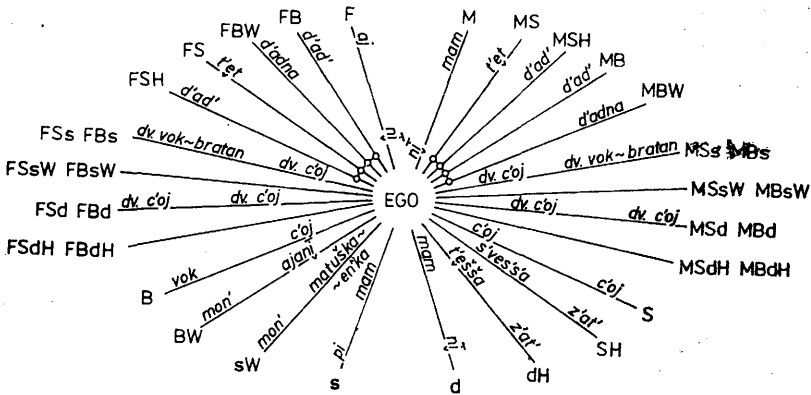

Ego o-o-o-o pl'em'an'ni'ca

14. Északi permjék (Ego nő)

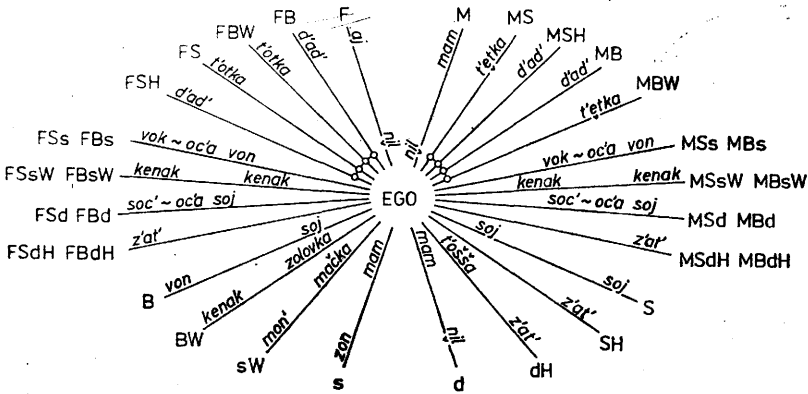

Ego o-o-o-o pl'em'an'(n)'ica

15. Déli permjék (Ego nő)

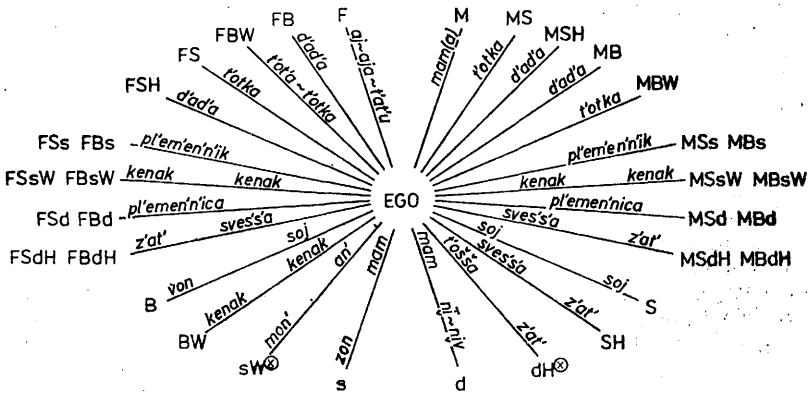

⊙ ha Ego férfi: man' — jezaj  
z'at' — t'ešš

## 16. Felső-Vicsegda

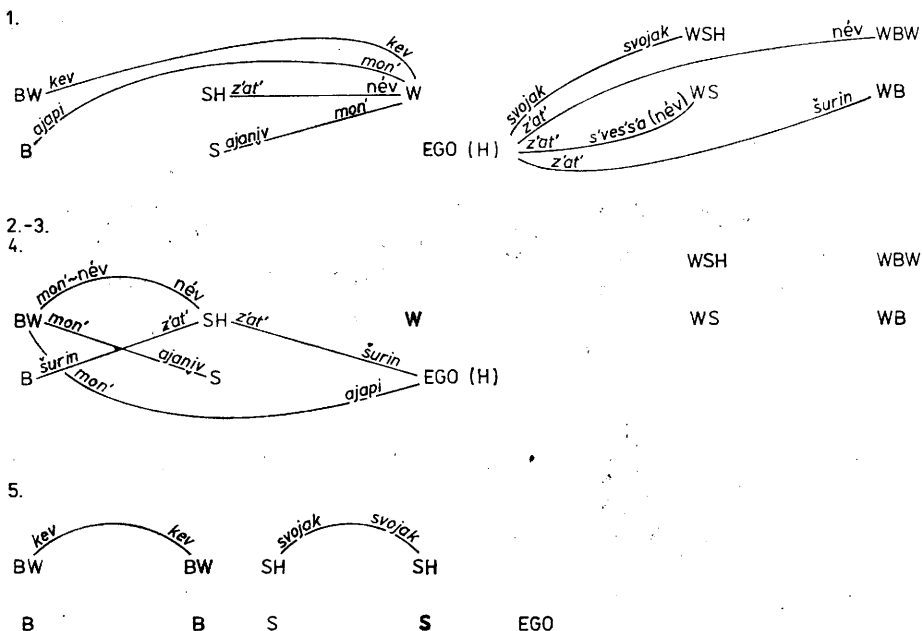

<sup>22</sup> A 16–21. sz. táblázatban az ábrák a következő viszonyokat szemléltetik: 1. Egonak a férje/felesége testvérei és ezek házastársai; 2. Ego fiú/lánytestvérei és házastársuk – az Ego férjének/feleségének rokonai; 3. Ego testvéreinek házastársai és Ego házassági rokonai; 4. Ego testvéreinek házastársai, valamint a testvérek és házastársak egymás között; 5. két fiútestvére felesége, két lánytestvér férje egymás között. A 2–3. hiánya azt jelenti, hogy – az adatközlők egybehangzó véleménye szerint „távoli rokonságról” van szó – a kérdezett férfirokonok a *svat*-ok, a kérdezett nőrokonok pedig a *svatta*-k.



17. Alsó-Vicsogda

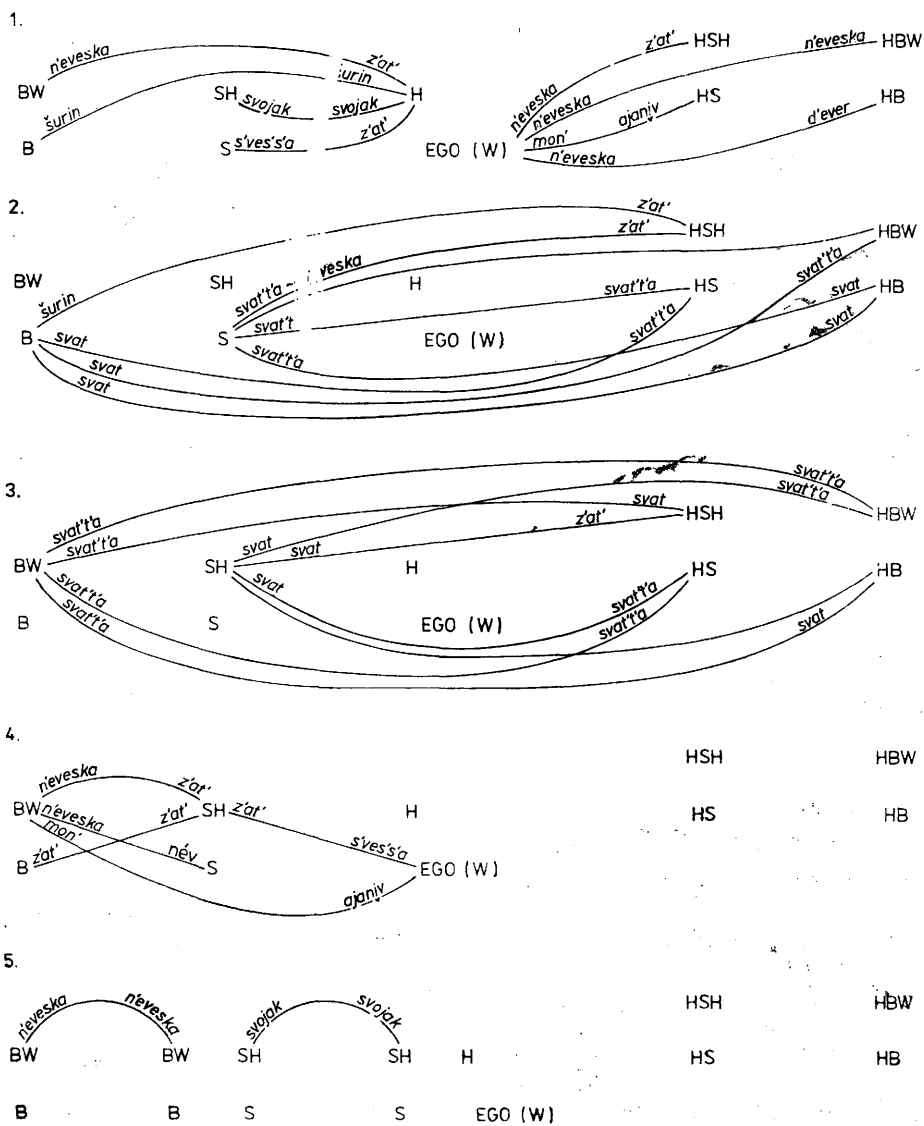

18. Közép-Sziszola

1.

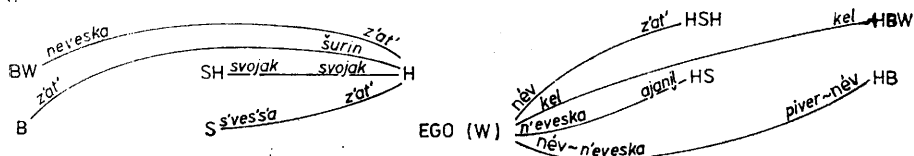

2.-3.

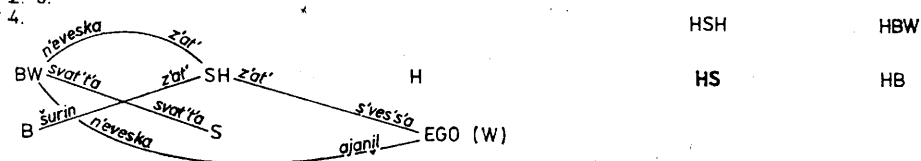

5.

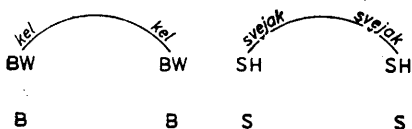

19. Luza

1.

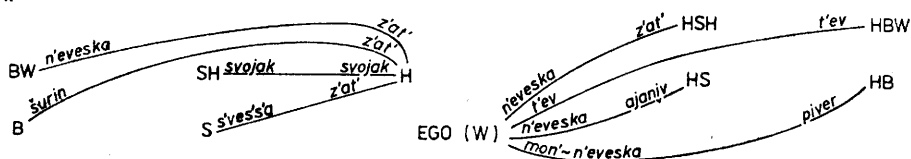

t'ev = kel - kev

2.-3.

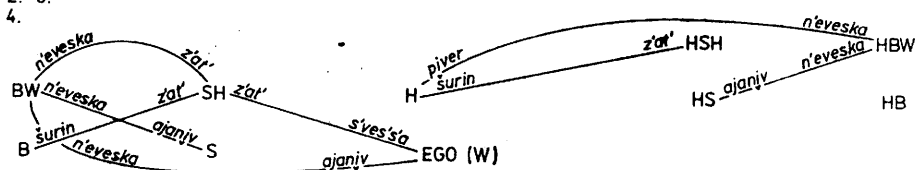

5.

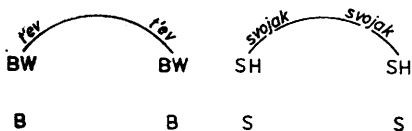

20. Udora

1.

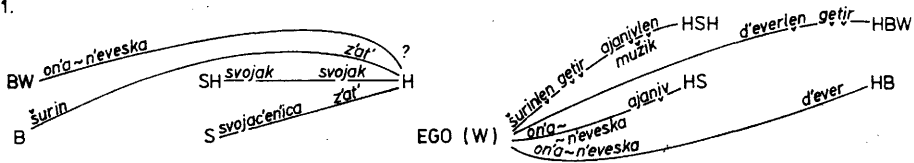

2.-3.

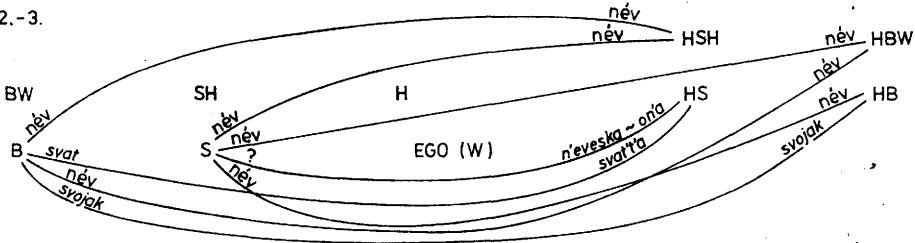

4.

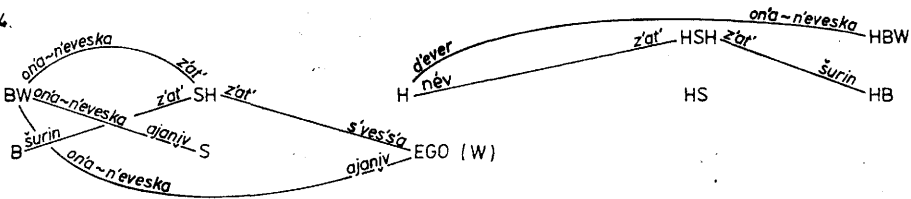

5.

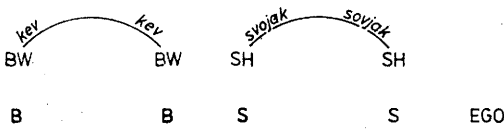

21. Izmsa

1.

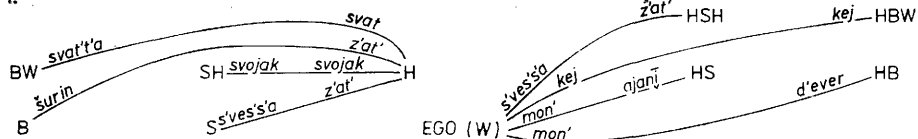

2.-3.

4.

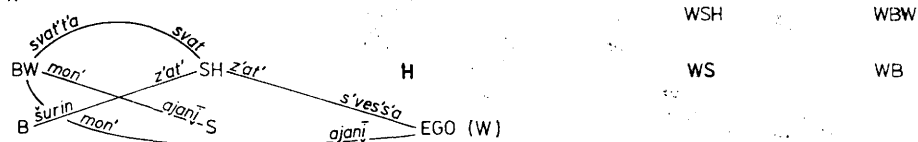

5.

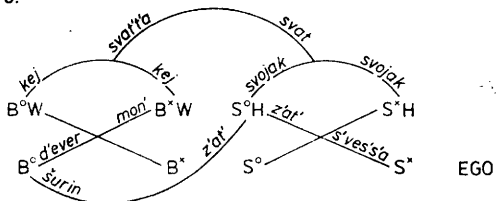

22. Baltacsevo baskíriai udмурт фалу роконсаѓнеvei (G<sup>+</sup>1 G<sup>o</sup> G<sup>-</sup>1)

	EGO	EGO			
F	<i>ataj</i>	<i>pi</i>	<i>pi</i>	<i>anaј</i>	M
FB <sup>+</sup>	<i>ba'ʒʌn abʒzi</i> <i>ba'ʒʌn aɡaј</i>	<i>vʒn</i>	név	čuzmort	MB±
FB <sup>-</sup>	<i>piʒi abʒzi</i> <i>piʒi aɡaј</i>	<i>vʒn</i>			
FB±W	<i>kenak</i>	<i>ʒʒnar</i>	név	čuzkenak čuzkenak ken	MB+W MB-W <sup>o</sup> MB-W <sup>z</sup>
FS <sup>+</sup>	<i>ba'ʒapaј</i>	<i>eke</i>	név	čuzapaј	MS
FS <sup>-</sup>	<i>apkaј</i>	<i>eke</i>			
FS±H	<i>kʒrʒi</i>	<i>bultʒr</i>	<i>balduz</i> név <i>abʒzi</i>	<i>kʒrʒi</i> <i>kʒrʒi</i> <i>keјoј</i>	MS <sup>+</sup> H MS <sup>-</sup> H <sup>o</sup> MS <sup>-</sup> H <sup>z</sup>
FSS <sup>o</sup>	<i>agaј</i> <i>abʒzi</i>	<i>eke</i>	čuzodak	čuzodik	MSs
FSS <sup>z</sup>	<i>eke ~ ekolt</i>	čuzmort			
FB <sup>+</sup> s	<i>abʒzi</i>	<i>ekok</i>	név	čuzmort	MB±s <sup>o</sup>
FB <sup>-</sup> s <sup>o</sup>	<i>abʒzi</i>	<i>vʒn</i>			
FB <sup>-</sup> s <sup>z</sup>	<i>eke</i>	<i>agaј</i>	<i>agaј</i>	név	MB±s <sup>z</sup>
FSD <sup>o</sup>	<i>apaј</i>	<i>eke</i>	čuzodik	čuzodik	MSd
FSD <sup>z</sup>	<i>apok</i>	čuzmort			
FBd <sup>o</sup>	<i>apaј</i>	<i>eke ~ vʒn</i>	név	čuzapaј	MBd <sup>o</sup>

FBd <sup>x</sup>	<i>apok</i>	<i>abázi</i>	<i>apaj</i>	<i>apok</i>	MBd <sup>x</sup>
FS <sup>+</sup> sW <sup>o</sup>	<i>kenak</i>	<i>šəpnar</i>	<i>kušodik</i>	<i>kenak</i>	MSsW <sup>o</sup>
FS <sup>+</sup> sW <sup>x</sup>	<i>ken</i>	<i>kušmort</i>	<i>kušodik</i>	<i>ken</i>	MSsW <sup>x</sup>
FS <sup>-</sup> sW <sup>o</sup>	<i>kenak</i>	<i>eke</i>			
FS <sup>-</sup> sW <sup>x</sup>	<i>ken</i>	<i>kušmort</i>			
FBsW <sup>o</sup>	<i>kenak</i>	<i>šəpnar</i>	<i>név</i>	<i>kenak</i>	MBsW <sup>o</sup>
FBsW <sup>x</sup>	<i>ken</i>	<i>šəpnar</i>	<i>apaj ~ abázi</i>	<i>ken</i>	MBsW <sup>x</sup>
FS <sup>+</sup> dH <sup>o</sup>	<i>kársi</i>	<i>bultár ~ balduz</i>	<i>kušodik</i>	<i>kársi</i>	MSdH <sup>o</sup>
FS <sup>+</sup> dH <sup>x</sup>	<i>kijoy</i>	<i>bultár ~ balduz</i>	<i>kušodik</i>	<i>kijoy</i>	MSdH <sup>x</sup>
FS <sup>-</sup> dH <sup>o</sup>	<i>kársi</i>	<i>bultár ~ balduz</i>			
FS <sup>-</sup> dH <sup>x</sup>	<i>kijoy</i>	<i>kušmort</i>			
FBdH <sup>o</sup>	<i>kársi</i>	<i>bultár ~ balduz</i>	<i>kušodik</i>	<i>kársi</i>	MBdH <sup>o</sup>
FBdH <sup>x</sup>	<i>kijoy ~ bultár</i>	<i>šarmiška ~kušmort</i>			
B <sup>o</sup>	<i>abázi</i>	<i>dádš ~ apok**</i>	<i>dádš ~ apok**</i>	<i>apaj</i>	S <sup>o</sup>
B <sup>x</sup>	<i>eke</i>	<i>apaj*</i>	<i>apaj*</i>	<i>dádš ~ apok*</i>	S <sup>x</sup>
B <sup>o</sup> W	<i>kenak</i>	<i>užš*</i>	<i>bultár*</i>	<i>kársi</i>	S <sup>o</sup> H
B <sup>x</sup> W	<i>kijolon</i>	<i>apaj*</i>	<i>apaj*</i>	<i>kijoy</i>	S <sup>x</sup> H

\* Ego: nő

\*\* Ego: nő, apok kedveskedő megszólítás

## 23. Férjek, feleségek és rokonaik (Baltacsevo, baskíriai udmurt)

## E g o

FFBW	<i>kenak</i>	<i>šəŋmar</i>		<i>čužkenak</i>	MFBW
FFSH	<i>kərsi</i>		<i>apok*</i>	<i>čužmort</i>	MFSH
FMBW	<i>čužkenak</i>			<i>čužkenak</i>	MMBW
FMSH	<i>kərsi</i>			<i>čužmort</i>	MMSH
FBW	<i>kenak</i>	<i>šəŋmar</i>	<i>név név čužodak**</i>	<i>čužkenak čužkenak ken</i>	MB+W MB-W° MB-W*
FSH	<i>kərsi</i>	<i>bultər**</i>	<i>balduz** név abəzi</i>	<i>kərsi kərsi kijou</i>	MS+H MS-H° MS-H*
B°W	<i>kenak</i>	<i>užš* šəŋmar</i>			
B*W	<i>kijolon</i>	<i>apaj*</i>			
S°H	<i>kərsi</i>	<i>bultər**</i>			
S*H	<i>kijou</i>	<i>apaj*</i>			
WB+	<i>ɣarmiška</i>	<i>kijou</i>			
WB-	<i>pi balduz</i>	<i>kərsi</i>			
WB+W	<i>ɣarmaka</i>	<i>kijou</i>			
WB-W	<i>ken</i>	<i>kərsi</i>			
WS+	<i>apaj</i>	<i>kijou</i>			
WS-	<i>nəl balduz</i>	<i>kərsi</i>			
WS+H	<i>baža</i>	<i>baža</i>			
WS-H	<i>baža</i>	<i>baža</i>			
HB°	<i>agaj ~ abəzi</i>	<i>dədə ~ ?ken*</i>			
HB*	<i>eke</i>	<i>apaj*</i>			
HBW°	<i>kenak</i>	<i>kijolon*</i>			
HBW*	<i>kijolon</i>	<i>kenak*</i>			
HS+ (?°)	<i>apaj</i>	<i>kijolon*</i>			
HS- (?*)	<i>užš</i>	<i>kenak*</i>			
HSH°	<i>kərsi</i>	<i>ken*</i>			

\* Ego nő

\*\* Ego lehet férfi is, nő is

HSH*	<i>kijou</i>	<i>ɣarmaka*</i>			
FBsW°	<i>kenak</i>	<i>šəŋnar</i>	<i>név</i>	<i>kenak</i>	MBsW°
FBsW*	<i>ken</i>	<i>šəŋnar</i>	<i>aqaj ~ abâzi</i>	<i>ken</i>	MBsW*
FSsW°	<i>kenak</i>	<i>šəŋnar</i>	<i>čuzodik*</i>	<i>kenak</i>	MSsW°
FSsW*	<i>ken</i>	<i>čuzmort</i>	<i>čuzodik*</i>	<i>ken</i>	MSsW*
FBdH°	<i>kârsi</i>	<i>bultâr**</i>	<i>név</i>	<i>kârsi</i>	MBdH°
FBdH*	<i>kijou</i>	<i>ɣarmiška</i>	<i>aqaj ~ abâzi</i>	<i>kijou</i>	MBdH*
FSdH°	<i>kârsi</i>	<i>pi balduz</i>	<i>čuzodik*</i>	<i>kârsi</i>	MSdH°
FSdH*	<i>kijou</i>	<i>ɣarmiška</i>	<i>čuzodik*</i>	<i>kijou</i>	MSdH*
s+W	<i>ba'ʒân ken</i>	<i>anaj*</i>			
s-W	<i>pokči ken</i>	<i>anaj*</i>			
d+H	<i>kijou</i>	<i>inäj*</i>			
d-H	<i>kijou</i>	<i>inäj*</i>			
BsS	<i>kijolon</i>	<i>apaj*</i>			
SsW	<i>kijolon</i>	<i>čuzapaj*</i>			
BdH	<i>kijou</i>	<i>apaj*</i>			
SdH	<i>kijou</i>	<i>apaj*</i>			
WBs	<i>név</i>	<i>kârsi</i>			
WBd	<i>név</i>	<i>kârsi</i>			
WSs	<i>név</i>	<i>kârsi</i>			
WSd	<i>név</i>	<i>kârsi</i>			
HBs	<i>šəŋnar</i>	<i>kenak*</i>			
HBd	<i>dədə</i>	<i>kenak*</i>			
HSs	<i>név</i>	<i>čuzkenak*</i>			
HSd	<i>név</i>	<i>čuzkenak*</i>			



24. Az egyenes- és oldalági vérrokonok házastársai\* (Baltacsevo, baskíriai udmurt)

	<i>čužkenak</i>				FBW MB <sup>+</sup> W MB <sup>-</sup> W <sup>o</sup>	FMBW MFBW MMBW
nők (feleségek)	<i>kenak</i>		HBW <sup>o</sup>	FBsW <sup>o</sup> FSsW <sup>o</sup> MBsW <sup>o</sup> MSsW <sup>o</sup>		FFBW
	<i>ken</i>	sW <sup>**</sup>	B <sup>o</sup> W	FBsW <sup>x</sup> FSsW <sup>x</sup> MBsW <sup>x</sup> MSsW <sup>x</sup>	MB <sup>-</sup> W <sup>x</sup>	
	<i>kijolon</i>	BsW SsW	B <sup>x</sup> W HBW <sup>x</sup> WB <sup>-</sup> W WB <sup>+</sup> W			
férfiak (férjek)	<i>qarmaka</i>					
	<i>kārši</i>	dH	S <sup>o</sup> H	FBdH <sup>o</sup> FSdH <sup>o</sup> MBdH <sup>o</sup> MSdH <sup>o</sup>	FSH MS <sup>+</sup> H MS <sup>-</sup> H <sup>o</sup>	FMSH FFSH
	<i>kijoy</i>	BdH SdH	S <sup>x</sup> H	FBdH <sup>x</sup> FSdH <sup>x</sup> MBdH <sup>x</sup> MSdH <sup>x</sup>	MS <sup>-</sup> H <sup>x</sup>	
	<i>čužmort</i>					MFSH MMSH
	gyere- keim házas- társai	testvéreim gyerekeinek házastársai	testvéreim házastársai	első apai/anyai unokatestvéreim házastársai	a szüleim testvéreinek házastársai	a nagyszüleim testvéreinek házastársai

\* 'vérrokon házastársa' jelentésű szó 'házassági rokon rokona' jelentése is benne van a táblázatban; a *qarmaka* is a teljesség kedvéért

\*\* s<sup>+</sup>W ba'žën ken — s<sup>-</sup>W pokli ken



26. Köralakú táblázat: beszermán, 1963

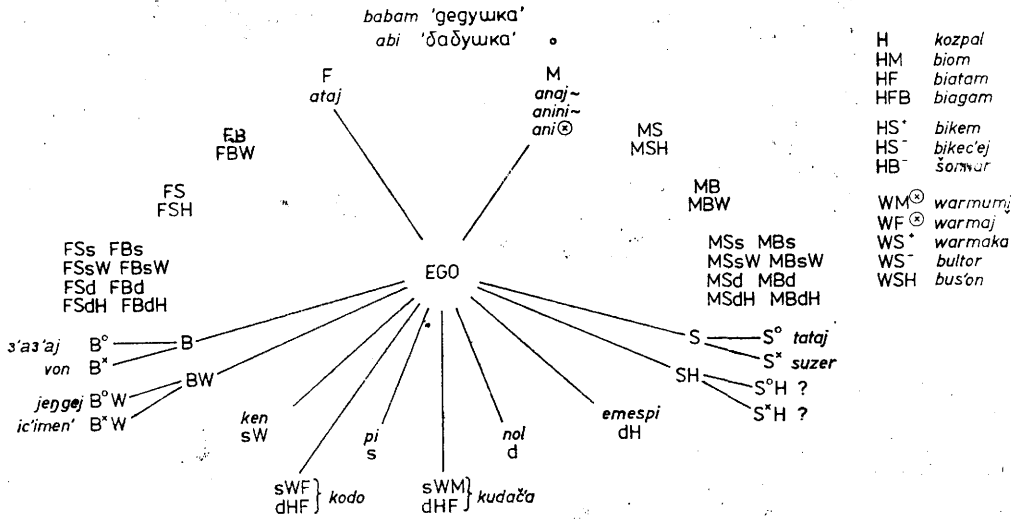

© T. I. Tyepljasina: Jazik beszermjan  
 anini, ani 'anya' (becéző) (p. 178)  
 warmumj, warmaj ( p. 212)

## Jelek, rövidítések

†; -; °; * 1. a 4. pontban	
/	= vagy
~	= vagy
B	= fiútestvérem
d	= lányom
F	= apa
fQ	= fiúunokatestvérem
G	= nemzedék
	G <sup>+1</sup> a szülők nemzedéke
	G <sup>+2</sup> a nagyszülők nemzedéke
	G <sup>-1</sup> a gyermekeim nemzedéke
	G <sup>-2</sup> az unokák nemzedéke
H	= férj
IQ	= lányunokatestvér
M	= anya
Q	= első apai/anyai unokatestvér
s	= fiam
S	= lánytestvérem
Y	= testvér
W	= feleség

komi-zürjén nyelvjárások

- |        |  |
|--------|--|
| 1      | a Sziktivkar környéki (= irodalmi nyelv) |
| 2 FV   | = felső-vicsegdai                        |
| 3 AV   | = alsó-vicsegdai                         |
| 4 KpSz | = közép-sziszolai                        |
| 5 FSz  | = felső-sziszolai                        |
| 6 LuLe | = luzai-letkai                           |
| 7 Vm   | = vimi                                   |
| 8 Ud.  | = udorai                                 |
| 9 Izs  | = izsmai                                 |
| 10 P   | = peccorai                               |
- dv. ~ dvojur.    dvojurodnej ~ dvojurodnej (vok/čoj) 'unokatestvér'

### О терминах родства и свойства в пермских языках Энико Сий

Резюме на русском языке публикуется после второй части работы в следующем томе нашего журнала.

## Keleti osztják igeneves szerkezetek

### II.<sup>1</sup>

#### Határozói funkciójú igenévi alakok

##### 3. A határozóragos melléknévi igenevek

A melléknévi igenevek határozóragokkal és esetlegesen bővítményekkel mellékmondatlalt egyértékű szószerkezeteket alkotnak. Az alábbiakban ezeket vizsgáljuk több szempontból: belső felépítésük, bővíthetőségük és mondatbeli helyük, szerepük szempontjából.

Az igenévi szerkezeteket a nyelvnek az a törekvése hozta létre, hogy egy mondatban egy verbum finitum alaknál több ne legyen. Az igei állítmány által kifejezett cselekvéssel kapcsolatos többi cselekvésre igenévi szerkezetek, a főigével való viszonyra az igenevek végződése utalnak.

A vahi nyelvjárás esetragokban gazdag. Az alapeseten kívül hét esete van, míg az északi nyelvjárások csak két határozóragos főnévi esetet használnak. A melléknévi igenevek azonban csak három esetraggal kapcsolódnak. Ezek közül kettő (a locativusi *-nə* és a lativusi *-A*) ugyanaz, mint a használatos északi ragok. A harmadik, az ablativusi *-oγ* rag lényegesen ritkábban fordul elő, inkább csak a régebbi szövegekben, de ezáltal lesz teljes az a rendszer, mely a határozószókra és a névutókra is annyira jellemző a finnugor nyelvekben: az irányhármasság.

A végzések kevés száma miatt gyakori a nyelvtani homonímia.

Míg a ragtalan melléknévi igenevek jelzőként a főnévi csoport részei voltak, a határozóragosak az igei csoportba tartoznak, az állítmány bővítményei. Lássuk egy mondat mélyszerkezeti elemzését:

*wär wermöyü partäy jösöy* 'a halfogó rekesztéket megcsinálván (mi) vissza jöttünk'.

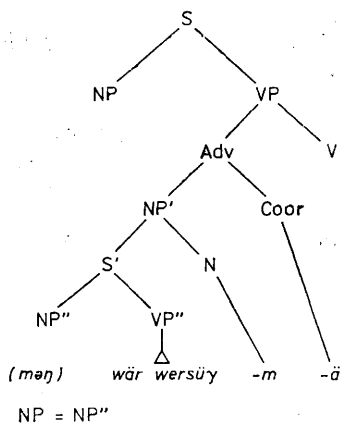

<sup>1</sup> A NyK 80(1978)/1. számában közölt tanulmány folytatása. A rövidítésjegyzéket és a jelmagyarazatot l. i. m. 31–32.

Hogy milyen határozóról van szó, az az igenév akcióminőségétől és a határozóragtól függ. A folyamatos igenevek inkább egyidejű időhatározói és célhatározói, a befejezettek egyidejű, előidejű időhatározói, módhatározói és okhatározói szerkezeteket alkotnak. A funkciók eloszlását a következő táblázat mutatja. A zárójelben levő számok a példaanyagomban való előfordulásra utalnak.

	<i>nəjnə</i>	<i>a/ä</i>	<i>oy/öy</i>
Folyamatos	egyidejű időhatározói (9)	célhatározói (21)	egyidejű időhatározói okhatározói (11)
Befejezett	egyidejű előidejű időhatározó (27)	előidejű időhatározói módhatározói (45)	előidejű időhatározói okhatározói (7)

Az igenévi szerkezetben utalni lehet az igenév által jelölt cselekvést végző személyre. Ez a Px-ekhez hasonló személyvégződésekkel történik. A különbség az, hogy a névszókhoz kapcsolódó Px-ek redukált magánhangzókat tartalmaznak, az igenevek személyvégződésai pedig teljes képzésű magánhangzókat. A toldalékok kapcsolódási sorrendje az ugor nyelvekre jellemző: B + Px + Cx.

A Px használata szerint három csoportba sorolhatók az igenévi szerkezetek.

1. Kötelező a Px, ha

- a) a cselekvéshordozó a szövegösszefüggésből ismert, de az igenévi szerkezetben nem szerepel: *tu amāstamoy* 'ott ültömben' (EOCh. 118/2).  
 b) a cselekvéshordozó személynévmással kifejezett:  
 . . . *mä nõñä läwättämät* 'hogyan én téged megetteselek' (Oč. 118/34)

2. Elmarad a Px

- a) általános alany esetén  
 időre, időjárásra vonatkozó történetre utaló szerkezetekben: *itney pitakätəmnə* 'estévé válva' (EOCh. 136), *lök ätməy jəmənə* 'amikor az út elromlott' (Bukv. 127).

3. A Px használata nem kötelező, de lehetséges, ha

- a) a cselekvéshordozó Loc (Erg.) raggal jelölt a szerkezetben (passzív szerkezet): Jelölt: *ikinə kəsmälä kəñtəkitəwəl* 'az öreg észrevévéen megijedt' (EOCh. 142). Jelöletlen: *əñkim jəynə čəyrytə tuyəkätəmnə* 'anyámnak az emberek által temetni vitelekor' (Oč. 102/17).

- b) a cselekvéshordozó nominatívusi főnévként szerepel a szerkezetben. Jelölt: *pərnə jəy ləñaməlatə* 'a tündér beléptekor' (Oč. 117/22). Ritkán jelöletlen: *əsüt jəypa mənəmnə* 'amikor az anya a lányával hazament' (Szj. 26).

3.1 Folyamatos melléknévi igenevek határozóragos alakjai

3.1.1. B + -tə- + (Px) + -nə

A folyamatos melléknévi igenév locativusragos alakja egyidejű időhatározói mellékmondatot helyettesít. Karjalainen nyelvtani feljegyzései között szerepel néhány paradigma, szótárában pedig főleg Vj. példamondatok. A Loc. ragja nála -nə.

V *məntəmne wəlləm* 'mentemben, miközben megyek, elveszem' (KV 127), *əlataṃne* 'amikor fekszem' (KV 147), de: *əlamaṃne* 'amikor feküdtem' (uo). *matä wältəṃne* 'senki lévén' (ritkán) (KT 497a). Vj. *sat pöt eləyṃtəntəlnə* '100 pud hordásakor' (KT 123a), *mä məntəmne wəlm* 'útközben veszem' (KV 176), *jōy məntəlnə mä nələyləm tōḡ* 'ő elmentén én örülnék' (uo).

Az újabb vahi anyagban mindössze két példát találtam. Ezt a funkciót -m képzős igenévvel is teljesítheti a rag, de a folyamatos igenévű szerkezetek jelene talán általánosabb.

V *iki paŋkāl kəŋəkintənə jay əjnəm taɣala ləwəmpəlt* (oɣpi) 'az apó lapockájának csikorgásakor mindenki felé fordul' (Oč. 124/6), *ot tutə n ə töl niri koy mənlī* 'amikor terhet visznek, még messzebb mennek' (Oč. 108/10).

3.12. B + tə + (Px) + ä

A folyamatos melléknévi igenév lativusragos alakja célhatározói és időhatározói mellékmondatot helyettesít. Célhatározóként:

Ezt az alakot gyűjtésemben tizenöt példa képviseli, és mindegyikben a cselekvő személy is jelölve van. A mondatokból hét felszólító értelmű.

Az igenév cselekvéshordozója a következő esetekben megegyezik a verbum finitum által kifejezett cselekvés alanyával, NP = NP'':

V *mä il-əlīntəlm* *inə mənt nuy-litə tayı əntə w utama* 'én lefekszem, hogy ne lássam, amikor a medve fölfal engem' (EOCh. 137), *tu pīrnə jay litiləti tōyə weryəlt* 'ezután a nép tüzet rakott, hogy egyen' (Oč. 103/30), *jōy ləŋitəy litinə* 'gyertek be, hogy egyetek' (Oč. 120/13), *tuti wəlyəlmən, litət əntə məntə talyəltəməntə* 'így éltünk, hogy az éhhalált elkerüljük' (Oč. 104/21), *jay minə mərem ik ontərnə əjpəkippə jəlikwəlt wələm kul totkəltəlati* 'az emberek hozzánk havonta csak egyszer-kétszer jönnek, hogy elszállítsák a fogott halat' (Oč. 104/17).

Két esetben az igenév- jelölte cselekvést az alany valaki mással (másokkal) közösen végzi:

V *ələŋ jələ nuk-külə kōtŋə məntəmənə* 'reggel korán kelj föl, hogy hattyúra (vadászni) menjünk' (EOCh. 135/1), *əpəm kul eməntə jəlikwəlitəmənə* 'apám halat meríteni jár, hogy együnk (evésünkre)' (Oč. 104/22).

A további példákban az igenév személyvégződése más cselekvőre utal, mint a verbum finitum alak. Két felszólító mondatban az igenév cselekvéshordozója megegyezik a beszélővel:

V *tey jōyā, mä nəŋə ləwəttəmət* 'ide gyere, hogy megetesselek' (Oč. 118/34), *nōŋ, iki, poŋla killa, mä kiləŋ ləyət kum tuta-mati* 'te, apó, húzódj félre, hogy az unoka ürülékét kivigyem' (Oč. 115/19).

Kettőben az igenévi személyvégződés az igei állítmány tárgyára utal:

V *əl jisə, pəyāli-kaw əl kufəlti, əntə čəkə jistəllə* 'ne sírj, a fiút ne zavard, hogy ne nagyon sírjon' (Oč. 102/12), Vj. *jōyə pirtə təy jōntəllə* 'parancsold meg neki, hogy ide jöjjön' (KT 738a)

Független cselekvéshordozóval:

Vj. *min intəmənə kul wəlkəl* 'mi (2) evésünkre halat fogott' (KV 203), *kōr wəŋyṃntə maswəl ka konkəmtala* 'kályhát gyújtani kell a ház melegítésére' (KV 202).

A felsorolt példákban egy kivételével az igenévi szerkezet a mondat végén áll, vagyis az állítmány után. Ez az osztjában, mint a többi finnugor nyelvben is, igen ritkán fordul elő. Mivel az igeneveknek általában egy vagy két bővítményük van, talán magyarázható ez azzal, hogy a nyelv az állítmány közvetlen alárendeltjeit úgy igyekszik elválasztani az igenévi szerkezet bővítményeitől, hogy az egész szerkezetet hátraveti. Az igenév cselekvéshordozója minden esetben jelölt, tehát a szerkezetben némi lappangó predikatív viszony van, a szerkezet ezzel valamelyes önállóságra tesz szert, ez az önállóság jogot ad neki arra, hogy szabadon változtathassa helyét. Az ilyen mondatok is bizonyítékai annak, hogy az igenévi szerkezetek közbülső fokot képviselnek a mondatrész és a mellékmondat között.

Meg kell említenünk, hogy hasonlóképpen a mondat végén, vagyis az állítmány után áll a főnévi igenév, amikor célhatározói mellékmondatot helyettesít. Ez a jelenség a kétféle igenévi alak rokonságára utal, sőt megkockáztathatjuk azt a kijelentést is, hogy ezekben az esetekben nem főnévi igenévvel van dolgunk, hanem személyjelölés nélküli lativusragos melléknévi igenévvel. (A lativus és infinitivus kapcsolatáról más nyelvekben l. HAJDÚ: Mészöly-Eml. Szeged 1961. 119–131; NYÍRI: CIFU 115–120.)

V *min kaskalmen, wokalj ämpenä äntä nuγ litäti* 'mi futottunk, hogy a kutyák a rókát meg ne egyék' (Bukv. 133), *os əj pult kəjsətä laγ ätlətati* 'még egy lyukat hagyott kijárni' (Oč. 104/13).

Időhatározóként:

KARJALAINEN nyelvtani feljegyzései között időhatározói funkciójú adatok is szerepelnek:

Vj. *m ä m ä n t ä m ä jəm tormä jəγäl* 'mire elindultam, jó idő lett' (KV 176), *jəγ m ä m ä n t ä m ä jöwəl* 'ő én indulásomra jött (amikor elindultam)' (uo.).

Ilyen példákat máshol nem találtam, így nem is kell törvényszerűnek vennünk.

Nem tekinthető szabályos alaknak az a Vj. példa sem, ahol a ragos igenév főnévi igenév helyett, a *maswəl* 'kell' bővítményeként, tehát állítmány névszói részeként szerepel:

Vj. *m ä jīn kätLəwtämä maswəl* 'nekem őket össze kell adnom' (KT 460b).

A mondatok szerkezeti képe ilyen:

*əpīm kul emärtä jəlilwəl litämənä*

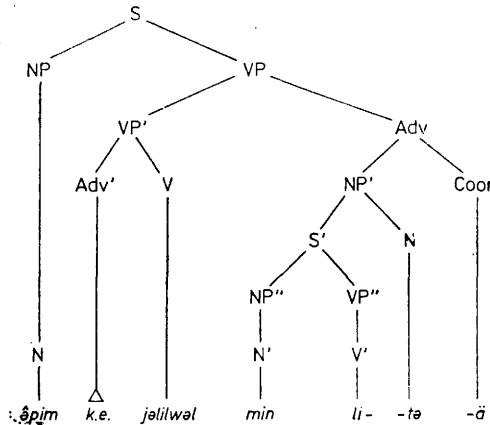



## 3.13. B + tə + (Px) + öy

A t-képzős igenév -oy/-öy ablativusi határozóraggal kapcsolódva egyidejű időhatározói mellékmondatot helyettesít. Karjalainen nyelvtani feljegyzései között paradigmaszerűen a következő alakok találhatóak:

V *məntämöy wəlim, wəsim* 'megyek és veszem, mentem és vettem, *məntänöy* 'mentedben' stb. (KV 127), *kəstälöy* 'futván (ő)' (KV 147), *aməstamoy* 'ültömben, miközben ülök' *əlatamoy* 'fektemben, amikor fektüdtem (fekszem)' (uo.).

Az újabb gyűjtésű szövegekben öt példa közül négyben szintén egyidejű időhatározó az igenévi szerkezet. Az igenevek cselekvéshordozója nem egyezik az alannyal. A nyelv minden esetben megtalálja a módját, hogy utaljon a cselekvő személyre.

1. Megnevezi, sőt Loc. (Erg.) raggal nyomatékosítja is. Az igenév nem kap Px jelet.

V *tu kat töyənə litöy, tu pä məy jay kötwällül močə məy uja kıləntəwəktət* 'a ház égése (tűztől étetése) közben ezek az emberek derékgig a földbe süllyedtek' (Oč. 120/19).

2. A szövegösszefüggésből már ismert cselekvőre csak Px utal:

V *itən lımın aməstıloy iki kıləla tu köl tıyıtəs* 'este vacsorázva ültünkben az apó így szólt unokájához' (EOCh. 135), *tu aməstamoy wəlit səyəltəwəlt* 'miközben ülök (látom): rének szaladnak' (Oč. 118/2).

A két azonos időben zajló cselekvés közül mindig az igenév fejezi ki a tartósabbat: már elkezdődött, de még nem fejeződött be, amikor a verbum finitum által jelölt cselekvés zajlik. A fő cselekvés mellett az igenév által kifejezett cselekvés másodrendű szerepet kap, és ez rokonítja a határozói igeneves szerkezetekkel. A különbség csak a személyre utalni tudásban és a független cselekvéshordozóban van. A határozó némi függetlenséggel bír, mert sohasem közvetlenül az állítmány előtt áll, hanem megelőzi a predikatív szerkezetet. A mondatrészek elhelyezkedésének sorrendje ilyen: Adv + NP + VP.

Egy mondatban az igenév és a ragozott ige viszonya nem tisztán idői, hanem okhatározói. Ez a mondat annyiban is különbözik a többitől, hogy míg azokban az igenévi szerkezet a mondat elején, tehát az állítmány előtt foglal helyet, ebben az okhatározói mellékmondatot helyettesítő kifejezés a mondat legvégén áll. Emlékezzünk a T + A alakú célhatározói gerundiumokra, a mondatban ezek is hátravetettek az állítmányhoz képest. Az okhatározót tartalmazó mondat:

V *ənkın kat pələnə əlawəl, töyəpə ıl körəkkəs k ör məy lılt əl öy* 'Anyád a padlón fekszik, biztosan leesett, mert forgolódott' (Oč. 101/6).

## 3.2. Befejezett melléknévi igenevek

## 3.21. B + mə + (Px) + nə

Az m-képzős melléknévi igenév locativus raggal egyidejű vagy előidejű időhatározói viszonyt fejez ki. Karjalainen példái azt sugallják, hogy az akciómínőségtől függetlenül a -nə rag mindig egyidejű időhatározót alkot. A befejezett igenév múlt idejű igével, a folyamatos jelen idejűvel kapcsolódik.

V *aməsmənnə* 'amikor ültem, als ich sass', *aməstənnə* 'wenn ich sitze' (KV 147), *əlamənnə* *şuyıyən* 'miközben aludtam, esett a hó, während ich geschlafen habe' (KV 147), *əlatənnə* 'als ich liege' (uo.).

V *kotləmnə* jüs v. *kotlətənə* jüs 'virradatkor jött' (KT 365a), ugyanezt a Vj. határozói igenévvel fejezi ki: *kotləmnın jöyäs, kotləmtəmnın jös* ua. (uo.).

Karjalainen a Vj. nyelvjárásban fölfedezni véli az elő-, egy- és utóidejűség jelölésének szabályát is:

Egyidejű: *-ne* raggal

*mä älyntämamne* 'als ich lag'

Előidejű: *pürne* névutóval

*mä älyntämam pürne* 'miután feküdtem, nachdem ich gelegen habe'

Utóidejű: *-lay* fosztóképzővel

*mä älyntäyamnē* 'mielőtt lefeküdtem, bevor ich mich niedergelegt hatte (ist etwas geschehen)' (KV 202—203).

Az újabb gyűjtésekben előfordul előidejű időhatározói mellékmondatot helyettesítő szerkezet is:

*V ä l ə η n u k k ü l m i l n ə, t u k o i l m e r ə ə j k ö l - p ə ə n t a t w ə l* 'reggel fölkelvén aznap egy szót sem szólt' (Oč. 117/10).

Az idői viszonyítás mellett néha másféle határozói árnyalatot is kaphat az igenév. Állapothatározói:

*V m ä ő k ə m w ä l m a m n ə k a n y a l ə m* '(amikor) én kicsi voltam, beteg voltam' (Szj. 30).

A *tőη* 'volna' módosító szóval alakult szerkezet feltételes mellékmondat rövidítésére szolgál:

*V n ő η k o j m a n n ə t ő η, k u l t t ə y t u y a s l a n p ə* '(ha) te akartad volna, halat hoztál (volna)' (Szj. 53), Vj. *w ə m ä m n ə t ő η t o l k ä l t ä l i m* 'ha megvettem volna, mondanám' (KV 187).

Ellentétes értelmű mellérendelt mondatral helyettesíthető a következő szerkezet:

Vj. *j o γ ə w a γ ə m n ə ə n t ə j ő s* 'öt hívtam, (de) nem jött' (KV 202).

### Az igenévi szerkezetek felépítése

#### 3.21.1. Alanyi cselekvéshordozóval

a) Az alany főnévvel vagy személynévmással jelölt a mondat elején:

$$N_{\text{nom}} + (X) + I_{\text{loc}}^{\text{Px}} + Y + V$$

*V m ä n i p i k t ä j a m a m n ə t ő η n ő n ä m ə y ü s i m* 'ha nekem könyvem lett volna, neked adtam (volna)' (Szj. 50), *k ö r ə k t u l ä l ə y s ə m i l n ə l ö y t i l ä w e l ä y ə n* 'a sas így hadakozván megsebezte magát' (Oč. 112'21).

Abban az esetben, ha az igenév és az ige cselekvéshordozója megegyezik, az alany csak egyszer jelenik meg a mondatban, általában az igenév cselekvéshordozója előtt, de előfordulhat közvetlenül utána is. Amikor az igenév előtt áll, könnyen a szerkezet tagjának fogható föl, az igenév birtokos jelzői bővítőményének. Az osztjákban ugyanis sem a nominativusnak, sem a genitivusnak nincs külön ragja, még a személynévmások ragozási paradigmájában sem. A funkciót a szórend és a kontextus jelöli. Jelen esetben kevés példánk van rá, hogy megvizsgáljuk, valóban milyen funkciójú a kérdéses nominativusi alak, de néhány megjegyzést tehetünk.

A *k ö r ə k t u l ä l ə y s ə m i l n ə* . . . kezdetű mondatban a mutatónévmás az igenév megkülönböztető jelzője. A *k ö r ə k* viszont már nem lehet birtokos jelző, nem is a *t u* elhatároló funkciója miatt, hanem, mert a *l ö y t i l* visszaható névmás valóságos alanyt követel. A kapcsolódási viszonyok eszerint így alakulnak a mondatban:

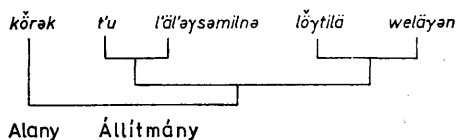

Az 'amikor kicsi voltam' jelentésű igenévi szerkezetek kilógnak ebből a képből. Véleményem szerint itt a *mä ököm walmamnê* számít összefüggő szószervezetnek, és az egész mondatnak rejtett alanya van. Meggyőző a következő mondat tanúsága:

V *ajläne mä ököm walmamnê kaskän tällite mēnyälēm* 'egyszer amikor kicsi voltam, horgászni mentem' (Öč. 111/2).

Ebben a mondatban a *mä ököm walmamnê* egészében az *ajläne* időhatározó pontostító értékű mellrendeltje. Vagyis a szerkezet fordítása nem: én amikor kicsi voltam, hanem: amikor én kicsi voltam. Ez megfelel a szórendi törvényeknek is.

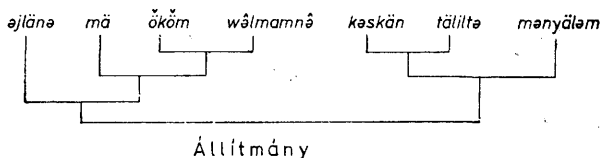

Rejtett alanyú mondatok más igékkal is előfordulnak, de a személyre utalás sohasem hiányzik.

b) Az alany része az igenév cselekvéshordozói összességének. Az alábbi mondatban az igenév cselekvéshordozójára csak Px utal, az alanyok viszont a locativusraggal egyalakú ergativusraggal jelöltek:  $X + \text{In}_{\text{loc}}^{\text{Px}} + \text{N}_{\text{erg}}^1 + Y + V_{\text{akt}}$

V *mä enkim pōhla jōmōyna epimnē päni äliwsi epēlnē mänt enkim elawteki tappil-tappil älyälän* 'amikor anyám sírjához értünk, apám és äliwsi apja engem anyám fölött ide-oda (egyik oldalról a másikra) hurcoltak (2)' (Öč. 103/29).

3.21.2. Független cselekvéshordozóval

a) A cselekvéshordozó személynévmással és Px-szel jelölt:

$$\text{N}_{\text{nom}}^2 + \text{In}_{\text{loc}}^{\text{Px}} + \text{N}_{\text{nom}}^1 + V_{\text{ak}}$$

V *löγ jōmälnē mä werēm* 'amikor ő jött, én dolgoztam' (Szj. 29), Vj. *mä mēn mē mē nē jēm torēm wälkal* 'én mentemkor jó idő volt' (KV 177).

$$\text{N}_{\text{nom}}^1 + \text{N}_{\text{nom}}^2 + \text{In}_{\text{loc}}^{\text{Px}} + V_{\text{ak}}$$

Vj. *jōγ mä nukülmänē mēnkäs* 'ő én fölkeltemkor elment' (KV 202).

b) A cselekvéshordozó ragos főnévvel jelölt:

$$\text{N}_{\text{nom}}^2 + \text{N}_{\text{erg}}^2 + X + \text{In}_{\text{loc}}^{\text{-Px}} + \text{N}_{\text{nom}}^1 + Y + V_{\text{akt}}$$

*V ə η k i m j a γ n ə ç ä γ i γ t ä t u γ ə k ə t ə m n ə m ä k ö ç w ə r ä γ t a γ l a - j ä l ə m, m ä n t ə n t ə w ə γ ä l t* 'amikor anyámat az emberek temetni vitték, hiába kértem, engem nem vittek' (Öč. 102/17).

Erre a nagyon érdekes szerkezetre itt egyetlen példánk van. A mondatban a *jaγnə* végződése bár az ágensre utal, de nem az alanyra, mert időközben passzizáció ment végbe, és a logikai tárgy lett az alany (N<sup>3</sup>). Az igenév személyvégződése valószínűleg a passzív szerkezet miatt maradt el. Ugyanilyen szerkezetű a 3.13. fejezetbeli *t u k a t t ö γ ə n ə l i t ö γ . . .* kezdetű mondat is.

c) A cselekvéshordozó csak Px-szel jelölt:

$$(X) + \text{In}_{\text{loc}}^{\text{Px}} + \text{N}_{\text{nom}}^1 + (Y) + \text{V}_{\text{akt}}$$

*V t ö γ m ə n m ä l n ə ä l w ə k ö t a t o t a m ə s w ə l* 'amikor odament, *älwə* a háznál ott ül' (Öč. 114/16).

d) [-élő] jegyű alany esetében, vagyis amikor az igenév nem cselekvést hanem történést fejez ki, a személyvégződés elmaradhat.

$$\text{N}_{\text{nom}}^2 + \text{In}_{\text{loc}}^{-\text{Px}} + \text{N}_{\text{nom}}^1 + \text{V}_{\text{akt}}$$

[-élő] [+ tört]

*V ç o γ ə l ö η a k ə t ə m n ə p ä n i l ö k ä t m a γ j ə m ə n ə w e l i n i n - t e k e t e γ ä l* 'amikor a hó elolvadt és az út elromlott, a rén megpihent' (Bukv. 127).

e) A személytelen szerkezetek szintén Px nélküliek:

$$(\text{Adv}) + \text{In}_{\text{loc}}^{-\text{Px}} + \text{V}_{\text{akt}}$$

*V i t n ə γ p i t ə k e t ə m n ə j l - l a t t ə γ a l o γ* 'amikor beesteledett, eltemettük' (EOCh. 136), *k o t l ä m n ə j ü s* 'pitymallatkor jött' (KT 365a).

Az eddigi példákban az igenévi szerkezet mindig megelőzte az állítmányt. Egyetlen mondatban fordított a sorrend:

*V k ö l a s ä n k i w ä l y a s ə s ä t j o γ p a m ə n ə m n ə* 'még világos volt, amikor az anya a lányaival haza ment' (Szj. 26), de ez a mondat szó-jegyzék példamondatai közül való, talán ezért eltérő a szórend.

3.22. B + -nə + (Px) + ä

Az -m képzős melléknévi igenév lativusraggal előidejű határozói viszony kifejezésére szolgál. Tyerjoskin és Gulya szövegeiben ez az alak a leggyakrabban előforduló ragos igenév (43 példa). Éppen ezért feltűnő, hogy a KT szó-tárban csak néhány ilyen példamondat van, és a nyelvtani feljegyzésekben a locativus- és ablativusragos paradigma mellett a lativusragos alak szóba sem kerül. Ráadásul Karjalainen elvétele előforduló példái nem is előidejű időhatározók.

Okhatározó:

*V n ä l ä γ m a l a j ə n k l i w ə l* 'örömében vodkát iszik v. célhatározó: hogy örüljön . . .' (KT 616b), Vj. *j ä w ə m ä m ə n ä k u l t u w ə l* 'mivel etettük, halat hoz' (KV 194).

Célhatározó:

*V p a m j o γ i m a* 'füvet vágni, kaszálni' (KT 151a).

Eredményhatározó:

Vj. *i k i j ö γ n ä m ä i s* 'a hold sötétté vált, elsötétedett' (KT 24a).

A Karjalainen bemutatatta nyelvallapotban előidejű időhatározó kifejezésére a *p i r n ə* névutós igenévi szerkezet szolgált. A lativusragos igeneveket jelentés-

tani és szintaktikai szempontból csoportosítjuk. Valamennyi példa a V nyelv-járásból való.

3.22.1. Szemantikai csoportosítás

3.22.11. Érzékelést, észlelést jelentők

Ilyenkor a verbum finitum az észlelés reakciójaként létrejött cselekvést jelöli.

*ikinā k ā s m ā l ā kānt'kintāwāl* 'az öregember észrevéve (őt) megijedt' (EOCh. 142), *m ə η s ő j ő γ k o l m a l a j u γ o y t i j a n u γ l ő k k ā l* 'a mi zanjunkat meghallva fölugrott (egy) fára' (Szj. 44).

Mivel valamilyen jelenség észrevételéről és az arra való reagálásról van szó, a két egymást követő cselekvés alánya azonos:  $N = N''$

3.22.12. Az igenév mozgást jelentő igéből képzett, és e mozgás megszűntével kezdődő cselekvést jelöl a verbum finitum:

$$(N^2) + I_n + N^1 + V \\ [+ \text{dinamikus}] \quad [- \text{dinamikus}]$$

a) Alanyi cselekvéshordozóval:

*kulalīnā l ő γ ā j ő m ā l ā p i r i l t ā* 'a halacska hozzá jöve kérdezi' (EOCh. 140), *j o γ j ő m i n ā t, k u l k ö y e r y e n* 'haza érvén halat főztek' (Oč. 113/4), *p ə r n i j o γ l ə n a m ā l a t i, k u n ā p i r ā l i, ə j k ö l - p ə ə n t a t w ā l* 'a tündér belépven a férfitől kérdeztetik, egy szót sem szól' (Oč. 117/22).

b) Független cselekvéshordozóval:

*l ő γ m ə n m ā l ā t i, ā l i m n e m i n t a j i s a k e t a s* 'ő elmenvén bátyám még jobban kezdett sírni' (Oč. 100/16), *t u k a k ő ĉ w ā η m ā l ā t i, ə j k u n ā o s j ö y t i* 'nem mászott messzire, a legény újból rálőtt' (Oč. 123/42).

3.22.13. Az igenév által jelölt cselekvés statikus az őt követő mozgást jelentő igéhez képest:

$$(N^2) + I_n + N^1 + V \\ [- \text{dinamikus}] \quad [+ \text{dinamikus}]$$

a) Alanyi cselekvéshordozóval:

*k ő t l ā γ a l m ā l ā i m i l ā p e r t ā y k i r ā y l a s* 'miután kicsit várt, az anyóhoz visszatért' (EOCh. 142), *m a s k a a m ā s m ā l a t, j u γ a m ə n ə y e n* 'kicsit üldögélvén fáért ment' (Oč. 117/23), *p i r k o t l m ā m a j ā l m a m a p ə r t ā y j ő γ ā l e m* 'másnap én megvendégeltetvén visszajöttem' (Oč. 108/34).

b) Független cselekvéshordozóval:

*ə j n ā m l ə γ w ə j a m i l a t i, ə j k u w ā n ə y j ő γ i y e n* 'miután mindany nyian elaludtak, a legény odament hozzájuk' (Oč. 123/42), *k ő ĉ - p ə j i s m ā l ā t i, ə p i m ā t i l n ā m m ə n ə s* 'bármennyire sírtam, apám egyedül ment' (Oč. 100/15).

3.22.14. Az egymást követő cselekvések között csak időbeli különbség van, nem lehet őket dinamikus—statikus ellentétbe állítani:

$$(N^2) + I_n + N^1 + V \\ [\pm \text{dinamikus}] \quad [\pm \text{dinamikus}]$$

a) Alanyi cselekvéshordozóval:

*t ő γ ə t i l ə ő l m ā l ā i k i l n u γ - w e r ə y t ə s t ə, l ő y t i l k ű m - l ű y t a s* 'miután meggyújtotta a tüzet, fölébresztette nagyapját, maga kiment' (EOCh. 135), *ā h w ə t ő γ i p i t m ā l ā t i n i r w e j j ə l t e l ə l p ə r ə p ə n t ə* 'ā h w ə kiszabadulván egy edényt hamuval teleszórt' (Oč. 114/10).

b) Független cselekvéshordozóval:

*kylsijtēn w ā n a γ p i t m ā l ā, əsālinā noməpsālātəγən* 'amikor a kunyhó közel volt (maradt), családjukról kezdtek gondolkodni' (Oč. 116/29).

### 3.22.2. A szerkezetek szórendi elemzése

Az időhatározói mellékmondatot helyettesítő igenévi szerkezet általában az alany és az állítmány között foglal helyet. Egyetlen esetben áll a mondat végén: *welit saγāltəγalt jō γ r a γ ə t t e l t ə s ő j k o l m ĩ l a t* 'a rénszarvasok elfutottak, miután meghallották a farkasok üvöltését' (Szej. 29). Tehát az állítmányhoz való viszonyban a mondatok megfelelnek a finnugor szórendnek. Az alany helye már nem ennyire állandó. Példáinkat két csoportban vizsgáljuk.

#### 3.22.21. Alanyi cselekvéshordozó esetén

a) Az alanyi szó szerkezet a mondat elején áll, ezt követi a határozóval bővült állítmány:  $N^1 + (X) + I_{nlat} + (Y) + V$

*mā lō γ a k ā s m ā m ā k ā n ĩ k i n t ə γ a l ə m* 'én őt meglátván megijedtem' (EOCh. 137), *l e k ə r p ā n i k ā n t ə γ j a γ m ə n m i l ā, t ə γ l i m γ a l s a t* 'az orvos és az osztjások elmenvén valahol ottmaradtak' (Oč. 102/8), *s ə w s ə i k i j o γ l ə η a m a l a t i, s a r t p o γ l ā l l ā k ő ĩ k a n ə m t ā t ə* 'səwsə apó hazamenvén csuka farkát keresni kezdte' (Oč. 113/6).

Az előző fejezetben tárgyaltak miatt ezeket a szerkezeteket fordíthatnánk így: az én észrevevésem után, az orvos és az osztjások elemnte után, *səwsə* apó hazajövele után, és ekkor a mondatok hasonlóvá válnának a többi rejtett alanyos mondathoz. Hogy ez mégsincs így, bizonyítják azok a példák, melyekben az alany megkapja a cselekvőt jelölő *-ne/-nə* ragot, ekkor pedig birtokos jelzőről már nem lehet szó.

$$N^1_{erg} + (X) + I_{nlat} + (Y) + V_{akt}$$

*ikimə k ā s m ā l ā k ā n ĩ k i n t ə w ə l* 'az öreg észrevénén megijed' (EOCh. 142), *k u l a l ĩ n ā lō γ ā jō ĩ m ā l ā p i r ĩ l t ā* 'a halacska hozzá jöven kérdezi' (EOCh. 140).

Más esetben nyomatékosító partikulával határolja el az igenévi szerkezettől, és ad az alanynak egész mondatra érvényes nyomatékot:

*mā m p a, ĩ ĩ m ā l j i s m ā m ā, lō γ s ə m* 'én is, kicsit sírván megnyugodtam' (Oč. 102/14).

b) Néhány esetben az alany az igenévi szerkezet után áll, némi függetlenséget adva ezzel a határozónak, és aláhúzva a predikatív viszony fő tagjainak összetartozását.

$$(X) + I_{nlat} + N^1_{nom} + (Y) + V$$

*t o γ u t ə jō ĩ m ā m ə n ā t i, ə p i m k i l ə s w e r ə k a t ə s* 'oda, a mélybe érkeztünk után apám kunyhót kezdett építeni' (Oč. 104/9), *t a r s a jō ĩ m i n ā t i, kō r ə k n o m ā l t ā ĩ l ə p a e s l ə m t e s* 'a tengerhez érkeztük után a sas a magasból ledobta magát' (Oč. 113/26).

A fenti mondatok alanya része volt az igenév cselekvéshordozói összességének: cselekvéshordozó = alany + beszélő + (X).

c) A leggyakoribb az, amikor külön névszó egyáltalán nem utal a cselekvőre, csupán az igenév és az ige személyvégződése és a kontextus alapján következtethetünk az alanyra:  $(X) + I_{nlat} + (Y) + V$

*w ā r w e r m ő γ ā p a r t ə γ e m t ə r k a n ĩ a jō s ő γ* 'a halrekesztéket megcsinálván (mi) visszajöttünk a tópartra' (EOCh. 137). *m a s k a a m ə s m ə l a t*,

*jyva mənäyən* 'kis ideig ülven (ő) fáért ment' (Oč. 117/23), *jok lə η a m ə l a t i*, *nemä kat oypijəna il imlayən* 'belépvén (ő) a ház ajtajánál leült' (Oč. 115/17).

### 3.22.22. Független cselekvéshordozóval

a) A mondatban jelen van mindkét cselekvéshordozó: az igenévé birtokosjelzőként, az igéé alanyként. A mondatok első fele (az igenévi szerkezettel bezárólag) formálisan megegyezik a 3.22.21./a fejezetbeli mondatokéval. Hogy ott az igenév előtt álló névszó miért nem lehetett jelző, már megmondtuk. Jelen példáink alapján megállapíthatjuk, hogy az igenévi szerkezetet megelőző nominativusban álló névszó (a [+ élő] jegy nem kötelező) az igenév cselekvéshordozója és a mondatban birtokosjelzői funkciót tölt be, ha az igének külön cselekvéshordozója van, és ez szerepel is a mondat második részében. Ha az igének nincs külön alanya, a mondat élén álló névszó vonatkozik rá alanyként. Szabályban:

$$(1) S \rightarrow NP + Adv + VP / NP = NP''$$

$$N_{nom}^1 + (X) + In + (Y) + V$$

$$(2) S \rightarrow Adv + NP + VP / NP \neq NP''$$

$$Adv \rightarrow Attr + NP' + Coord$$

$$Attr \rightarrow NP''$$

$$N_{nom}^2 + (X) + In + N_{nom}^2 + (Y) + V$$

Példák:

*l ə γ m ə n m ə l ä t i*, *ätim nemin tü jisakatas* 'ő elmenvén, bátyám még erősebben kezdett sírni' (Oč. 100/16), *l ə γ l i t ə imälmyla iki nöraytyən kümpä* 'miután leültek enni, az apó kiszaladt' (Oč. 120/16), *l ə w ə t l ə γ m ä t i kelänki məy elnəη çəka pitkəl* 'eső esvén a föld nagyon nedves lett' (Oč. 119/11), *k i l ə s k ə l m ä t i äjəpil əlil tu köl tom kujəla atwəl* 'a kunyhó feltűnvnén öccse a másiknak azt mondja' (Oč. 116/30).

A két utóbbi példában hiányoznak a személyre utaló végződéses. Bár csak ez a két mondat rendelkezik [-élő] jegyű cselekvéshordozóval, nem mondhatjuk, hogy ezért, mert van ilyen példánk is:

*k i l s i t ə n w ä n ə γ pitmälä, əsälinä noməyşälätəyən* 'kunyhójuk közel érvén, családjukról kezdtek gondolkodni' (Oč. 116/29).

Felépítése szempontjából ebbe a csoportba tartozik a következő mondat is: *älwə wo j ə η s a r t p o γ ə liwmäläti, poyləl kəčəy jəyäyən* 'älwə a csuka zsíros farkát megevéen gyomra megbetegedett' (Oč. 113/8).

Mint a fordítás is mutatja, *älwə* nemcsak cselekvő, hanem a főmondat alanyának birtokosa is. A mélyszerkezetben tehát *älwə* mindkét mondatban szerepel.

b) Az igenévi szerkezet cselekvéshordozója a kontextusból; ismeretes, de a mondatnak van alanya.

$$X + In_{lat} + N_{\left\{ \begin{smallmatrix} nom \\ erg \end{smallmatrix} \right\}} + Y + V_{\left\{ \begin{smallmatrix} akt \\ pass \end{smallmatrix} \right\}}$$

$$N_{nom} + V_{akt}$$

*çiw oytija tuminatj, likar etn-etn äray säylükintawäl* 'a lejtő szé-  
léhez érvén, a szán majdnem összetörök' (Oč. 110/18), *köç-pəjis-*  
*mäläti äpim ätilnäm mənəs* 'bármennyire sirtam, apám egyedül ment  
el' (Oč. 100/15).

$N_{\text{erg}} + V_{\text{tranz}}^{\text{pass}}$

*minä wänəy jö mälä, minnə tu täy lőyä eryləsi* 'amikor hozzánk  
jött, mindent elmondtunk neki' (Oč. 107/27).

$N + V_{\text{pass}}^{\text{intr}}$

*tuka köç wəñ mäläti, äjkunə os jöyti* 'nem sokáig mászott, a le-  
gény újból rálőtt' (Oč. 123/42).

c) Egy példánk van alanytalan mondatra, ebben viszont nem két cse-  
lekvéshordozó áll szemben, mivel az igeneves mondatrészt személytelen. A cse-  
lekvő személye továbbra is ugyanaz maradt, mint a szöveg előző mondataiban,  
újabb cselekvő nem zavarja a képet, nem kell megismételni.

$X + In_{\text{at}} + V_{\text{akt}}$

*itnəy pitəkəltəmä, läyləysəkətəsəm* 'este közeledvén (én) elkezdt-  
tem (őt) várni' (Oč. 105/29).

3.22.3. A 'kis idő múlva' jelentésében a *çimäl* 'kevés' határozatlan szám-  
név és a létige valamely igenévi alakjából összetevődött szerkezetet használ-  
ják. A szerkezet mindig a mondat elején áll és az előidejű határozó szerepét  
tölti be. A *çimäl* helyett egy esetben a *tuka* 'hosszasan' bővítmény áll.

A kifejezésen belüli viszonyok: a *çimäl* időhatározói értékű tárgyi, illetve  
a *tuka* határozói bővítménye a gerundiumnak. A szerkezet személytelen, telje-  
sen független a mondat alanyától, csupán a megelőző és a következő cselekvé-  
sek között eltelt időre utal, függetlenül a cselekvő személyektől. Éppen a főige  
által kifejezett cselekvéstől való teljes függetlenség miatt a különböző eset-  
alakú gerundiumok egymás szinonimái.

-a lativusraggal:

*çimäl wälma, kojəkəm lulpənəkətəyäl* 'kis idő múlva valaki énekelni  
kezdett' (Oč. 107/25), *tuka wälmatə, äjku kanəy nuk ełtiyən*  
'egy idő múlva a legény a part felől előtűnt' (Oč. 122/18), *çimäl wälə-*  
*matj timint-kötta jok ləñawäl* 'kis idő múlva az a valami (különös lény)  
belép a házba' (Oč. 115/16).

-nə locativusraggal:

*çimäl wäləmənə äpim jös* 'kis idő múlva apám jött' (EOCh. 137).  
A következő példamondat annyiban tér el a többitől, hogy a szerkezet a fő-  
cselekvés közben eltelt idő tartamára utal. De ábécés könyvből  
való, nem természetes szöveg.

*çimäl wäləmənə ləy kut joy pəni wet möytəyə welsət* 'rövid idő alatt  
hat heringet és öt lazacot fogtak' (Bukv. 142).

*pərnə* névutóval:

*çimäl wäləm pərnə, mənə iltənə jöwəl pəni tu köl atwəl* 'kis idő  
múlva velem szemben jön és azt mondja' (Oč. 106/50).



A kifejezésnek a mélyszerkezetben a következő formája van.

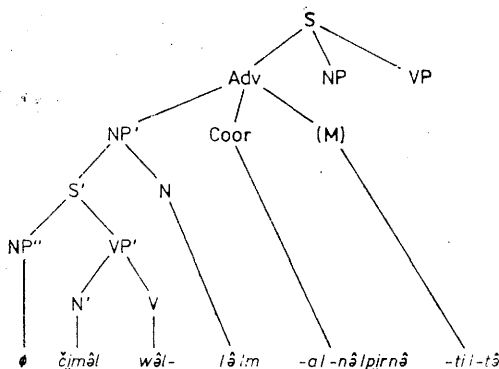

### 3.23. B + mə + (Px) + öγ

A befejezett melléknévi igenév ablativusragos alakja csak Karjalainen gyűjtésében fordul elő. A paradigmában ő előidejű időhatározóként mutatja be:

V *m ä m ə n m ä m ö γ lōγ jūs* 'amikor elmentem, ő jött' *nōŋ mənmänöγ* stb. (KV 127).

Előfordul egyidejű időhatározóként is, ahol az igenév a főige idejéhez igazodik:

V *kəsmämöγ wəlīm* 'futtomban elveszem, ich laufe und nehme es' *k ə s- m ä m ö γ wəsīm* 'futtomban elvettem, ich lief und nahm es' (KV 147),

Vj. *m ä m ə n m ä m ö w jōγäγən* 'én indulásomkor jött' (KV 177).

A KT szótárbeli példamondatokban az igenévi szerkezetnek okhatározói jelentése van:

V *pītəmtəmaloy ti wer werəs* 'haragudván ezt a dolgot tette' (KT 773b), *pətkäγləmə öγ mā ti otam mälkäγlōγalīm* 'sietségemben én ezt a dolgotat elfelejtettem' (KT 764b).

Px nélkül:

V *pətkäγləmə öγ mälkäγəlsīm* 'a sietségtől elfelejtettem' (KT 764b).

### 3.3. Összegezés

A Karjalainen bemutatta nyelvallapotban a V Vj. nyelvjárásban a folyamatos melléknévi igenév locativus-, lativus- és ablativusraggal állhat, a befejezett pedig locativus- és ablativusraggal. A mai vahi gyűjtések szerint a befejezett melléknévi igenévhez locativus- és lativusrag járulhat. Ez a különbség lehet időbeli változás eredménye, de nyelvjárási különbség megőrződése is, mert a legújabb Vj. anyagban sem szerepel M + A alakú igenévi szerkezet.

## Névutós igenévi szerkezetek

3.4. A névutós igenévi szerkezetek felépítésük szerint a jelzői szerkezetekhez, funkciójuk szerint a határozóragos igenevekhez állnak közelebb. A szerkezetekben szereplő névutók nem speciálisan igenévhez kapcsolódók, más névszóhoz is járulhatnak.

Néha nem is egyértelmű, hogy névutós vagy jelzős szerkezeetről van-e szó. GULYA például bizonyos *täygi* utótagú szerkezeteket névutósként fog föl (EOCh. 91), ezek azonban nem határozók, hanem alanyok vagy tárgyak. Így csak a *täyväja, täygnä* utótagú szerkezetek illenének ebbe a csoportba.

A *koyat* 'mentén, hosszát' névutó igenév melletti használatára is csak egy példa van: *V liylä mänt putkōγärtä koyat* 'várj engem fazékfőző hosszát' (KT 287a). Ez az alak inkább a többi időtartamot jelölő jelzős szerkezet közé illik.

A névutók használatában a V és a Vj. nyelvjárás, illetve a Karjalainen-korabeli és a mostani nyelvállapot különbözik. A V nyelvjárás a *močä, läna* a *pīrnä*, a Vj. a *močä, säygi, ellä, pīrnä* névutókat használja. Az igenévvvel kapcsolódó névutók szempontjából Karjalainen anyaga valószínűleg nem teljes.

3.41. B + *tä* + (Px) # + *močä*

A *močä* '-ig' jelentésű névutó folyamatos melléknévi igenévvvel utóidejű időhatározói mellékmondatot helyettesít.

Személyjelölés nélkül:

Személytelen mondatban:

*V älii läpäkänätä močä tuka mänyän* 'bátyja addig ment, amíg be nem sötétedett, sötétedésig' (Oč. 123/32).

Történést kifejező igéből:

*V lita čoyä lälätä močä wäljalmän* 'így hóolvadásig éltünk' (Oč. 105/41).

Személyjellel, független cselekvéshordozóval:

*V tu äjkünä äliintil močä läyli* 'a legény elalvásukig várt' (Oč. 123/37), Vj. *pittam močä män järk iwtä* 'részségemig (amíg lerészegedem) engem itass' (KT 763a).

3.42. B + *tä* + Px # + *ellä*

Karjalainen Vj. példái között az *ellä* névutó egyidejű időhatározói funkciójú szerkezetet alkot, mely a főcselekvés közben mellékesen végbement cselekvésre utal.

Vj. *mä mäntäm ellä wämäm jäjäm* 'a menetközben fogtam balta' *jöntäl ellä* 'miközben jött', *mä mäntäm ellä äj jöyäl kočäytäläm* 'menetközben egy csapdát állítok' (KV 176; 204).

3.43. B + *tä/mä* + (Px) # + *säygi*

Karjalainen Vj. anyagában mindkét melléknévi igenévhez kapcsolódik a *säygi* 'szerint' névutó módhatározói szerkezeteket alkotva. A folyamatos alak jelenidejű vonatkozású:

Vj. *mä wälta m säygi wäla* 'én éltem szerint (ahogy én élek) élj' (KV 179), *mä wertäm säygi weri* 'ahogy én teszek, tégy' (KV 202).

A befejezett alak előidejű szerkezetet alkot:

*mä wälma m säygi nõηwäla* 'ahogy én éltem, te (úgy) élj' (KV 179), *wermäm säygi nõη möygi werlän* 'csináltam szerint te hogy teszel? (tudsz-e úgy tenni, ahogy én tettem?)' (KV 202).

3.44. B + *mä(tä)* + (Px) # + *pīrnä*

A *pīrnä* 'után' névutó a *pīr* 'hátsó rész' szó határozóragos alakja. Befejezett melléknévi igenévvvel előidejű időhatározói mellékmondatot helyettesít. Karjalainen gyűjtésében csak Vj. példák vannak:

Vj. *jä wämäl pīrnä mänä tustä* 'miután megetette, nekem hozott' (KT 195).

A paradigmák között folyamatos melléknévi igenévvel alkotott szerkezet is szerepel:

*mä mēntäm pīrnā* 'miután elmegyek' stb., *mēnmām pīrnā* 'miután elementem' stb. (KV 176—177).

Az újabb vahi anyag a következőképpen csoportosítható:

3.44.1. Alanyi cselekvéshordozóval, Px-szel:

*līmōγ pīrnā löγ kalilata amāyalōγ* 'miután ettünk, őt sírba tettük' (EOCh. 136), *līmōγ pīrnā ej ni tu köl atwāl* 'miután ettünk, egy nő azt mondja' (Oč. 101/35), *joγānā mēnmōγ pīrnā emtarā nik-wiyāyalōγ* 'miután a folyón utaztunk, megérkeztünk a tóhoz' (EOCh. 137), *koγ jismäl pīrnā ejlänā löγs* 'miután sokáig sírt, egyszer abbahagyta' (Oč. 100/17).

3.44.2. Határozói cselekvéshordozóval:

*ejnām otlin wermīn pīrnā, eḡkitān linā tuti jayiyān* 'miután minden dolgukat megtették, anyjuk azt mondja nekik' (Oč. 122/26).

3.44.3. Független cselekvéshordozóval:

a) Px-szel — a cselekvéshordozó birtokos névmás:

*löγ mēnmäl pīrnā mä ätim jōs* 'az ő távozása után megjött a bátyám' (Szej. 47), *mä mēnmām pīrnā takälīm kēčay jayiyān* 'az én távozásom után húgom megbetegedett' (EOCh. 136), *tōγj jōmōγ pīrnā, jay otal-kaw utā älsät* 'odaérkezésük után az emberek dolgaikat a partra vitték' (Oč. 102/25), *ējmäl amāsmīn pīrnā, lopiltā juy jēnk uja mēnaketas* 'miután kis ideig ültek, a horog víz alá kezdett menni' (Bukv. 141).

b) Px nélkül — a cselekvéshordozó főnév:

*səwsə iki mēnām pīrnā älwənə səwsə iki sart poγält nuγ liγali* 'səwsə apó elmente után älwə az apó csukafarkát megette' (Oč. 113/5), *iγ mēnām pīrnā ej kujäl atkas* 'a medve elmente után barátja azt kérdezte' (Bukv. 135), *kat tōγənə lima pīrnā, ikinə löγətaji* 'a ház leégte után az apó szétnézett' (Oč. 101/34),

személytelen kifejezésben:

*ēkə piməkələm pīrnā, tuti nomāγsillēm* 'miután jócskán besötétedett, azt gondolom' (Oč. 105/33),

történést jelentő igéből:

*put köγrēm pīrnā, kul wēlti jay jōγäsät* 'a fazék megfőtte után halászsok jöttek' (Szej. 34), *noγj köγrēm pīrnā, tā jəmə lisōγ-kawsōγ* 'a hús megfőtte után jól ettünk, jóllaktunk' (Oč. 101/34).

3.44.4. B + mē + (Px) # + länə

A *länə* névutó a *lät* 'idő' szó locativusragos származéka. Befejezett melléknévi igenévvel egyidejű időhatározói mellékmondatot helyettesít. Mind-egyik példa az újabb vahi anyagból való.

a) Alanyi cselekvéshordozóval, Px-szel:

*joγ jōmäl länə, eḡkil pīrilti* 'amikor hazament (hazamenvén) anyjától kérdezte' (Oč. 122/20).

b) Független cselekvéshordozóval, Px-szel:

*mä jōmäm länə wēlän löγsät kümpä tullān* 'én jöttem idején te a fiad maradékát kiviszted' (Oč. 115/21),

Px nélkül:

*iki tīytm länə kijiyān nuk lūγən lisəγmīn* 'az apó megszólalása-kor a legények felálltak nevetve' (Oč. 121/40).

## 3.5. Határozói funkciójú ragtalan igenevek

## 3.51. Folyamatos melléknévi igenevek

Eddigi példáink tanúsága szerint a ragtalan melléknévi igenév jelzői, a határozóragos pedig határozói funkcióban áll. Néhány esetben viszont a pusztán igenév ige bővítménye. A folyamatos melléknévi igenévi alak ilyenkor a főnévi igenév szinonimája. Mivel hangalakban is közel áll egymáshoz a folyamatos melléknévi és a főnévi igenév, feltételezhető lenne, hogy sajtóhibás vagy félreértett alakokkal állunk szemben, de mintegy harminc példánk van, és ez kicsit sok lenne tévedésnek.

Egyes északi osztyák nyelvjárásokban a folyamatos melléknévi igenév és a főnévi igenév képzője megegyezik (-*ti*), az elkülönítéshez szintaktikai elemzés szükséges. Névszó bővítményeként jelzői funkciójú melléknévi igenevek, ige bővítményeként pedig határozói (alanyi, tárgyi) funkciójú főnévi igenevek szerepelnek. A rendelkezésre álló keleti osztyák példaanyag alapján megállapíthatjuk, hogy ez az elemzési mód itt is érvényes, tehát az igei utótagú szó szerkezetek célhatározói funkciójú melléknévi igenevet tartalmaznak.

Az igenevek általában mozgást kifejező igék előtt állnak és a mozgás céljára utalnak:

*V weli kəŋčə mənəs* 'rént keresni ment' (KT 411a), *əjlənə mä ököm wəl-mamnə kəs kən täliltə mən yələm* 'egyszer kiskoromban horgot dobni (horgászni) mentem' (Oč. 111/2), *nayər wertə mənəs* 'dió(t) tisztítani ment' (KT 527b), Vj. *wertə mənəs* 'csinálni ment' (KT 235b), *mənə majältə jöyü* 'hozzám látogatni gyere' (KT 499b).

Módhatározói jellegű az igenév jelentése:

*V sálnatə pənli* 'sózva tesz, megszóz' (KT 887b). Tárgyi funkcióban: *pürnə* *Daša juy jöyitə piltəstə* 'azután Dasának fát vágni segített' (Bukv. 111).

A *jətü* 'vállik vmivé' igével alkotott szó szerkezetek jelentése azonos körben mozog: 'éhes, szomjas, álmos, beteg lett'. A feltételezhetően állandósult szókapcsolatokban így nem kell határozót keresnünk, hanem számolhatunk az egyébként igen ritka melléknévesülési jelenségével (l. ott 6.2).

Igenévi utótagú szerkezetek:

*V mərəm tő yə werəntə jəm ilnə mä ləynəti jəliyləlm* 'csak tüzet rakni indulásukkor mentem velük' (Oč. 102/18), *lə y litə im əlm ila iki nörəyiyən kümpə* 'ő enni leülésükkor az öreg kiszaladt' (Oč. 120/16), Vj. *majältə jömə kəsü* 'látogatni jött ember' (KT 499b).

Idetartozónak vélhetünk néhány olyan szerkezetet is, ahol az igenevet közvetlenül nem ige, hanem főnév követi. Bár eddigi tapasztalataink azt mutatták, hogy a határozói, illetve jelzői funkciót az utótag szófaja határozza meg, itt kivételt kell tennünk, mert ezek a mondatok többféleképpen tagolhatók.

*V əjlənə əpim əlilitə kul emərtə jöyənəpə mənəs* 'egyszer apám hal fogni a partra ment' (Oč. 105/42), Vj. *mə jəlitə jərə pütsəm* 'én gyalogolni erőt gyűjtöttem' (KT 181a).

A kétféle tagolási lehetőség:

*əpim kul emərtə jöyənəpə mənəs*

NP = NP'

Az utóbbi elemzésnek az a gyöngéje, hogy így a bővítmény nem közvetlenül az előtt a szó előtt áll, amelyekre vonatkozik. Ha a *kul emərtə* az állítmány határozója (vö. *əpim kul emərtə jəli lwəl litəmənə* (Oč. 104/22), az igenév végződésének megváltozása a másik határozó (*jöyənəpə*) közbeékelődésével magyarázható, hiszen névszó előtt a *-tə* képzős igenév létjogosult.

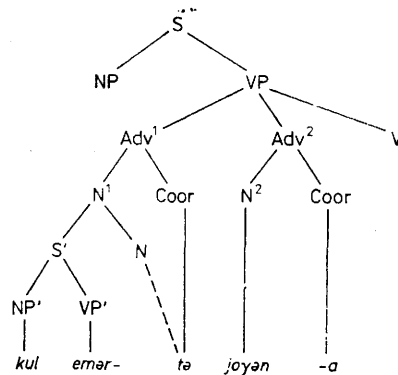
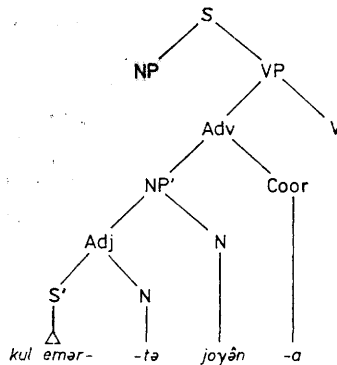

Így érthető a fenti igenévi utótagú szerkezetek létrejötte is: az alapige (*werən-*) a transzformációk során az állítmány – határozó – jelző utat járja be.

S''' \*ləy tōya werənlil 'tűzet csinálnak'

S'' \*ləy tōya werəntā jəsət 'tűzet csinálni indultak'

nomin. → \*tōya werəntā jəmīl 'tűzcsináló indultuk'

S' mā ləynāti jəlilyäləm 'én velük mentem' beágyazás

S tōya werəntā jəmīlnə mā ləynāti jəlilyäləm

A határozói értelmű ragtalan igenév igen ritkán fordul elő a keleti osztjában, nem kialakult kategória. A jelenséget csak rögzíthetjük, szabályszerűséget nem állapíthatunk meg róla. Még eddig elhangzott óvatos megjegyzéseink is elhamarkodottaknak tűnnek a következő két mondatot látva, ahol valóságos főnévi igenév előz meg közvetlenül névszót, illetve igenévet:

V *lopalta jukkəlīn tātəy wərsəylīn* 'horgászni botjaikat készvé tették' (Szj. 51), *əñkīm jaynə çäyiytā tuyəkātəmnə mänt əntə wəyalt* 'amikor anyámat az emberek temetni vitték, engem nem vittek' (Oč. 102/17).

Egyetlen példánk van a melléknévi igenév + Px határozói használatára, időhatározóként:

V *mə η s a j ə w t ä l t ö y mōyaləη-kam jay jōyəsət* 'amikor halásztunk, valamilyen emberek érkeztek' (Szj. 41).

3.52. Befejezett melléknévi igenév

A ragtalan személyjelezett befejezett melléknévi igenév időnként egy-

idejű vagy előidejű időhatározói értelmű, s így a határozói igenévnél vagy a *-nə* ragos igenévnél szinonimája. Az egész anyagban nyolcszor fordult elő ez az alak (de l. még 6.23).

3.52.1. Az igenév cselekvéshordozója megegyezik az alannal  $N = N'$  Időhatározóként:

*V tim löyatəy jəməməntə löyə wusəm* 'ez ideig válvám (eddig) nem láttam őt' (KT 1040b), *put küyriməl il mənwəl* 'a fazék fel-forrván kifutott' (KT 388b), Vj. *män käsəwtəməl potmən jəki-məs* 'engem észrevénél elfutott' (KV 203), *morəy soysontər wəlmən matəlipəntə wərsən* 'egész őszidőt élvéd semmit sem csináltál' (KT 61a; 829a).

Módhatározóként:

Vj. *pənanəmuḡkəl aḡəta kötkəltəməməntə aḡəsim* 'csomót kibontani fáradozok nem bontottam ki' (KT 456a), *məčəməl il jöyəməmə mintəyəsım* 'én közéről lővén elhibáztam' (KT 528b).

3.52.2. Az igenév cselekvéshordozóinak összességébe tartozik az alany Időhatározó:

*V kəlyos kartowja amtəm təyija jöyəməmən mə löyə tu köl atləm* 'a kolhoz krumpli ültetett helyére érvénk én neki azt mondom' (Oč. 106/6).

Figura etimologica:

*V ni tu mənməl, təy, perəy puyla mənəyən* 'a nő elmenvén oda, a másik faluba ment' (Oč. 116/26).

Az északi nyelvjárásokban a ragtalan személyjelezett igenevek használatosak verbum finitumként is. Fenti példáink közül is elemezhetnénk néhányat úgy, de éppen a példák kis száma miatt nem tarthatjuk igéknek ezeket az alakokat.

## A határozói igenevek

4. A határozói igenév eredetét tekintve gerundium. Képzője (*-min/-mən*) az *-m* igenévképző és az *-n* határozórag elhomályosult összetétele. A képző ragszerűen lezárja a szót, további toldalékokat nem vesz föl.

A határozói igenév a mondatban az egyidőben vagy gyors egymástutánban lezajló cselekvések közül a másodlagost jelöli. Ez a cselekvés időtartamára nézve általában tartósabb.

A határozói igeneves szerkezetek kialakulásának oka az, hogy az azonos személy által végzett egyidejű vagy időben egymást követő két cselekvés közül az egyiket — általában az elsőt — igenévvél fejezi ki a nyelv, mert kerüli, hogy egy mondatban két igei állítmány legyen.

Ha három egyidejű cselekvésről van szó, a szerkezetben a legmélyebben fekvőt fejezi ki határozói igenévvél a nyelv, az állítmány közvetlen bővítőnyét pedig *-oy* ragos folyamatos igenévvél:

*V itən lımın aməstilo y iki kilyəla tu köl tıyəs* 'este éve (évésben) ülésükkor az apó az unokájához így szólt' (EOCh. 135), *iki katnə wərsəyəl mın löyləy təy kaləy pılınə rit nuk-kəmləytəstə* 'amíg az apó a házban öltözködve készülődött, az unoka a csónakot fölfordította' (EOCh. 135).

Példáinkban az igenév cselekvéshordozója minden esetben megegyezik

a mondat alanyával. Tehát az osztjákban nincs a török és finnugor nyelvekből ismert és sok vitát kiváltott (vö. ALATYREV: VFUJ 4. Iževsk 1967. 53—68) „szubjektív határozói” igeneves szerkezet. A magyarban is ritka a „bika rugaszkodván kötél szakadt vala” — féle szerkezet. Ez talán annak köszönhető, hogy a határozói igenév az osztjákban (és a magyarban) nem utal személyre és számra, más cselekvőt nem tud jelölni, viszont olyankor, amikor jelölni kell a független cselekvéshordozót, van lehetőség más igenévvvel, szinonim szerkezettel kifejezni a másodlagos cselekvést.

Csupán néhány Vj. példában van külön alanya a főigének, az igenév viszont személytelen:

Vj. *kotllmin jöγäs* 'virradatkor jött' (KT 365a), *čakə säηkiγ jəmin jös* 'nagyon világossá válva jött, (reggelre ért ide)' (KT 850a).

A határozói igenév bővítménnyel és anélkül egyaránt szerepel. Az igenév tárgyi és határozói bővítményt kaphat.

4.1. A szerkezetek elsősorban módhatározói, ritkábban állapot-, idő-, ok- és eredethatározói mellékmondatot rövidítenek.

4.11. Módhatározóként:

Az igenévnek nincs bővítménye:

*V ni līsāγmīn löγā nān məjγilwəl* 'a nő nevetve neki kenyeret ad' (Bukv. 127), *iki māpimīn töləγwəl* 'az öreg meghajolva mondja' (EOCh. 140), *ətīm jismin lałwəl* 'bátyám sírva áll' (Oč. 102/10).

A KT sőtár kifejezései többnyire a mozgás módjára utalnak:

*V ewləγləmīn mənəs* 'szimatolva ment (kutyá)' (KT 69b), *saγālt tāmīn mənwal* 'vágatva megy' (KT 844a), *potmīn mənəγən* 'szökve ment, menekült' (KT 769b). Vj. *kəsmīn mənwal* 'versenyezve mennek' (KT 438b), *nöreγtāmīn mənəs* 'futva ment' (KV 203).

Az igenévnek tárgyi bővítménye van:

*V löγ möγā əlīntəs wəjəγ wermīn* 'ő földre feküdt alvást színelve' (Bukv. 135), Vj. *körān joγ mīn əγtāmīn imla* 'lábaddal begörbítve ül' (KT 530b), *V mərəm ləγiwsanə kə təkən čəpas kerətəγəltə maswəl rītət tälmin, otət əlmin* 'csak a zátonyoknál két óránként kell cipekedni csónakokat lökdösve, dolgokat hurcolva' (Oč. 108/11).

Az igenévnek határozói bővítménye van:

*V . . . əpimnə pāni əliwsi əpīlnə mānt kōtāmōγ kätlmin əηkim eləwtəki təγpīl-təγpīl əlyālyən* 'apám és a. apja engem kezemnél fogva anyám fölött ide-oda hordtak' (Oč. 103/29), *tu kotəl jəlīlmin ikisāγən koləm kōtəη welsəγən* 'aznap járván a nagyapa és unokája három hattyút lőtt' (EOCh. 135), *urjūγāna wərmīn mənli* 'csáklyával lökve menődik' (KT 245b), Vj. *mānə kirəlyəmīn lałwəl* 'felém fordulva áll' (KT 423b).

4.12. Állapothatározóként:

Az igenévnek nincs bővítménye:

*V kənīn wāləs* 'betegedve volt' (KT 323a), Vj. *čökāmīn enəmkəl* 'nyomorogva felnőtt' (KT 930b).

Az igenévnek határozói bővítménye van:

*V min əpimnatī litota čəkə jərəmīn wəlyalmən* 'mi apámmal erősen éhezve éltünk' (Oč. 103/3), *töltəγnam əjnəm ončəγ sōγmənə lilyəlmin* 'távolabb csupa fenyő nyírral keveredve' (Oč. 102/23).

4.13. Időhatározóként:

Az igenévnnek nincs bővítménye:

*V kätkä pä n m i n töyi säylikintäs* 'a csöbör megszáradván szétesett' (KT 846b), Vj. *m ä n m i n ritä jalä* 'menj és ülj csónakba' (KT 1110b), *j ä w ä m i n mänä tustä* 'miután megette, nekem hozott' (KV 195).

Az igenévnnek tárgyi bővítménye van:

*V kijjyän j o y ä l l i n ä a l l i n w ä m i n, mänyän läl jaypa* 'a legények fogták íjukat (és) nyilukat (és) a harcosokhoz mentek' (Oč. 122/27).

Az igenévnnek határozói bővítménye van:

*V lunk k ü m lök m i n, talilakatäyän* 'a szellem kiszaladván felkiált' (Oč. 115/23), *w ä η k i l n ä a m ä s m i n tu köl atwäl* 'amikor a lyukban ül, azt mondja' (Bukv. 132).

4.14. Okhatározóként:

*V ulsem os kat pätnä l i s k ä m i n w a k k i n t a y ä n* 'a bogyószem pedig a ház padlóján a nevetéstől gurulni kezdett' (Oč. 111/8), *p ä y ä m m i n j o y i s t ä* 'mérgeben odavágott' (KT 669b), Vj. *m ä n ö r ä y t i l ä m i n k ö n k ä m s ä m* 'én a futástól kimelegedtem' (KT 310b), *p ä t m i n m ä l k a y ä l t ä* 'sietvén elfelejtette' (KT 764b).

4.15. Eredethatározóként:

Vj. *j o k u l k ä n m i n w ä l w ä l* 'ő halfogásból él' (KV 203).

4.16. Néhány Vj. példában az elkezdett, illetve a befejezett cselekvést határozói igenévnvel fejezi ki a nyelv, tehát az igenévn tárgyi funkciójú:

Vj. *r i w e r m i n kölsim* 'csónakot csinálva (csónakcsinálást) befejeztem' (KT 235b), *w e r m i n ulänti* 'csinálva kezdeni, dolgot kezdeni' (KT 119a), *p ä l k ä t ä m i n löyäs* 'a permetező eső elállt' (KT 786b).

Az idő-, ok-, eredethatározói funkciójú szerkezeteknek lehet határozóragos melléknévi igenévnvel kifejezett szinonimája is.

4.2. A határozói igenévn helye a mondatban:

Az igenévi szerkezet az állítmány bővítménye, előtte foglal helyet. Ha az alany jelölt a mondatban, ez általában az igenévi szerkezet előtt, a mondat élén áll:

(N) + (X) + In + (Y) + V

*V äjpil kujäl j i s ä k ä t ä m i n toyil imlayän* 'öccse sírva fakadván ott leült' (Oč. 116/35).

Ritkán az alany ergativusraggal jelölt:

*V kunä ju y o y t ö y i w ä j m i n, j o y p a t u y t ä* 'az ember a fáról levévn hazavitte' (Oč. 112/20).

Rejtett alany esetén az igenevet csak esetleges bővítményei előzik meg:

*V lök n ä j ö m i n, töläylämän* 'az úton menve beszélgetünk' (Oč. 106/4).

Bár a fent bemutatott szórend az általános, előfordulhatnak kivételek is. Az alany az igenévi szerkezet után áll:

*V tu kotäl jalilmin ikisäyän koläm kotäη welsäyän* 'aznap járva a nagyapa unokájával három hattyút lött' (EOCh. 135).

Az igenévi szerkezet a mondat végére kerül. Hat példa közül háromban ugyanaz a szerkezet van hátravetve, egyben pedig nincs is igei állítmány:

*V impämpä äntä älawäl, amäs wäl w o r o n t p a l i y m i n* 'kutyám nem fekszik, ül az erdő felé nézve' (EOCh. 137), *m ä äjlänä kömän amäsläm, w o r o n t p a l ä y m i n* 'egyszer az utcán ülök az erdő felénézve' (Oč. 118/1), *ok, kam jämäki! iwän tuti tytäs j o y n a l i y m i n* 'oh, de szépe! — mondta Iván a folyót nézve' (EOCh. 138/5), *m ä kiläs pöηäl n ä jänkläm ätimnäm metäliyöy p äntä pältämäm i n* 'én a kunyhó mellett ját-



szom egyedül, semmitől sem félve' (Oč. 105/29), *töltəymam əjnəm ončəγ s ǝ γ m ə n ə l i l γ ə l m i n* 'távolabb csupa fenyves nyírral keveredve' (Oč. 102/23), *məram kanəηnə ončəγ enəmpal se j ə η ɭ o γ a l i n a t i i l w i γ ə l m i n* 'csak a parton nő fenyő a homokos oldalon leereszkedve' (Oč. 102/24).

### A főnévi igenevek

5. A főnévi igenév képzője *-ta/-tä*. A képző *-t* eleme a folyamatos melléknévi igenév képzőjével azonos, a magánhangzó lativusi *-a/-ä* ragot rejt magában. Az igenévi alak személyvégződéseket nem vesz föl.

5.1. A főnévi igenév a mondatban általában valamilyen ige bővítményeként szerepel. Eszerint különböző mondatrészek funkcióját tölti be.

5.11. Állítmány névszói része

a *maswəl* 'kell' ige mellett:

*V os korlikijoy muyti k ǝ r ə m ə n t ə m a s w ə l* 'Korlikin keresztül még gyalog kell menni' (Oč. 108/13), *welijä litot telyinä wertä ə n t ə m a s w ə l* 'a rénnel télre ételt készíteni nem kell' (Bukv. 126), Vj. *jəm törəm kötnə p a m i t a m a s w ə l* 'jó időben szénamunkát kell csinálni' (KT 451b),

*pit-* 'kezd' igével jövő idő kifejezésére:

*kəšə jay j ə m ə γ w e r t ə p i t l ə m* 'betegeket fogok gyógyítani' (Bukv. 152).

5.12. Tárgy

'akar', 'kezd', 'tud', 'mond' jelentésű igék bővítményeként:

*V mā onəltəyəltə ə n t ə k o j l ə m* 'én tanulni nem akarok' (Szj. 44), *siñij t a r a s n ə w ə l t a k o j l ə m* 'a kék tengerben akarok élni' (EOCh. 142/16), *l ǝ η ə t a p i t s ə m ə n* 'olvasni kezdtünk' (Szj. 47), *m i š k ə p ä n i i w ä n k u l w e l t a m ə n t ə n u l a t o l ə γ s ə γ ä n* 'Miska és Iván megbeszéltek, hogy együtt mennek halászni' (EOCh. 137), *m ə t ə s ä γ i - p ə l ǝ γ ə k ä s t ä k ǝ r t ə m* 'sehogy sem tudom őt megtalálni' (Szj. 34), *t ə γ j ǝ t ä m i ç w ə l* 'azt ígéri, hogy idejön' (KT 550b), Vj. *m ə n t ə n a γ ə m l ə m* 'menni akarok' (KT 572a), *j ǝ γ j ǝ n t ä t ǝ l k ə s* 'azt mondta, hogy jön' (KT 997b), *m ä j ä s η ə l t ä k ǝ r s ə m* 'én beszélni nem tudtam' (KV 201).

5.13. Határozó

Határozói funkcióban a főnévi igenév leggyakrabban helyváltoztatást jelentő igék bővítményeként célhatározóként szerepel. Mivel a mellette levő verbum finitum mindig utal személyre is, nem szükséges a cselekvéshordozó jelölése az igenéven — lehetetlen is. Az igenévnek alanyi cselekvéshordozója van:

'jön, megy' jelentésű igék mellett:

*V mā k u n t ə p ə ə n t ə j o k ə n w ä l γ ə l ə m, m ə r ə m j o γ p a ä l i n t a j ə l i l ə γ ə l ə m* 'én soha nem vagyok otthon, csak aludni járok haza' (EOCh. 136), *ə j l ä n ə m ä k a k i m n a t i j j ə l ə ä l ə η k ə s i l t ä m ə n ə γ* 'egyszer az unokabátyámmal korán reggel futni mentünk' (Oč. 101/4), Vj. *j ǝ γ m ä n k ə n ç ä j ǝ s* 'ő engem keresni jött' (KV 201),

'leül' jelentésű igével valamilyen cselekvés elkezdését jelöli:

*V w ä l t k a n η a k u l w e l t ä i m ə l s ə γ ä n* 'a tó partjára halászni leültek' (EOCh. 138),

'készülődik' jelentésű igével véghatározóként:

*aɟlänä min ätjmnati laɟäpü maɟälta ʒäɟiɟsəmən* 'egyszer mi a bátyámmal hozzájuk látogatóba készülődtünk' (Oč. 106/3).

Ha az igenévi szerkezet az állítmány mögé, a mondat végére kerül, önállósul, elveszti közvetlen kapcsolatát az igével, célhatározói mellékmondat-szerű lesz:

*V laɟ tuti ɟəsət, ti əɟ iki püni niŋkən ɟil weltäti* 'ők azért jöttek, hogy ezt az öreget és a két nőt megöljék' (Oč. 119/7), a *tuti* és a *ti* az összetett mondat utalószójára és kötőszójára emlékeztet!

*ɟay minä ɟəlilwəl mərəm weləm kul totkêltêlata* 'az emberek hozzánk csak azért jönnek, hogy a megölt halat elszállítsák' (Oč. 94), *min kəskälməŋ, wokali ämpəna əntə nuɟ litäti* 'mi szaladtunk, hogy a rókácskát a kutyák meg ne egyék' (Bukv. 133).

5.2. A főnévi igenév a főigétől függetlenül is szerepelhet. Ilyenkor önállósága még nagyobb.

#### 5.21. Alany

*V ʒaka läɟərtəki tɔɟəpa məntäti löŋən* 'nagyon nehéz odamenni nyáron' (Oč. 108/6), *ätəmki ätilnä wälta* 'rossz egyedül élni' (Bukv. 136), Vj. *wälta ɟäɟərtəki* 'élni nehéz' (KT 128a).

#### 5.22. Állítmány felszólító mondatban

*V säriŋəŋ kuləli mä nă koləntəti* 'az arany halacska engem szolgáljon' (EOCh. 142) *mä koy liməɟləŋəm, itnä kul köɟərtä* 'ha sokáig elmaradok, este halat főzz' (Oč. 104/26).

#### 5.23. Határozó

Az igétől függetlenül az állítmány által kifejezett cselekvés célját határozza meg az igenévi szerkezet. Általában a mondat végén áll.

*V os əɟ pult kəɟsətə laɟätltəti* 'még egy lyukat hagyott kijáratnak' (Oč. 104/13), *ontal kol ɟuy lewsə lerəmtəstə nă məkə əlata* 'belül fenyőágakból megágyazott, hogy kényelmes legyen feküdni' (Oč. 104/12), Vj. *ɟuy tunta maswəl nărləɟ wertäti* 'fát kell hozni, hogy hidat csináljunk' (KT 596a).

#### 5.3. „Infinitiv im? Translativ” (KV)

Mint említettük, a főnévi igenév képzőjéhez nem járulhat más toldalék. Karjalainennál viszont előfordulnak *-taɟ* végű alakok. Ezeket ő — bár kérdőjellel — a főnévi igenév translativusi eseteként tartja számon. Ilyen eredetű lehet a Szurg. nyelvjárársbeli főnévi igenév képzőjének *-taɟə* változata:

Alanyként:

Vj. *tă ɟälta ɟ əntə wälwəl* 'kibirni (türelem) nincs' (KT 970a).

Tárgyként:

*V kul ita ɟ əntə mustəwəl* 'bepiszkítani nem szabad' (KT 299b), Vj. *mä tunta ɟ ənt ənləɟtəm* 'én vinni nem hiszem; nem hiszem, hogy vinni tudom' (KT 65b).

Állítmányként felszólító értelmű mondatban:

*V männəŋä pirtəm ɟay əjnəm nula ʒäɟitəɟ* 'megparancsoltam nép mind összegyűljön' (KT 927b).

Véghatározóként:

*ɟətä* 'válík vmivé' mellett:

*V kəntəɟ ɟəs (pütəs)* 'megbetegedett' (KT 323a), *metəɟ ɟətä* 'elfáradni' (KT 554a),

más igével:

Vj. *w a ɟ ə ɟ k ə ŋ ʒ ä ɟ ti ɟ ä ɟ ə n* 'vadászatra született' (KV 202), *r ä ɟ p ä n k i l t a ɟ w e r ə m s o ɟ ə n* 'liszttartásra csinált nyírhéjedény' (KV 202),

*w o n t a m a n t ä γ werem äi rjt* 'erdőbe menni csinált nagy csónak',  
*m ä kata m äkaläm t ö w a l t a γ* 'én házat építetek ott lakni' (KV 202).

### III.

Kiegészítő megjegyzések

6.1. Igenév-szerű alakzatok

Van két olyan morfémánk, melyek, bár nem igenévképzők, igéhez járulva szintaktikailag hasonló funkciójú alakokat hoznak létre: a feltételes mód jele és a fosztóképző.

6.11. A V nyelvjárásban a jelen idejű feltételes mód jele az *-η-*. A módjel közvetlenül járul a tőhöz, az utána következő személyragok pedig azonosak az igenévi személyjelölőkkel, tehát nem redukált, hanem teljes képzésű magánhangzókat tartalmaznak. A feltételes módú igealak szintaktikai szempontból is közelebb áll az igenévhez, mert mindig összetett mondatban szerepel, szoros kapcsolatban a főigével. Feltételes gerundium van pl. a nyenyec nyelvben is. Az obi-ugor nyelvekben az *-η-* igenévképzőként is ismert.

*V mæγnæ j æ m w e r ä p i t æ η j a γ æjnäm jæma wäläkätæwält* '(ha) a földön béke lesz, az emberek mind jól fognak élni' (Szej. 56), *æ n t æ m æ n η ä n w öγnä tulujeŋ* '(ha) nem mégy, (akkor) erővel visznek' (Szej. 58).

Az alakok a *täm*, illetve a *töŋ* módosítószókkal is használhatók:

*V männä j ö η ä n t ä m, nõŋä mälím ti nîpik* '(amikor) velem jössz, ezt a könyvet neked adom' (Szej. 51), *lõγ w ä l η a l t ö ŋ, timint wer antæ wälyas* '(ha) ő élt volna, ilyen dolog nem történt (volna)' (Szej. 53).

A fenti Szej-beli alakokat gyűjtőjük, GULYA JÁNOS szerint igeneveknek tartja, erre a (part)-jellel utal.

A *täm* és a *töŋ* önmagukban is alkalmasak a feltételes mód képzésére. Múlt időben a feltételes módot jelentő módú, múlt idejű igealak + *täm/töŋ* fejezi ki.

*V mä tæγ j ö s æ m t ö ŋ, uγæm köçæki* 'ide jöttem volna, (de) fájt a fejem' (EOCh. 122),

Igenévi alakkal:

*V mä nîpik t ä j a m a m n æ t ö ŋ nõŋä mæγäsim* 'ha könyvem lett volna, neked adtam volna' (EOCh. 122).

A Vj. nyelvjárásban KARJALAINEN szerint a feltételes (Konditional) módot jelen vagy múlt idejű igealak + *töŋ* képezi, viszont a lehetőségi (Potential) mód jele a *-η-*, mely szintén igenevekhez közeli alakzatokat hoz létre.

Vj. *m ä i η ä m mænläm* 'én ha eszem, megyek' (KV 195), *koläpa k o j ä-η a n tunam mænä* 'hova akarnál, oda menj' (KV 201),

igenévvel:

Vj. *w æ m ä m n æ t ö ŋ tölkältälím* 'ha elvettem volna, mondanám' (KV 187).

6.12. A *-læγ/-læγ* fosztóképző rendszeren névszókhoz járul. Közvetlenül az ige-tőhöz járulva az *-m* igenévképző ellentétes jelentésű párjaként viselkedik. Egyéb toldalék nélkül jelzői funkciójú:

*V t e r l æ γ nän* 'sületlen kenyér', vö. *tertäm kul* 'sült hal' *ter-* 'sül' (KT 1025a), *čaçäm pam* 'megtisztított széna' *č a t l ä γ pam* 'meg nem tisztított széna' *čača* 'söpörni, tisztítani' (KT 960b).

Határozóragos alakra csak Vj. példánk vannak. A *-læγ* itt pontosan az igenévképző helyén van, az alakok szerkezete: B + *læγ* + Px + *nä*

Utóidejű időhatározó:

Vj. *mä mänlajämnä* 'mielőtt elmentem' (KV 177), *mä älintlajamnä* 'mielőtt lefeküdtem' (KV 203).

Állapothatározó:

*mä jöy w ä l l ä γ a l n ä jöjäläm* 'én az ő távollétében jöttem' (KV 203).

Határozói igenév ellentétéként módhatározó:

*k u r l ä γ mänläm* 'óvatlanul, vigyázatlanul megyek' (KT 566a).

6.2. A szófaji átcsapás esetei

A szófaji átcsapás a 6.1. pontban bemutatott jelenség ellentéte: az eredetileg szabályosan létrejött igenév elveszti a rá jellemző tulajdonságokat, és más szófajokhoz hasonul. A V Vj. nyelvjárásban ez ritkán fordul elő. Az ige-nevek főnévvé, melléknévvé inkább csak alkalmilag válnak. Alkalmi főnevesülés történt a hangadást jelölő ige-nevek esetében (1.23.2).

Alkalmilag melléknévesültek az alábbi állapotot kifejező szerkezetek ige-nevei:

V *j ä η k l i t ä j ä γ ä m* 'szomjas lettem' (KT 160b, 1098b), *w ä j a t ä j ä γ ä m* 'álmos lettem' (KT 207b), Vj. *w ä j a t ä č ä k ä j ä γ ä m* 'nagyon álmos lettem' (KT 209b).

6.21. A tartós melléknévesülésre példa a V Vj. *mustäm* 'szép' szó (*mustä-tetszik* 'igéből'). A szó ige-nevekhez nem járuló ragot is felvehet, mint pl. translativusragot a következő mondatban:

V *k ö y n ä m u s t ä m a γ j a n l i* 'kövel szépre varrd' (KT 574a).

6.22. A *jötä* igenév névutóvá válásáról a következő mondat tanúskodik: V *äl t i s t ä, t o r ä m j ö t ä m ä n ä* 'ne bánkódj, menj istennel (tkp. isten jövésével)' (Szj. 52), V Vj. *m ä j ö t ä m j ö j ä* 'én nyomomban, utánam gyere' (KT 195a), *l ö γ j ö t ä l m ä n ä s* 'ő vele ment' (KT 195b).

Mind a KT, mind a DEWO szótárban szótári alakként a *jöt-* 'mit, val/-vel' szó szerepel. A névutó ige-nevi eredetét a kapcsolódó személyvégződések teljes-hangú magánhangzói is bizonyítják.

6.23. Igésülésre nincs példánk. Említettük, hogy igenév *verbum finitum* funkcióban csak az északi nyelvjárásokban fordul elő, a keletiekben nem. Van azonban egy forrásunk, melynek anyagát a dolgozatban nem használtam föl. L. I. KALININA három vaszjugáni meséje, melyeket egy tomszki sorozatban közöl (— Hantyjszkaja skazka. Jazyki i toponimija Sibiri I., II., III. Tomsk 1966, 1970. Az első szöveget közli ERDŐDI - KECSKEMÉTI: UAJb. 42: 156—162). A mesék adatait azért nem vettem bele a dolgozatba, mert a lejegyzés annyira pontatlan és következtetlen, hogy kijavítani nagyon nehéz lenne, így viszont félreértésekre adhat okot. A lejegyző nem tesz pl. különbséget az egyes reduká magánhangzók között, csak egy jelet (*ɔ = ə*) használ. Gyakran a teljes képzésű és a redukált hangokat is összekeveri. Így a főnévi igenév és a folyamatos melléknévi igenév képzőjét alakilag nem lehet elkülöníteni egymástól. Bizonyára a fonetikaileg hű lejegyzésre törekedvén ugyanazt a szót gyakran még egy mondaton belül sem írja kétszer egyformán. A központosítás sem megbízható, a mondatok végét nem mindig ismeri fel. Az ige-nevi szerkezetek főbb funkcióit azonban meg lehet állapítani.

A szövegekben a következő alakok fordulnak elő:

- ragtalan folyamatos és befejezett melléknévi igenév jelzőként;
- folyamatos melléknévi igenév *-nə*, illetve *-a* raggal, *pjrnä, ontär, močäγ, säγj* névutóval határozóként;
- befejezett melléknévi igenév *-nə* raggal és
- *pjrnä* névutóval határozóként;
- főnévi és határozói igenév.

A folyamatos és a befejezett melléknévi igenév személyjelezett alakja meglehetősen gyakran fordul elő idő- és módhatározóként, két cselekvés közül az elsőt jelölve igenévvvel.

Vj. *iwän tul m ä n t ä l n o m ä y s ä w ä l* 'Iván elmenvén gondolja' (JaTS. III/46), *i t n ä p i t m ä l m ä n ä l m a k a t ä y ä l ä m* 'beesteledvén félni kezdtem' II/22.

Tartós cselekvésre szóismétléssel utal:

*r ä t ä m i s t ä l - ä m i s t ä l*, *o s m ä n k ä l w ä l o y n o y ä r ä l t ä t ä y j ä* 'az öreg ül-ül, (majd) ismét megy az örvényes helyre' (I/90), *j ö y m ö y i w ä n l ä m i t ä l*, *k o y l ä m i t ä l*, *a j l ä n ä n u k ä t ä m k ä l w ä l* 'ő röviden elmarad, hosszan elmarad, egyszercsak előtűnik' (I. 88).

Néhány esetben előfordul, hogy a mondatban az igenévi alakokon kívül nincs verbum finitum, így ez szerepel igei s állítmányi funkcióban. Időnként ez nyilvánvalóan a rossz központosítás következménye, van azonban néhány elgondolkoztató eset:

*t u m ä n t ä l*, *m ä n t ä l*, *t u r ä t t u l k u m s ä y ä* 'így megy, megy az öreg szava szerint' (III. 47), *i w ä n k ä l t ä l*. 'Iván megszállt' (III. 47), *č u m ä n t ä l*, *č u m ä n t ä l*, *č u m ä s t j m n i w a l t a w ä č k o r n a* 'ment, ment a szép nő lakta utcán' (III. 48), *n o i w ä n t ä y w ä l l ä m m ä l j j ä n ä* 'de Iván ott lakott velük' (III. 52), *i w ä n k o y l ä m k ä l w ä l*, *t u w ä č k o r o m ä n m ä l*, *m ä n m ä l* 'Iván elindult azon az utcán, ment, ment' (III. 47).

A fenti mondatokban az igeneveknek inkább állítmányi mint határozói funkciójuk van. Feltételezhető, hogy ezekben az esetekben alkalmi igésüléssel állunk szemben. Az adatközlő tud oroszul, így talán az orosz összetett mondatok mintájára (és északi osztják hatásra?) igésültek a személyjelölőkkel ellátott igenevek.

### 6.3. Az igenévi szerkezetek jövője

Akár a tiszta szintetikus, akár a tiszta analitikus mondatépítkezés feltehetőleg csak hipotézis, kisebb-nagyobb mértékben minden nyelvben megtalálhatók mindkettő jellemzői. Az osztják nyelv sem használja ki minden esetben az igenévi szerkezetekkel való mondatépítkezés lehetőségét, hanem időnként több verbum finitumot is megenged egy mondatban. Már Karjalainen is feljegyzett ilyen mellérendelt mondatot:

Vj. *j ö y ä n m ä k ö w ä y ä l j ö s ä m*, *m ä t ä l i p ä n t ä w e l s ä m* 'a folyón hosszan jöttem, semmit sem öltem' (KT 286a).

Ma, különösen az orosz nyelv hatására még inkább elszaporodtak az összetett mondatok. Az igenevek fontossága megnőtt az új fogalmakat jelölő szavak alkotásakor, de csökkent a mondat szerkesztés terén. Az oroszból fordított szövegekben sokkal kevesebb igenévi szerkezettel rövidített mellékmondat van, mint az eredeti osztjákban. Az összetett mondatokban már a kötőszók is felbukkannak, bár még nem teljes következetességgel és nem rendszerben.

Mellérendelt összetett mondatok:

Kötőszó nélkül:

*V i m i k ö r y ä n a o y p ä n w ä l*, *t o l ä y w ä l* 'Az anyó lábához teszi fejét, mondja' (EOCh. 142/15), *k u l a l ä l ö y ä j ö w ä l*, *p i r i l t ä* 'a halacska hozzá jön, mondja' (EOCh. 141).

Kötőszóval:

*V m ä n l i s ö y p ä n i r o p i l t a m ä n s ö y* 'mi ettünk és dolgozni mentünk' (EOCh. 138), *ä h w ä j u y a k u n t a y ä n p ä n i s a w s ä i k i t ö l ä l l i n k i l t a* 'A. fára mászott és onnan mérgesíti S. apót' (Oč. 114/13).

Alárendelt összetett mondatok:

Helyhatározói alárendelés:

V *kδlêpa kittim, tδγêpa mənâti* 'ahova küldöm, oda menjen' (Szej. 52).

Időhatározói alárendelés:

V *kuntânê nênikji tōyênâ jânkawâlt, ênkilâl ləyâ tu kôl atwâlt* 'amikor a gyerekek tűzzel játszanak, anyjuk azt mondja nekik' (EOCh. 139), *kuntânê killōy ula waiyaloy telâl, mənên ləyê allê juγ kanŋa aməyaloy* 'amikor edényeinket bogyóval tele szedtük, mi azokat egy nagy fa mellé helyeztük' (Szej. 36), *mətlânê put werwən pânî kutên telâl pamillîn, t ulât nê küm luytên* 'amikor megfőztetek és a házat megtöltöttétek szénával, akkor gyertek ki' (Oč. 119/10).

Okhatározói alárendelés:

*lōy antê jōs, mālî âpîl tawərsəy jəyiyən* 'ő nem jött, mert apja meghalt' (Szej. 45)

Alanyi alárendelés:

*əjnəm kojî wäljal, lōy oytîla məytəytatê səlyəltəyälōy* 'mindenki, aki ott volt...' (EOCh. 136).

Tárgyi alárendelés:

*mōγōlâ kojēmpîn, nōŋâ məlîm* 'Amit akarsz, neked adom' (EOCh. 139).

A KALINYINA gyűjtötte Vj. szövegek azt mutatják, hogy ez a folyamat még korántsem ért véget vagy állapodott meg. A nyelv egyrészt törekszik az analitikus mondatszerkesztésre, kötőszókat használ (orosz jövevényeket is: *i, no, iššo*), másrészt őrzi a régi igenévi alakokat. Így jönnek létre az alábbi keverék alakzatok, ahol igenév és kötőszó együtt szerepel:

Vj. *kuntê əngkäm ilwərtə tumənə, mânt antê wəyâlt* 'amikor anyámat temetni viszik, engem nem visznek' (II. 21), *kuntî minâ jōyamaalnə, minnə kollo jōyâ jāsəngləyäləmən* 'amikor hozzánk megérkezett, mi mindent elmondunk neki' (II. 23), *kuntə puyla jumämənə êi wer minnə jaya jāsəngləyälīmən* 'amikor megérkeztünk a faluba, ezt az esetet elmondtuk az embereknek' (II. 23), *kuntî təl-kəm əlnə appam ləngkütîy werkələw* 'amikor megjött a tél, apám mókusra kezdett vadászni'. (II. 19)

Az osztják nyelv mai általunk ismert állapotára alapján azt mondhatjuk, hogy az összetett mondatok térhódítása tovább folyik, különösen a mellérendelt mondatok használata válik szükségessé. Valószínűleg nem szorítják ki azonban az igenévi szerkezeteket, melyek az idő-, mód és egyéb határozói viszonyok jelölésére nélkülözhetetlenek maradnak.

CSEPREGI MÁRTA

## Ostostjakische Partizipialkonstruktionen

VON MÁRTA CSEPREGI

### II.

Der erste Teil der Untersuchung (die Punkte 1—2) ist in NyK 80 (1978) auf den Seiten 31—53 zu finden. Der zweite Teil befaßt sich mit den Formen der Verbaladverbien.

#### 3. Die Partizipien mit Adverbialsuffix

Die Partizipien können drei Kasusendungen annehmen: lokativisches *-nə/-nê*, lativisches *-a/-â* und ablativisches *-oy/-ôy*. Die possessiven Personalsuffixe (Px) treten an die mit Ad-

verbalsuffixen versehenen Formen. Das Px ist obligatorisch, wenn in der Partizipialkonstruktion kein Handlungsträger auftritt. Im Falle eines allgemeinen Subjekts bleibt das Px weg. In Passivkonstruktionen, oder wenn der Handlungsträger ein Substantiv im Nominativ ist, ist der Gebrauch des Px fakultativ.

3.11. Die lokativische Form des Partizips Präsens ( $B + t\alpha + (Px) + n\alpha$ ) ersetzt einen temporalen Nebensatz bei Gleichzeitigkeit. Diese Form kommt selten vor.

3.12. Die lativische Form des Partizips Präsens ( $B + t\alpha + (Px) + \bar{a}$ ) ersetzt einen finalen Nebensatz. Die Konstruktion steht häufig vom Prädikat getrennt am Satzende. Ihr Gebrauch ist dem des Infinitivs verwandt, unterscheidet sich aber insofern von diesem, als beim Partizip die Bezeichnung der Person möglich ist.

3.13. Das Partizip Präsens im Ablativ ( $B + t\alpha + (Px) + \delta\gamma$ ) bildet temporale Konstruktionen bei Gleichzeitigkeit.

3.21. Das lokativische Partizip Perfekt ( $B + m\alpha + (Px) + n\alpha$ ) ersetzt einen Temporalsatz bei Gleich- oder Vorzeitigkeit. Wenn der Handlungsträger in Subjektsstellung in der Form eines Substantivs oder eines Personalpronomens am Anfang der Partizipialkonstruktion steht, ist er nicht besitzanzeigendes Attribut der Konstruktion, sondern Subjekt des ganzen Satzes. Der unabhängige Handlungsträger kann durch ein Personalpronomen mit Px, durch ein Substantiv im Lokativ (Ergativ), durch ein bloßes Px bezeichnet werden oder unbezeichnet bleiben.

3.22. Die mit dem Lativzeichen versehene Form des Perfektpartizips ( $B + m\alpha + (Px) + \bar{a}$ ) dient zum Ausdruck der Vorzeitigkeit. In Karjalainens Aufzeichnungen kommt diese Form nicht vor, im neueren Material ist sie hingegen sehr häufig.

Die Verbalnomina können in semantischer Hinsicht folgendermaßen gruppiert werden: eine Wahrnehmung, eine Empfindung bezeichnende Verbalnomina; eine Bewegung bezeichnende neben einem statischen Verb; statische Verbalnomina neben einem Bewegungsverb sowie im Hinblick auf Bewegung neutrale.

Die Partizipialkonstruktionen nehmen i. a. die Stellung zwischen Subjekt und Prädikat ein.

3.23. Die ablativische Form des Partizips Perfekt ( $B + m\alpha + (Px) + \delta\gamma$ ) vertritt einen Temporalsatz bei Vorzeitigkeit. Sie kommt nur in Karjalainens Sammlungen vor.

3.3. Im von Karjalainen gezeigten Sprachzustand, in der V Vj. Mundart kann das Partizip Präsens mit Lokativ-, Lativ- und Ablativsuffix, das Partizip Perfekt mit Lokativ- und Ablativsuffix stehen. Nach den neuere V Sammlungen kann zum Partizip Perfekt nur ein Lokativ- und Lativsuffix kommen.

3.4. Die Partizipialkonstruktionen mit Postposition haben temporale und modale Funktion.

Das Partizip Präsens vertritt mit der Postposition *močš* 'bis (zu)' einen temporalen Nebensatz bei Nachzeitigkeit, mit der Postposition *ellä* 'während' einen Temporalsatz bei Gleichzeitigkeit. — Mit beiden Partizipien können die Postposition *säyë* 'gemäß, nach' die modale, und die Postposition *pjrnä* 'nach', die temporale Konstruktionen bei Vorzeitigkeit bildet, verbunden werden. Nur nach dem Partizip Perfekt steht die Postposition *läna* 'zur Zeit von', die Temporaladverbien bei Gleichzeitigkeit bildet. Im V-Dialekt sind die Postpositionen *močš*, *läna*, *pjrnä*, in Vj. hingegen *močš*, *säyë*, *ellä*, *pjrnä* gebräuchlich.

3.5. Als seltene Ausnahme kommt auch das mit Personalsuffix versehene Verbalnomen ohne Kasussuffix in adverbialer Funktion vor. Das Partizip Präsens ist dann ein Äquivalent des Infinitivs in finaler Funktion, das Partizip Perfekt in temporaler bei Vor- oder Gleichzeitigkeit. Der für die nördlichen Dialekte charakteristische Gebrauch als verbum finitum ist in V Vj. unbekannt.

4.1. Bei dem mit dem Formans *min/-mijn* gebildeten Verbaladverb kann die Person nicht bezeichnet werden. Es tritt zumeist in modaler Funktion auf, seltener verkürzt es Zustands-, Temporal-, Kausal- oder Herkunftssätze.

Das Verbaladverb steht im Satz i. a. vor dem Prädikat. Die Stellung des Subjekts ist in diesem Fall am Anfang des Satzes. Gelegentlich kommt die Konstruktion mit Verbaladverb ans Satzende.

5. Der mit dem Formans *-ta/-tä* gebildete Infinitiv ist im Satz i. a. Erweiterung des Verbs (des Prädikats). Seiner Funktion nach kann er nominaler Teil des Prädikats, Objekt und Umstandsbestimmung sein. In vom Hauptverb unabhängiger Stellung kann er Subjekt, Prädikat eines Aufforderungssatzes und Äquivalent eines finalen Nebensatzes sein. In letzterem Fall steht er am Ende des Satzes.

In Karjalainens Sammlung kommen auch Formen auf *-tay* vor. Er hält diese für Infinitive im Translativ, obwohl nach der Regel das Formans des Infinitivs die Wortform wie ein Kasussuffix abschließt und sie keine weiteren Endungen annehmen kann.

## III.

6.1. Ähnlich wie die Formantien der Verbalnomina verhalten sich das Konditionalzeichen *-ŋ-* und das Privativsuffix *-ləγ/-ləγ*. Die Formen können Possessivsuffixe und Adverbialsuffixe annehmen und sind daher zur Verkürzung von Nebensätzen geeignet.

6.2. Selten kommt es zur Adjektivisierung eines Verbalnomens (z. B. *mustəm* 'schön'); das Verbalnomen *jōtə* wiederum ist zu einer Postposition mit der Bedeutung 'mit, hinter . . . her' geworden. Unsere Beispiele für Verbalisierung entbehren der Beweiskraft.

6.3. In neueren Texten — besonders in übersetzten — gewinnt das Prinzip der Satzverbindung, der Gebrauch von Konjunktionen immer mehr Raum. Doch bleiben die Partizipial- und Infinitivkonstruktionen zum Ausdruck der verschiedenen adverbialen Beziehungen unentbehrlich.



## Friedrich Engels és a nyelvtudomány\*

**0.** Ma már általánosan ismertnek tekinthető, hogy MARX és ENGELS, a tudományos szocializmus megalapozói, kitűnően ismerték a különböző tudományterületek egész sorát. Tudományos érdeklődési körükbe beletartozott nemcsak a filozófia, a politikai gazdaságtan, az osztályokra és az osztályharcra vonatkozó tanítás, hanem alaposan foglalkoztak még további más társadalomtudományi diszciplínákkal, természet- és struktúratudományokkal is. K. Marx — egyebek közt — matematikával, ókortudománnyal, joggal, mezőgazdasági tudományokkal, geológiával és földtörténettel éppúgy foglalkozott, mint a fejlődésemeléttel. F. Engels — akinek tudományos munkásságát méltatandó íródott e cikk is — sokoldalú tanulmányokat folytatott mindenekelőtt a történettudomány és az elméleti hadtudományok terén, s az akkoriban rohamosan fejlődő természettudományok, így pl. a fizika, kémia, biológia, fejlődésemélet és a matematika körében is, ahogy ezt művei is világosan bizonyítják.

Ezzel szemben némelyeket meglephet, hogy Engels egészen különös mértékben érdeklődött a nyelvtudomány iránt, amelyet ő maga is „régiszerelmének” nevezett.<sup>1</sup> Nyelvészeti problémákkal kapcsolatos állásfoglalások szövik át szinte mindegyik művét, s számosat levelei közül is. Megjegyzései az emberi nyelv komplex jelenségének igencsak különböző aspektusaira vonatkoznak. A nyelv keletkezésével és lényegével, a nyelv-gondolkodás-munka viszonyával kapcsolatban gyakran idézik gondolatait, amelyeket „A munka szerepe a majom emberré válásában” című tanulmányában és a Marxszal közösen írt „A német ideológiá”-ban fejtett ki. Ezek a művek elsőként foglalkoztak a nyelv bizonyos általános filozófiai jellegzetességeivel materialista szempontból, s a nyelv keletkezésének olyan elméletét vázolták fel, amelynek kiindulási pontjául a társadalmi termelés szolgál. Engels még a grammatika és a nyelvtörténet területének is szakértője volt. Munkáiban újra és újra grammatikai és nyelvtörténeti kérdéseket érintett s ezekkel ott részben részletesen is foglalkozott. Ezen túlmenően igen alaposan tanulmányozta e nyelvészeti diszciplínákat, amint az levelezéséből is igen jól kitűnik. E tanulmányok során nagy hasznát látta nyelvtudásának: 12 nyelven beszélt, s 20-at értett.<sup>2</sup> A nyelvtudománnyal az ötvenes években és a nyolcvanas évek kezdetén fog-

\* Fordította: ROHONCI KATALIN.

<sup>1</sup> K. MARX—F. ENGELS Werke (a továbbiakban: MEW) 29: 583.

<sup>2</sup> Engels a németen kívül az alábbi nyelveken beszélt, illetve értett: latin, görög, angol, francia, olasz, spanyol, orosz, cseh, szerb-horvát, bolgár, perzsa, román, ógermán nyelvek, északi germán nyelvek, holland, fríz, kelta nyelvek. A szerző — sajnos — semmit sem tud arról, hogy Engels finnugor nyelvekkel is foglalkozott volna, vö. Biographie 274.

lalkozott különösen intenzíven, bár e témakört működésének többi szakaszában sem veszítette teljesen szem elől. Az ötvenes évek vége felé nagy lendülettel kezdte tanulmányozni az ógermán nyelveket és az összehasonlító nyelvtudományt. 1859 novemberében így ír Marxnak: „Most mélyen belevettem magam az Ulfilas-ba, egyszer már végére kellett járnom ennek az átkozott gót-nak, amellyel eddig mindig csak elvétve foglalkoztam. Meglepődve tapasztalom, hogy sokkal többet tudok, mint gondoltam volna; ha még valami segéd-eszközre szert teszek, akkor azt hiszem, 2 hét alatt teljesen elkészülök vele. Akkor nekilátok az óskandinávnak és az angolszásznak, amelyekkel szintén mindig csak úgy félkézzel foglalkoztam. Mindmáig szótár vagy más segédeszköz nélkül dolgoztam, csupán a gót szöveggel és a „Grimm”-mel, de az öreg fickó valóban remek.”<sup>3</sup>

Az ötvenes években még az a gondolat is foglalkoztatta Engelst, hogy megírja a szláv nyelvek összehasonlító nyelvtanát. Sajnos a külső körülmények megakadályozták e terv megvalósítását (éppen a „tiszteletreméltó kereskedelem”, saját fő elfoglaltsága volt ez az akadály).<sup>4</sup> Így csak körülbelül 25 évvel később jutott újra ahhoz, hogy munkáiban nyelvészeti kérdésekkel foglalkozzon, bár már 1841-ben megjelent egy írása egy brémai újságban „Plattdeutsch” címmel, amelyben érdekes meglátások találhatóak a nyelvi rendszer működésével kapcsolatban.<sup>5</sup>

Hogy Engels újra nyelvészeti kérdésekkel kezdett foglalkozni, az összefügg a német előidőkkel kapcsolatos történeti kutatásaival. Így az 1881–1882-ben keletkezett „A németek őstörténetéhez” című munkájában egy „Jegyzet” címet viselő fejezetben „A német törzsek”-ről ír.<sup>6</sup> Ebben az ógermán törzsek rokonságára és tagozódására vonatkozó, akkoriban elfogadott nézeteket tárgyalja, amelyeket e munkájában konkretizál s döntő kérdésekben át is értékeli. Ennek során főként az antik írók kijelentéseire támaszkodik, figyelembe véve ezeket az egyes germán nyelvek nyelvészeti tényeinek, a hang- és az alaktan jellegzetességeinek megítélésékor. A nyelvészeti anyagot nemcsak átveszi a germanisztikával foglalkozó szaktudósoktól, hanem észrevesz olyan, mindaddig elhanyagolt nyelvészeti összefüggéseket is, mint például a fríz és az angol palatalizáció közötti rokonság: „Így az angolban a torokhangok átalakulása sziszegőkké szintén nem francia, hanem fríz eredetű. A *k* helyett használt angol *ch* = *cs*, a lágy magánhangzók előtt *g* helyett használt angol *dzs* létrejöhetett a *k* helyett használt fríz *tz*-ből, *tj*-ből és a *g* helyett használt fríz *dz*-ből, de sohasem a francia *ch*-ből és *g*-ből”.<sup>7</sup>

Körülbelül ugyanebből az időből származik „A természet dialektikája” című töredék egyik jegyzete is a „polarizáció”-ról. Engels ebben a nyelvfejlődés bizonyos olyan általános törvényszerűségeit vizsgálja, amelyeket kora hagyományos szemléletmódja figyelmen kívül hagyott.<sup>8</sup> E kérdésre a későbbiekben még visszatérünk.

<sup>3</sup> MEW 29: 583.

<sup>4</sup> Vö. MEW 28: 39, 667, 45. jegyzet; 29: 583. Az életrajzba található megjegyzés is minden valószínűség szerint arra vonatkozik, hogy Engels az ötvenes években „egy könyvet” szándékozott „az általános nyelvészet kérdéseiről írni” (275), lévén hogy Engelsnél egy ilyen könyv megírásának tervére vonatkozóan semmiféle adatot sem találunk.

<sup>5</sup> MEW, kiegészítő kötet, 2. rész, 137 kk.

<sup>6</sup> MEW 19: 435 kk., 461 kk.

<sup>7</sup> I. m. 466.

<sup>8</sup> MEW 20: 486.

Engels nagy figyelemmel követte a nyelvészeti vitákat és publikációkat. Ismerte az összes fontos nyelvészeti művet. Sok munkájában — leveleiben pedig különösen gyakran — foglalt állást ezekkel kapcsolatban s részletesen foglalkozott a különböző nyelvészek nézeteivel. Többször is kifejezésre juttatta nagyrabecsülését J. GRIMM, BOPP, DIEZ és a történeti-összehasonlító nyelvészet más képviselői iránt is (így pl. „A németek őstörténetéhez”-ben, az „Anti-dühring”-ben és különböző leveleiben), bár korántsem értett velük mindig egyet s esetenként korlátaikat is megmutatta. C. F. BECKERT, a mondatrészek tanának megalapozóját viszont határozottan bírálta,<sup>9</sup> s W. BRAUNE és más újgrammatikusok nézeteit is igen kritikusan értékelte.<sup>10</sup>

Mindezzel még nem merítettük ki Engels nyelvészeti tevékenységének körét. Mindenekelőtt nem említettük meg még azt a munkáját, amellyel a továbbiakban valamivel részletesebben is foglalkozni szándékozunk, „A frank dialektus”-t. E munka különleges jelentősége abban rejlik, hogy speciális nyelvészeti kutatás. „Jegyzet”-ként részét képezi egy hosszabb, „A frank korszak” című kéziratnak, amely a frank birodalom belső fejlődését tárgyalja a galliai honfoglalástól kezdve egészen a 9. századig.<sup>11</sup> Maga a „A frank dialektus” 1881 és 1883 között keletkezett s Engels nem fejezte be teljesen; körülbelül 25 nyomtatott oldalnyi terjedelmű.<sup>12</sup> Sok más Engels-kézirathoz hasonlóan ez a mű sem jelent meg a szerző életében, s a hagyatéék gondozói, a német szociáldemokrácia jobboldali vezetői sem publikálták. Így történhetett meg az, hogy „A frank dialektus” csak 1935-ben, 40 évvel a szerző halála után jelent meg a Szovjetunióban, Németországban pedig csak 1945 után adták ki.

Évtizedekig senki sem ismerte Engelsnek e művét, s gondolatai hosszú időn át a nyelvészetben sem gyümölcsözhettek. Ezt a dolgot később, megjelenése után is meglehetősen elhanyagolták még a marxista nyelvtudósok is.<sup>13</sup> Ez az oka annak, hogy ma sem foglalja el azt a helyet a nyelvtudomány történetében, amely pedig megilletné.

A neves szovjet germanista, V. M. ŽIRMUNSKIJ érdeme, hogy „A frank dialektus”-t a tudományos kutatás számára közvetlenül is hasznossá tette. „Deutsche Mundartkunde” című értékes könyvében Žirmunskij Engels művét veszi alapul saját, a német nyelvjárásokat, azok rokonságát és tagozódását vizsgáló munkájához, melyben egy külön fejezetet szentel arra, hogy méltassa Engels jelentős dialektológiai teljesítményeit s hogy bemutassa, milyen alapvető módszertani jelentősége van e tekintetben „A frank dialektus”-nak.<sup>14</sup> Sok egyedi tény és összefüggés tárgyalásakor is közvetlenül Engels kutatási eredményeihez kapcsolódik — gyakorlati és elméleti kérdésekben egyaránt. A dolog természetéből fakad, hogy Žirmunskij számára Engels

<sup>9</sup> Vö. MEW 20: 299.

<sup>10</sup> L. alább.

<sup>11</sup> MEW 19: 474 kk., 479 kk.<sup>1</sup>

<sup>12</sup> Általában 1881—1882-t tartják a „Der fränkische Dialekt” keletkezési idejének (MEW 19: 583, 250. jegyzet; ŽIRMUNSKIJ 37). Engels azonban e művében hivatkozik M. J. COSIUN „Altwestsächsische Grammatik”-jára, amelynek első része csak 1883-ban jelent meg Hágában (vö. MEW 19: 497, 588); ezek szerint Engels 1883-ban még dolgozott ezen a munkáján.

<sup>13</sup> Érdekes kuriózum, hogy az első explicit nyelvészeti hivatkozás a „Fränkische Dialekt”-re N. J. MARR-nál található, aki megpróbálta Engels művét koronatanúként felhasználni saját téves elméleti érdekében. Marr e munkát már a megjelenése előtt is ismerte (vö. ŽIRMUNSKIJ 38).

<sup>14</sup> ŽIRMUNSKIJ 25 kk., különösen 37 kk.

e műve elsősorban „a történeti nyelvjáráskutatáshoz kapcsolódó alapvető speciális vizsgálatként” érdekes, bár természetesen nem kerüli el figyelmét annak „általános módszertani jelentősége”.<sup>15</sup>

Amennyiben e munka teljes tartalmát szeretnénk felölelni (s természetesen ez kell hogy legyen a célunk), akkor magától értetődővé válik, hogy nem szorítkozhatunk tartalmában csupán az egyedire, a dialektológiai aspektusra. Már kezdettől fogva arra kell törekednünk, hogy a munkában rejlő általánost: Engelsnek az egyes tények bemutatásához és magyarázatához alapul szolgáló nyelvelméleti nézeteit hozzuk a felszínre. Csak ezáltal érhető el az, hogy „A frank dialektus” a jövőbeli nyelvészeti kutatások és — különösképpen — a marxizmus alapján álló nyelvelmélet kifejlesztése során tökéletesen hasznosítható legyen. Ebben az értelemben e mű elsősorban a nyelvtörténet és a grammatika elmélete számára érdekes. Mindkét tudományággal kapcsolatban explicite és implicite is egész sor fontos és differenciált gondolatot vet fel. Engels e munkája aligha tekinthető hagyományos nyelvjáráskutatási dolgozatnak; ezeken a kereteken már csak azáltal is túlhalad, hogy a dialektológia tényeit mindig átfogóbb, immár nem dialektológiai jellegű összefüggésekben szemléli. Eközben — amennyire erre szükség van — a hagyományos értelemben vett nyelvtudomány határait is átlépi. Itt csak utalhatunk arra, hogy e dolgozatok a helynévkutatás számára is nagy jelentőséggel bírnak.

Igy Engelsnek e dolgozata nemcsak egy jól sikerült speciális dialektológiai vizsgálódás, hanem a szó valódi értelmében vett nyelvészeti munka — az egyedüli ilyen, melynek a marxizmus—leninizmus egyik klasszikusa a szerzője. A dolgozat ezáltal paradigma-értékűvé válik a dialektikus-materialista tudománymódszertan nyelvészeti alkalmazása szempontjából.

Ez a dolgozat azzal a céllal íródott, hogy hozzájáruljon Engels nyelvtudományi örökségének termékeny tételéhez, különös tekintettel az előbb említett általános-nyelvelméleti aspektusra. Amennyiben a téma tárgyalásakor célszerűnek tűnik, Engels és Marx más írásait is fel fogjuk használni, természetesen anélkül, hogy e kereteken belül a nyelvre vonatkozó nézeteik átfogó ábrázolására törekedhetnénk.

Annak bizonyítására, hogy Engelsnek a nyelvről vallott nézeteivel tudománytörténetileg mennyivel megelőzte — többnyire lényegesen fiatalabb — kortársait, „A frank dialektus”-t különböző releváns pontjaiban össze fogjuk majd vetni azoknak az újgrammatikusoknak munkáival, akik a múlt század utolsó harmadában a vezető nyelvtudományi iskolát képviselték. Egy ilyen összevetés márcsak azért sem nélkülözi az aktualitást, mivel az újgrammatikusok munkáin alapuló, pozitivistá nyelvtudományi koncepciók még ma is léteznek, pedig tudománytörténetileg már rég túlhaladottak. Az újgrammatikusok nyelvelméleti pozíciójának kritikai értékelésével természetesen nem kívánánk BRUGMANN, DELBRÜCK, PAUL és mások jelentős teljesítményeit ki-sebbiteni.

S még egy előzetes módszertani megjegyzés: Engels nyelvelméleti fel-fogását úgy kívánjuk tárgyalni, ahogy az éppen „A frank dialektus”-ban kifejeződik. Ezek a gondolatok ott részben explicit, részben azonban implicit módon szerepelnek. „Implicit” formában megjelenő gondolatokról akkor beszélhetünk, amikor ezek explicite megállapított összefüggések logikailag kényszerítő előfeltételeiként vagy implikációiként jelennek meg. Ezek explikálása

<sup>15</sup> I. m. 37.

legitim tudományos eszköz. Engelsnél egyébként az is előfordul, hogy fontos összefüggéseket csak néhány szóval vázol fel anélkül, hogy közvetlenül is ábrázolná ezeknek az összefüggéseknek a mikéntjét. Ilyen esetekben megpróbáljuk pontosabban is kidolgozni a megfelelő viszonyok természetét, milyenségét.

I. Engels frank dialektusról írott művének kétségtelenül az a fő jellegzetessége, hogy a nyelvet egységes összjelenségnek (*einheitliches Gesamtphänomen*) tekinti, amelyet két lényeges oldala jellemez: a nyelv egyrészt a társadalommal szorosan összefüggő történeti, társadalmi jelenség, másrészt pedig verbális jelek (pontosabban grammatikai szabályszerűségek és struktúrák) rendszere. Engels újra és újra kifejti, hogy a nyelv e két oldala állandóan egymásra és egymásba hat, sőt egymást kölcsönösen meghatározza. A nyelv e két aspektusát csak módszertani okokból választhatjuk el egymástól, bár még az ilyen szétválasztásánál sem szabad figyelmen kívül hagyni a köztük levő kapcsolatokat.

I.1. A nyelvnek társadalmi-történeti jelenségként való értékelése már abból is következik, hogy „A frank dialektus” Engels korai germán történelemmel foglalkozó munkái között szerepel, s ezek közt ez a, „A frank korszak” című íráshoz „Jegyzet”-ként csatolt dolgozat azt kívánja bizonyítani, hogy „a frankok a németek egy elkülönült, különböző néptörzsekre tagolt csoportját képviselik, egy sajátos, sokfajta nyelvjárásra bomló dialektust beszélnek, vagyis rendelkeznek a német főtörzs minden jellemzőjével — amire szükség is van ahhoz, hogy őket az iskeveonokkal azonosnak tarthassuk”.<sup>16</sup> Ebben az értelemben Engels nagy figyelmet szentel annak, hogy bemutassa a nyelv- és a társadalomtörténet összefüggéseit; eközben azonban világosan rámutat a társadalomtörténet elsődleges voltára. Ez igen szemléletesen kifejezésre jut többek közt ott is, ahol röviden felvázolja a holland nyelv történetét.<sup>17</sup>

„Amióta ugyanis a XII., XIII. és XIV. században a nagy vihardagály majdnem egész Seelandot elpusztította, a területi összefüggés megszakadásával megszűntek a frizek egymás közti politikai kapcsolatai is. Azóta a régi fríz szabadság maradványai alulmaradtak a környező fejedelmek szorongatásával szemben és ezzel együtt a fríz nyelv is csaknem mindenütt megesemmisült. Nyugaton a németalföldi, keleten és északon a szász és a dán nyelv korlátozta szűk területre vagy szorította ki teljesen a fríz nyelvet, de ez minden esetben erős nyomokat hagyott a beható nyelvben”. Kezdték — éppen az ófríz területeken — kifejlődni a fontos holland kereskedővárosok, amelyek Hollandia gazdasági vezetésével együtt a politikait is átvették, úgyhogy a 16—17. században a függetlenségi harc „magja és gerince” már ez volt. Éppen itt, Seeland és Holland területén alakult ki aztán a németalföldi irodalmi nyelv, „fríz elemeket, szavakat és szóformákat átvéve”. Így adódhatott az, hogy míg a középső németalföldi jellegében tisztán frank, az új németalföldi irodalmi nyelv frank-fríz kevert jellegű (azaz isztveon-ingveon). Engels példaként erre — más jelenségek mellett — azt említi meg, hogy számos esetben a középholland (és közfrank) rövid *e*-nek az újhollandban *i* felel meg, vö. középholland *gewes* 'gewise', *es* 'ist', *selber* 'Silber', *blent* 'blind' ~ újholland *gewis*, *is*, *zilver*, *blind*. Itt olyan nyelvváltozással van dolgunk, amelynek az érvényrejutása egyértel-

<sup>16</sup> MEW 19: 467.

<sup>17</sup> I. m. 500 kk.

műen társadalmilag meghatározott. Bár ebben az esetben a középholland *e*-nek az újhollandban *i* felel meg, emögött nincs semmiféle „hangtörvény”, amely ezt a változást előidézhetné. Az esetet teljességgel csak a grammatikán belülről szemlélve azt mondhatjuk, hogy az említett változás után a frank *e*-s és a fríz *i*-s alakok továbbra is egymás mellett éltek holland földön. Ami itt megváltozott, az — pontosabban szólva — nem a (szó)alak, hanem annak felhasználhatóságának megítélése az össznépi kommunikáció szempontjából, a társadalmi értékelés — s ezzel együtt az irodalmi nyelvi norma. Az a nyelvtörténeti leírás, amely nem ad számot az ilyen folyamatokról (úgy, hogy ezeket „hangtörvényekre” redukálja s eközben speciálisan társadalmi jellegüket „ki- és elabsztrahálja”, avagy azáltal, hogy ezeket „irrelevánsnak” tekintve tényei közül kizárja), nem felel meg a nyelvtörténet lényegének, hiszen az csak a legritkább esetben halad a hangtörvények nyílegyenes pályáján. Ez különösen olyan sokoldalú folyamatok esetében érvényes, mint a nemzeti nyelvek kialakulása vagy az ezek nyelvi formáinak (irodalmi nyelv, köznyelv és nyelvjárások) szövedékében bekövetkező változások.

Engels egy másik írásában, a korábban már említett, a polarizációról szóló jegyzetben („A természet dialektikájá”-ban) megpróbálja kidolgozni, milyen módon hatnak a nyelvtörténetben a fejlődés általános elvei. Így ír erről: „J. Grimm számára még igaz volt az az állítás, hogy egy német nyelvjárás vagy alnémet, vagy felnémet. Eközben számára egyszerűen nem is létezett a frank nyelvjárás. Mivel a késői karoling kor irodalmi nyelve felnémet volt (a felnémet Lautverschiebung érintette a délkeleti frank részeket), ezért — Grimm elképzelései szerint — a frank az egyik helyen az ófelnémetbe, másutt pedig a franciába „veszett”. Eközben teljességgel megmagyarázatlan maradt, hogy akkor honnan is került a holland a száli területekre. Csak Grimm halála után „bukkantak” újra rá a frankra: a szalira, amely németalföldivé „ifjodott”, a ripuárra a közép- és alsó-rajnai nyelvjárásokban, amelyek részben — különböző mértékben — eltávolodtak a felnémet irányába, más részük viszont megmaradt alnémetnek: úgyhogy a frank olyan dialektus, amely egyszerre fel- és alnémet is.<sup>18</sup> A német nyelvfejlődést hosszú időn át meghatározó pólusok, a felnémet és alnémet (azon három nagy dialektus egyikére vonatkoztatva, amelyekre a nyugati germán szétesett) nem kibékíthetetlen ellentétek, mint ahogy azt a germanisztika Engels korában szinte általánosan vélte. Engels a frank példáján megmutatta, hogy egy törzsszövetség már évszázadok óta létező egységes dialektusa (amely a továbbiakban is sok közös jellegzetességet őriz meg) a nyelvtörténet során széthasadhat egy fel- és egy alnémet részre. A második mássalhangzó-eltolódás kiterjedése sem a három nagy germán törzsszövetség határait követi (mint ahogy azt Grimm és az újgrammatikusok feltételezték), hanem kialakítja a saját új határait: „Egyáltalán nem szükséges, hogy e mássalhangzó-eltolódás utolsó nyoma egy már korábban létezett külön nyelvjárási csoport határán vesszen el, elhalhat egy ilyen csoporton belül is, és csakugyan ez történik”.<sup>19</sup>

Általánosabban fogalmazva: az egyszer keletkezett nyelvi határok és (ezzel együtt) a dialektusok nem determinálják egyszer és mindenkorra a jövőbeli nyelvi fejlődés egészét. A nyelvtörténet mindig újabb „pólusok” kialakulását hozza magával. Az egyes nyelvjárások sokoldalú és ellentmondásos, kü-

<sup>18</sup> MEW 20: 486.

<sup>19</sup> MEW 19: 505.

lönböző területekről kiinduló folyamatok alapján jönnek létre, ami aztán „keresztbeosztályozáshoz” vezet. A nyelvjárások nem egy egyre újabb elágazások révén létrejövő családfához hasonlítanak, amelynek ágai, ha egyszer szétváltak, akkor már örök időkre mindenféle kapcsolat nélkül fognak egymás mellett futni. Lényeges, hogy vannak a nyelvjárasi és a törzsi határokon túlmenő integráló folyamatok, s a szomszédos nyelvjárások nyelvi közössége nemcsak a genealógiai rokonság révén létezik, hanem „másodlagosan”, társadalmi kontaktusok révén is keletkezhet. Engels „A frank dialektus”-ban a nyugati szász és a frank közös jellemzőit hozza fel példaként erre.<sup>20</sup> Az ilyen kapcsolatokat rendszerint átvételen alapuló kapcsolatoknak (Lehnbeziehungen) nevezik. A kölcsönzések (Entlehnungen) ilyen értelemben tehát semmiképpen sem tekinthetők periférikus avagy természetellenes folyamatoknak; ezek jelentőségét általában messzemenően alábecsülik.<sup>21</sup>

Ha valahol nyelvi közösségek és nyelvi határok alakulnak ki, nem lehet teljes biztonsággal megjósolni, hogy elfogadják-e egyáltalán a beszélők a nyelvi újításokat, hatni fognak-e azok, s ha igen, mekkora lesz földrajzi és társadalmi hatókörük. Ezen a ponton válik jelentőssé számunkra a szükségszerűség-véletlen kategóriapár. Engels érdeme, hogy kidolgozta a „véletlen” — az ő korában, de még ma is — erősen elhanyagolt nyelvtudománybeli szerepét. E kategória figyelembevétele nélkül számos nyelvtörténeti jelenség egyszerűen megmagyarázhatatlan marad. Ahogy azt már láttuk, a nyelvi változások éppenséggel nem úgy zajlanak le, hogy egy egyszer — még valamikor az ősidőkben — kialakult elterjedési területen az egyik hangtörvény a másikat követi. Az, hogy egy tetszőleges nyelvi változás mennyire tud előretörni egy nyelvjárasi területen, az — Engels megállapítása szerint — véletlen.<sup>22</sup> Véletlenül itt nem a szubjektív nem-tudást kell érteni, hanem a szükségszerű dialektikus ellentétét; más, nyelven kívüli szempontokból nézve ugyanis már gyakran nem véletlenszerűek azok a határok, ameddig a nyelvi újítások előretörnek, hanem egybeesnek a politikai-gazdasági határokkal. Ebben az értelemben a véletlenek fellépése is prediktábilis, természetesen ezt nem az egyedi eseményekre értve. A nyelvi határok az érintett terület politikai-gazdasági határait követik, azt azonban nem tudjuk előre megmondani, hogy melyik nyelvi jelenséghez melyik konkrét határ fog majd tartozni. Ha feltételezzük, hogy a nyelvtörténetbeli szükségszerűség elsősorban a nyelv időbeli változásait általában, valamint a kommunikációs közösségeknek a gazdasági közösségen („Verkehrsgemeinschaften”) alapuló kialakulását s fennmaradását jelenti, akkor itt is érvényes az, hogy a véletlen — a mindenkor rendelkezésre álló feltételek keretén belül — a szükségszerűnek megjelenési formája s egyben kiegészítője is.

Hogy a nyelvi fejlődés társadalmi meghatározottságának és annak dialektikus-ellentmondásos jellegének kidolgozása milyen fontos kérdés Engelsnél, azt csak akkor tudjuk igazán lemérni, ha szemügyre vesszük, milyen fejlett is volt a grammatika „A frank dialektus” keletkezésének idején. Éppen akkoriban, a 19. század hetvenes éveiben találtak egymásra Lipcsében az újgrammatikusok s ekkor kezdték kialakítani koncepciójukat. Korlátoltságuk azonban — a nyelvtudomány korábbi pozícióihoz képest elért jelentős haladás ellenére — számos ponton nyilvánvalóvá válik. Az újgrammatikusok,

<sup>20</sup> I. m. 496 kk.

<sup>21</sup> Ebben rejlik egyébként Marr Engels-értelmezésének racionális magva.

<sup>22</sup> I. m. 505 k.

mint igazi pozitivisták, csak az érzékeink által közvetlenül felfogható autonóm nyelvi tényeket tekintették a kutatás tárgyának. Úgy vélték, hogy a figyelem középpontjában álló nyelvi fejlődést kizárólag „nyelven belüli”, természeti törvényként ható „hangtörvények” determinálják, amennyiben azok „természetes” módon zajlanak. A fejlődés egyenes vonalon halad, ellentmondások nélkül, a fejlődési elv evolucionalista módon leegyszerűsödik, úgyhogy végül mechanisztikus-determinisztikus képet kapunk.

A nyelvjárások megítélésekor is hasonló nézetekkel találkozunk. Így például Osthoff feltételezte, hogy a népi nyelvjárások „családfájukat megszakítatlanul egészen a germán népiség történeti kezdeteiig” vezetik vissza függetlenül a nyelven kívüli, társadalmi feltételektől.<sup>23</sup> Ilyen szemléletmód esetben természetesen szó sem lehet arról, hogy a nyelvtörténet a társadalomtörténettől függ. De a H. Paul, az újgrammatikus iskola vezető teoretikusa által képviselt nézet is, bár más úton, de olyan nyelvészeti gyakorlathoz vezet, amelyből de facto hiányzik a nyelvtörténet és a társadalomtörténet kapcsolatainak egész problemaköre. Paul általánosságban elismeri, hogy a közlekedésnek „nyelvjáráskeveredés” a következménye, s ezáltal adódhatnak a nyelvi fejlődésben bizonyos „inkonzekvens jelenségek”.<sup>24</sup> De azt is elismeri, hogy „a nemzeti tábla képe . . . mindig bizonytalan”; „ez csak úgy állapítható meg, ha bizonyos különbségeket önkényesen kiragadunk, másoktól pedig eltekintünk.”<sup>25</sup> A különféle egyedi nyelvi jelenségekből, melyeknek fejlődése egymástól elszigetelve zajlik s melyeknek határai gyakran nem esnek egybe, azt a következtetést vonja le, hogy a nyelvi jelenségek határa és története elvileg független egymástól. Ezzel azonban már fel is bontotta, el is tüntette a nyelvjárásokat, s végső következtetésként még az is kiderül, hogy az újgrammatikusok nyelvtörténeti szabályszerűségei, a „hangtörvények” az egyénre korlátozódnak.<sup>26</sup> Miközben az egyén nyelvét nyilvánítják a nyelvfejlődés egyetlen, a törvények szintjén is megfogható jelenségének, eltűnik a társadalmi vonatkozás, s ezzel együtt az összes, ebből adódó problémafelvetés is. Joggal mutat rá Žirmunskij, hogy az ilyen elvek alapján keletkezett „helyi grammatikák” alapjában véve csupán egyes ideolektusok leírásai (legtöbbször a kutató saját ideolektusáé): „Az, hogy egy ilyen nyelvészeti 'Robinson' leírja az absztrakt hang- és grammatikai rendszert a maga törvényszerű fejlődésében az éppilyen absztraktnak felfogott közép- és ófelnémetből kiindulva . . . módszertani szempontból a konkrét társadalomtörténeti problematikáról, a nyelvtörténet és a néptörténet közti összefüggésről való lemondást jelenti.”<sup>27</sup>

**1.2.** A nyelv rendszerszerű-grammatikai (systematisch-grammatische) oldala is megfogalmazódik „A frank dialektus”-ban. A szerző nem ad részletes képet a frank grammatikáról; ezt sem a téma maga, sem pedig a dolgozat rövid terjedelme nem teszi lehetővé. Engels a dolgozatban különböző helyeken mégis újra és újra kiemeli, hogy számára a nyelv nem egymástól nagymértékben független egyedi tények halmaza, hanem olyan átfogó rendszer, amelynek elemei meghatározott viszonyban állnak egymással. Ebben a rendszerben egy egyedi nyelvi jelenség lényege, azt csak önmagában tekintve, nem állapítható meg,

<sup>23</sup> OSTHOFF 15 (idézve: ŽIRMUNSKIJ 64).

<sup>24</sup> PAUL 72.

<sup>25</sup> I. m. 43.

<sup>26</sup> I. m. 38.

<sup>27</sup> ŽIRMUNSKIJ 66.



hanem elsősorban annak az egész rendszerben betöltött szerepéből adódik. A rendszer tagjai állandóan hatnak egymásra s meg is határozzák egymást. Ezeket a gondolatokat a továbbiakban még részletesebben is kifejtjük.

Csak látszólag meglepő, hogy Engels nagy figyelmet szentel a nyelvi rendszer és szerkezete problémájának, hiszen „A frank dialektus” e tekintetben sem áll magában, hanem része Marx és Engels életművének. Munkáiban nagyon fontos szerepet játszanak a strukturális-rendszerszerű elemzések. Különösen jellemzőek e tekintetben Marx nagy gazdasági művei, „A politikai gazdaságtan bírálatához” és „A tőke”, amelyek tartalma épp a kapitalizmus gazdasági rendszerének elemzése. Így például Marx a „Grundrisse” bevezetésében a kapitalista termelési mód szigorú rendszerszerű-strukturális tárgyalása mellett száll síkra, hogy ezáltal az azt domináló kategória, a tőke szerepe s ezzel együtt annak lényege is világosan kifejezhető legyen: „Képtelen és hibás dolog volna tehát a gazdasági kategóriákat abban a sorrendben felsorakoztatni, amelyben történelmileg a meghatározóak voltak. Sorrendjüket éppenséggel az a vonatkozás határozza meg, amelyben a modern polgári társadalomban egymással állnak, s amely pontosan fordítottja annak, amely természetszerű sorrendjüként jelenik meg. Nem arról a helyről van szó, amelyet a gazdasági viszonyok a különböző társadalmi formák egymásutánjában történelmileg elfoglalnak, ... hanem a modern polgári társadalmon belüli tagozódásukról.”<sup>28</sup>

Ebben az összefüggésben hangsúlyoznunk kell, hogy „A frank dialektus” is azt tanúsítja, hogy a strukturális vizsgálati módszereket nem kívülről kell a marxizmus – leninizmus módszertanába integrálni, mint ahogy azt néha követelik. A marxista dialektika – mint ismeretelmélet és mint módszer – eleve tartalmazza a „logikai” és a „történeti” kategóriáját, amelyek egysége az emberi megismerés dialektikus törvényszerűségét fejezi ki. A „logikai”-n azt az elméleti felismerést értjük, amely az érintett tárgy törvényszerűségeit elvont és rendszertől formában tükrözi vissza, a „történeti” alatt pedig a tárgy keletkezésének és fejlődésének megismerését és reprodukálását. Ebben az értelemben a „Grundrisse” és „A tőke” nemcsak a rendszerszerű módszer mesterei alkalmazására szolgáltató példát, hanem egyben klasszikus mintája annak is, miképpen lehet egyben a „logikai” és a „történeti” általános egységét is megteremteti a kutatásban és a bemutatásban is.<sup>29</sup> ZELENÝ a „Das Kapital und die Wissenschaftslogik bei Marx” című munkájában joggal utal arra, hogy a struktúrafogalmat alapjában véve csak Hegelből és Marxból kiindulva lehet megfelelő módon megérteni. Másmilyen próbálkozások vagy kudarcot vallottak, avagy csupán újra „felfedezték Amerikát”.<sup>30</sup> Ha magunkban mindezt tisztáztuk, akkor azon sem csodálkozhatunk, hogy Engels kora polgári nyelvtudományát messze megelőzte a nyelv rendszerjellegének felismerésében is. Ez aztán fonológiai és morfológiai részletkérdések tárgyalásában is kifejezésre jut, ahol olyan gondolatokat vetett fel, amelyekhez a nyelvészet csak századunk közepén, a grammatikaelmélet fejlődésével jut el újra.

<sup>28</sup> Grundrisse 28.

<sup>29</sup> PhilWB 667 k.

<sup>30</sup> ZELENÝ 64, 14. jegyzet. Ez természetesen nem azt jelenti, hogy a nem marxisták által elért tudományos eredményeket el lehetne (vagy akár el kellene) hanyagolni. A teendő inkább az, hogy ezeket marxista oldalról gondosan átsorolják és megvizsgálják a belőlük adódó filozófiai konzekvenciákat. Az átvételük szükségességére vonatkozó kérdés csak mindezek után tehető fel.

Engels kortársai, az újgrammatikusok, többnyire csak egyedi tények gyűjtésével és elemzésével foglalkoztak. Ezen a koncepción belül nem merülhetett fel az olyan központi probléma sem, hogy milyenek ezeknek az egyedi tényeknek az egymás közti összefüggései, vagy hogy melyek az egésznek tekintett nyelv tulajdonságai. Míg a J. Grimm-féle nyelvfelfogásban, amely a nyelvet organizmusnak tekinti, annak rendszerjellege még kifejeződik (bár biológiailag némileg elidegenítve), az újgrammatikusoknál már elvben egymástól független részletjelenségek halmaza. Ezt tükrözi mindegyik „kézikönyvük” módszertana is.

Amint azt már korábban hangsúlyoztuk, a nyelv két oldala, a rendszerű-strukturális és a történelmi-társadalmi, egységet képez. Esetünkben nem diszjunkt tárgykörökről van szó, hanem egy jelenség különböző aspektusairól. Egyik aspektust abszolutizálva helytelen eredményekre jutnánk — ezt bizonyítja „A frank dialektus” is. Szorosan kapcsolódik ehhez a témakörhöz az is, ahogy Engels Dühring nevelési programjának nyelvtudományi oldalát taglalja az „Antidühring”-ben.<sup>31</sup> Ebben a Dühring által olyannyira kedvelt K. F. BECKER és J. CH. A. HEYSE-féle grammatikát „egészen a régi klasszikus filológia módjára nyesegetett 'technikai' ófrank grammatikának” nevezi, „amely teli van az összes ezzel járó, a történelmi alap irányára visszavezethető kazuisztikával és önkényességgel”. Pozitívumként állítja ezzel szembe az „egész modern történelmi grammatikát”, Bopp, Grimm és Diez nevét említve itt. Honnan ered ez a szigorú ítélet, amellyel Engels elmarasztalja K. F. Beckert, akinek a mondatelemzése (ma már tudjuk) a modern szintaxis, különösen pedig a függőségi grammatika néhány aspektusát vetette előre?

Bár Engels kritikáját gyakran félremagyarázták, mégsem tűnik túl nehéznek megválaszolni a fenti kérdést: Engels Beckernek a nyelv történelmi-társadalmi szemléletének teljes hiányát veti a szemére. Becker nyelvtudománya nemcsak hogy nem függ össze a társadalommal és ennek fejlődésével, hanem még egy ilyen viszony megteremtésének lehetősége is hiányzik, lévén hogy a történelmi dimenzió egyáltalán nem szerepel nála. A Grimm-féle történelmi grammatika viszont szoros kapcsolatban áll a történelemmel, bár ez utóbbit természetesen még nem materialista módon fogták fel. Engels maga történelmi munkáiban — Grimm történelmi grammatikájának eredményeit alapul véve — a nyelv- és a társadalomtörténet összefüggéseit történelmi-materialista szempontból állítja helyre.<sup>32</sup> Közismert, hogy az újgrammatikusok a nyelv történetének kutatását tekintették a nyelvészet szinte kizárólagos feladatának; e téren mutatkoztak meg nagy eredményeik is. Hiányzott ugyan náluk a társadalomtörténettel való kapcsolat, de szerepelt a fejlődési elv. Az általuk olyan részletesen ábrázolt nyelvi fejlődés természetesen összefüggésbe hozható a társadalomtörténettel. E tekintetben ők messze meghaladták Beckert.

Még egy másik pontot is figyelembe kell venni ezzel összefüggésben. Becker munkái a szintaxissal foglalkoztak, vagyis egy olyan tudományterülettel, amely Engels korában a többi nyelvészeti diszciplínához képest még hátrább tartott a fejlődésben, s amelynek a legtöbb nyelvész (így Grimm és az újgrammatikusok is) alig szentelt figyelmet. A szintaxis ekkor még nem tudott igazán bekapcsolódni a nyelvészet fejlődésébe. Bár Becker strukturális-funkcionális elemzés során jutott el a „mondatrészek” rendszeréig, de ez a

<sup>31</sup> MEW 20298 k. :

<sup>32</sup> Vö. különösen: Die deutschen Stämme. MEW 19: 461 kk.

rendszer parallel módon állt az addigi nyelvtudományi kutatás fő eredményei mellett s nem volt azokkal semmiféle kapcsolata. A Becker szintaxisában található gyümölcsöző kezdeményeknek nem volt semmi közük e kor nyelvészetének egyéb elméleti gondolataihoz; olyan átfogó szintaktikai koncepcióba voltak beágyazva, amelynek egészen nyilvánvalóak a hiányosságai (s amely koncepció később, ahogy azt már tudjuk, a prakticista „iskolai grammatika” alapjává vált). Ezért nem csodálkozhatunk, ha Engels, aki külön sohasem foglalkozott szintaktikai problémákkal, sok más nyelvészhez hasonlóan nem vette észre a Becker grammatikájában meglevő pozitív kezdeményezéseket.

Dühringnek az a követelése azonban, hogy a nyelvészet csak a „boldog emlékezetű Heyse és Becker” grammatikájából álljon, s ami még ennél is több, csak — nacionalista-bornirt módon — a némettel foglalkozzon, kétségtelenül visszalépés lett volna, s e tekintetben teljesen megalapozott volt Engels kritikája.

2. Miután a korábbi részekben a nyelvnek az általános kérdéseivel foglalkoztunk, úgy ahogy azok Engelsnél is megjelennek, a továbbiakban a grammatika néhány speciálisabb kérdésére kívánunk kitérni, elsősorban a grammatikai szabályosságok problémájára.

„A frank dialektus”-ban több helyen is felbukkan a „szabály” grammatikai értelemben vett fogalma. Így például a holland nyelv bizonyos grammatikai tulajdonságairól beszélve szó esik „ingveon-szabályról”.<sup>33</sup> Ezzel azonban még nem mondtunk sokat Engels grammatikafelfogásáról, hiszen a „szabály” terminust sokféleképpen használják a nyelvtudományban. Az újgrammatikus BRAUNE például arról beszél egy, a frank nyelvről és a Lautverschiebung-ról szóló, Engels által bírált írásában, hogy a „frank szabály” szerint ragoznak.<sup>34</sup> Többet tudunk meg arról, hogy mit is ért Engels grammatikai szabályon annak a vitának az alapján, amelyet a Berg területén az igeragozásában előforduló úgynevezett „egységes többesszám” (Einheitsplural) megítéléséről folytatott: „Braune és mások abból az egyszerű észrevételből kiindulva, hogy a bergiben a három személyt azonosan kezelik, az egész bergi hegyvidéket a szász nyelvterülethez számították”, mivel az Einheitsplural ingveon jellegzetesség. Van azonban egy döntő különbség a bergi és a szász között, amelyet Braune teljességgel figyelmen kívül hagy: „A bergi dialektusban a jelen idő mindhárom többes számú alakja szintén egyforma, de nem *d*-re végződik, mint a szászban, hanem *nt*-re, mint a frankban.” S Engels hozzáfűzi még: „Az igaz, hogy a szabály a szászból került át, de sajnos, frank módra alkalmazzák, s ezzel az ellenkezőjét bizonyítja annak, amit bizonyítania kellene.”<sup>35</sup> Ez az utolsó mondat különösen fontos. Nemcsak egyszerű dialektológiai helyreigazítás, hanem egyidejűleg az alábbiakat is jelenti:

(I) Egy nyelv grammatikája nemcsak egységeket tartalmaz, hanem szinkrón módon működő szabályokat is.

(II) Ezek a szabályok két részből állnak: egyrészt a szó szoros értelmében vett szabályból és annak megvalósításából (Ausführung). Más szóval: van egy formai és egy tartalmi oldaluk.

<sup>33</sup> MEW 19: 497, 498.

<sup>34</sup> BRAUNE 16.

<sup>35</sup> MEW 19: 496 k.

(III) A szabályok formai és tartalmi oldala nem kötődik össze mereven és megváltoztathatatlanul, hanem bizonyos mértékű „függetlenséggel” rendelkezik, ami a nyelvi fejlődésben fejeződik ki — a szabályok megváltoznak.

(IV) A szabályok átvehetőek (ti. más nyelv[változatok]-ból).

Az Engels által bemutatott grammatikai-nyelvtörténeti folyamatot a következőképpen mutathatnánk be a grammatikaelmélet eszközeivel: A frank nyelv grammatikája tartalmaz egy olyan morfológiai vagy flexiós szabályt, amely (irodalmi német megfelelőjével azonos módon) az igék jelen idejű többes számához két különböző személyvégződést rendel, a 2. személyben /t/-t, az 1. és a 3. személyben pedig /nt/-t. Ha elhanyagoljuk az itt lényegtelen részleteket, akkor a szabály a következőképpen néz ki:<sup>36</sup>

$$(1) \quad \emptyset \rightarrow \left\{ \begin{array}{l} t \text{ / [+ Ps]} \\ nt \end{array} \right\} / [P1] \text{---} ]_v$$

Ez a következőket jelenti: A többes szám 2. személyében a /t/ végződés kapcsolódik az igetőhöz, egyébként pedig (azaz az 1. és a 3. személyben) az /nt/ végződés. A szász szabály nem tesz különbséget a személyek között, emiatt formája is egyszerűbb és egységesen a /t/ végződést vezeti be (ezt Engels a (d) mellékformában alkalmazza):

$$(2) \quad \emptyset \rightarrow t / [ + P1] \text{---} ]_v$$

Így jönnek létre például olyan jellegzetes alakok, mint például a *wi hebbet* (*hebbet* 'wir haben'). E szabály Engels által tárgyalt bergi megfelelője az alábbi:

$$(3) \quad \emptyset \rightarrow nt / [ + P1] \text{---} ]_v$$

Könnyű belátni, hogy ennek a szabálynak ugyanolyan egyszerű az alakja, mint szász megfelelőjének, csak éppen a tipikus frank /nt/ ragot vezeti be, vö. a *hant* többesszámú alakot. Tehát csak a szabály „szász formáját” vették át, megmaradt viszont a frank „megvalósítás”.

Engels utal arra, hogy ez a szabály már arra a korra érvényes, amelyben a „Heliand”-ot lejegyezték. Ebben ugyanis a valódi ószász alakok (pl. *tholōd* és *gornōt*) mellett olyanok is előfordulnak, mint *tholōnd* 'sie dulden' és *gornōnd* 'ihr klagt'.

A bergi „kontaminációs szabály” keletkezése Engels számára nem csak grammatikai kérdés. Kialakulásának körülményeit vizsgálva arra a következtetésre jut, hogy az a frank és a szász lakosság keveredésével jött létre e területen, azaz bizonyos társadalmi feltételek alapján.<sup>37</sup> Ha Engelsszel együtt azt állapítottuk meg a fentiekben, hogy a nyelvtörténet szorosan összefügg a társadalomtörténettel, úgy most az egyes grammatikai szabályokra is vonatkozathatjuk ezt a felismerést:

(V) A mindenkori társadalmi feltételek szolgálnak alapul a szabályok fejlődéséhez és elterjedéséhez.

<sup>36</sup> A fonológiai és morfológiai szabályok, ezek tulajdonságai és formalizálásuk kérdéséhez vö. WURZEL (i. m.) különösen I k k.

<sup>37</sup> MEW 19: 498.

Másutt Engels arra a próbálkozásra vezeti vissza az irodalmi nyelv és az idegen nyelvek zöngés és zöngétlen zárhangjai (*b — p* stb.) közti, a fel- és középnémet területen jelentkező bizonytalankodást, hogy „a vonatkozó mindenkori nyelvjárási mássalhangzó-eltolódási törvényét ez utóbbiakra alkalmazzák” és így folytatja: „s ezt önkéntelenül megkísérlik”.<sup>38</sup> Az „eltolódási törvény” (*Verschiebungsgesetz*) terminust nem értelmezhetjük másképpen, mint annak a fonológiának rendszerszerű szabályát, amelyet a beszélő birtokol (tehát amely részét képezi grammatikájának), s amelyet használ és megért. Akárcsak az előző esetben, itt is kizárt a történeti-hangtörvényi értelmezés: a beszélő természetesen nem képes alkalmazni az „eltolódási törvényeket”, ha ezek már évszázadok óta nem hatnak. A szabályok nem tudatos alkalmazásának itt is nagy a jelentősége. Így tehát a grammatikai szabályok Engels által felmutatott tulajdonságait még kiegészíthetjük eggyel:

VI) A szabályokat a beszélő nem tudatosan alkalmazza.

Engels szabálykonceptiója — e kérdéskör újgrammatikus megközelítési módjához képest — a nyelvszemlélet teljesen új minőségét jelenti. Az újgrammatikus számára ugyanis egyáltalán nem léteznek szinkron módon működő szabályok, csak történetiek, a már eddig is többször említett „hangtörvények”. H. Paul kifejezetten hangsúlyozza, hogy „ilyesféle szabályok láttán nem szabad arra a következtetésre jutni, hogy ezek a bizonyos hangátmenetek újra és újra lezajlanak, az egyik alakból egy másikat képezve. Az érintett alakok esetében, amelyek közt ilyesféle viszony áll fenn (azaz a hangtörvények által létrehozott szinkron alternációk; a szerző megjegyzése) vagy mind a kettő elraktározódik az emlékezetben, vagy az egyik a másikból analógiásan képződött.” Számára szabályjelleggel csak „egy bizonyos meghatározott korszakban lezajlott történeti fejlődés” rendelkezik, s nem a nyelv abból eredő „egymás mellett létező viszonyai”, vagyis az olyan alternációk, mint amelyek például a szóvégi zöngétlenedés által létrejönnek, így például [*hundə*] — [*hunt*].<sup>39</sup> Ezáltal a rendszer síkján a közvetlenül megfigyelhető pozitív nyelvi adatok, a „nyelvi cselekvés összes megnyilvánulása” válik a „nyelv kutatójának valódi célpontjává” a grammatika szabályszerűségei helyett.<sup>40</sup> Bár a különböző egymásra következő nyelvi állapotok a „hangtörvények”, azaz a történeti szabályok által vonatkoznak egymásra, de a nyelvállapotok összevetése csak „reális objektumok és tények közötti” összehasonlítást jelenthet, hiszen absztrakciók között semmiféle oksági kapcsolat nem állhat fenn.<sup>41</sup> Itt nagyon szemléletesen tetten érhető a pozitivisták korlátoltsága, még H. Paulnál is, aki azt másutt néha leküzdeni látszik. Paul „pszichikai organizmusait” értékelhetnénk ugyan a rendszerszerű szinkron szemlélet bizonyos kezdeményeinek, ám ezekben egy fő összes grammatikai alakja (tehát eset, szám, idő, mód, személy stb.) egymás mellett egyenként és önállóan szerepel, és csak az úgynevezett „asszociációk” hálózata által kötődnek egymáshoz s más alakokhoz.<sup>42</sup>

E nézetekből következik, hogy Engels gondolatának, a szabályok átvehetőségének nincs semmiféle újgrammatikus megfelelője. Paul a „dialektuskeveredést” (ahogy ő ezt nevezte) nagyon konzekvensen az „idegen dialektus

<sup>38</sup> I. m. 518.

<sup>39</sup> PAUL 68 k., vö. még 24 kk. 57 kk.

<sup>40</sup> I. m. 24.

<sup>41</sup> Uo.

<sup>42</sup> I. m. 26 kk.

egy szavának kölcsönzésére” korlátozta.<sup>43</sup> E megszorítás által éppen a dialektusviszonyok, az interferencia és a kétnyelvűség legérdekesebb kérdései kerültek a nyelvészeti kutatás hatókörén kívülre.<sup>44</sup>

3. Előbb már láttuk, hogy Engels elfogadta a szinkrón módon ható grammatikai szabályok létét. Az egyes dialektusok közti különbségek (ahogy az „A frank dialektus”-ból részletesen kiderül) a szabályokban és a szókincsben mutatkozó különbségekből adódnak. Egy bizonyos dialektushoz tartozó beszélő tudja, hogy egy adott nyelvi alak — Engels szavaival — „illik-e a szájára”, vagy inkább „zavarja őt”,<sup>45</sup> hogy beletartozik-e az az ő nyelvjárásába vagy sem, helyes-e vagy helytelen abban stb. Ilyen ítéletek összességében fejeződik ki az, hogy a beszélő — a nyelvelsajátítás folyamata során interiorizált nyelvi rendszer alapján — „birtokolja-e” azt a dialektust, vagyis az a jelenség, amelyet ma általában nyelvi kompetenciának nevezünk.<sup>46</sup> A beszélő azt is meghallja, hogy másvalaki ugyanezt a nyelvjárást beszéli-e, mint ő. Hogyha a beszélő a — természetesen a saját lakóhelyén túlterjedő — kommunikáció révén szembetalálkozik azzal a ténnyel, hogy a szomszédos helységek nyelvjárása az övével „az idegen számára észrevehetően apróságokig megegyezik”.<sup>47</sup> avagy egy nyelvjáráshatárt átlépve azt találja, hogy az egyik nyelvjárás „éppúgy a szájába illik, mint a másik”,<sup>48</sup> ezáltal — tudatosan avagy öntudatlanul — a nyelvről szerzett ismereteit alkalmazza és a nyelvi összetartozás „népi tudatában” ismeri fel magát.<sup>49</sup> Žirmunskij ezzel kapcsolatban a „nyelvjárási beszélők kollektív nyelvi tudatáról” beszél.<sup>50</sup>

Engels műve különböző helyein is bemutatja, hogy a nyelvi kompetenciát nem tekinthetjük egységes és változatlan (homogen und nichtvariabel) rendszernek, mint például Chomsky teszi azt az „ideális beszélő/hallgató” esetében,<sup>51</sup> ha csak nem akarjuk a nyelv működésének és fejlődésének társadalmi feltételeit eleve megmagyarázatlanul hagyni. A kompetencia egyik lényegi vonása, hogy a sokféleség (Heterogenitát) és a változékonyság (Variabilität) is beletartozik: egymástól nem független, hanem egymást átható és befolyásoló grammatikák, a nemzeti nyelv különböző létezési formáinak rendszere.

Más összefüggésben már szó volt az egyik, Engels által leírt esetről, amely változatos és heterogén kompetenciát tételez fel.

Arról van szó, hogy a „vonatkozó mindenkori nyelvjárás mássalhangzóeltolódási törvényét” önkéntelenül az irodalmi nyelv esetében is alkalmazzák.<sup>52</sup> Másutt Engels utalt arra, hogy „egy dialektus sajátossága” akkor kerül igazán előtérbe, ha a beszélő nem a saját nyelvjárását beszéli éppen, hanem a „számára érthető irodalmi német nyelvet, amelyet nálunk németeknél többnyire

<sup>43</sup> I. m. 72.

<sup>44</sup> Ezzel — és az újgrammatikus koncepció néhány más pontjával — kapcsolatban alapos korabeli kritikai található SCHUCHARDTNÁL. Az ott képviselt álláspontok egyes aspektusaikban viszonylag közel állnak Engelséhez.

<sup>45</sup> MEW 19: 507.

<sup>46</sup> Vö. pl. CHOMSKY 3 k.

<sup>47</sup> MEW 19: 506.

<sup>48</sup> I. m. 507.

<sup>49</sup> I. m. 505.

<sup>50</sup> ŽIRMUNSKIJ 44.

<sup>51</sup> CHOMSKY: uo.

<sup>52</sup> MEW 19: 518.

erősen magán viseli a tájnyelv hatását.”<sup>53</sup> Ha itt két egymástól függetlenül egymás mellett létező grammatikai rendszert (a nyelvjárását és az irodalmi nyelvét) tételeznénk fel, akkor az ilyen nyelvi jelenségeket (így például a „szászos”, a „berlines”, a „svábos” stb. beszédmódot) tényszerűen kizárná a nyelvészet köréből. Ezek a jelenségek viszont egyszerűen abból adódnak, hogy az „elsődleges dialektus” bizonyos, a gyermekkorban elsajátított szabályai olyan szilárdan beépültek a beszélő kompetenciájába, hogy egy „másodlagos dialektust” megtanulva csak nagy nehezen lehet felfüggeszteni ezen szabályok működését (ha ez egyáltalán lehetséges). Ha a fenti dialektusok alatt egy nyelvjárást és az irodalmi nyelvet értjük, akkor gyakran adódhat az, hogy valaki az irodalmi nyelvet próbálván beszélni, ahhoz jut, amit Engels „a tájnyelv hatását erősen magán viselő . . . irodalmi németnek” nevezett, s amit mi a „dialektushoz közel álló köznyelvnek” nevezhetnénk.<sup>54</sup>

Engels már a „Plattdeutsch”-ről írott fiataalkori munkájában megfogalmazott egy érdekes nyelvi jelenséget: „A népnyelv még olyannyira tudatos, hogy a felnémet szavakat állandóan átalakítja az alsószász hangtörvényei szerint és magába is olvasztja azokat; olyan képesség ez, amelynek már kevés alsószász népi nyelvjárás van birtokában”.<sup>55</sup> A „tudatos(ság)” itt a grammatika érintetlenségét (Íntaktheit), a nyelvjárás szabályainak (a nem történelmi értelemben vett „hangtörvényeknek”) a produktivitását jelenti. Ehhez a kérdéskörhöz Engels újra visszatér „A frank dialektus”-ban az általa „visszafelé való eltolódásnak” nevezett pfalzi jelenség vizsgálatakor, amelyet grammatikai alrendszerük egymásbahatolásával magyaráz.

Engels így ír: „De a mássalhangzó-eltolódás korántsem olyan tökéletes, mint amilyennek látszik, sőt különösen idegen szavaknál, ellenkező irányú eltolódás megy végbe, vagyis a szókezdő néma mássalhangzó egy fokkal nem előre, hanem hátra tolódik el; mint látni fogjuk, a *t*-ből *d*, a *p*-ből *b* lesz, a szókezdő *d* és *p* alnémet fokon marad: *dun* 'tun', *dag*, *danze*, *dür*, *dodt* . . . *paiff* 'Pfaff', *peife*, *palz* 'Pfalz', *parre* 'Pfarrer'. Minthogy a felnémet *t* és *pf* helyett *d* és *p* áll, úgy idegen szavakban is a szókezdő *t*-ből *d* lesz, a szókezdő *p* azonban visszatolódik *b*-vé: *derke* 'Türke', *dafel* 'Tafel', *babeer* 'Papier', *borzlan* 'Porzellan', *bulwer* 'Pulver’.”<sup>56</sup>

Az alábbiakban némileg részletesebben is kitérünk Engels igen tömör magyarázatára, amelyben a pfalzi és az irodalmi német mássalhangzók közti kölcsönviszonyokat tárgyalja.

(I) A pfalziban magánhangzók előtt nincs szókezdő [t], van viszont igen sok olyan szótári elem, mint például *dag* 'Tag', *dür* 'Tür' stb., amelyek révén adott a pfalzi [d] és az irodalmi német [t] közti kapcsolat. A beszélő számára a két, mindenkor egymás mellett álló alak (természetesen az egységes szemantika alapján) nem lesz önálló szótári elem, amelyet külön-külön kellene megjegyeznie, hanem egy és ugyanazon szónak

<sup>53</sup> MEW 19: 507.

<sup>54</sup> Ezzel kapcsolatban nagyon érdekes az a kérdés, hogy melyek azok az egyes szabályok, amelyek ilyen jellegűek. Más feltételek között születtek bizonyos próbálkozások, melyek úgynevezett „elsődleges” és „másodlagos” nyelvjárási jellemzők kidolgozásával akarták a kérdést tisztázni (vö. ŽIRMUNSKIJ 584 kk.). A „szilárd szabályok” — úgy tűnik — éppen a „másodlagos” jellemzők, amelyek a köznyelvek kialakulásakor is megőrződnek.

<sup>55</sup> MEW, kiegészítő kötet, 2. rész, 137.

<sup>56</sup> MEW 19: 517.

lesznek a társadalmi kontextustól függő változatai. Egy egységes, mindkét variánsnak alapul szolgáló alak szerepel a pfalzi beszélő grammatikájában, amely — „elsődleges dialektusa”, a pfalzi alapján — /d/-ként szerepel. A [d] és a [t] formák közti viszony rendszerezése olyan fonológiai szabály által történik, amely meghatározza, hogy az alapvető [d]-nek az irodalmi németben [t] felel meg. Itt nem érdekes, hogy a pfalzi beszélő képes-e beszélni a felnémetet, avagy csupán érti azt, azaz passzívan birtokolja. A fenti szabályt így vázolhatnánk fel:

$$(4) \quad |d| \longrightarrow [t] / \text{felnémet}$$

A „felnémet” kontextusmegjelölés a szabály társadalmi értékelését jelöli. A pfalzi beszélő grammatikájának ezt a szabályát (amely egyébként csak az irodalmi németre, a „Hochdeutsch”-ra vonatkozna) következetesen alkalmazza minden új, először hallott szóra, tehát az irodalmi németből jövő idegen szavakra is. Ennek megfelelően olyan fonetikai szekvenciákat, mint [türkə], [tāfəl] stb. fonológiailag (derke), (dāfel) stb. alakként értelmezik, s a pfalziban (amelyben nincs a (4)-nek megfelelő szabály) ugyanazok a szókezdő mássalhangzók jelennek meg bennük, mint az alapul szolgáló alakokban, azaz egész szabályosan [derkə]-nek és [dāfal]-nak ejtik őket.<sup>57</sup>

(II) A pfalziban nincs [pf] sem. Az olyan egymás mellett álló alakokat, mint *pälz*—*Pfalz* és *paſf*—*Pfaſſ*, ez esetben is összetartozónak fogják fel, amiből következik, hogy az irodalmi német [pf]-nek a pfalziban [p] felel meg. Annak alapján, hogy itt a pfalzi az „elsődleges dialektus”, az egységes, alapul szolgáló alakok a hangváltozás nélküli /p/-t tartalmazzák, vö. /paſf/. Az irodalmi német [pf]-fel való rendszerszerű viszony azáltal jön létre, hogy a beszélő beépíti grammatikájába az alábbi szabályt is:

$$(5) \quad |p| \longrightarrow [pf] / \text{Hochdeutsch}$$

A *pf* nem fordul elő idegen szavakban, a *p* viszonyt annál gyakrabban. Mivel azonban a pfalzi és alapul szolgáló /p/, hogy úgy mondjuk, már „foglalt” (az (5) szabály miatt), és sok szóban a pfalzi [b]-nek az irodalmi németben [p] felel meg, az irodalmi német [p]-t fonológiailag nem /p/-ként, hanem /b/-ként elemzik a beszélők. Ezt az összefüggést ragadja meg a (6) szabály, amelyet alátámaszt az ezzel párhuzamos (4) szabály is:

$$(6) \quad |b| \longrightarrow [p] / \text{Hochdeutsch}$$

Az idevágó szótári elemeket tehát zöngés szókezdő mássalhangzók jellemzik (*/bortslān/*, */bulver/*) és a pfalzi dialektusban érvényesülő szabályszerűségeknek megfelelően — az alapvető /b/-t is [b]-ként ejtik ki — kapnak valóságos hangértéket.

Az „ellenkező irányú” eltolódás”, amellyel a pfalzi a hangeltolódás „felnémet foka” ellen „tiltakozik”,<sup>58</sup> eképpen a dialektus és az irodalmi nyelv egymásra hatásával, azaz ugyanazon nemzeti nyelv két különböző létezés

<sup>57</sup> Az egyszerűség kedvéért itt elhanyagoljuk a magánhangzórendszer problematikáját.

<sup>58</sup> Uo.



módjának interferenciájával magyarázható. Itt különösen jól látszik, milyen mélyen hatolt be Engels a nyelvi rendszer és fejlődési törvényszerűségeinek lényegébe, s rögtön be is mutatjuk majd, hogy a nyelvi fejlemények (azaz itt a három korábban felvázolt szabály kialakulása) milyen módon determinálódnak a grammatikai rendszerek szerkezete által is. A pfalzi és az irodalmi német hangstruktúrája által már eleve meghatározott a kialakuló szabályok formája. Az ilyen nyelvi fejlődésnek (ahogy az a legutóbbi időben hebizonyosodott) nagy szerepe van, különösen a fonológiai és a morfológiai síkon. Ennek lényegéről azonban még ma is keveset tud a kutatás.

Evidens azonban, hogy itt bizonyos nyelven kívüli előfeltevéseket (vagyis társadalmi feltételek stb.) is figyelembe kell venni, amelyek először is előidézik azt, hogy a nyelvjárási beszélő saját dialektusán kívül megtanulja — legalább megérteni — az irodalmi nyelvet is, s így a beszélők kompetenciájában találkozhat a pfalzi és az irodalmi német nyelv. Ez azt is mutatja, hogy a (4)–(6) szabályok kialakulása — más szempontból nézve — társadalmilag is meghatározott. A grammatikai és a társadalmi tényezők együtt hatnak a nyelvi változásnál, ahogy az már a korábbi, bergi igeragozás-szabály problémájánál is kiderült.

Nem jelenti Engels nagy módszertani teljesítményének kisebbitését, ha a dialektológia ma már másként magyarázza a tényeket, mint ő; az ő megoldásának a jelentősége — ahogy mi azt be kívántuk mutatni — mindenképpen túlmegy ezeknek a tényeknek a magyarázatán.<sup>59</sup>

E rész befejezéséként még tegyük egy rövid összehasonlítást az újgrammatikus koncepció és Engels nézetei között. Természetesen az újgrammatikusok is szembekerültek a történelmi nyelvemlékek (és általában a szövegek) inkoherens jelenségeivel, vagyis a grammatika sokféleségével és változékonyságával, ők azonban ezt — egész konzekvensen — a „hangtörvények” által szabályozott „természetes” nyelvi fejlődéssel ellentétben álló szabálytalan és zavaró esetként kezelték. Hogy az ilyen jelenségeket kiiktathassák a grammatikából, egy olyan szintet igyekeztek találni, amelyen a „hangtörvények” a természet törvényeinek szigorával érvényesülnének. Mivel az alaposabb vizsgálat kiderítette, hogy ez a keresett abszolút egységesség sehol sem található, ezért például Delbrück, „hogy valódi egységességre leljen, olyanra, amelyben a hangtörvények kivételnélkülisége érvényesülne, az egyéni nyelv, s ott is a pillanatnyi átlag” szintjére szállt le.<sup>60</sup> Az abszolút érvényes szabályszerűségek keresése így olyan szétdarabolódáshoz vezet, amely alapján véve objektíve csak az abszolút szabálynélküliség lehet.

4. „A frank dialektus” szerzőjének egyik legfontosabb szándéka, hogy tisztázza „a nem-frankoknak a frank nyelvről alkotott ítéletében megnyilvánuló egész zűrzavart”, amelynek fő oka a felnémet mássalhangzó-eltolódás abszolútizálásában és a többi nyelvjárási jegy elhanyagolásában rejlik.<sup>61</sup> Ez a magatartás nagyon határozottan észrevehető Braunénak a frank nyelvről és a hangeltolódásról írott munkáján. Engels ezzel szemben azt próbálja meg, hogy a kutatott terület egyes dialektusainak valóban „nyelvjárásképző” jellegzetességeit a maguk egészében kimutassa. Általánosabb megfogalmazásban itt

<sup>59</sup> Vö. ŽIRMUNSKIJ 45, 271 kk.

<sup>60</sup> SCHUCHARDT 10.

<sup>61</sup> MEW 19: 495.

annak az igen fontos grammatikai problémának a tisztázásáról van szó, hogy grammatikai rendszerek egyáltalán milyen elvek alapján hozhatók egymással kapcsolatba vagy választhatók el egymástól.

Engels véleménye szerint helytelen eredményekhez vezet az, ha egyedi jelenségek alapján határoznak meg nyelvi határokat. Ilyen példaként említi „a középső- és alsófrank nyelvjárások szokásos elhatárolását”, ahol is „a nyelvjárásoknak [...] összetartozó és még a néptudatban is összetartozóként elismert csoportját önkényesen és egy itt merőben véletlenül előforduló ismertetőjegy alapján szétszakítják.”<sup>62</sup> Ez a véletlenszerű kiragadott jellemző jegy a spiránsok illetve az afrikáták még csak nem is konzekvens fellépése a déli nyelvjárásokban ott, ahol az északiakban zárhangok vannak. Engels megmutatja, hogy a nyelvjárási határokat nem lehet egyedi alakok szembeállításával megállapítani. Még ha a különbségek ezek közt elég feltűnőek is, mint pl. a *holz* — *holt* vagy a *rich* — *rik* esetében, még akkor is előfordul, hogy ezek a jegyek nem „a dialektus sajátosságát”, annak „jellegét”,<sup>63</sup> vagyis grammatikai „alapstruktúráját” tükrözik. Ha csak elszigetelt alakokat hasonlítunk össze egymással s nem a grammatika produktív szabályait, akkor az érintett dialektusok a felmerülő különbségek ellenére is szoros rokonságban állhatnak egymással, mint ahogy az Engels említett példájából ki is derült.

Engels szerint a nyelvjárásokat jellegzetességek egész csoportjai jellemzik. A „pusztán külső megkülönböztetést”<sup>64</sup> állítja szembe a dialektus „jellegének” rendszerszerű elemzésével, amely a lehető legtöbb jegyet veszi figyelembe. Itt elsősorban olyan szabályokra volt tekintettel, mint például a *g* és a *b* spirantizálódása a frankban, amelyet egészen a „pfalzin belülig” követni tudott, de olyan jellegzetes szótári elemeket is figyelembe vett, mint például a *boven* (*oben* helyett). Engels egyébként erősen relativizálja a „zöngétlen zárhang-eltolódás” jelentőségét a frank dialektus szempontjából, rámutatva ennek „tisztán véletlenszerű” behatolására. Ugyanezzel kapcsolatban szól a „nyelvjárásokba bekerült sok felnémet szóról, amelyekben az *sz*, *z*, *ch* és *f* eltolódott”.<sup>65</sup> Itt az a ma már általánosan elismert tény fejeződik ki, hogy ezen a területen a hangeltolódás nem általánosan érvényes fonológiai szabályként tört előre, hanem e helyett az eltolódott mássalhangzókat tartalmazó szavakat a délibb dialektusokból egyenként kölcsönöztek, ami nem befolyásolta a „ripuári lényegében alnémet jellegét”.<sup>66</sup>

Nem érdektelen az sem, hogy bizonyos esetekben egy-egy szabály is előidézheti egy dialektus grammatikai struktúrájának alapvető megváltozását s ezáltal annak a szomszéd dialektusoktól való elkülönüléséhez vezethet. Ilyesféle jelenség például a „zöngés zárhangok kezdődő eltolódása”, azaz a *d-t*-eltolódás, amely Trier körzetének északi határáig hatolt előre a múltban. Engels utalt arra, hogy a zöngés zárhangok eltolódása az, amely a „*b*-nek és a *p*-nek, a *g*-nek és a *k*-nak, a *d*-nek és a *t*-nek sajátágosan közép- és felnémet keveredését idézi elő”.<sup>67</sup> Itt Engels nagy nyelvészeti beleérző képességgel éppen egy olyan esetet emelt ki, ahol egy, a rendszerbe újonnan bekerült sza-

<sup>62</sup> I. m. 505.

<sup>63</sup> I. m. 507, 505.

<sup>64</sup> I. m. 506.

<sup>65</sup> I. m. 505, 507.

<sup>66</sup> ŽIRMUNSKIJ (47) ehhez további példaként az *i*, *ü* és *ū* megőrzését és az *ü* és *ö* elmaradt ajakkerekítés nélküli ejtését (ajakkerekítéses ejtését) sorolja fel.

<sup>67</sup> MEW 19: 516.

bálynak „abszolút semlegesedés” lesz a következménye, azaz a zárhangok esetében a feszség vagy a zöngesség jegye neutralizálódik. Ezzel a fonológiai rendszer valóban alapvető — Engels szavaival „a nyelvjárás lényegét” érintő — módon megváltozik, s ez a változás nem csak a szabályokra hat, hanem az alapul szolgáló alakokra is: a feszes és a laza zárhangok egybeesnek és egyetlen „sor” lesz belőlük, amelyen belül a feszség már nem megkülönböztető jegy. Az alapul szolgáló szegmentumok vagy fonémák száma (s ezzel együtt eloszlása is) megváltozott. „Csak ott, ahol a szókezdő *b* és *p*, *d* és *t*, *g* és *k* éles megkülönböztetése lehetetlenné válik (elsősorban ez az, amit a franciák *accent allemand-on* értenek), csak ott érzékeli az alnémet azt a nagy szakadást, amely a második mássalhangzó-eltolódás folytán a német nyelvben bekövetkezett.”<sup>68</sup>

Abban a néhány sorban, amelyet Engels e kérdéskörre szán, a nyelvfejlődés egyik központi jelenségével foglalkozik: a fonológiai szabályok és az alapul szolgáló formák (alapformák, fonemikus formák) dialektikájával, amely a grammatikai rendszer változása során válik nyilvánvalóvá. E problémák pontosabb feltárása elengedhetetlen, ha célunk az, hogy létrehozzuk a fonológiai változások elméletét (vagy akár csak egy adekvát fonológiai elméletet).

5. Végezetül foglaljuk még egyszer össze a korábban elmondottakat. Azt igyekeztünk bemutatni, hogy Engels „A frank dialektus”-ban olyan kérdéseket elemezett, amelyek még mindig (vagy: ismét) a nyelvtudományi fejlődés homlokterében állnak, nemcsak az általuk példázott speciális tények és területek, hanem elsősorban a szemléletmód, az elméleti háttér és a magyarázati összefüggések miatt.

Nyilvánvalóvá kell válnia annak, hogy Engels még a vázlatszerű megjegyzéseiben is anticipálta annak a messzeható elméleti fejlődésnek az alapvonalait és az elemeit, amelyek beolvasztása még ma sem tekinthető befejeződött feladatnak.

Itt azonban különbséget kell tennünk a felvetett kérdések azon két aspektusa között, amelyek nagy szerepet kapnak Engels gondolatmenetében. Ezek a további fejlődés során is érvényesültek (bár különböző mértékben) s még tovább is figyelemmel követendők: egyrészt a nyelv társadalmi meghatározottságának a kérdésköre, s a társadalomtörténet és nyelvtörténet ebből adódó kapcsolata, valamint az az egész kérdéskomplexum, amely a nyelvi rendszer tulajdonságai, a szabályok problematikája és más grammatikai jelenségek körül csoportosítható. Itt különösen az a lényeges, hogyan kapcsolódnak össze egymással Engelsnél az ilyen szempontból megragadott és vizsgált kérdések. E két aspektus nemcsak egyszerűen egymás mellett szerepel, hanem — mindig más-más értelemben — fel is tételezik egymást: Engels a nyelvváltozás társadalmi meghatározóit a nyelvi struktúra rendszerszerű tulajdonságait figyelembe véve határozza meg (ez utóbbiak nélkül a történeti-társadalmi faktorok jellege és hatásmódja — nyelvi hatásait tekintve — egyszerűen nem volna megfogalmazható). Fordítva viszont egy nyelv vagy egy dialektus mindenkor állapotát, érvényes szabályait, distinkcióit stb. a társadalmi feltételek és folyamatok függvényének és eredményének tekinti s eszerint elemzi is őket. Engels műve — miközben ezt az összefüggés tudatosan érvényre juttatja s az ebből eredő következtetéseket lehetőség szerint a legtisztábban kidolgozza — lényeges és produktív nyelvészeti orientációs lehetőségeket tár

<sup>68</sup> Uo.

elénk, bárha a szerzőnek nem is a nyelvészet volt a fő hivatása, hiszen ezzel csak az irodai munka, politikai és egyéb tudományos elfoglaltsága mellett foglalkozhatott.

Kézenfekvő, hogy ez az összefüggés (amely az egyes tudomány szempontjából példaszerűnek tűnik) a marxizmus filozófiai alapjaiból eredő konzekvenencia. Engels egy kis, de jelentős területen a Marx nagy gazdasági elemzéseit jellemző módszereket alkalmazza: a funkcionális-strukturális összefüggések genetikus-társadalmi tisztázását és levezetését. Engels ezt a strukturális-genetikus vagy logikai-történeti módszert a nyelv morfológiai-fonológiai aspektusának vizsgálatával példázza s feltárja ennek elméleti feltételeit is. Engels széleskörű, az egyes tényösszefüggésekre is kiterjedő ismeretei, biztos elméleti látásmódja és módszertana a frank dialektusról írott dolgozatát olyan jelentős példává emeli, amely maga, bár a már bevezetésben is idézett „régii szerelem” gyümölcse, messze túlnő azon, amit „kedvtelésből végzett munkának” nevezhetnénk.

Mindezek a tények arra is utalnak, milyenek kellene lennie Engels nyelvészeti öröksége alkotó értékelésének. E feladatot csak a releváns nyelvészeti problémát ismerve, azaz a megfelelő nyelvészeti elméletképzés birtokában és a marxizmus—leninizmus felismerései alapján oldhatjuk meg megfelelően.

WOLFGANG ULLRICH WURZEL

### Irodalom

- F. ENGELS Briefe. In: K. MARX—F. ENGELS, Werke (= MEW) 28. és 29. kötet. Berlin 1963.
- F. ENGELS, Dialektik der Natur. In: MEW 20. kötet. Berlin 1962.
- F. ENGELS, Der fränkische Dialekt. In: MEW 19. kötet. Berlin 1962.
- F. ENGELS, Fränkische Zeit. In: MEW 19. kötet. Berlin 1962.
- F. ENGELS, Herrn Eugen Dührings Umwälzung der Wissenschaft (Antidühring). In: MEW 20. kötet. Berlin 1962.
- F. ENGELS Plattdeutsch. In: MEW, kiegészítő kötet, 2. rész. Berlin 1967.
- F. ENGELS, Zur Urgeschichte der Deutschen. In: MEW 19. kötet. Berlin 1962.
- K. MARX, Grundrisse der Kritik der politischen Ökonomie. Berlin 1953.
- K. MARX—F. ENGELS, Die deutsche Ideologie. In: MEW 3. kötet. Berlin 1962.
- W. BRAUNE, Zur Kenntnis des Fränkischen und zur hochdeutschen Lautverschiebung. In: Beiträge zur Geschichte der deutschen Sprache und Literatur. 1. kötet. Halle 1874.
- N. CHOMSKY, Aspects of the Theory of Syntax. Cambridge, Mass. 1965, németül: Aspekte der Syntaxtheorie. Berlin 1970.
- G. KLAUS—M. BUHR (szerk.), Philosophisches Wörterbuch. 6., átdolgozott és bővített kiadás. Leipzig 1969.
- H. OSTHOFF, Schriftsprache und Volksmundart. 1883.
- H. PAUL, Prinzipien der Sprachgeschichte. 5. kiadás. Halle 1920.
- V. M. ŽIRMUNSKIJ, Deutsche Mundartkunde. Berlin 1962.
- H. SCHUCHARDT, Über die Lautgesetze. Gegen die Junggrammatiker. Berlin 1885.
- W. U. WURZEL, Studien zur deutschen Lautstruktur. Studia Grammatica VIII. Berlin 1970.
- J. ZELENÝ, Das „Kapital” und die Wissenschaftslogik bei Marx. Berlin 1968. Szerzőkolléktíva, Friedrich Engels. Eine Biographie. Berlin 1970.

## Friedrich Engels and the Linguistics

by WOLFGANG ULLRICH WURZEL

FRIEDRICH ENGELS, the co-founder of scientific socialism, exhibited a great interest for language and linguistics. He was not only engaged in several basic problems of the philosophy of language, but figured also as a prominent expert of grammar and language history. Especially his paper „The Franconian Dialect” contains a number of notions on grammar and language change that still have significance for today's linguistic discussion.

The central point in Engels' paper is the concept of language as a uniform phenomenon with two different aspects: as a socio-historical entity and as a system of grammatical structures and regularities. For Engels, these two aspects do not exist in isolation but presuppose each other. The social determinants of language use and language change are formulated with reference to the properties of linguistic structure, without which the mode of action of the socio-historical factors would be beyond description. Vice versa the state of the grammatical system is analyzed as a result of social conditions and processes. This connection is an exemplary consequence of the philosophical foundations of Marxism.

The history of a language develops in close connection with the history of the respective society. For instance, the economically and politically leading areas of a nation usually implement their leadership also linguistically. Their linguistic forms are valued highly and thus determine the linguistic standards of the national language. If such economic-political centers move, then — as a rule — also the valuation of linguistic forms will change and with it the linguistic standards. In this way linguistic change may take place without a real grammatical innovation. This does not mean that language history is mechanically determined by social history. In the relation of history of society and history of language the dialectics of necessity and chance plays an important role.

In Engels' reflection grammar is (unlike the conception of the contemporary neogrammarians) a system of rules, on the basis of which the speakers form and understand utterances. The speakers employ the rules unconsciously. Grammatical rules have a form and a content. Both sides are not connected inseparately, but may function relatively independent in language history. Rules may be borrowed by one dialect from another.

The speaker's grammar is always heterogeneous. The speakers are masters of various dialects of their national language that influence each other in their „competence”. This constellation leads to a special kind of linguistic change by „interference”.

Altogether Engels' „Franconian Dialect” (written 1881/83) gives a surprisingly modern approach to some important linguistic problems. Especially way of consideration, theoretical background, and the explanatory interrelations are of methodological significance for the reader of today.

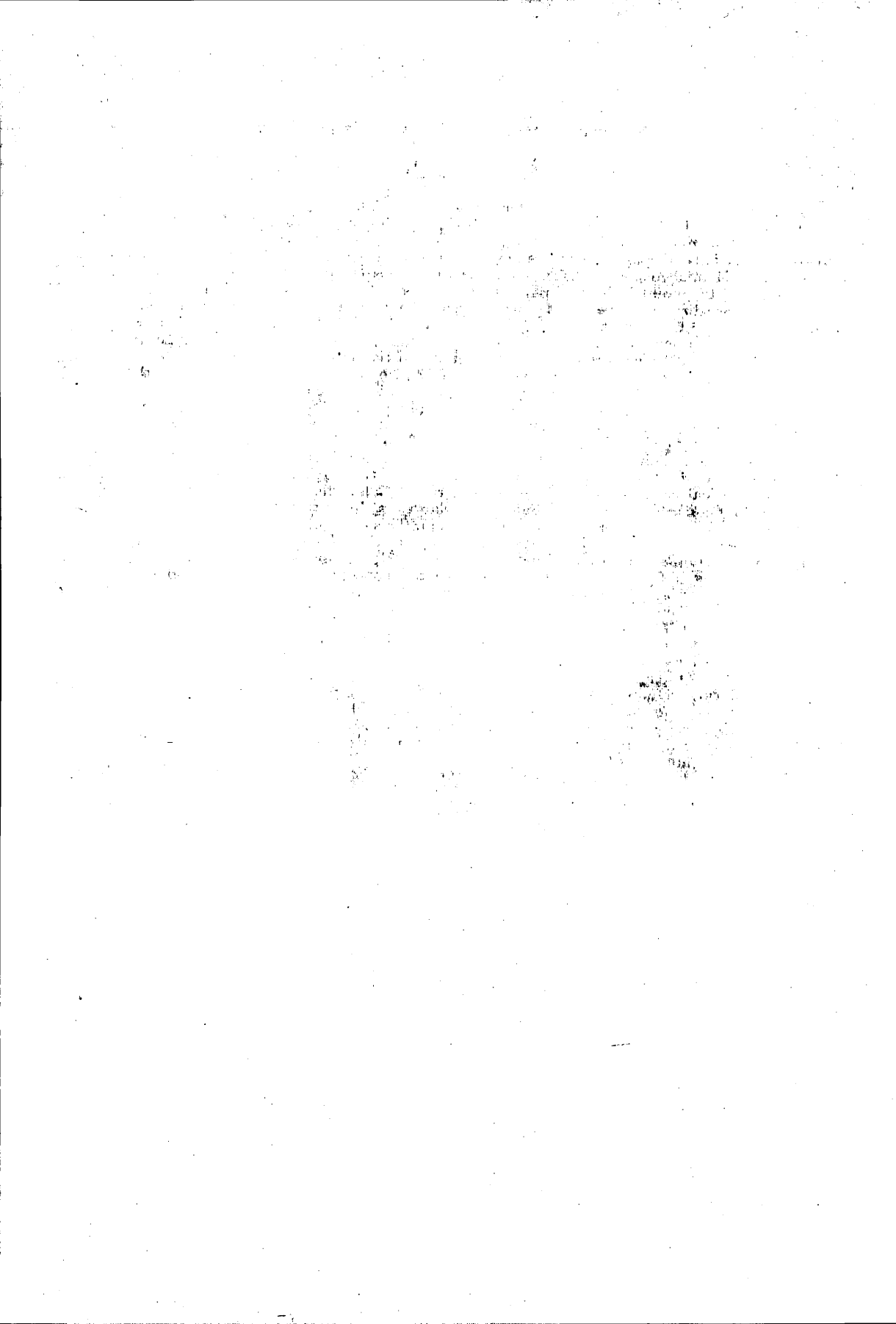

## A szöveg interpretációja és témája

1. A szövegek témáját nem minden esetben tarthatjuk az alkotó mondatok témái<sup>1</sup> egyszerű összegének, vagy viszonyításainak. Annál kevésbé sem tehetjük ezt, mert vannak szövegek, melyekben az összetevő mondatok téma és réma részei n i n c s e n e k közvetlenül viszonyítva egymáshoz, mégis a szöveg egésze értelmezhető:

(1) *Ica folyton a magnót hallgatja, Jancsi reprodukciókat nézeget, Peti esténként szőnyeget sző. Anyu mos, főz, tálal, mosogat, gombot varr. Apu a szabad idő helyes felhasználásának fontosságáról magyaráz.*

A szöveg egy lehetséges témája, hogy *a család nem segít Anyunak.*

Másfelől, ha egy szöveg s z o m s z é d o s mondatainak témái és rémái ismétlődnek, pusztán ez nem elégséges ahhoz, hogy a szövegegészt értelmezni tudjuk:

(2) *A népszerű bűvészek köszöntek az utcán. Az utca világtítása sokat javult. A javítás matekból könnyű lesz Tibornak. A könnyű siker a nehéz műfajokban is kerülendő. Az emberkerülésre az öregség szoktatta rá nagyapót. Az öregek és a fiatalok jól megértették egymást. Egy jól megírt regény élni és gondolkodni segíthet.*

A (2)-ben valamennyi mondat rémájának egyik eleme a rákövetkező mondat témájaként szerepel. Ennek ellenére az e g é s z n e k nem tudunk értelmet tulajdonítani, nem tudjuk világosan megállapítani, hogy miről szól, mi a témája. Természetesen előfordulhat, hogy valaki ilyen szöveget mond, ez azonban nem változtat az értelmezés problematikusságán.

A beszélők olykor kifejtett módon közlik témájukat. Ez legtöbbször a szöveg elején, ritkábban a végén történik:

(3) *A társaságról először. Egy labdarúgó, mint például én, hova jár? Kávéház, futballpálya, eszpresszó, klub. Hát itt általában mindenféle ember megfordul. Van közöttük sok rossz, van közöttük sok jó. Mindenféle ember-*

<sup>1</sup> A m o n d a t témájára vonatkozó álláspontunk részletezésétől jelen dolgozatunkban el kell tekintenünk, mivel terjedelmes kitérőket jelentene. Ezért csak a végső konklúziókat említjük. A mondat témájának olyan kifejtett (explicit) ö s s z e t e v ő t nevezünk, amely a „kontextushoz kötöttség” tulajdonságával rendelkezik. (A kontextuson a beszélőnek a szöveghez rendelt háttér feltevéseit, tudás és hiedelem készletét értjük; — közöttük — a hallgatóra, a leírt tényállásokra vonatkozó feltevéseit, és a szövegelőzmény ismeretét). A témaként szereplő mondat—összetevő implicit proposíciókat tartalmazhat, leggyakrabban egzisztenciális preszuppozíciót. Néhány téma-definíció típusra l.: DAHL 1974. 75—79, DANES 1974. 106—128, ELEKFI 1964. 335, HALLIDAY 1967. 199—247, KIEFER 1976. 157—173, MATHESIUS 1942. 13—102 SGALL 1977. 112 VAN DIJK 1977. 136.

*rel érintkeztem. Akár egy koldussal is leültem egy asztalhoz. Nem befolyásolt, leültem.* (Szilágyi János Kettesben. RTV — Minerva, Budapest 1976. 40)

Példáink alapján egyszerű következtetéseket vonhatunk le. A kijelentések valamely szekvenciáját akkor tudjuk szövegnek tekintetni, ha a szekvencia egészéhez legalább egy lehetséges témát tudunk konstruálni. Ez szükséges, bár nem elégséges feltétel. (Vagyis enélkül nem beszélünk szövegről, de további feltételeknek is teljesülniük kell.) Nem tagadjuk, hogy a mondatok témái és rémái fontos szerepet játszhatnak egyes szövegtípusokban. Mégis, az aktuális mondattagolás egyszerű kiterjesztésével nem tudjuk minden esetben magyarázni a szövegtémát. Dolgozatunkban olyan tematikus jelenségekkel foglalkozunk, amelyek nem az aktuális mondattagolás kereteiben magyarázhatók.

**2.1.** Kiindulásul néhány általános megjegyzést teszünk a szöveg interpretációjáról, a probléma általunk javasolt megközelítéséről. Mivel teljes (komplett) szövegelméletről nincs tudomásunk, ezért megjegyzéseink szükségképpen részlegesek és informális jellegűek. Felhasználjuk a modellelméleti szemantika néhány elemét, de az ottaninál szűkebb, **p r a g m a t i k a i** összefüggésekben.<sup>2</sup>

Egy szöveg interpretációja olyan kérdéseket vet fel, hogy melyek azok a dolgok a világban, illetve a beszélőnek a világról kialakított elképzeléseiben, amelyek megfeleltethetők a szöveg kifejezéseinek. A fenti alternatívák közül a **s z ű k e b b é r t e l m e z é s t** választjuk, vagyis egy szöveg interpretációján a beszélőnek a világ dolgairól, helyzetéről kialakított azon elképzelését értjük, melyre a szöveg kifejezései vonatkoznak. A beszélőnek a világ dolgairól alkotott képét a **b e s z é l ő v i l á g - m o d e l l j é n e k** fogjuk nevezni. Ezt a kifejezést **p r a g m a t i k a i** értelemben használjuk és nem például ismeretelméleti vagy pszichológiai értelemben. Feltételezzük, hogy a beszélő tevékenységei közben szerzett tapasztalatait struktúrája és belsővé teszi (interiorizálja), ezáltal egyre átfogóbb képe alakul ki a világ dolgairól. A társadalmi gyakorlat azt is igazolja, hogy a beszélőknek a világról kialakított elképzelései, modelljei megközelítően adekvátan, hűen tükrözik az objektív valóságot. Ezeket a fontos és más kutatásokban nagyon is vizsgálendő jelenségeket mi adottságként feltételezzük. Így vizsgálataink tárgyát nem képezi az, hogy miképpen jutottak a beszélők modelljeikhez, milyen tapasztalatokat tettek belsővé, és az sem, hogy az egyes szövegek egyes beszélőinek világról alkotott elképzelései igazak-e vagy sem. A szövegeket akkor is tudjuk interpretálni, ha a beszélő feltételezett dolgokról tesz közléseket vagy éppen hazudik (szándékosan vagy szándéktalanul). A vizsgálati tárgyunkat a beszélő szövege és a világra vonatkozó modellje közti viszony adja, az az egyszerű összefüggés, hogy a szöveg és részei megfeleltethetők a beszélő bizonyos dolgokról való elképzeléseinek.

A „beszélő világ-modellje” tehát elméleti konstrukció. Azt reprezentálja, hogy a beszélő, felfogását is kifejezve vonatkoztatja a világra a nyelv kifejezéseit, úgy ahogy a dolgokat ő látja, de természetesen a **n y e l v s z a b á l y a i** szerint megengedett **m ó d o k o n**. Az „elképzelés”, a „kép”, az „ahogy látja” terminusokat metaforaként használjuk, nem feltétlenül jelen-

<sup>2</sup> A modellelméleti szemantika MONTAGUE által kidolgozott változatának bemutatása annotált bibliográfiával: SZABOLCSI 1977.



tenek vizualitást, csak valamilyen reprezentációját a világnak. Ugyanilyen értelemben használhatjuk például a beszélő „felfogása a tényekről” vagy „szempontjai a dolgokra vonatkozóan” kifejezéseket is.

**2.2.** Nézzük most meg, hogy milyen tulajdonságokat rendelünk a beszélő világ-modelljéhez. Először is kikötjük, hogy a beszélőnek számos, egymástól különböző, partikuláris modellje lehet. Így mindig a beszélő lehetséges modelljét vagy modelljeit vizsgálhatjuk. Minden egyes partikuláris modell számos, ellentmondásmentesen leírható helyzetet, tényállást, illetve a reprezentációjukat tartalmazza. Ezek a tényállások azonos elvek alapján modelláltak az adott partikuláris modellben. Egy-egy tényállás, helyzet nem más mint a dolgok, (objektumok, tulajdonságok, relációk) valamilyen elrendezése, az idői és térbeli koordinátákkal együtt. A dolgok egy-egy lehetséges, (a beszélő számára elgondolható) elrendezését, adott idői és térbeli feltételek mellett, a filozófiai tradícióból átvett terminussal *lehetséges világoknak* nevezik a modern szemantika elméletek. A kifejezés kicsit misztikusnak tűnő jellegével szemben ismét hangsúlyozzuk, semmi más nem jelent, mint lehetőség (a beszélő számára elgondolható) tényállások, helyzetek reprezentációit, az idői és térbeli koordinátáikat is beleértve. Mint említettük, egy-egy partikuláris modell számos helyzet reprezentációt tartalmaz. Minden egyes helyzethez a dolgok egy halmaza, egy területe tartozik, azon objektumoké, amelyek tulajdonságaikkal, relációikkal előfordulhatnak az illető helyzetben. (Az objektumok természetesen lehetnek személyek, tárgyak, elvont dolgok egyaránt.) Két különböző, nyelvi leírható, lehetséges tényállás, (lehetséges világ) például így formalizálható:  $\langle w_1, t_1, l_1 \rangle$  és  $\langle w_2, t_2, l_2 \rangle$ , ahol  $w_1$  és  $w_2$  a két különböző helyzet (világ) neve,  $t_1, t_2$  és  $l_1, l_2$  a két különböző világhoz tartozó, két különböző idői és tér index.

A beszélők partikuláris modelljei azokban az elvekben, melyek szerint elrendezik (tartalmazzák) a lehetséges világokat, erősen különbözhetnek egymástól. Így például lehetséges olyan modell, amelyben minden egyes reprezentált helyzethez (világhoz) ugyanazok az objektumok tartoznak, de ezek világról világra változtatják a tulajdonságaikat, relációikat. Lehetséges olyan modell, amelyben a reprezentált helyzetek (világok) területei eltérőek: az egyes helyzetek egy-egy (vagy több) új objektumot tartalmaznak egymáshoz képest. Ha teljesül az is, hogy a modellben minden helyzet (világ) számára van egy olyan másik helyzet, amely magában foglalja az előbbi objektumainak halmazát, megtoldva „saját” objektumaival, akkor a modell helyzetei elgondolhatók, mint inkluzív szekvenciák, a legkevésbé extenzív területű világtól a legextenzívebb területűig. Amint HUGHES és CRESSWELL kimutatta, ekkor lesz a modellben egy olyan világ, amelyben együtt előfordulhat a több helyzethez tartozó összes objektum.<sup>3</sup> Lehetséges természetesen olyan modell, amelyben nincsenek ilyen viszonylag erős megkötések az egyes világok területeinek relációira. Ilyen típusú modell például az, melyben feltételezünk egy funkciót (függvényt), amely az egyes világoknak *specifikus* területeket (objektum halmazokat) jelöl ki, amelyben megengedjük, hogy a világok területeinek legyenek metszeteik. Ez a modell így nem csak az új objektumok felmerülésére ad lehetőséget az egyes világokban, hanem arra is, hogy az egyik helyzetben már szerepelt objektumot „másnak” fogjuk fel egy újabb helyzet idői és tér koordinátái mellett. Ugyanakkor az a lehetőség is megmarad, hogy

<sup>3</sup> HUGHES és CRESSWELL 1968. 177.

a különböző világokban előforduló objektumot (bár tulajdonságai, relációi változnak) mégis „ugyanannak” fogjuk fel. Ezért az ilyen típusú modellben HINTIKKA javaslata szerint egy azonosító funkciót (függvényt) definiálhatunk, amely a különböző helyzetek, világok között kijelölheti a korábbi előfordulásához képest azonos objektumot.<sup>4</sup>

A modellek tipizálhatók a bennük reprezentált helyzetek (világok) közti relációk tulajdonságai szerint is. Megkülönböztethetők — többek között — olyan modellek, amelyben a világok közötti relációk reflexívek, olyanok, melyekben a világok közötti relációk reflexívek és tranzitívek és olyanok, melyekben ezek a relációk reflexívek, tranzitívek és szimmetrikusak (kétirányúak). A modell típusa meghatározza például, hogy a beszélő az „itt és most” igaznak tartott, tényleges (aktuális) helyzetekhez képest, miképpen fogja fel az általa lehetségesnek vagy szükségszerűnek tartott tényállásokat. Nem lehet célunk az idevágó kérdések részletezése, ezért HUGHES és CRESSWELL egyik példájára hivatkozunk csupán.<sup>5</sup> Tegyük fel, hogy a beszélő valamely elképzelését olyan típusú modellben reprezentáljuk, amelyben a világok közti relációk reflexívek, és tranzitívek. Ezek a tulajdonságok a modell mint teoretikus konstrukció axiómái közé tartoznak. Ha a modellbeli helyzetek közti relációk csak reflexívek lennének, akkor valaki azt a kérdést, hogy a  $w_1$  helyzetben, amelyekben ő van, egy tényállást lehetségesnek tarthat-e, annak alapján döntené el, hogy van-e az ő  $w_1$  helyzetéhez viszonyítható olyan  $w_2$  helyzet, melyben az illető tény fennáll. Vagy másképpen: az ő számára a  $w_1$  szituációban elgondolható-e olyan  $w_2$  szituáció, melyben a kérdéses tény fennáll. Amennyiben a modell által tartalmazott világok relációi nem csak reflexívek, hanem tranzitívek is, ugyanez a probléma más felfogásban közelíthető meg. Ebben a modellben valaki lehetségesnek tarthat egy olyan tényállást, amely az ő  $w_1$  helyzetéhez viszonyítható  $w_2$  szituációban, vagy a  $w_2$  helyzethez viszonyítható  $w_3$  szituációban áll fenn. Azaz: valaki számára a  $w_1$  szituációban lehetséges egy  $w_2$ -beli vagy  $w_3$ -beli tény, ha  $w_1$  helyzetben elgondolható számára a  $w_2$  helyzet, melyben a tény fennáll, vagy a  $w_1$  helyzetben elgondolható számára, hogy a  $w_2$  helyzetben levő ember: önmaga vagy más számára milyen további  $w_3$  helyzetek gondolhatók el. (És ezek között vannak-e olyanok, melyben a kérdéses tény fennáll.) Az a modell, melyben a világok közti relációk nem csak reflexívek, hanem tranzitívek is, erősebb, a helyzetek viszonyításának, megragadásának erősebb képességét modellálja. Hughes és Cresswell ezt úgy illusztrálja, hogy a  $w_1$  szituációban levő számára nem csak elgondolható  $w_2$ , de tudja, hogy milyen lenne létezni a  $w_2$  helyzetben, hogy abból milyen további  $w_3$  világok gondolhatók el. A tranzitivitást tehát egyszerűen így jellemezhetjük: ha  $w_1R w_2$  és  $w_2R w_3$ , akkor:  $w_1R w_3$ . Változatlanul érvényes, hogy az ilyen modellek nem pszichikai realitást írnak le, hanem formális reprezentációi annak, hogy miképpen lehet szempontokat választani vagy változtatni és ennek milyen következményei vannak. Az 'elgondolhatóság' csak példa a világok közti relációkra.

A modellek típusainak megkülönböztetése más összefüggésekben is lényeges. Említettük, hogy a beszélő közléseit nem csak olyan helyzetekre vonatkoztatja, amelyek a közlés időpontjában ténylegesek, hanem olyanokra is,

<sup>4</sup> HINTIKKA 1971. 159, in: LINSKY (szerk.).

<sup>5</sup> HUGHES és CRESSWELL: i. m. 77–78.

amelyek a közlés időpontjában csak lehetőségek, például mint feltételezések, mint akart tényállások, mint emlékek, vagy remélt helyzetek. Hintikka úgy fogalmaz, hogy ezek a lehetséges világok a beszélő számára tényleges világ(ok) alternatívái, a tényleges világok lehetőségei.<sup>6</sup> Azt a funkciót, amely a beszélő egy partikuláris modelljében a helyzetek egy halmazát lehetséges alternatívaként viszonyítja a tényleges (aktuális) helyzetek halmazához, *propozíciós attitűd*nek nevezik. Ilyen *propozíciós attitűdök* például: a beszélő hiszi, hogy *p*, akarja, hogy *p*, emlékszik arra, hogy *p*, reméli, hogy *p*, tudja, hogy *p* *propozíciók* által leírtak: tényállások, meghatározott t, l idői és tér indexek mellett. Lényeges, hogy mind a tényleges (aktuális) világok, mind az alternatív lehetséges világok kijelölése a beszélő egy bizonyos, adott modelljében érvényes, illetve modelltől modellre változhat. Egy másik modellben más helyzetek lehetnek aktuálisak, azaz „itt és most” igazak és mások a tényleges világ alternatívái: olyan helyzetek, melyek „nem itt és nem most” igazak, hanem azon idői, térbeli és más feltételek mellett, melyeket egy *propozíciós attitűd* jelöl ki számukra. A beszélő által hitt, vagy tudott vagy emlékeiben vagy szándékában szereplő helyzeteket, világokat — rövidítve — a beszélő „hiedelem világai”, „tudás világai”, „emlék világai”, „szándék világai” kifejezésekkel szokták elnevezni. A *propozíciós attitűdökről* még beszélünk, most azt a megjegyzést tesszük, hogy a beszélő világ-modelljének nevezett teoretikus konstrukciótól megkívánjuk, hogy ne csak — a beszélő számára — aktuális, tényleges világokat, hanem az ezekre alternatív lehetséges világok rendezett készletét is tartalmazza. A világok a két osztályát együttesen lehetséges világoknak nevezzük, mint a beszélő számára aktualizálható és/vagy elgondolható helyzetek összességét.

**2.3.** Azt mondtuk, egy szöveg interpretációja a beszélőnek az a partikuláris világ-modellje, amely megfeleltethető a szöveg kifejezéseinek, melyre a szöveg kifejezései vonatkoznak. Egy-egy szöveg esetében ezt a partikuláris modellt valamiképpen körül kell tudnunk határolni, típusát, rendező elveit jellemezni. Az alábbiakban erről teszünk néhány megjegyzést, nem vállalkozva többre, mint a megközelítésmódunk vázolására.

Tekintsük egy szöveg jelentésének a *propozíciók* azon szekvenciáját, amelyet az adott szöveg kifejez. *Propozíció*n, a szokásos módon, olyan funkciót (függvényt) értünk, amely kijelöli, hogy egy mondat mely világokban lehet igaz és mely világokban lehet hamis. Egy szöveg jelentése tehát a nyelv szemantikájából adódó objektív tény, a beszélő és a hallgató számára egy *potentialitás*. A szöveg interpretálását úgy fogjuk fel, mint „élést” ezzel a lehetőséggel. Az „interpretálás” kifejezést annak jelölésére használjuk, hogy az adott szöveg által kifejezett *propozíciók* szekvenciáiból és a szöveg kontextusából következtetések halmaza vonható le. (Ez természetesen ismét *propozíció* halmaz.) Egy szöveg interpretációját adó partikuláris világ-modellt úgy definiálunk, mint azon lehetséges világok rendezett összességét (*representációját*), amely kielégíti a szöveghez tartozó következtetmény halmazt. A beszélőnek ugyanahhoz a szöveghez rendelhető különböző modelljei azon lehetséges világok részalmazait tartalmazák, melyek kielégítik a szöveghez tartozó következtetmények részalmazait.

<sup>6</sup> HINTIKKA 1971. 149, in: LINSKY (szerk.).

Ezek a modellek a szöveg részleges (nem teljes) interpretációi. Lényeges, hogy az igazság kritériumát nem a valóságra, hanem a beszélő modelljére vonatkoztatva használtuk, arra a módra hivatkozva, ahogy a beszélő modellálja a világot.

Említettük, hogy a szöveghez (vagy a szöveg egy részéhez) tartozó következmény halmazt úgy értjük, mint a szöveg által kifejezett propozíciókból és a kontextusból együttesen adódó következményt. A következtetés reláción egyaránt értünk logikailag szükségszerű és valószínűségi következtetéseket.<sup>7</sup> A kontextust olyan propozíció halmazként definiáljuk, amely a beszélőnek a szöveghez rendelt háttér feltevéseiből áll. Ennek propozíciói az előbbi következtetési relációkban a premisszák közé tartoznak. A kontextus (a beszélőnek a szöveghez társított háttér feltevései) olyan propozíciókból áll, melyek a beszélő tudás és hiedelem készletének elemei. Vagyis vannak köztük olyanok, melyek a beszélő számára evidenciákat és olyanok, amelyek feltételezéseket, hipotéziseket fejeznek ki. (A „feltevés” terminust ebből a szempontból semlegesnek szánjuk, csak a kontextus propozícióinak implicit voltára utalunk vele.) A beszélő számára adott evidenciák például a használt szavak, kifejezések jelentéseiről számot adó lexikális előfeltevések. Ezek egyúttal a világ valamely dolgáról olyan ismereteket is tartalmaznak, melyeket az illető szó jelentésének elsajátítása megkíván. Az alábbi rövid szöveg interpretálása folyamatában az egyes szavakhoz, kifejezésekhez tartozó lexikális előfeltevésekből és a szöveg propozícióiból adódó néhány következtetés eredménye:

(4) *Az Esti Krónika bementa, hogy Kurt Waldheim Budapestre érkezett. Peti éppen vacsorázott és nem hallotta a közleményt.*

(5) *A rádió bementa, hogy Kurt Waldheim Budapestre érkezett. Peti éppen vacsorázott és nem hallotta a közleményt.*

(6) *A rádió közölte, hogy az ENSZ főtitkára Magyarországra érkezett. Peti éppen vacsorázott és nem hallotta a hírt.*

(7) *A rádió közölte, hogy az ENSZ főtitkára Magyarországra érkezett. Peti éppen evett és nem tudott a hírről.*

Csak néhány következtetés eredményét illusztráltuk itt, továbbiak lehetségesek különféle kombinációkban. Meg kell azonban jegyeznünk, BELLERT, illetve HÍZ javaslatait követve, hogy a szöveghez társított következmények közül kizárjuk azokat, amelyek csak a beszélő háttér feltevéseiből következnenek, de nem következnek a szöveg és a kontextus propozícióinak egyesítéséből.<sup>8</sup> Például valaki feltételezheti, hogy az ENSZ főtitkárát virágcsokorral köszöntötték. Ez azonban nem következik a kontextus és a szöveg propozícióinak egyesítéséből, így nem következménye a szövegnek.

<sup>7</sup> A  $p$  propozíció igazságából szükségszerűen következik  $q$  propozíció igazsága, ha minden olyan lehetséges helyzetben, ahol  $p$  igaz, ott  $q$  is igaz.

A  $p$  igazságából valószínűen következik  $q$ , ha  $q$  igaz olyan lehetséges, (de nem minden) helyzetben, ahol  $p$  igaz. VAN DIJK (1977) javaslatát követve, a valószínű következtetéseket olyan tartományként fogjuk fel, melynek két szélső pontját a releváns illetve az esetleges következtetések adják. A  $q$  relevánsan következik a  $p$ -ből, ha  $q$  igaz a legtöbb olyan helyzetben, ahol  $p$  igaz, és ezekben a helyzetekben  $p$  és nem  $q$  összeférhetetlen. A  $p$ -nek a  $q$  esetlegesen következménye, ha  $q$  legalább egy olyan helyzetben igaz, ahol  $p$  igaz, vagyis ha  $p$  igaz, akkor  $q$  nem szükségszerűen hamis.

<sup>8</sup> BELLERT 1977. 6 és HÍZ 1976. 20.

Vagyis, a szöveg propozíciói és a beszélő háttér feltevései egyesítéséből adódó következmények közül kivonjuk azokat, amelyek egyedül a beszélő háttér feltevéseiből adódnak, a szövegből nem. Például az előbbi szövegünkben nem volt olyan kifejezés, melynek előfeltevése lehetne az *ENNSZ főtitkárát virágcsokorral köszöntötték* propozíció.

A beszélőnek a szöveghez társított háttér feltevései között számos feltételezés, hipotézis is szerepel. Például a hallgatóra vonatkozó feltételezések, a hallgató elképzeléseire, informáltságára, szándékaira vonatkozó hipotézisek. Alapvetően fontos a beszélő azon háttér feltételezéseinek rekonstruálása, melyeket a hallgatóval közösen tart, amelyek olyan tényállásokra vonatkoznak, melyek a beszélő feltevései szerint, a hallgató előtt ismertek. Tegyük fel, hogy én, mint külső megfigyelő (se nem beszélő, se nem hallgató) ezt a szöveget hallom át a szomszéd lakásból.

(8) *Kerítsél egy gyertyát és gyújtsd meg, különben képtelen leszek megtalálni a biztosítékot.*

Külső megfigyelőként hipotéziseket tudok konstruálni arra, hogy a beszélő milyen háttér feltevéseket társíthatott szövegéhez. Hipotéziseim szerint a beszélő, a hallgatójával közös evidenciának tartja, hogy a lakásban sötét van és a hallgatóval közös feltételezésnek, hogy azért van sötét, mert kiegészített a biztosíték. A beszélő tudás és hiedelem készletének ezen propozícióiból és a szövegből valószínűen következik például az a propozíció halmaz, hogy: *a beszélő a sötét lakásban meg akarja találni a kiegészített biztosítékot.* Ezek a tényállások a beszélő számára részben tényleges (aktuális) helyzetek (sötét lakás), részben hiedelem világának (kiegészített biztosíték), illetve akarat és szándék világának elemei (a kiegészített biztosíték megtalálása). Az első két tagmondatban az aktuális feltételekről van szó (gyertya találása és meggyújtása), melyek szükségesek a beszélő akarat és szándék világában szereplő tények számára. A szöveg egy részleges interpretációját adja az a partikuláris modell, amely tartalmazza ezeket az aktuális és alternatív lehetséges világokat. Természetesen ez valószínű interpretáció, más is lehetséges. Lényegesnek tartjuk azt a nézőpontot, melyből az előbb rekonstruálni próbáltunk egy részleges interpretációt. Nem helyezkedtünk a hallgató helyzetébe, nem mondtunk semmit arról, hogy a hallgató végül is hogyan interpretált. Ez ugyanis a szövegből, önmagában nem állapítható meg. Csak arra tudtunk hipotéziseket felállítani, hogy adott kontextusban a beszélő, figyelembe véve hallgatóját, a tényeknek milyen felfogását társítja szövegéhez, milyen partikuláris világ-modellt tarthatunk a szöveg valószínű következményének. A beszélő partikuláris modelljének eleme lehet a hallgatójára vonatkozó elképzelése is. A szövegekhez társítható következmény halmazt illetően még egy megkülönböztetést szükséges jelezni. Valamely szövegrészről adódó következtetés halmaz nem feltétlenül része a szöveg egy nagyobb egységéből adódó következtetéseknek. Bár a szöveg valamennyi mondata által kifejezett és előfeltételezett propozíció eleme lehet a szöveg következményeinek, mégis a szöveg egyik pontján adódó következtetéseket egy másik összetevő kiszűrheti, hatálytalaníthatja. Sok morféma van, amely meghatározott szintaktikai pozíciókban előfeltételezi, vagy implikálja valaminek az igazságát, más morfémák ellenkezőleg, felfüggesztik, törlik valaminek az igazságát. (Például a faktív és implikációs igék, az attitűd-igék különböző csoportjai, a performatívok, a különböző kötőszók,

a modális kifejezések és számos más, itt nem részletezhető nyelvi jelenség funkcionál úgy, hogy különféleképpen szelektálja a szöveg egyes szegmentumaiból levonható következtetéseket.)

A szöveg egy részének vagy egészének témáját úgy definiáljuk, mint a megfelelő szövegrészhez vagy szövegegészhez tartozó valószínű következmények egy speciális részhalmazát. Ennek a következő tulajdonságokkal kell rendelkeznie: 1. Megkívánjuk, hogy a téma az adott szövegrész tartalmazta proposíció szekvencia egészéből következék. Vagyis nem lehet témája olyan szövegrésznek/egésznek, amelynek egyes részeiből következik, de más részeiből nem. 2. Megkívánjuk, hogy a kontextus, a beszélő háttér feltevései is a következtetés reláció premisszái közé tartozzanak. 3. Végül magára a következtetési relációra teljesülnie kell, hogy közvetlen vagy direkt jellegű legyen. Ez azt jelenti, hogy a reláció az adott szövegrészhez tartozó valószínű következmények legkisebb fölérendelt halmazát adja meg. (Hasonlóan a legközelebbi nemfogalomhoz, de itt proposíciókra alkalmazva.) Amíg az első két feltételre azért van szükség, hogy a témának tekinthető proposíciók közül kizárjuk a túlságosan specifikusakat, addig a harmadik feltételre azért, hogy kizárjuk a túlságosan általánosakat. Nyilvánvaló a fentiekből, hogy a téma viszonylagos: az alapul vett szövegtől és a kontextustól függő.

3. Az alábbiakban a szöveg témája és interpretációja összefüggéseit vizsgáljuk, sajátos anafórikus viszonyok részleges interpretálásával. Egy másik írásunkban foglalkoztunk az anafórikus főnévi csoportokkal.<sup>9</sup> A különféle típusok közül kettőt illusztrálunk, a példa szövegében kiemelve:

(9) *Nem bírjuk elviselni, hogy a szomszéd jobb erőben van, egészségesebb, fiatalabb, ó, főképp, hogy fiatalabb nálunk? Kikben gyöngeségünk tudata úgy szaporítja az irigységet, mint a szemét a férgezetet. Még csak néhány éve, hogy a romlásnak ez a jelrendszere itt-ott kiütözik rajtam,* (DÉRY TIBOR Kedves Bópeer. Szépirodalmi Könyvkiadó, Budapest 1978. 17.)

(10) *Nem azért, mert én béna vagyok, te pedig csupa mozgékony és élet; ez a vérmérsékleti különbség a bénaságom előtt is megvolt,*<sup>10</sup> (ÖRKÉNY ISTVÁN, Macskajáték. Szépirodalmi Könyvkiadó, Budapest 1974. 151.)

Említett dolgozatunkban kimutattuk, hogy az ilyen anafórikus főnévi csoportok a szövegelőzmény egy lehetséges témáját közlik (a szövegelőzmények a 'romlás jelrendszereiről', illetve 'vérmérsékleti különbségről' szólnak példánkban). Az anafórikus főnévi csoportok kifejezései nem fordultak elő a szövegelőzményben, ennek ellenére határozottak, tehát 'ismertek'. Az 'ez' névmás nem deiktikusan, hanem anafórikusan fordul elő, a szövegelőzményre visszautalva azt a pragmatikai előfeltevést társítja az anafórikus főnévi csoporthoz, hogy az 'azonos azzal, amiről eddig szó volt'. Ezt az azonosítást az teszi lehetővé, hogy az anafórikus főnévi csoporthoz tartozó egzisztenciális és/vagy lexikai előfeltevések valószínű következményei a szövegelőzménynek. Hivatkozott dolgozatunkban részleteztük azt is, hogy

<sup>9</sup> BÀNRETI 1978.

<sup>10</sup> A példánk anyagát adó irodalmi (regény) szövegeket kizárólag mint a nyelvi korpusz elemeit tanulmányozzuk és nem mint irodalmi műalkotásokat. Ezért megállapításaink a példa szövegeknek csak a nyelvi-szemantikai szintjére vagy rétegére vonatkoznak, és eltekintünk az irodalmi konvenciók, irodalmi műfajok, az esztétikai értékek szemantikájától.

a beszélő tudás és hiedelem készlete, értékelései — mint háttér feltevések — gyakran játszanak közvetítő szerepet a premisszák és a következmény között.

Az előbbieket a szövegrész interpretációja szempontjából tekintve azt mondhatjuk, hogy a kiemelt anafórikus főnévi csoport olyan információt ad, miszerint a szövegelőzményt, mint egészet a 'romlás jelrendszereként', illetve 'vérmérsékleti különbségként' értelmezzük. Ezen interpretációk teljesüléséhez minimálisan az alábbi feltételek szükségesek: a) a szövegelőzménynek lehetőséget kell adnia arra, hogy őt, valamilyen szempontból mint egészet interpretáljuk, b) a beszélő hiedelem és érték feltevései fontossága jelzi, szükséges, hogy a beszélőnek legyen olyan elképzelése, képe a reprezentált tényekről, amely elképzelés kereteiben az interpretáció megvalósítható. Ezt az elképzelést, vagy felfogást neveztük a beszélő modelljének. c) Végül, szükséges, hogy az anafórikus főnévi csoporthoz tartozó propozíciók (előfeltevések) relevánsan levezethetőek legyenek a szövegelőzményből és a kontextusból. Ez akkor teljesül, ha az anafórikus főnévi csoport egzisztenciális és/vagy lexikai előfeltevései valószínűen következnek a szövegelőzményből.

Természetesen az a tény, hogy az anafórikus főnévi csoportok információkat adnak a szövegelőzmény interpretálására, egyáltalán nem jelenti, hogy a szövegelőzmény csak úgy interpretálható. Mindig lehetséges interpretációkról beszélünk, részben azért, mert a szövegelőzmény (az anafórikus főnévi csoportot most nem számítva) egymástól különböző modellekben is értékelhető, részben azért, mert — összefüggésben az előbbitel — az anafórikus főnévi csoportok valószínűen (relevánsan) következnek a szövegelőzményből és nem szükségszerűen.

Példánkban megtaláljuk az 'ez' anafórikus névmást, amely, mint említettük, a szövegelőzményre, mint egészre utal vissza és azt a pragmatikai előfeltevést kapcsolja a főnévi csoporthoz, hogy az általa referált tény azonos azzal, amiről eddig szó volt. Hangsúlyoztuk, hogy ez így csak a beszélő modelljében, a beszélőnek a leírt tényekre vonatkozó felfogása, szempontjai szerint érvényes. Ezért szükséges, hogy közelebbről is megvizsgáljuk: az anafórikus főnévi csoport által kifejezett témának, vagy téma-összetevőnek milyen helye van a beszélő modelljében, azaz, mi a szerepe a szöveg interpretációjában.

**3.2.** A szövegekben reprezentált helyzeteket alternatív, lehetséges világoknak neveztük, mivel ezek a valós világnak a beszélő által megragadott lehetőségeit, alternatíváit fejezik ki. Sajátos megkülönböztetéseket lehet köztük tenni, abból a szempontból, hogy ezek milyen jellegű alternatívák. Így mindenekelőtt elkülönítjük a lehetséges világok között az aktuális vagy aktualizált világot. LEWIS, illetve KASHER javaslataihoz hasonlóan azt a pragmatikai értelmezést használjuk, miszerint az aktuális világ azon ellentmondásmentesen leírható tényállások összessége, melyekhez a közlés szituációjának „itt és most” koordinátái vannak hozzárendelve a beszélő modelljében.<sup>11</sup> Például a már többször említett, 'ez' anafórikus névmás jelezte pragmatikai előfeltevés funkciójának körülírását így tehetjük szemléletesebbé: „amit most mondok, az azonos azzal, amiről eddig szó volt”. Az „amit” változó kötött: az anafórikus főnévi csoport adja az értékét. A beszélő számára aktuális világ a l t e r n a t í v á i különböző típusúak lehetnek.

<sup>11</sup> LEWIS 1970. 184—188, KASHER 1974. 14.

Így beszéltünk hiedelem, emlék, tudás, szándék, vágy, álom és egyéb világokról. Ezeket úgy értettük, mint az aktuális (tényleges) világnak olyan alternatíváit, melyek a beszélő által hitt (valószínűnek gondolt) helyzetekből, a beszélő emlékeiben szereplő helyzetekből, a beszélő által tudott (szükségszerűen igaznak gondolt) helyzetekből, a beszélő szándékaiban szereplő helyzetekből, a beszélő által vágyott, óhajtott helyzetekből, a beszélő által álmódott helyzetekből állnak. A lehetséges világok típusaira ezek természetesen csak példák. A beszélőnek azt a műveletét, mellyel az általa elgondolható helyzeteket típusokba vagy osztályokba osztja, propozíciós attitűdöknek neveztük. Ezeket az attitűdügéssel szoktuk kifejezni, például a beszélő hiszi, hogy, emlékezik arra, hogy, tudja, hogy stb. A propozíciós attitűdök (azaz a lehetséges világok egy-egy osztályának) teoretikus reprezentációjában megkívánjuk, hogy egy beszélő adott propozíciós attitűdjébe felmerülő helyzetek, világok egymással kompatibilisek legyenek. Ellenkező esetben egyszerűen nem lehetne elkülöníteni, melyek azok a helyzetek, amelyekre, mondjuk, emlékezik a beszélő és melyek azok, amelyeket például lehetségesnek tart, hisz. Vagyis, amennyiben  $a$  hiszi, hogy  $p$ , akkor minden lehetséges világban, amely kompatibilis azzal, amit  $a$  hisz, az az eset, hogy  $p$ . Végül a szövegekben leírt helyzetek között megkülönböztetéseket tehetünk az idő és hely koordinátáik szerint. Például megállapíthatjuk, hogy két tényállás egyidejűleg igaz, vagy közvetlen egymás utáni időpillanatokban igazak, ugyanahhoz a helyhez kötöttek vagy kizárt, hogy egyezzen a hely koordinátájuk, stb.

Nézzünk egy példát, amelyben az anafórikus főnévi csoport az előzmény témájának egy lényegi összetevőjét fejezi ki, és az anafórikus főnévi csoport lexikai előfeltevései valószínűen következnek a szövegelőzményből.

(11) *Egyszer édesapám elvitt engem biciklivel Csornára. Örömet ültem a vázon; megyünk édesanyjamat látni. Hátul, a csomagtartóban viszünk neki fazékban húslevest, attól meggyógyul. Ez az utazás életem első emléke.* (HORVÁTH TERL, Sári-gyöp. Szépirodalmi Könyvkiadó, Budapest 1978 50.)

Tételezzünk fel egy közlési szituációt, amelyben a beszélő mondja vagy írja ezt a szöveget. A közlés szituációjának hely és idő koordinátái az „itt és most”. Azokat az ellentmondásmentesen leírható tényállásokat, melyekhez a közlés szituációjának „itt és most” koordinátái rendeltek a beszélő modelljében, aktuális (tényleges) világnak neveztük. Példánk szövegelőzmény részében különböző típusú tényállásokat ír le a beszélő, de ezek a helyzetek meg egyeznek abban, hogy (mint emlék világok) a közlés szituációja előtt, egy megelőző időintervallumban, egy másik helyen igazak. Nem itt és nem most ül a beszélő a bicikli vázán, stb. A szövegelőzményben leírt tényállások tehát nem az aktuális világ, hanem az alternatív emlék világok elemei, az ezekhez tartozó idő és hely koordináták szerint. Az anafórikus főnévi csoportot tartalmazó mondat fordított a helyzet. A propozícióknak az a kombinációja, hogy miről szó van, az egy utazás, és ez a beszélő életének első emléke; mindez nem ahhoz az időintervallumhoz és helyhez társított mint a szövegelőzmény tényállásai, hanem a közlés szituációjának „itt és most” koordinátáihoz. Az anafórikus főnévi csoport által közölt téma-összetevő tehát a beszélő aktuális világának eleme, míg a szövegelőzményben leírt tényállások az alternatív emlék világok elemei. A téma-összetevő (ez az utazás) részben a saját mondat által leírt világ („x, ami életem első emléke”) révén, részben az anafórikus főnévi csoporthoz tartozó pragmatikai előfeltevés („amit



most mondom, az azonos azzal amiről eddig szó volt”) révén eleme a beszélő aktuális világának.

Nézzünk további példákat, hogy valószínűsíthessük, milyen formában és mennyire általánosítható ez a jelenség.

(12) *A gádorban ugrált-vergődött sokáig (a hal), kénjában a földhöz verte magát, nekem fölkeveredett a gyomrom. A nyálkás, síkos halat máig is érzem a tenyeremben, ahogy a testemhez csapódott. Ezt az iszonyt nem tudom legyőzni máig sem. Életemben még soha nem ettem halat.* (HORVÁTH TERI Sári-gyöp. 71.)

Az anafórikus főnévi csoport által referált tény (a főnévi csoporthoz tartozó egzisztenciális előfeltevés) valószínűen következik a szövegelőzményből. A főnévi csoport az előző szöveg témáját közli. A szövegelőzmény első, összetett mondatában leírt tényállások a beszélő emlék világaihoz tartoznak, a közlés szituációját jóval megelőző időintervallumban és egy másik helyen. A második összetett mondatban leírt tények közül a hal síkossága és nyálkássága szintén az előbbi emlék világ eleme, viszont ennek az érzése, illetve érzékelése (a beszélő szerint) nem csak az emlék világának, hanem az aktuális világának is eleme. Az anafórikus főnévi csoport által referált tény hasonlóképpen hozzátartozik a beszélő emlék világához, és a beszélő aktuális világához is, a közlés szituációja „itt és most” koordinátáinak megfelelően. Ezt ismét az anafórikus főnévi csoport mondata által leírt tényállás és az „ez” anafórikus névmás jelezte pragmatikai előfeltevés alapján állapítottuk meg.

Nézzünk egy korábbi példát:

(13) *Nem azért mert én béna vagyok, te pedig csupa mozgékony és élet; ez a vérmérsékleti különbség a bénaságom előtt is megvolt.* (ÖRKÉNY ISTVÁN, Macskajáték. 151.)

A szövegelőzményben közölt tények érvényesek a közlés szituációjában, a beszélő aktuális (tényleges) világában. Az anafórikus főnévi csoportban kifejezett téma ugyancsak érvényes „itt és most” a közlés szituációjában, a beszélő aktuális világában, és érvényes (a beszélő szerint) más, alternatív emlék világokban is. (A tagmondatokat és a pragmatikai előfeltevést vettük figyelembe.)

A (11), (12) és (13) példáink tanulságait összehasonlítva, az alábbiakat állapíthatjuk meg. Példáinkban közös, hogy az anafórikus főnévi csoportok által témának vagy téma-összetevőnek jelzett tényállás eleme a beszélő aktuális világának. Ez nem jelenti azt, hogy a téma nem lehetne eleme egyéb (pld. hiedelem vagy emlék) világoknak is, és azt sem, hogy a szövegelőzmény más tényállásai ne lehetnének elemei a beszélő aktuális világának. Csak annyit jelent, hogy amit a beszélő témának tart, ahhoz a közlés szituációjának „itt és most” koordinátáit társítja.

A beszélő modelljének szerepe és ebben az aktuális világ fontossága megmutatkozik azokban az esetekben is, ahol az alternatív világokat a beszélő inkompatibiliseknek tartja és jelzi, hogy melyik alternatívát fogadja el, melyiket nem.

(14) — *Vagyis, mégiscsak nekem van igazam.*

— *Miben édesem?*

— *Abban édesem, hogy te halálosan szereted Csermlényi Viktort, de a barátódd, akire te oly büszke voltál, elcsavarta a fejét. Mindenki elhagyott és te kétségbe vagy esve.*

— *Erre a lázálomra már nem is felelek.*

A partner által közölt hiedelem világokat, miszerint Csermlényi Viktor fejét elcsavarták, stb., a beszélő a közlés szituációjában „itt és most” lázalomnak minősíti. Ezzel jelzi, hogy az aktuális világban ismer olyan tényeket, melyek cáfolják a partner által közölt hiedelmek valószínűségét. A szöveg folytatása:

— *Viktor a múlt csütörtökön a legjobb hangulatban itt vacsorázott, ennél az asztalnál, ahol most ülök.* (ÖRKÉNY ISTVÁN, Macskajáték. 201.)

A beszélő alternatív emlék világokat állít szembe partnerének hiedelmeivel, amelyeket a közlés szituációjában valószínűtlennek, hamisnak minősített. Az emlék világokból azonban logikailag nem következnek a partner feltevéseinek hamissága itt és most. (A múlt csütörtök óta Viktor fejét elcsavarták.) Ha azonban a szöveget a beszélő modelljében, a beszélőnek a tényekre vonatkozó felfogása szerint értelmezzük, akkor úgy értjük, hogy a beszélő aktuális világából és a leírt emlék világokból valószínűen következik a partner hiedelmeinek hamissága. Ezt a felfogást jelzi, hogy az emlék világ egyik objektuma, az asztal, az aktuális világba is tartozik; „ennél az asztalnál, ahol most ülök”. De ezen kívül csak az elutasítás a „tudom, hogy nem *p*” attitűdje aktuális. A partner alternatívájának „itt és most” elutasításához azonban logikailag nem lenne elég sem az emlék világ, sem a közlés szituációjának helye. Így az elutasítás (kontextuális) háttér feltevések alapján történik; az aktuális világ olyan, hogy a beszélő itt és most ismer releváns tényeket, de azokat implícit hagyja. (Még egy megjegyzés: a későbbi szövegből kiderül, hogy a beszélő *h a z u d o t t*, semmi sem igaz az általa közölt emlék világokból, Viktor nem is vacsorázott ott. Ez azonban a tényekről kifejezett felfogáson, a beszélő modelljén — önmagában véve — nem változtat. Azonban változtat a modellnek a valósághoz való viszonyán!)

Az alternatív világok viszonyításaival a retorikai értelemben vett irónia is kifejezhető. Az alábbi példában az anafórikus főnévi csoport azt közli, hogy az őt megelőző összetett mondatban leírt tény, amely a beszélő számára szükségeszerűen igaz, eleme a beszélő aktuális világának. Ez a tény azonban abszurd és a szöveg folytatása olyan emlék világokat közöl, amelyek ugyanazon beszélő szerint összeegyeztethetetlenek a saját aktuális világával. Amennyiben feltételezzük, hogy a beszélőnek van a közlés egészéhez tartozó modellje, az ellentmondó tényekről egy szélesebb, ellentmondásmentes elképzelése, akkor a szöveget úgy interpretálhatjuk, hogy a beszélő, az aktuális világában, pontosan az ellenkezőjét tartja igaznak annak, amit mond.

(15) *Ugyan kisasszony, hisz tudjuk, hogy halhatatlanok vagyunk. Am ezzel a meggyőződésem mel összeegyeztethetetlennek látszik, hogy időnként fellépő puffadásaim, vagyis hasamnak bár szemmel nehezen kivehető, de ujjhegygel kitapintható felfúvódásai is rémülettel töltenek el, s jóllehet egy-két óra alatt elmúlnak, reggelente azzal a kérdéssel ébredek ... miféle alattomos kór költözött belsőseimbe.* (DÉRY TIBOR, Kedves Bópeer. 140.)

Az irónia kétértelműségéhez nyilvánvalóan hozzájárul a „meggyőződés” kifejezés kétértelműsége. Az előzményhez viszonyítva a „következtetések eredménye” értelemmel szerepel, a rákövetkező szöveghez viszonyítva pedig a „hiedelem” értelemmel.

**3.3.** Az anafórikus főnévi csoportokban kifejezett témáról megállapítottuk, hogy olyan átfogó helyzetet, tényállást ír le (mint proposíció), melynek a szövegelőzményben reprezentált helyzetek elemei, tekintettel a beszélő

modelljére, felfogására. A szövegelőzmények felépítése, az individuumok, objektumok azonosításai, a tulajdonságaik, relációik összesíthetősége, a leírt helyzetek idő és hely koordinátái, a helyzetekhez kapcsolt modalitások, a pozíciós attitűdök használatai olyanok voltak, hogy a szövegelőzmény, mint egész, közvetlenül (direkten) valószínűsítsen egy témát. Vagyis, valamely téma-propozíciót (halmazát) egy szöveg valószínű következményei legkisebb fölrendelt halmazának neveztünk. A szövegekből megállapítható, hogy a beszélő mely tényeket tart az aktuális világ elemeinek, és melyeket az alternatív lehetséges világok elemeinek. A beszélő jelzi ezt, például az idői jelen-tésű morfémákkal, a modalitással, az ige aspektussal, attitűd és performatív igékkel, kötőszókkal, kapcsoló szerepű adverbális kifejezésekkel, magával a mondatokra tagolással és számos módon. Az ilyen megkülönböztetések előfeltételezik az aktuális világokhoz tartozó tények viszonyítását az alternatív lehetséges világokhoz tartozó tényekhez. Mivel a második az első lehetőségeit, alternatíváit tartalmazza, és nem fordítva, ezért ésszerű feltételezni, hogy az aktuális világ tényei adják a szempontot ehhez a viszonyításhoz. Ez egyszerűen azt jelenti, hogy valamely helyzetet például hiedelemnek vagy emléknek vagy szándéknak csak olyan helyzethez képest tarthat a beszélő, melyet aktuálisnak, ténylegesnek tekint. Hasonlóképpen valamely helyzetet máshol, más időpontban igaznak, múltbeli, vagy jelenidejű hiedelemnek, távoli vagy közeli emléknek, álmodott vagy tervezett szándéknak csak olyan helyzethez viszonyítva tarthat a beszélő, melyhez az „itt” és a „most” koordinátákat teszi a közlésben. Láttuk, hogy az anafórikus főnévi csoportokkal kifejezett témák elemei voltak a beszélők szempontként funkcionáló aktuális világainak. Ez megerősíti a dolgozatunk elején említett megfigyelésünket, hogy a téma a szövegépítkezés feltétele, mint szempont, viszonyítási pont, melyre tekintettel szervezi a beszélő a szövegben reprezentált tényállásokat. (A téma a hallgató számára következménye a szövegnek, és a beszélő arra törekszik, hogy a hallgató azokat a közvetlen (direkt) valószínűségi következtetéseket vonja le, amelyek az ő (a beszélő) témájához, szempontjaihoz vezetnek. Ezt azzal érheti el, hogy a szövege valószínűvé tesz bizonyos témákat.)

Ezek után a beszélő modelljének funkcióját a következőképpen lehet pontosabbá tenni. Belátható, hogy egy szöveg elemzésének kereteiben nem feltétlen tudjuk eldönteni, valóban azok-e, olyanok-e a tények, ahogy a beszélő közli, hogy egy hitt, szándékozott vagy emlékekben szereplő tény valóban eleme lenne egy másik ténynek vagy sem. A szöveget akkor is tudjuk értelmezni, ha reális, de feltételezett dolgokról van szó vagy éppen fiktív vagy hazudott helyzetekről. A tényállásoknak a szövegben leírt, különböző viszonyait úgy interpretálhatjuk, mint a beszélő felfogását a tényekről, mint a beszélő modelljét. Említettük, hogy a beszélő modelljei strukturáltak, amennyiben meghatározott elvek szerint elrendezett helyzeteket (világokat) tartalmaznak, megkötésekkel a helyzetek osztályára (típusára), az egyes helyzetekhez tartozó objektum készletek viszonyára más helyzetek objektum készletéhez. A modellek strukturált volta lehetővé teszi viszonyításukat. Az anafórikus főnévi csoportok információja, hogy a szövegelőzményt „ennek és ennek” értelmezzük, azt jelenti, hogy a beszélő a szövegelőzmény mondataihoz olyan interpretációkat, modelleket kapcsol, amelyek elemei az anafórikus főnévi csoport interpretációjának, modelljének. Így a szöveg egyes mondatait nem „izolált” modellekben interpretáljuk, ha-

nem viszonyítva más mondatok interpretációjához, más modellekhez.<sup>12</sup> Az általunk témának nevezett kifejezések kitüntetett, a beszélő modellje a ktuális világában történő interpretációja úgy funkcionál, hogy a szövegben azoknak a kifejezéseknek, mondatoknak interpretációja függ egymástól, viszonyított egymáshoz, melyeknek az interpretációi egyúttal elemei a téma interpretációjának (a beszélő egy lehetséges modelljében). A téma szempontjából vannak releváns szövegrészek, amelyek interpretációi viszonyítottak más szegmentumok és a téma interpretációjához; és lehetnek olyan szövegrészek is, amelyek a téma interpretációja szempontjából irrelevánsak. Ezek interpretációi függenek ugyan más mondatokétól, de tőlük nem függ más mondatok interpretációja, ezért a szöveg, mint egész értelmezésében is irrelevánsak, a d o t t t é m a mellett. Így a beszélő a szöveg struktúrája révén, a tények leírásán túl, a rájuk vonatkozó szempontjait, felfogását is kifejezetté teszi, a lineárisan rendezett részmodelleket hierarchikusan is rendezve, viszonylagosan átfogóbb modellt fejez ki.

BÁNRETI ZOLTÁN

### Irodalom

- ANDERSON, ALAN ROSS—NUEL D. BELNAP, 1975: Entailment. The Logic of Relevance and Necessity. I. Princeton, UP, New Haven.
- BALÁZS JÁNOS 1976: A szövegelmélet alapkérdései Laziczius Gyula megvilágításában. Ny. K. 78: 256—264.
- BAR—HILLEL, YEHOSHUA 1954: Indexical Expressions. Mind 63: 359—379.
- BAR—HILLEL, YEHOSHUA (szerk.) 1972: Pragmatics of Natural Languages. Reidel, Dordrecht.
- BÁNRETI ZOLTÁN 1979 Téma és anafórikus viszonyok a szövegben. MNy. 75: 406—415.
- BELLERT, IRENA 1977: Creativity in Language Symbols: A Semantic/Pragmatic Interpretation of Metaphorical Texts. In: Montreal Working Papers in Linguistics 9; 1—22.
- CRESSWELL, M. J. 1973: Logics and Languages. Methuen, London.
- DAHL, ÖSTEN 1974: Topic-comment structure in a generative grammar with a semantic base, in: Danes, 1974 (szerk.): 75—80.
- DAHL, ÖSTEN (szerk.) 1974: Topic and Comment, Contextual Boundness and Focus. Helmut Buske Verlag, Hamburg.
- DANES, FRANTISEK 1974: Functional sentence perspective and the organization of the text. In: F. DANES (szerk.) 1974 106—128.
- DANES, FRANTISEK (szerk.) 1974: Papers on Functional Sentence Perspective. Mouton, The Hague — Paris, and Academia, Prague.
- DEZSŐ LÁSZLÓ—SZÉPE GYÖRGY 1967: Adalékok a topic-comment problémához. NyK. 69: 365—399.
- VAN DIJK, TEUN 1976: Pragmatics, Presuppositions and Context Grammars. In: SCHMIDT (szerk.) 1976.
- VAN DIJK, TEUN 1977: Text and Context. Explorations in the semantics and pragmatics of discourse. Longman, London and New York.
- DRESSLER, WOLFGANG Ü. (szerk.) 1978: Current Trends in Textlinguistics. de Gruyter, Berlin—New York.
- ELEKFI LÁSZLÓ 1964: Az aktuális mondattagolás egyik alapformája a magyarban. NyK. 66: 331—370.

<sup>12</sup> A viszonyított vagy kapcsolt modell struktúrák kérdésének tárgyalása összetett performatív mondatokra: GROENENDIJK és STOKHOFF 1976, szövegelméleti megközelítése: VAN DIJK 1977.

- ENKVIST, NILS ERIK—VILJO KOHONEN (szerk.) 1976: Reports on Text Linguistics: Approaches to Word Order. Meddelanden Från Stifelsens för Åbo Akademi Forskningsinstitut 8.
- GROENENDIJK, JEROEN—MARTIN STOKHOFF 1976: Some Aspects of the Semantics and Pragmatics of Performative Sentences. In: Uó (szerk.): Amsterdam Papers in Formal Grammar. 1. Centrale Interfaculteit, Universiteit van Amsterdam.
- HALLIDAY, M. A. K. 1967: Notes on Transitivity and Theme in English. Part II. *Journal of Linguistics* 3: 199—247.
- HALLIDAY, M. A. K.—RUQAIYA HASAN 1976: Cohesion in English. Longman, London.
- HINTIKKA, JAAKKO 1971: Semantics for Propositional Attitudes. In: LINSKY (szerk.) 1971: 145—167.
- HINTIKKA, JAAKKO 1973: Logic, Language Games and Information. Oxford UP, London.
- HIZ, H. 1976: On Some General Principles of Semantics of Natural Language. *Philosophica* 18/2.
- HUGHES, G. E.—M. J. CRESSWELL 1968: An Introduction to Modal Logic. Methuen and Co LTD, London.
- KASHER, ASA 1974: Mood Implicatures: A Logical Way of Doing Generative Pragmatics. *Theoretical Linguistics* 1: 6—38.
- KASHER, ASA (szerk.) 1976: Language in Focus: Foundations, Methods, and Systems (Essays in Memory of Yehoshua Bar-Hillel). D. Reidel Publ. Comp., Dordrecht-Boston.
- KELEMEN JÁNOS 1976: Szöveg és jelentés. *ÁNyT* 11: 183—196.
- KIEFER FERENC 1976: Some remarks on Topic-Comment and Presuppositions. In: N. E. ENKVIST,—V. KOHONEN (szerk.): 157—173.
- LEWIS, DAVID 1970: Anselm and Actuality. *Nous* 4: 175—188.
- LEWIS, DAVID 1972: General Semantics. In: G. HARMAN—D. DAVIDSON (szerk.): Semantics of Natural Language. D. Reidel Publ. Comp., Dordrecht-Holland. 169—218.
- LISKY, LEONARD (szerk.) 1971: Reference and Modality. Oxford UP, London.
- MATHESIUS, VILÉM 1942: Reč a sloh. In: Čtení o jazyce a poezii. Praha. 13—102.
- MONTAGUE, RICHARD 1974: Pragmatics. In: Formal Philosophy. Selected Papers of Richard Montague, ed.: Richmond H. Thomason. Yale University Press, New Haven and London, 1974. 95—118.
- PETŐFI S. JÁNOS 1977: Aspects of the Semantic Interpretation of Dialogues — Semantics in a Text-Theoretical Framework (Paper delivered at the Conference: Pragmatics of Dialogue).
- RADICS KATALIN 1975: Újabb irányzatok a generatív grammatikában. *NyK* 77: 445—479.
- SCHMIDT, SIEGFRIED J. (szerk.) 1976: Pragmatik II Pragmatics. Fink, Munich.
- SGALL, PETR 1972: Topic, Focus and the Ordering of Elements of the Semantic Representations. *Philologica Pragensia* 15: 1—14.
- SGALL, PETR 1977: Linguistics. In: D. E. WALKER—H. KARLGRÉN—M. KAY (szerk.): Natural Language in Information Science. Skriptor AB, Stockholm 101—126.
- STALNAKER, ROBERT C. 1972: Pragmatics. In: D. DAVIDSON—G. HARMAN (szerk.): Semantics of Natural Language. D. Reidel Publ. Comp., Dordrecht-Holland 382—399.
- STALNAKER, ROBERT 1975: Presuppositions. In: D. HOCKNEY—W. HARPER—B. FREED (szerk.): Contemporary Research in Philosophical Logic and Linguistic Semantics. D. Reidel Publ. Comp., Dordrecht—Boston. 31—41.
- SZABOLCSI ANNA 1977: Megjegyzések a Montague-grammatikáról. *NyK* 79: 157—174.
- SZATHMÁRI ISTVÁN 1979 (szerk.): A szövegtan a kutatásban és az oktatásban. A Magyar Nyelvtudományi Társaság vándorgyűlésének anyaga. Budapest.
- WUNDERLICH, DIETER 1976: Grammatical and Pragmatical Meaning. In: ASA KASHER (szerk.) 1976: 251—277.

## The Interpretation of Texts and the Topic of Texts

by ZOLTÁN BÁNRÉTI

This paper is concerned with the question of "what are the properties of a text that can under no circumstances be properties of a sentence". I claim that topic has such special properties in the organization and interpretation of texts which differ fundamentally from the properties of topic as employed in the research of functional sentence

perspective. I attempt at giving a more exact interpretation to the intuition concerning "the essence of the text" or "what the text is about", which I call the topic of the text. With the help of investigating special anaphoric relations in texts I demonstrate that one type of those anaphoras makes the topic of the preceding text explicit. Having defined this notion of the topic of text I will add a few comments about its role in the interpretation of the text, in informal model-theoretic terms. We do not interpret the individual sentences of the text in "isolated" models but rather by correlating them with interpretations of other sentences, that is, to other models. The related models, assigned to the text by the speaker, determine the relative interpretation of sentences. The value of an variable or predicate variable in a given model is thus a function of its value in other models as well. The distinguished interpretation of the expression we call topic (ie their interpretation in the actual world of the speaker's model) functions as a point of view. By this we mean that only the interpretations of those segments of the text whose interpretations are elements of the interpretation of the topic (in a possible model of the speaker) are relative to one another. There may be also segments of the text that are irrelevant with respect to a given topic. Although their interpretations are not independent of those of other sentences, the interpretations of other sentences are not dependent on them, and therefore they are irrelevant for the interpretation of the text as a whole (with respect to a given topic). In contradistinction to these, the interpretations of relevant segments are both interrelated, and related to the interpretation of the given topic.

## KISEBB KÖZLEMÉNYEK

### Az alapjelentés rekonstrukciójának kérdéséről\*

#### II.

5.1. Az alapjelentés rekonstrukciójának első lépése az etimológiában szereplő minden egyes rokon nyelvi szó jelentéseinek szemantikai jegyekkel való elemzése. Már az első lépés is fölvet néhány elméleti és módszertani — technikai problémát. Ezek közül először is a legfontosabbal foglalkozom, mégpedig azzal, hogy milyen jelentéseket elemzünk. A megvizsgálandó jelentés-fajta kijelölése önmagában is előfeltétele bármilyen szemantikai tárgyú dolgozatnak, esetünkben azért is lényeges, mert látni fogjuk, hogy a komponenciális analízis nyújtotta lehetőségek látszólag nem felelnek meg a jelentés-egyeztetés, illetőleg a rekonstrukció követelményeinek. Ha a jegyekkel való elemzés szempontjából tesszük fel a kérdést — milyen jelentést elemzünk? —, csak azt válaszolhatjuk, hogy a komponenciális analízis segítségével csak egyetlen jelentés-fajtát, a denotatív (vagy kognitív) jelentést lehet, illetőleg érdemes leírni. Ha viszont a nyelvtörténész-etimológusnak tesszük fel a kérdést, a válasz már másképpen hangzik, ugyanis a jelentéstani egyeztetés során egyetlen jelentés-fajtát sem részesíthetünk előnyben, és — legalább a munka kezdetén — valamennyi adat valamennyi jelentésére tekintettel kell lennünk.

A két válasz, ti. egyfelől az, hogy a jelentéseknek csak egy jól meghatározható, kisebb csoportja elemezhető a jegyekkel, másfelől viszont az, hogy a rekonstrukció során az összes jelentést (amelyek más és más jelentés-fajtákat képviselnek) bele kell vonnunk az elemzésbe, ellentmondásos. Az első válasz értelmében egy sor, nem-denotatív jelentést ki kellene rekeszteniünk a vizsgálatból, a második válasz értelmében viszont szinte végtelen számú jegyre kellene fölbontanunk valamennyi adat valamennyi jelentését.

Ezt az ellentmondást fölodhatnánk azzal, hogy az analízist a következő feltételhez kötnénk: a közös jegyek kiválasztásának az előfeltétele az, hogy egyetlen leány-nyelv összes jelentését megvizsgálva föltárjuk e leány-nyelv adatainak denotatív jelentését — azaz a szemantikai belső rekonstrukció éppúgy megelőzné az alapnyelvi rekonstrukciót, mint ahogyan a hangtani belső rekonstrukció gyakran megelőzi az ún. alapalakok kikövetkeztetését. Így a közös jegyek kiválasztásakor már csak a jegyekkel elemezhető denotatív jelentések állnának szemben denotatív jelentésekkel, és ezzel a komponenciális analízis feltételének eleget tehetnénk. Eljárásunk mellett szólna még az az érv is, hogy ha az etimológiában szereplő leány-nyelvi alakok jelentéstaniilag valóban egyeztethetők egymással, az egyeztethetőségnek — és a rekonstrukciónak is — a denotatív jelentések azonosságán (illetőleg részleges azonosságán) kell alapulnia.

\* A cikk első részét l. NyK 80:381—389.

Csak hogy nem biztos, hogy ami módszerként elfogadható, sőt sokszor követendő a hangtani rekonstrukcióban, az alkalmazható az alapjelentés ki-következtetésekor is. Miért nem? Nézzük meg egy példán, mi történik akkor, ha a javasolt feltételhez tartva magunkat az ellentmondást a belső rekonstrukció segítségével próbálnánk meg föloldani. (Tekintsünk most el a jegyek föl-sorolásától, később úgyis látunk rá példát.) Az osztjákban (az etimológiára vonatkozóan l. STEINITZ 1970. 358 további irodalommal) a Trj. *jäl*: *pupi jäl*, Ni. *jot*, O *jal* szónak a következő jelentéseit ismerjük: Trj. 'Bärenfett' (*pupi* 'Bär'), Ni. 'Blut des Bären; Bibergeil', O 'Bibergeil' stb. Etimológiai megfelelőjét a lappban találhatjuk meg: N (NIELSEN) *jolle* -l- 'middling fatness, good condition', L (GRUNDSTRÖM) 'Rückenfett (des Rentiers)'. Ha az osztjákban elvégeznénk a jelentések belső rekonstrukcióját, legföljebb annyit kapnánk eredményül, hogy [állati] [testrész] vagy [anyag], ami túlságosan is általános ahhoz, hogy biztonsággal kapcsolatba hozhassuk a lappban mutatkozó jelentéssel. Ha viszont az osztjákban az egyes jelentéseket külön tartjuk, és egyenként vetjük össze a lapp adatok jelentéseivel, azt látjuk, hogy a Trj. 'Bärenfett' (illetőleg ha az összetételből kiemeljük) 'Fett' szépen egyeztethető a lapp szavak jelentéseivel. Következésképp egy eredeti \*(állati) zsír, háj' rekonstruálható, amihez képest a lapp nem szorul különösebb magyarázatra, s az osztják 'Bärenfett' — amiről feltételezzük, hogy ez őrzi az eredetibb jelentést, tehát azt, amellyel e szó egy korábbi nyelvállapotban, az ősosztjákban rendelkezhetett — is csak annyiban, hogy csupán a medvére (tehát tabu állatra) vonatkoztatva használatos, azaz tabuszó. Az osztják Ni. és O alakok jelentéseit, illetőleg a jelentésváltozásokat is tabuisztikus okokkal magyarázhatjuk.

Láthatjuk tehát, hogy ha az említett ellentmondást úgy próbáljuk föloldani, hogy a belső rekonstrukció segítségével az egyes nyelvekből vett jelentéseket (esetünkben az osztják szavak jelentéseit) egyetlen denotatív jelentésre szűkítjük, akkor éppen e leszűkítés által kizárjuk mindazokat a jegyeket, amelyek pedig megmutathatnák a közöttük levő kapcsolatot (vö. lapp és osztj. Trj. [zsír], ami hiányzik az osztj. Ni. és O jelentésekből). Eljárásunkkal eleve deformálnánk az elemzés eredményét annak érdekében, hogy a módszer működőképes maradjon, ez pedig értelmetlenség. Itt még a következőt érdemes megjegyeznünk: természetesen nem minden etimológiára jellemző a jelentéseknek ez a fajta megoszlása, sőt bizonyos, hogy csak kisebb részüket illusztrálta a fenti példa. Valószínű, hogy az etimológiák nagyobb részénél a szemantikai belső rekonstrukció nem adna olyan torz képet, mint az előbb láttuk, tehát alkalmazhatnánk. Mégis úgy gondolom, célszerűbb teljes mértékben kiiktatnunk, és külön-külön kezelni egyetlen leány-nyelven belül is az egyes jelentéseket: egyfelől azért, mert így egységesebben járhatunk el, másfelől pedig azért — s ez a lényegesebb —, mert a mező-összefüggés feltárása sem engedi meg az előzetes belső rekonstrukciót. Erre még később kitérek.

Most viszont még vissza kell térnünk kiindulópontunkhoz, ahhoz az ellentmondáshoz, ami a jelentés-fajták elemezhetősége kapcsán merült fel. Azzal ugyanis, hogy kizártuk a belső rekonstrukciót, még nem oldottuk meg a kérdést. Látszólagos ellentmondást emlegettem. Miért? Az etimológusnak a jelentések egyeztetésekor a munka kezdetén ugyanannak a szónak valamennyi jelentését figyelembe kell vennie (tehát pl. a konnotációs, érzelmi stb. jelentéseket), de a külön nyelvi jelentések egybevetésekor már csak egyetlen jelentés-fajttával dolgozhatnak, a denotatív jelentéssel, hiszen az egyeztetés feltétele a denotatív jelentések egyezése. A rendelkezésére álló összes (és különböző



jelentés-fajtákat képviselő) jelentésből kiszűri azt, ami az összesben azonos, relative változatlan, tehát a jelentés magját. (Ha nem így lenne, akkor pl. a *zene* szót — már ha egyéb akadályja nem lenne — bátran egyeztetethetnénk a *kenyérrel*, tekintettel arra, hogy mindkettőről mondhatjuk, hogy 'lágú'.) A jelentésváltozások vizsgálatánál már más a helyzet, hiszen ott a konnotáció indukálhatja a jelentésváltozást, gondoljunk pl. a magyar *ravasz* és *róka* viszonyára! Megállapíthatjuk tehát, hogy a jelentéstani egyeztetéskor csak olyan jelentés-fajtaival dolgozunk/dolgozhatunk, amelyik szemantikai jegyekkel is leírható.

**5.2.** Említettem, hogy a jegyekre való felbontás során bizonyos technikai problémák is fölmerülnek, amelyek közül most csak egyről szólok. Köztudomású, legalábbis urálisták előtt, hogy az egyes uráli nyelvekről való adataink mennyiségileg és minőségileg is nagyon különbözőek. Vannak olyan nyelvek, nyelvjárások, amelyekből bőséges, s főleg megbízható anyagunk van, de vannak olyanok is, amelyekről igen csekély a tudásunk. A jelentés vizsgálatát ez anynyiban érinti, hogy sokszor csak egyetlen adatnak egyetlen szótári jelentését ismerjük, s szövegeink sincsenek, amelyek pedig segíthetnének. Ez az aránytalan adatoltság eleve bizonytalaná teszi az elemzést is, s az elemzés eredményét, a rekonstrukciót is. Így hát fölmerülhet a kérdés, érdemes-e egyáltalán olyan vizsgálódásba kezdenünk, amelynek előfeltétele a megfelelő nyelvi információ? Erre csak azt tudom válaszolni, hogy az urálistika „világéletében” kénytelen volt beérni itt-ott hiányos információkkal, mégis vannak eredményei, s tán nem is rosszak.

**5.3.** A szemantikai mező és a szemantikai jegyek kapcsolatára már korábban utaltam, s arra is, hogy a jelentés elemzéséhez előbb azt a mezőt kell meghatározni, amelyikbe az illető jelentés beletartozik. Ez a kijelentés némi kiegészítésre szorul. A mezők és a jegyek között igen szoros a kölcsönkapcsolat (vö. pl. A. LEHRER 1974. 66—72; NIDA 1975. 174—193; ellene LYONS 1977. 326), tekintettel arra, hogy az azonos mezőbe tartozó lexémáknak vannak közös jegyei, viszont azt, hogy bizonyos lexémák valóban ugyanabba a mezőbe tartoznak-e vagy sem, csak közös jegyeik alapján állapíthatjuk meg. Melyik tehát az elsődleges: a mezőösszefüggés vizsgálata vagy a komponenciális analízis? „... domains [ti. a szemantikai mezők — B.—N. M.] cannot be set up without at least a preliminary analysis of the componential structure, and the resulting componential analysis reflect the domain classification. It is true that such an approach runs the risk of circular reasoning, but this danger is inherent in the analysis of any system. It is impossible to understand completely the relevance of any part of the whole until the whole has been analyzed, and yet one cannot understand the structure of the whole until its parts have been analyzed” (NIDA et al. 1977. 148). Messzire vezetne, ha most részletesen foglalkoznánk e kérdéssel, mindössze annyit jegyzek meg, hogy a mező meghatározása azért tűnik elsődlegesnek, mert bizonyos tekintetben azonos a neki megfeleltethető fogalmi körnek, s ez utóbbi természetesebben adott, mint a szemantikai mezők. A jegyekkel való elemzés eredménye azután eldönti, hogy az előzetes mezőbe sorolás helyes volt-e vagy sem.

Szó volt arról is, hogy a mezők kijelölése, illetve a bennük levő jelentések összefüggéseinek a vizsgálata kizárja az előzetes belső rekonstrukciót. Ez még magyarázatra szorul.

Tegyük fel, hogy van egy olyan nyelv, amelyben egy adott lexémának a következő (denotatív) jelentései vannak: 'üt', 'megöl', 'hasonlít'. Ha most ki-

zárjuk magyar nyelvi ismereteinket és intuíciónkat, amelynek alapján az 'üt' és a 'megöl' közötti kapcsolatot az 'agyonüt', az 'üt' és a 'hasonlít' közötti kapcsolatot pedig a 'valakire üt', pl. 'az apjára üt' sugallná, akkor azt kellene mondanunk, hogy itt, legalábbis szinkrón szempontból, homonimákkal van dolgunk. Könnyen belátható, hogy e három jelentés három különböző mezőbe tartozik: az 'üt' a 'ver', 'vág', 'odavág', 'csap', 'sújt'-félékkel egy külön mezőbe, a 'megöl' a 'meggyilkol', az 'agyoncsap', 'agyonüt', 'agyonver'-félékkel egy másik mezőbe, a 'hasonlít' pedig az 'emlékeztet', 'vkire üt'-félékkel együtt egy harmadik mezőbe. Következésképp az 'üt', a 'megöl' és a 'hasonlít' csak a saját szemantikai mezőjén belül (azaz három különböző mezőben) elemezhető még akkor is, ha esetleg bizonyítható, hogy 1. diakrón szempontból itt szó sincs homonimiáról (mert a három jelentés közül kettő egy harmadikból levezethető), 2. a három mező valahol érintkezik egymással. Nem emelhetjük ki őket a saját mezőjükből, és nem elemezhetjük őket egymáshoz viszonyítva „légüres térben”, mert akkor nem szemantikai jegyeket kapunk, hanem fogalmi jegyeket, tehát nem a jelentést fogjuk elemezni, hanem azt a tudásunkat, ami e három lexémától megjelölt cselekvésekre vonatkozik. Ha a három jelentést külön-külön, a saját mezőjében elemezzük, s a kapott három jegysort összevetjük egymással, az azonos jegyek alapján megmutatkozik, hogy e három jelentés egy korábbi nyelvállapotban egyetlen mezőbe tartozott-e vagy sem. Ám ha az a célunk, hogy egy — szempontunkból legkorábbi — alapnyelvi szintet rekonstruáljunk, és nem az, hogy egyetlen nyelvnek egy eredetibb állapotát, akkor veszélyes egy ilyen korábbi hipotetikus mezőnek a fölállítása, hiszen ez nem lenne egyéb, mint belső rekonstrukció, amiről pedig már megállapítottuk, hogy alkalmazása nem mindig célravezető.

Kiindulópontunk tehát a következő: az etimológiában szereplő minden egyes rokon nyelvi szó denotatív jelentéseinek szemantikai jegyekkel való elemzése úgy, hogy e jegyeket a jelentések saját mezőin belül tárjuk fel, s a kapott jegy-sorokat külön-külön kezeljük.

Már most kénytelen vagyok előrebocsátani a következőket: 1. az alábbi analízis során nem mutatom be teljes egészükben azokat a mezőket, amelyekbe az egyes megvizsgálandó jelentések beletartoznak; az összes adat — számuk több tucatnyi — (és forrás) felsorolása hosszadalmas lenne. Amikor azonban a jegyek kiválasztását megokolom, minden egyes esetben megmondom, hogy melyek azok a jelentések, amelyekkel szembe állítva indokolt ennek vagy annak a jegynek a számbavétele. Hiszen a megindoklás itt nem más, mint az oppozíciók fölállítása. 2. Mivel megállapítottuk, hogy az egyeztetéskor már csakis a denotatív jelentéseket vizsgálhatjuk, adataim nem-denotatív jelentéseinek a bemutatásától is eltekintek. 3. Az etimológiában, amikor csak lehet, abszolút tőszavak kaphatnak helyet. A mező vizsgálatakor viszont a származékszavak jelentéseit is figyelembe kell venni, ezeknek a jelentései nem zárható ki egy nyelv jelentés-struktúrájából.

**5.4.** Példám kiválasztásánál nem az verzérelt, hogy az sok nyelvet föl-sorakoztató, igen bonyolult szemantikai viszonyokról tanúskodó, s minél nehezebben rekonstruálható alapjelentést mutató etimológia legyen. Megpróbáltam olyat találni, amelyik e dolgozat első részében fölvetett elméleti problémákat is illusztrálhatja, olyat, amelyikben a jelentések nem tartoznak azok közé, amelyeket a szakirodalomban már oly sokszor bemutatnak (pl. rokon-ságnevek, színnevek, rangfokozatok stb.).

## \*čəŋs- 'schlagen' FU

M o r d. (MordChr. 134) E čavo-, M šavo- 'schlagen, erschlagen, prügeln', (JE) M 'ütni, megölni' ~ c s e r. (TscherT 108) KB čəŋŋe-, U čəŋe- 'kerben, den Rohbau zimmern', (PS 154) B čəŋe- 'Einschnitte in (die /Enden der/ für einen Blockverband bestimmten Balken hauen' ~ o s z t j. (OL 97) VVj. čəŋ-, Trj. čok-, DN čəŋŋ-, Ni. šəŋŋ-, Kaz. šəŋŋ-, O s o ŋ ŋ - 'hinten erschlagen'; a szónak más forrásokból még a következő jelentéseit ismerjük: (KT 941) és PD 249) 'schlagen (V Trj. DN DT Ni. Kaz. O); einen Fußtritt geben (VJ Ko.); durch Beinstellen umwerfen (DN); herabstoßen (DN Kr.)' ~ v o g. (KANN., közli STEINITZ, WogVok. 195) TCs. šəŋk-, AK səŋŋ-, KK səŋk-, P šəŋk-, šəŋ- 'ausschlagen, einen Fußtritt geben', (MSz.) N səŋŋw- 'rüg, rugdos; stoßen'.

Az egyeztetés HONTITÓL származik (1978. 370). Adattárát csak ott egészítettem ki, ahol a szövegek vagy más szótári adatok alapján szükségesnek mutatkozott. Talán különös, hogy olyan etimológiát választottam, amelyben már a rekonstruált alapjelentés is szerepel, de az elemzés révén kiderül, hogy miért és mennyiben szorul korrekcióra.

Az elemzés során nem teszek különbséget szemantikai jegy és szemantikai megkülönböztető jegy között (semantic marker és distinguisher, vö. FODOR—KATZ 1964. 497), tehát elfogadom WEINREICH (1971) és BIERWISCH (1969) vélekedését a kétféle jegy megkülönböztetésének a szükségtelenségéről. Egyéb módon sem kategorizálom a jegyeket, szemben pl. NIDA (1975. 32—67) fölfogásával. Végül még egy megjegyzés a jegyekkel kapcsolatban (a konvenciók szerint [ ]-ben állnak): ezek egy metanyelv elemei, és függetlenek attól a nyelvtől — ebben az esetben a magyartól — amelyen megfogalmazzuk őket. Előfordulhat, hogy egyetlen szóval nem adhatjuk vissza őket, ennek ellenére mindaz, ami [ ]-ben áll egyetlen jegynek tekintendő.

Munkám során nagy mértékben támaszkodtam VOYLES (1973), FILLMORE (1971) és GULSTAD (1974) idevágó tanulmányaira.

Haladjunk a nyelveknek az adattárban megadott sorrendjében.

## Mordvin

Láttuk, hogy mind a két nyelvjárásban közös az I. 'üt', az II. 'agyonüt' és a III. 'megver' jelentés, de egy másik forrásból, az E nyelvjárásból a IV. 'megöl' is ismeretes.

## I. 'üt'

[fizikai cselekvés]

szemben a szellemi, érzelmi cselekvést stb. jelentő valamennyi igével

[ember]

a cselekvés végzője, szemben az állatok végezte cselekvésekkel (amelyek azonban sokszor azonosak lehetnek az ember végezte cselekvésekkel, később látunk rá példát)

[érint]

szemben mindazokkal, amelyek pl. mozgást, kommunikációt stb. jelentenek

[kézzel]

amivel a cselekvést végzik. Szemben áll mindazokkal, amelyekben az előbbi

jegy szerepel, de a [kézzel] már nem; ilyenek [testtel]: 'lök', 'taszít', más testrésszel, pl. [lábbal]: 'tapos', 'rüg', [ujjal]: 'kopog' stb.

[eszközzel]

ez a jegy a [kézzel] mellett vagylagosan szerepel, ugyanis mind a két mordvin nyelvjárásban vannak még olyanok, amelyekben a [kézzel] [eszközzel] jegy egyaránt szerepelhet, s emellett vannak még olyanok is, amelyek pl. csak egy meghatározott eszközzel való érintést jelentenek, pl. [veszővel] 'üt', 'vág', 'szür' stb.

[egyszer]

szemben azokkal, amelyek folyamatos cselekvést jelentenek, pl. 'nyom', 'simít' stb. vagy ismételt cselekvést, pl. 'ver', 'többször üt', 'kalapál' stb.

[erővel]

szemben azokkal, amelyeket viszonylag kisebb erővel végeznek, pl. 'tapint', 'érint', 'simogat' stb.

[élőlényt] [tárgyat]

amire a cselekvés irányul.

Kínálkoznak még más jegyek is, így az ütés sebességét meghatározó, hiszen a mezőben vannak még olyanok, amelyek gyors ütést jelentenek, viszont nincsenek olyanok, amelyek az előbbiekkal szemben lassabb ütésre vonatkoznak. Lehetséges, hogy a „semleges” 'üt' jelenti a lassabbat, de mivel olyan jegy, amelyik csak két lexéma különbségének a leírására alkalmas, nem engedhető meg, a sebességre vonatkozó sem tekinthető szemantikai jegynek. Az ütés hangja ill. hangereje: a mezőben találhatunk még olyan lexémákat, amelyeknek jelentései ebből a szempontból különbözhetnek egymástól (pl. 'vesszővel suhint', 'csattant' stb.), csak hogy nincsenek olyanok, amelyek 'hangtalan ütést' jelentenének. Jelentéstani szempontból ui. nem számít az a tudásunk, hogy az ütés, mint cselekvés valamilyen hangot ad. Az ütés eredményére vonatkozó jegy sem jelölhető ki, ahogyan pl. a magyarban lenne: 'szétüt', 'átüt', 'kiüt' stb.

## II. 'agyonüt, agyonver'

[fizikai cselekvés]

[ember]

[érint]

[kézzel]

[eszközzel]

[erővel]

jegyek itt is felveendő, ezeken kívül még mások is:

[egyszer] vagy

[többször]

[élőlényt]

szemben mindazokkal a cselekvést jelentő igékkel, amelyek élettelen dolog ütésére vonatkoznak

[okozza, hogy nem elő]

szemben azoknak a lexémáknak a jelentéseivel, amelyekből ez a jegy hiányzik, pl. 'pofoz', 'ver', 'elver' stb.

Láthatjuk, hogy az 'üt'-tel szemben itt olyan két további jeggyel kell számolnunk, amely erősen megkülönbözteti őket egymástól, s hogy éppen az utolsó jeggyel az E nyelvjárásból való jelentés beletartozik egy másik mezőbe is. Az előbbiekkal kapcsolatban még annyit kell megjegyeznünk, hogy az [egyszer] [többször] jegyeket azért kellett vaglyagosan fölvennünk mert az 'üt'-ben az előbbi, a 'ver'-ben az utóbbi jegy van jelen.

### III. 'megver, ütlegel'

[fizikai cselekvés]  
[ember]  
[érint]  
[kézzel]  
[eszközzel]  
[erővel]

ezek a jegyek itt is azonosak, de még számolnunk kell további kettővel is:

[többször]

szemben az egyszeri 'üt', 'csap', 'odavág' stb. jelentésekkel

[élőlényt]

szemben pl. a 'megsemmisít', 'szétzúz' stb. jelentésekkel.

### IV. 'megöl'

[fizikai cselekvés]  
[ember]  
[érint]  
[testrésszel]  
[eszközzel]  
[egyszer]  
[többször]

e jegyek itt is szerepelnek, de a következő jegy révén már egy másik mezőbe tartozik

[okozza, hogy nem élő]

Az, hogy [nem élő] már implikálja, hogy a cselekvés csak előre vonatkozhatik, tehát nem valamilyen [élettelen]-re, azaz csak állat vagy ember megöléséről lehet szó. Ezzel a jeggyel szemben áll mindazoknak a lexémáknak a jelentésével, amelyekben az [ember] [állat]-tól végzett cselekvés és az [okozza, hogy élő] jegyek szerepelnek, mint pl. 'szül' stb. Megjegyzendő, hogy az [okozza, hogy nem élő] mellett mint a cselekvés végrehajtója általában nem csupán az [élőlény], ill. [ember] jegy szerepelhet, hanem valamilyen [élettelen] is: élőlényt megölhet a villám is stb. Ezt a lexémát viszont éppen az [élőlény] jeggyel különítettük el mindazoktól, amelyekben nem az [élőlény] van jelen.

## C s e r e m i s z

Három jelentést kell ellemoznünk: V. 'bevág' és VI. 'gerenda építményt ácsol' azonos a KB és U nyelvjárásokban. Az utóbbi némi magyarázatra szorul, ugyanis etimológiánk adattárában feltüntetett forrás német nyelvű jelentése nem egészen világos. Tulajdonképpen durván megácsolts faépítmény elkészítéséről van szó, tekintettel arra, hogy a cseremiszek gerendaházakban laktak.

Házai vagy más építményeik ácsmunkával gerendákból épültek. A B nyelvjárásban a jelentés VII. ugyancsak a gerendaépítmények ácsolásával kapcsolatos. A gerendákat bizonyos rendszer szerint (kötés szerint) illesztették egymáshoz, s hogy azok ízesüljenek, meghatározott helyeken befaragták őket. Így itt egy 'bevágást farag (gerendán)' jelentésből kell kiindulnunk.

### V. 'bevág'

[fizikai cselekvés]

[ember]

[érint]

[egyszer]

[erővel]

[tárgyat]

e jegyek megegyeznek az 'üt' jegyeivel.

[éles eszközzel]

szemben mindazokkal, amelyekben 1. az [eszköz] helyett — mint pl. az 'üt'-ben — pl. [testrészeivel] állnak, 2. valamint más, de nem [éles], hanem [hegyes eszközzel]: pl. 'szúr', 'döf', vagy [tompá eszközzel] pl. 'kalapál', 'tör', 'zúz' stb. Az [éles eszköz] a 'bevág', 'hasít', 'metsz', 'hánt', 'nyúz', 'farag' jelentésekben szerepelhet még.

A következő jegy kijelölésénél igen óvatosan kell eljárunk. Az azonos mezőbe tartozó jelentésekben ui. megkülönböztethetünk olyan jegyet, amelyik a cselekvés eredményére utal (arra, hogy az érintett élő vagy élettelen tárgyon vagy tárgyban milyen változás jön létre), szemben mindazokkal, amelyben ez a jegy nem jelölhető ki: úgy látszik, hogy a [hegyes eszközzel] jegyet tartalmazó jelentésekből egy bizonyos jegy hiányzik. Mert hiába tudjuk, hogy a hegyes szerszámmal érintett tárgyakban is valamilyen változás jön létre, megszűnik az anyag folytonossága, ez jegyek segítségével mégsem írható le. Az [éles eszközzel] és a [tompá eszközzel] jegyet tartalmazókban viszont megvan: 'bevág', 'bemetsz', 'nyes', 'nyúz', 'hánt', 'farag', 'szétvág', 'szeletel', 'tör', 'zúz' stb. abban a jegyben különbözik egymástól, hogy az érintett élő vagy élettelen tárgy nem létezik továbbra is, mint relative egész (azért relative, mert eredeti egész voltát megtartja ugyan, de hiányzik belőle, róla valami) vagy sem (tehát több részre oszlik, és megszűnik egésznek lenni). Az előbbieket közé tartozik a 'bevág', 'bemetsz', 'nyes', 'nyúz', 'hánt', 'farag', az utóbbiak közé a 'szétvág', 'szeletel', 'tör', 'zúz' stb. Érdekes azonban, hogy a [hegyes eszközzel], az [éles eszközzel] és a [tompá eszközzel] jegyeket tartalmazó lexémák jelentéseinek egy részét olyan jegy kapcsolja össze, amelyik az [éles eszközzel] jegyet tartalmazókból részben, a [tompá eszközzel] jegyet tartalmazókból pedig teljesen hiányzik: [behatol] (ti. az eszköz az érintett tárgyba). A 'szúr', 'döf' [hegyes eszközzel] jelentésekben megvan, a 'bevág', 'bemetsz', 'nyes' stb. [éles eszközzel] jelentésekben megvan, a 'szétvág', 'szeletel' stb. [éles eszközzel] jelentésekben sincsen meg (mert hiába tudjuk, hogy ahhoz, hogy szétvágjuk, szeleteljünk valamit, ahhoz az eszközzel előbb bele kell hatolnunk abba a valamibe), és a 'tör', 'zúz' stb. [tompá eszközzel] jelentésekben sincsen meg. Így hát a 'bevág' jegyeihez még kettő tartozik:

[okozza, hogy behatol]

ti. ami a cselekvést elszenved.

## VI. 'ácsol (gerenda építményt)'

[fizikai cselekvés]  
 [ember]  
 [érint]  
 [eszközzel]

E jegyekkel itt is számolnunk kell, de még a következőkkel is:

[többször]  
 [fatárgyat]

szemben mindazokkal amelyekben nem ez a jegy, hanem más [kő], [föld] szerepel.

[építmény]

szemben mindazokkal, amelyek pl. a [bútor], [közlekedési eszköz] jegyet tartalmazzák.

[okozza, hogy legyen]

ez a jegy szerepel mindazoknak a lexémáknak a jelentéseiben, amelyek valaminek a megalkotására vonatkoznak. Úgy tűnik, hogy emellett a jegy mellett mindig szerepelnie kell azoknak a jegyeknek, amelyek az alkotás célját, illetőleg eredményét írják le. Ha a szemantikai jegyeknek van valamilyen hierarchiájuk — ezzel a nagyonis vitatott kérdéssel itt most nem foglalkozom, bár eddigi elemzéseink arra utalnak, hogy létezik egy ilyen hierarchia —, akkor ez a jegy feltétlenül magasabb helyen áll, mint a megelőző kettő.

## VII. 'bevágást farag (gerendán)'

valamennyi jegyét tekintve megegyezik a (V.) 'bevág' jegyeivel, de értelem szerint kivételt képez az [élőlényt], [erővel], [egyszer] jegy. Felveendő még a

[fatárgyat]

jegy és a 'bevág' kapesán elmondottak szerint az

[okozza, hogy nem folytonos]

szemben mindazokkal, amelyek 1. az [okozza, hogy folytonos] jegyet tartalmazzák, mint pl. a 'tapaszt'-félékben, 2. és amelyek az [okozza, hogy nem egész] jegyet mutatják, mint pl. a 'szeletel', 'hasogat' stb.

## O s z t j á k

Az osztjákban négy jelentést kell elemeznünk: VIII. '(hátrafelé) kirúg' (ti. a ló), IX. 'rúg', X. 'elgáncsol', XI. 'lecsap' (ti. a héja). Most nem sorrendben haladunk, amennyiben először a IX. 'rúg' jelentést próbáljuk meg leírni, ui. a VIII. jelentés így könnyebben elemezhető.

## IX. 'rúg'

Itt is, mint az előbbieken megvan a [fizikai cselekvés] és az [ember] jegy is, de fel kell vennünk az [állat]-ot is, tekintettel arra, hogy — már amennyire az osztják anyagból kiderül — a cselekvés végzője állat is lehet. Az [érint] jegy itt is szerepel, de az 'üt' jelentésétől már abban különbözik, hogy nem a [kézzel]/[eszközzel], hanem a [lábbal] jeggyel kell számolnunk. Azonos

továbbá az [egyszer], szemben a folyamatos 'tapos'-félékkel, és az [erővel], [élőlényt]/[tárgyat] is.

Könnyen belátható, hogy az 'üt'-től csupán egyetlen jegyben a [lábbal]-ban különbözik.

### VIII. '(hátrafelé) kirúg (ti. a ló)'

Az első két jegy abban különbözik, hogy csak az [állat] jöhet számításba. Azt viszont már nem kell fölírunk, hogy egy bizonyos állattól végzett cselekvésről van szó, mert a jelentés leírása szempontjából érdektelen az a tudásunk, hogy még milyen állatok rúghatnak olyan jellegzetes módon a lábukkal, ahogyan a ló. Az [állat] jegy ui. megfelelően elválasztja az azonos [ember]-i cselekvésre utaló jelentésektől. További jegyek:

[mozgás]

[lábbal]

[egyszer]

[erővel]

### X. 'elgáncsol'

[fizikai cselekvés]

[ember]

jegyeket írhatjuk fel, mivel semmi nem utal arra a szövegekben, hogy állat is végezheti ezt a cselekvést. Az

[érint]

[egyszer]

[erővel]

azonos az 'üt' jegyeivel.

[lábbal]

Ahhoz, hogy ennek a jegynek a kiválasztását megindokoljuk, még két további jegyet is föl kell vennünk. Ezek a cselekvés eredményét jelölik:

[élőlényt]

[embert]

ti. akire a cselekvés irányul

[okozza, hogy nem mozgó]

a [mozog] itt az összes lábbal való mozgást jelentő lexémának is a jegye.

A [lábbal] jegyet azért kellett felvennünk, mert az embert másként is lehet akadályozni a mozgásában, illetőleg az akadályozás eszköze más is lehet, pl. [kézzel]: 'tart', 'fog', 'szorít'; [eszközzel]: 'megkötöz', 'csapdába fog' stb. Az [okozza, hogy nem mozgó] jegyet azért kellett fölírunk mert megkülönbözteti az összes olyan jelentéstől, amelyben az [okozza, hogy mozgó] jegy szerepel: 'dob', 'lő' (ti. nyíllal): [kézzel] [eszközzel]; 'elrüg': [lábbal].

Bárkiben fölmerülhet a kérdés, hogy a gáncsolás valóban megakadályozza-e annak a mozgását, akit elgáncsoltak? Jelentéstani szempontból lényegtelen, hogy azzal, akit elgáncsoltak, mi történik, ti. — már ami az oszt-jákot illeti — nincsenek olyan lexémák, amelyeknek a jelentései a cselekvés eredményének a szempontjából különböznenek.

### XI. 'lecsap (ti. a héja)'

[fizikai cselekvés]

[állat]



[érint]  
[egyszer]  
[erővel]

jegyek megegyeznek a 'rúg' jegyeivel. A

[testével]

jegyben viszont már különbözik. Fölösleges lenne jegyekkel leírunk, hogy valóban egész testével vagy csak szárnyaival, karmaival végzi-e a cselekvést, hiszen nincsenek még olyan lexémák, amelyeknek jelentései ebben a jegyben különböznenek egymástól vagy ettől a lexémától. Az

[élőlényt]  
[tárgyat]  
[okozza, hogy nem mozgó]

jegyek megegyeznek az 'elgáncsol' jegyeivel.

### V o g u l

Mindössze két jelentést kell leírunk: XII. 'kirúg' (ti. a ló) és XIII. 'rúg, rugdos'. Mindkettőnek a leírása megtalálható az osztják alatt. A XIII. jelentés a IX.-től abban különbözik, hogy az [egyszer] mellett a [többször] jegy is szerepel.

\* \* \*

A fenti elemzés alapján kirajzolódnak előttünk a szemantikai mezők: valamennyi a fizikai cselekvést jelentők mezőjébe tartozik, s ezen belül három nagyobb különül el egymástól: az érintést, a mozgást ('kirúg') és az alkotást jelentőké. Az érintést jelentők mezőjén belül elkülönül egymástól az ütést jelentők mezője ('üt', 'ütlegel', 'agyonüt'), a rugást jelentőké ('rúg'), az akadályozást jelentőké ('gáncsol', 'lecsap'), a vágást jelentőké ('bevág', 'farag') és az ölést jelentőké ('agyonüt', 'megöl').

6. A következő lépést a közös jegyek kiválasztása jelenti. Az áttekinthetőség kedvéért a jeleket illetőleg a jegyeket táblázatba foglalhatjuk. (L. 350—351. l.)

A táblázatból leolvasható, hogy melyek azok a jegyek, amelyek a tizenhárom jelentésben leggyakrabban előfordulnak. Egyetlen közös jegy a [fizikai cselekvés]; 11 esetben szerepel az [ember] mint a cselekvés végzője, 11 esetben az [erővel], 11 esetben az [érint], 10 esetben az [egyszer], 9 esetben az [embert], 8 esetben az [állatot], és 7 esetben a [tárgyat] mint akire vagy amire a cselekvés irányul. A cselekvés eszközét leíró jegy — [testtel], [kézzel], [lábbal] [eszközzel] — összesen 17 esetben szerepel. Ezekből a leggyakoribb jegyekből lehet fölépítenünk az alapjelentést.

7. Ha a nyolc leggyakoribb jegyet vesszük alapul, s azokat definícióba foglaljuk, ezt kapjuk: \*'olyan fizikai cselekvés, amelynek során az ember egyszer, nagy erővel érint valakit vagy valamit'. Ez a meghatározás nagyjából megfelel a magyar *üt* jelentésének, ha tehát az alapjelentést magyarul akarjuk megadni, ezt mondhatjuk: FU \*čanš- 'üt'.

	[fizikai cselekvés]	[ember]	[állat]	[érint]	[mozgás]	[festéssel]	[kézzel]	[lábbal]	[eszközzel]	[álas eszközzel]
I. 'üt'	+	+		+			+		+	
II. 'agyonüt'	+	+		+			+		+	
III. 'megver'	+	+		+			+		+	
IV. 'megöl'	+	+		+			+	+	+	
V. 'bevág'	+	+		+					+	+
VI. 'ácsol'	+	+		+					+	
VII. 'farag'	+	+		+					+	+
VIII. 'kiróg'	+		+		+			+		
IX. 'rüg'	+	+	+	+				+		
X. 'elgáncsol'	+	+		+				+		
XI. 'lecsap'	+		+	+		+				
XII. 'kiróg'	+	+	+		+			+		
XIII. 'rüg'	+	+	+	+				+		
Összesen:	13	11	5	11		1	4	6	7	2

Az eredeti etimológiában németül a 'schlagen' szerepel, ami nagyjából megfelel mind a definíciónak, mind pedig a magyar 'üt'-nek. De csak nagyjából.

Ha most arra gondolunk, hogy egy nyelvcsalád teljes közös szókincsét, az összes közös eredetű U/FU/FP/FV/Ugor szó jelentését rekonstruálva egyetlen etimológiai szótárba összefogva akarjuk bemutatni, az ilyen hosszadalmas, kikövetkeztetett definíciók megnehezítik az áttekinthetőséget, s valóban célszerűbb — már ahol lehet — egyetlen szóval megadni az alapjelentést. De ha arra gondolunk, hogy 1. az alapjelentések nem egy (akár ma is létező) természetes nyelv elemei, hanem hipotetikusak, s egy metanyelv rendszerébe tartoznak, s hogy 2. egy természetes nyelvből vett szó jelentése, bármennyire is elvonatkoztatunk arra a természetes nyelvre vonatkozó ismereteinktől, befolyásolja gondolkodásunkat, akkor már nem tűnik célravezetőnek a definíció kiiktatása. Mert semmi nem biztosíthat bennünket arról, hogy annak a hipotetikus alapnyelvnek a jelentés-rendszerében az 'üt' ugyanazt a helyet foglalta el, mint pl. a németben vagy a magyarban. Az idő, hiányos ismereteink s ellenőrizhetetlen következtetéseink nem engedik meg hogy áthágjuk a metanyelv

[egyszer]	[többször]	[erővel]	[emberi]	[állatot]	[tárgyat]	[tárgyat]	[okozza, hogy nem él]	[okozza, hogy legyen]	[okozza, hogy nem folytonos]	[okozza, hogy nem mozgó]	[okozza, hogy behatol]	[éptmény]
+		+	+	+	+							
+	+	+	+	+			+					
	+	+	+	+								
+	+	+	+	+			+					
+		+	+	+	+						+	
	+	+	+		+	+		+				+
+		+	+						+			
+	+	+	+	+	+							
+		+	+	+	+					+		
+		+	+	+	+					+		
+		+	+	+	+							
10	6	11	9	8	7	2	2	1	1	2	1	1

határait, mert ha így teszünk, vizsgálataink eredménye egyszeriben kétségessé és bizonytalanává válik.

Van még egy ok, amiért jobb a jegyekből rekonstruált definícióhoz tartanunk magunkat, s ez a jelentésváltozások magyarázata: egyfelől megkönnyíti munkánkat, másfelől megóv attól, hogy jelentésváltozások magyarázata helyett a dolgokról való tudásunk, fogalmaink változását magyarázzuk. Ezzel a kérdéssel egy önálló dolgozatban szeretnék részletesen foglalkozni.

Sz. BAKRÓ-NAGY MARIANNE

### Irodalom

- BIERWISCH, M. 1969: On certain problems of semantic representations. *Foundations of Language* 5: 153–185.
- FILLMORE, CH. J. 1971: Types of Lexical informations. In: D. D. STEINBERG—L. A. JAKOBOVITS (szerk.) *Semantics*. University Press, Cambridge. 370–392.
- FODOR, J. A.—KATZ, J. J. 1964: The structure of a semantic theory. In: *The Structure of Language*. Prentice Hall, Englewood Cliffs, New Jersey.

- GULSTAD, D. E. 1974: Reconstruction in Syntax. In: J. M. ANDERSON—C. JONES (szerk.) *Historical Linguistics*. North-Holland Linguistic Series 12. 1. köt. 117—158.
- HONTI L. 1978: Etimológiai adalékok. *NyK* 80: 370—380.
- LEHRER, A. 1974: *Semantic Fields and Lexical Structure*. North-Holland Linguistic Series 11.
- LYONS, J. 1977: *Semantics*. Cambridge University Press, Cambridge—London—New York.
- NIDA, E. A. 1975: *Componential Analysis of Meaning*. Mouton, The Hague—Paris.
- NIDA, E. A. et al. 1977: NIDA, E. A.—LOUW, J. P.—SMITH, R. B., *Semantic Domains and Componential Analysis of Meaning*. In: R. W. COLE (szerk.), *Current Issues in Linguistic Theory*. Indiana University Press, Bloomington—London. 139—167.
- STEINITZ, W. 1970: *Dialektologisches und Etymologisches Wörterbuch der ostjakischen Sprache*. 4. Lieferung. Akademie Verlag, Berlin.
- VOYLES, J. B. 1973: Accounting for Semantic Change. *Lingua* 21: 95—124.
- WEINREICH, U. 1971: Explorations in semantic theory. In: D. D. STEINBERG—L. A. JAKOBOVITS (szerk.) *Semantics*. University Press, Cambridge. 308—328.

## On the Question of Proto-Meaning Reconstruction

by MARIANNE SZ. BAKRÓ-NAGY

### I.

In the first part theoretical and empirical problems of proto-language and proto-meaning reconstruction are raised. It's argued that means and methods of traditional historical semantics are not sufficient for proto-meaning reconstruction and componential analysis is suggested, especially for languages without written records.

### II.

Following 13 meanings of etymologically related words (verbs) are analyzed: (i) 'hit', (ii) 'strike sy dead; beat sy to death', (iii) 'beat, thrash', (iv) 'kill', (v) 'make a cut', (vi) 'carpenter (a blockhaus)', (vii) 'carve (a cutting in)', (viii) 'kick out (horse)', (ix) 'kick', (x) 'trip sy up', (xi) 'swoop (up)on sg (kite)', (xii) = (viii), (xiii) = (ix). Following semantic fields can be established: Events: a) surface-contact verbs:  $\alpha$ ) impact (i, ii, iii),  $\beta$ ) kick (viii, ix, xii, xiii),  $\gamma$ ) hinder (x, xi),  $\delta$ ) cut (v, vii); b) kill (ii, iv); c) construct (vi). Most frequent common features: [event], [human being] = instigator of the event, [forcefully] = force of the impact, [surface-contact], [once] = momentary action [human being] [animal] [object] = the animate or inanimate entity which receives or experiences the action. The proto-meaning of the proto-form is reconstructed on the basis of these features.

## Szófejtések

### 183. Magyar N *fú* 'eine Art Wasserhuhn'

A m. N *fú* (*fút*, R *fuat*, *fuwat*) 'eine Art Wasserhuhn; *Anas silvestris* vel *lacustris*, *Anaticula lacustris* etc.' etimológiai megfelelője eddig csak az osztjából volt ismeretes: (KT 657) V *paj* 'Wasservogelart' stb. (l. MSzFE; TESz.). A rokon nyelvi megfelelők száma egy számojéd megfelelővel gyara-pítható, ezzel a szócsalád uráli eredetűnek minősül át: s z e l k. (CASTR.—LEHT.: MSFOu. 122 : 70) Ta. *pake*, Ke. *pakké*, *pakke*, N *pagé* 'Anas Crecca; чирок'. A szelkup szó hangalakja és széles nyelvjárási elterjedtsége nem enged meg azt a feltevést, hogy esetleg osztjából való átvételre gondoljunk. A szelk. *-ke*, *-kke*, *-kké*, *-gé* denom. névszóképző (< PU *\*-kə*). Ugyanez a képző van meg a szelk. (DONN.: MSFOu. 49 : 159) ATa. *pēke*, FKe. *pākke*, Ty. *pēkā* 'Haselhuhn' (~ m. *fogoly* 'Reb- od. Feldhuhn; *Perdix cinerea*', l. MSzFE, TESz.) szóban is. A szelk. képzőről l. LEHTISALO: MSFOu. 72 : 339. — Az uráli alapalak *\*pəxjə* — a kikövetkeztethető alapjelentés 'Wasservogelart' — lehetett.

### 184. Magyar *mese* 'Märchen, Fabel'

1. A m. *mese* 'Märchen, Fabel' szónak az osztjában van megfelelője: (KT 531) V *mañt*, Trj. *māñt*, 'Sage', DN *moñt* 'Sage, Erzählung (z.B. von alten Helden; nicht Lied)', O *maš* 'Sage', (OL 74) V *mañt*-, DN *moñt*-, O *maš*- 'Märchen erzählen'. A feltehető ugor alapalak *\*mañčə* ~ *\*mačə* lehetett. A magyar szó a *\*mačə*, az osztják a *\*mañčə* folytatója. A magyarban az első szótagban *\*a > e(ä)* változás történt a szóbelseji *\*-č-* hatására. A *mese* szóvégi *-e-*je vagy kicsinyítő képző, vagy egysz. 3. sz. birtokos személyjel. (A mondottakra vonatkozóan l. MSzFE.).

2. A MSzFE-ben (441. l.) ezt olvashatjuk: „Az osztjában a 'Sage ...' jelentésű szó hangalakilag egybeesett a *məš*-frátria elnevezésével” (l. még STEINITZ, OVD. 2 : 129). Úgy vélem, ez esetben nem csupán véletlen hangalaki egybeesésről, homonímiáról van szó, hanem a két szó etimológiailag is összefügg egymással. Az osztj. *məš*-frátria elnevezés fontosabb nyelvjárási alakjai: (STEINITZ, OVD. 2 : 128) V *mañt*, Irt. *moñt*, Kaz. *məš*, O *maš* 'Name der einen ostj. Phratric; Name der mythischen Vorfahren der Mitglieder dieser Phratric ...', (KT 531) Trj. *māñ'ko* 'Held, von dessen Taten eine Sage berichtet' (*ko* 'Mann') stb. Az osztj. *məš*-frátria elnevezésnek etimológiai megfelelői vannak a magyarban és a vogulban (l. MSzFE, *magyar* címszó alatt). Az ugor korra rekonstruálható *\*mañčə* alapalaknak a 'Märchen' jelentésű szóval való hangalaki egybeesése (*\*mañčə* ~ *\*mačə*) ugyan önmagában nem elegendő ge-

netikai összekapcsolásukhoz, de annak egyéb, ezt támogató tényezők fennállása esetén nem is mond ellent. A két szócsalád összekapcsolása szemantikai alapon ugyanis jól bizonyítható. Az osztj. *V mañt* ~ m. *mes(e)* eredetileg — feltehetőleg az ugor korban — osztj. \**mañt-köl* (*köl* 'Wort; Nachricht, Neuigkeit; Sprache') ~ m. \**mese-szó/-beszéd*-féle szerkezetekben lehetett használatos; e szerkezetek jelentése 'a (saját) nemzetség cselekedeteiről, hőstetteiről, történetéről szóló monda, elbeszélés' lehetett. Mármost könnyen megtörténhetett, hogy az efféle jelzős szerkezetekben a jelző — jelen esetben a m. *mes(e)* ~ osztj. *mañt* ugor kori előzménye — tapadással fölvette a jelzett szó képzettartalmát. A jelentésváltozás s ezzel együtt a 'frátria, nemzetség', illetőleg a 'mese, monda' jelentésű szavak jelentéstani elkülönülése minden bizonnyal az ugor korban ment végbe. Az osztják szó igei használata (*V mañt*- 'Märchen erzählen') másodlagos. A magyarban a jelentésbeli elkülönüléssel hangtani elkülönülés társult (*magyar: megyer* ~ *mese*). Az itt vázolt szemantikai változást támogatja a votj. (МУНК.) Sz. *viži-kil*, K *veže-keļ* 'mese, elbeszélés, monda, rege; Fabel, Erzählung, Sage', (ВИЧМ.) M J *viži-kil* 'Sage' etimológiája is. Az előtag a *viži* 1. 'tő, gyökér; Wurzel', 2. nemzetség, törzs, népfaj, származék, ivadék; Geschlecht, Stamm, Rasse, Generation, Nachkommenschaft', az utótag pedig a *kil* 'Zunge; Sprache, Wort, Rede' szóval azonos. A jelzős szerkezet voltaképeni jelentése tehát 'nemzetség-szó, nemzetség-monda', majd innen általában 'monda, mese'. Vö. még szam. jur. ЛЕНТ. 456) О *sūdabapc* 'sagenhaftes episches Lied', Т *sūdapapc* 'Sage (aus alter Zeit)', Р *sūtpepc* 'Sage, Märchen' (→ Т *sūdabe* 'Riese; Riesenkobold, Waldgeist; sehr groß'), (ТУЕР., NyRSzl.) *судабу* 'старинное сказание о великанах, о героических подвигах, передаваемое в песенной форме'.

### 185. Osztják *šöpsši-* 'zupfen, rücken'

1. A címként megadott szó az északi osztják nyelvterületnek csupán egyetlen nyelvjárásában néhány származékban fordul elő: (KT 915) Kaz. *šöpsši-* 'zupfen, rücken', *šöpsšamt-* 'zupfen, ziehen (z.B. am Ärmel)', *šöpsšema-* 'erwachen, (wiederholt) aus dem Schlaf auffahren, sich in unruhigem Schlaf bewegen'. A *šöpsšamt-* és a *šöpsšema-* a *šöpsši-* tő *-(ə)mt-* ill. *-(e)mə-* képzős származéka. Mivel a szó csak szűk területen ismeretes, aligha tartozhat az osztják nyelv ősi szókincsébe. A *šöpsši-* alakban mutatkozó *-ši-* zürjén jövevényképző, mely elsősorban zürjén jövevénytörzsekben van meg, de — ritkábban — eredeti szavakban is előfordul (e képzőt l. GANSCHOW, Die Verbalbildung im Ostjasischen. Wiesbaden 1965. 92, 105).

2. Az osztj. *šöpsši-* elvben lehetne egy osztj. \**šöp-* tő származéka, de ez a feltevés elesik, mivel ilyen szót az osztjákban nem ismerünk. A szó kis területen való elterjedtsége és a zürjén jövevénytörzsekre jellemző *-ši-* eleme arra utal, hogy zürjénből való átvétellel lehet dolgunk. Átadó alakként a következő zürjén ige jöhet tekintetbe: (WIED.) *šobši-* 'durchstöbern, raffén, plündern'; (WUO.) Sz. *šopsši-* 'durchsuchen, untersuchen'; (FOKOS-FUCHS) V *šobšši-* 'durchsuchen, durchwühlen'; (SZRSZLK) Pecs. Szkr. KSz. *šobšši-*, FV *šobšši-* 'обыскивать, заниматься обыском'.

Az osztj. szókezdő *š-* a várható szabályos *š-* helyett a szóbelseji *-š-* hasonító hatásával függ össze (vö. TOIVONEN: FUF 32 : 118). A zürj. *b* → osztj.

*p*, zürj. *ś* → osztj. *ś* zürj. *ǰ* → osztj. *ə* szabályos hanghelyettesítéseket képviselnek. A zürj. *o*-nak Kaz. *ǰ*-val való átvétele ritka, de nem példátlan (vö. TORVONEN: i. h. 125–6). — A zürj. szó 'raffen, plündern' jelentése közel áll az osztják szó 'zupfen, rucken, ziehen (z.B. am Ärmel)' jelentéséhez. Az osztják 'erwachen . . . , sich in unruhigem Schlaf bewegen' jelentés az eredetibb 'zupfen, rucken' jelentésből megérthető (vö. *rángat* 'zupfen' ~ *rángatódzik* 'zucken').

### 186. Zürjén *anles* 'Zahnfleisch'

1. Az itt következő szavakat a szakirodalom összekapcsolja egymással: c s e r. (WICHM.) KH *onyōlaš*, U *onlaš*, (PS) B *onlaš* 'Unterkiefer, Kinn' | v o t j. (MUNK.) Sz. *anles* 'Backenbein, Kinnbacken', (WICHM.: FUF 15 : 30) MU *anles*, J Uf. *anges*, Uf. *andes*, *andes* 'Kinn' | o s z t j. (OL 73) V *ǰnal*, *ǰnal-lǰy* 'Kinnlade' (*lǰy* 'Knochen'), DN *ǰnətaw* ua., O *ǰnal* 'Mund' | ?m. *áll* 'Kinn' (MSzFE; TESz.; a további irodalmat l. ott). — A m. *áll* más etimológiai összefüggésbe is beletartozhat (l. MSzFE; TESz.) A finnugor alapalak *\*ǰnł* vagy *\*ǰnł-lə* lehetett. Az utóbbi esetben a *\*lə* denom. névszóképző, amely feltehetőleg a finnugor korban járult a tőhöz. A cser. *-š* és a votj. *-s* további névszóképzők. — Nincs kizárva, hogy a cser. *-laš*, votj. *-les*, osztj. *-l* elemben és a m. *áll* *ll*-jében az uráli *\*ala* 'Unteres' (> cser. *ül-*, vtj. *ul-*, osztj. *-il*) rejlik. Ebben az esetben ősi, FU kori összetételről van szó (erről l. RÉDEI: NyK 77 : 94). E feltevés esetén a cser. *-š*, votj. *-s* egysz. 3. sz. birtokos személyjelnek tekintendő<sup>1</sup>.

Ha a finnugor alapnyelvben valóban *\*ǰnł-lə* képzett szóval vagy *\*ǰnł-ala* összetétellel számolhatunk, akkor az *\*ǰnł* tő talán egybevethető a következő szócsaláddal: votj. (MUNK.) Sz. K *an* 'Backenbein, Kinnbacken' | z ü r j. (WUo.) Le. V *an* 'Kinnlade, der Kiefer, (?) Backenknochen (V), Kieme (Le)', P *an* 'Backenknochen, Kinnlade' | o s z t j. (OL 1) V *äyan*, DN O *änəm* 'Kinn' | v o g. (KANN.: FUF 14 : 35, 45) TCs. *in*, AK *iyən*, P *jən*, Szó. *ēnəm* || sam. jur. (309) O *nānū*, Nj. *nīnū* ua.; j e n. Ch. *eu*, B *narū* 'ua., Backenknochen'; s z e l k. (CASTR.—LEHT.: MSFOu. 122 : 11) Ta. *aakal-lī*, Ke. *aakā*, Csl. *aakai*, *akai* 'Kinnlade' (*lī* 'Knochen'); k a m. *oŋo-j*; t a i g. (KLAPR., közli DONN.: MSFOu. 64 : 44) *ūnūšta* 'Kinn' (KANNISTO: FUF 14 : 35; Beitr. 27; FUCHS: FUF 26 : 51; LEHTISALO: MSFOu. 72 : 120, 178; STEINITZ, FgrVok. 41, FgrKons. 33, 34; HAJDÚ: NyK 55 : 82, ALH 4 : 44; LIIMOLA: JSFOu. 57/1 : 7). — Az uráli alapalak *\*änł* 'Kinn(-backen, -lade)' lehetett.

Az *\*ǰnł* és az *\*änł* alapalak esetleges összefüggése csak úgy képzelhető el, ha a palatális hangrendű *\*änł* formát tartjuk eredetibbnek. Ebben az esetben az *\*ǰnł* (ill. *\*ǰnł-lə* vagy *\*ǰnł-ala*) alapalak első szótagi veláris magán-

<sup>1</sup> KATZ (Explanations et tractationes in honorem ... Hans Fromm. München 1979. 112.1.) alapnyelvi *\*ǰne* 'Mund' szót tesz fel. A votj. *anles* stb. adatokat *\*ǰne-lu/ǰwe* 'Mund—Knochen=Kinnlade' összetételből magyarázza (az utólag *\*luwe* vagy *\*löwe* > finn *luu* 'Knochen' stb.). Ennek a magyarázatnak két gyengéje is van: 1) Az alapnyelvben (*\*ǰne*) 'Mund' jelentéssel nem számolhatunk; ilyen jelentése csak az osztj. O adatnak van, mely nyilvánvalóan másodlagos (egymással érintkező, ill. egymáshoz közel álló testrészekről van szó!). 2) A *\*luwe* utótagnak a rokon nyelvekben nem *l*, hanem ''testesebb'' folytatói volnának (pl. az *uwe* szekvencia helyén a magyarban esetleg *ó-t* várnánk: *\*álló* stb. KATZ érvelése — az *\*u/o* helyére *\*e* vagy *\*a* került, a *\*w* pedig kiesett (i.m.113) — azért nem állja meg a helyét, mivel a feltevés szerint nem alapnyelvi képzett szóval, hanem összetétellel volna dolgunk.

hangzója az \*-ŋ- velarizáló hatásával magyarázható (erről a jelenségről l. MIKOLA: NéprNyttud. 8 : 23 kk.).

2. Az első helyen említett etimológiai család votj. *anges*, *anġes*, *andes* változatainak az eredetibb *aŋles* > *anles* alakhoz való hangtani viszonya (-ŋl- ~ -ŋg-, -ŋd-, -nd-) nem világos. Hasonló szóalakok — eltérő jelentéssel — a zürjében is vannak: (SzsZlK) Ud. *anglas* [ʔo: *anglas*], *andlas*, I *anles* 'дечна, дѣсны'. A votják és a zürjén szó egymáshoz való viszonya, ill. a zürjén szó 'iny; Zahnfleisch' jelentése kétféleképp értelmezhető: 1. A zürjén szó jelentésére (és első szótagi *a*-jára) a zürj. *an* 'Zahnfleisch, Gaumen' (~ m. *iny* ua.) hatott. Eszerint a zürjén szó eredeti jelentése 'áll; Kinn' lehetett, melyet az 'iny; Zahnfleisch' jelentés szorított ki a használatból. Ha így áll a dolog, akkor a zürj. *andlas* stb. a m. *áll* 'Kinn' megfelelői közé sorolandó. 2. A zürj. *anles* stb. 'iny; Zahnfleisch' jelentése eredeti, s az *anles* stb. alakok a zürj. *an* 'Zahnfleisch, Gaumen' (~ votj. *an*, m. *iny* ua.) tartozékai. Minthogy a zürj. *anles* stb. és a votj. *anles*, *anges* stb. hangtanilag nagyon közel állnak egymáshoz, nehéz volna őket egymástól elválasztani. Ebben az esetben viszont fel kellene tennünk, hogy a votj. szó eredeti jelentése is 'iny; Zahnfleisch' volt, s ebből fejlődött a 'Kinn, Kinnbacken' (egymással érintkező, ill. egymáshoz közel álló testrészekről van szó!). A 'Kinn, Kinnbacken' jelentés kiindulópontja az lehetett, hogy a votják szó jelentésszűküléssel az állkapocs belső oldalán levő foghúst kezdte jelölni. Hasonló jelentésváltozás útján keletkezett a m. *iny* 'Zahnfleisch, Gaumen' régi nyelvi 'Kinnbacken, Kiefer' jelentése is (l. MSzFE; TESz.). Ha ez az utóbbi feltevés a helyes, akkor a zürj. *anles* stb., votj. *aŋles* stb. a zürj. *an* 'Zahnfleisch, Gaumen' ~ votj. *an* ua. ~ m. *iny* etimológiai megfelelői, vagyis a votj. *anles*, *anges* szót — és az először itt tárgyalásra került zürj. *andlas* stb. alakot — törölnünk kell a m. *áll* 'Kinn' stb. megfelelői sorából.

### 187. Zürjén *kok*, votják *kuk* 'Bein, Fuß'

1. A zürj. (WUo.) V Sz. Lu. Ud. *kek* 'Händchen', (MUNK.) Sz. M K *kiki* ua. a zürj.-votj. *ki* 'Hand' -*k*, ill. -*ki* kicsinyítő képzős származékai (l. WUo.; ESzK). A zürj. *kek*-nek továbbképzett alakjai is vannak: (SzsZlK) Lu. Szkr. *keke*, *teke*, Szkr. KSz. *kekeñ*, FV *kekeñ*, Szkr. *tekeñ* 'рученьки, рученька'. Az *e* vocativusi szerepű birtokos személyjel, az -*eñ*, -*eñ* pedig kicsinyítő képző. A zürj.-votj. *ki*-ben feltehető \**ä* > *i* hangváltozás a szóvégi helyzettel függhet össze (E. ITKONEN: FUF 31 : 316). A zürj. *kek* alakban esetleg őspermi \**ç*-vel számolhatunk (vö. zürj. *ke-piš*, KP *ki-piš* 'Fausthandschuh'), ez azonban minden kétséget kizáróan nem dönthető el, mivel a *kek* szó a KP nyelvjárásból nincs kimutatva.

2. Véleményünk szerint a fenti etimológiai családhoz kapcsolható a zürj. (WUo.) V Sz. Lu. Le. Ud. I P *kok* 'Fuß, Bein', (GEN.) KP *kok* 'Fuß' és a votj. (MUNK.) Sz. K *kuk* 'lábszár; Bein', (WICHM.) G M Uf. *kuk* 'Bein, Fuß' szó is. A zürj. *kok* ~ votj. *kuk* szót az újabb etimológiai irodalom ismeretlen eredetű szóként tartja nyilván (l. WUo.; ESzK). A permi szavak kaukázusi, ill. iráni eredeztetése (ÁKE 9, 99, 389, 434) nem fogadható el.

A szóvégi -*k* minden bizonnyal kicsinyítő képző. A zürj. *o* ~ votj. *u* őspermi \**o*-ra megy vissza. A szócsalád tagjaiban mutatkozó meglehetősen



tarka magánhangzó-megfelelés a FU \**ä* különböző irányú őpermi fejlődésével (\**ä* > *i*, \**ä* > \**ę* > *ę*, *e*, \**ä* > \**o* > *o*, *u*) magyarázható. — A 'kéz; Hand' ~ 'lábszár, lábfej; Bein, Fuß' jelentésmegfelelést több párhuzamos példa támogatja. Mindkét jelentés közös eleme, hogy valamelyik végtagra (kéz, láb) vonatkozik. A zürj. *kok* ~ votj. *kuk* 'Bein, Fuß' jelentése a *-k* kicsinyítő képzővel ellátott 'kéz; Hand' jelentésű szó becéző (hipokorisztikus) alkalmazása révén jöhetett létre. Az őpermi \**kok* eredetileg valószínűleg az állat mellső lábait jelentette. E jelentésviszonyra vonatkozóan vö. vog. (MSz.) P *još*, É *jäs* 'láb; Fuß' ~ osztj. (KT 192) Kaz. *još*, O *jas* 'Hand' ~ 'Vorderfuß, -pfote'; vog. (KANN., közli STEIN., WogVok. 119, 196) TJ *lę-il*, AK *läl* (~ *lęjl-*), P *lęl* (~ *lęjl-*), (STEIN.: uo.) Szó. *lęyl* 'Fuß' ~ osztj. (KT 476) V *lęyl* 'die flache Hand', DT *lęyl* 'Pfote, Tatze' ~ 'Handteller (des Menschen)', m. *mancs* 'Pfote, Tatze' ~ 'große, plumpe Hand'.

### 188. Zürjén-votják *šabur* 'leinener Kittel'

1. Csu. (RÄS.) T *šopār* 'weißer, langer Rock von Leinwand', (PAAS.) *šupār* 'fehér, térdig érő vászonkabát, melyet régente a férfiak és nők nyáron viseltek; ein weißer, langer Rock von Leinwand, den früher Männer und Frauen zur Sommerzeit trugen', (Егоров, Чăвашла-вырăсла словарь. Шупашкар 1954) *šupār* 'женский кафтанчик из белого полотна'. — Az itt idézett csuvas szóból származtatja RÄSÄNEN (MSFOu. 48: 209) a cser. (WICHM.) KH *šawār*, U *šowār* 'weißer, langer Leinwandrock', (PS) B *šowār* 'Leinwandrock der Frauen und Männer, (im Sommer) Leinwandrock (bei den Frauen brodiert)' szót. Ugyanő (i. h.) a csu. *šupār* ősi megfelelőinek tartja a tob.-tat. *šabyr* 'кафтан у шамана', oszm. *šabrak* 'a horse cloth' szavakat. RÄSÄNEN (i. h.) szerint a csuvas, illetőleg a törökségi szó bekerült az oroszba, a permi nyelvekbe és az osztjákba is. RÄSÄNEN EtymWb. című művében a csu. *šupār* stb. nem fordul elő.

2. A mondottakból kiviláglik, hogy olyan műveltségszóval van dolgunk, amely elég nagy területen — a Volga, a Káma, az Urál vidékén és Nyugat-Szibériában —, számos nyelvben elterjedt. Az újabb nyelvi adatok tükrében azonban a csu. *šupār* és a vele összefüggésbe hozott szavak viszonyát másképp látom, mint ahogyan azt RÄSÄNEN feltételezte. JEГOPOV (EtimSzl. 339; I. még ESzK) a csuvas szó esetében finnugor nyelvekből való átvételre gondol, de az átadó nyelvet közelebről nem nevezi meg. Valóban a csu. *šupār* és a tob.-tat. *šabyr* nem tartozhat e nyelvek ősi szókincsébe. De előbb vizsgáljuk meg, mi a helyzet a többi nyelvben.<sup>2</sup>

3. A szó megvan mind a két permi nyelvben, s nyilvánvalóan e nyelvek őpermi kori szókincsébe tartozik: zürj. (WUo.) V Sz. Lu. Le. *šabur*, P *šabu-r* 'leinener Kittel (gebräuchlich an der oberen Vyčegda) (V), weißer leinener Kittel (Sz.), id. (nicht mehr im Gebrauch) (Lu.), weißer Sommerrock (Le.), langer, blauer Sommerrock der Männer und der Weiber aus grobem Wollstoff

<sup>2</sup> A csuvas és a tob.-tatár szóval tévesen összekapcsolt oszm. *šabrak* 'a horse cloth' bejutott az oroszba (*чанрак* 'Pferdedecke') és a németbe is: *Schabracke* ua. (I. RÄSÄNEN: MSFOu. 48: 209; VASMER, REtWb. 3:302; KLUGE-MITZKA<sup>18</sup>).

(P)' | votj. (MUNK.) Sz. *šabur* 'fehér vászon felöltő; leinener Kittel, Sommerrock, weißer Kaftan' (a permi szavakra vonatkozóan l. ESzK). A cser. KH *šawər*, U B *šowər* szóközépi *w* hangja miatt nem lehet a zürj.-votj. *šabur* ősi megfelelője, hanem bizonyára votjából (esetleg őspérmiből) való jövevény-szó. Az or. *шабър*, *шабьра* 'grober, weißer Arbeitskittel', mely Vologda, Vjatka, Perm, Szolvičsegodszk és Tobolszk vidékén ismeretes (l. VASMER, R.ÉtWb. 3 : 363), ugyancsak permi jövevény-szó: átadó forrásként — a területtől függően — mind a zürjén, mind a votják szó tekintetbe jöhet. A szó zürjén jövevényként megvan az obi-ugor nyelvekben is: vog. TJ *šäpä*r, AK *šöpär*, P *šöpär*, Szo. *säpar* 'eine Art langer Bauernrock od. Kittel'; osztj. DN *šopär* 'ein weißer, aus Sackleinwand hergestellter Jagdmantel', Kaz. *šöpär* 'eine Art Mantel, leinener Jagdmantel (nicht gebräuchlich)' (TOIVONEN: FUF 32 : 85; RÉDEI, SLW 153; ESzK). Nem lehetetlen, hogy az obi-ugor szavak az or. *шабър* alakból származnak. — A fentebb már említett tob.-tat. *šabyr* 'кафтан у шамана' vagy a vogul, vagy az osztják szó átvétele.

Térjünk vissza a csuv. *šupär* szóhoz. Ez első szótagi *u* (*o*) hangja miatt nem származhat sem a votjából — a zürjénből való kölcsönzésről a földrajzi távolság miatt nem lehet szó! —, sem az oroszról, hanem csupán a cseremiszből: a cser. *šowər* alakból a csuv. *šupär* hangtanilag jól megmagyarázható.

### 189. Ózürj. *ejis* 'ajtó; Tür'<sup>3</sup>

Az ózürjén nyelvemlékekből idézzük a következő szót: (LYTKIN, Drevn-Perm. 39, 46, 139, 151) *ejis* (? *eis*), *ejis* 'ajtó; Tür'. A szó ebben az alakban a mai zürjénben csupán egyetlen nyelvjárásban van meg: Ud. *ejis* 'дверь' (SzrSzlK *ežes* alatt). Az *ejis*, *ejis*, *ejis* egy korábbi \**eš* alakból *š* > *js*, *jis* epentézis útján keletkezett (az ESzK nem nyilatkozik az *ejis* stb. alakulásmódjáról, l. *ežes* alatt). Vö. (SzrSzlK) FV FSz. Szkr. *još* ~ AV Ud. *jojs*, AV *jojis* 'острие; острый'; FV Lu. Le. Szkr. KSz. *voša* ~ Vm. I *voisa*, AV *vojisa*, Ud. *vejisa* 'открытый, раскрытый' (e hangtani jelenségről l. még SzrSzlK 462). A kikövetkeztethető \**eš* azonos a (WUo., SzrSzlK *ežes* alatt) Lu. Le. *ež* 'Tür', (FOKOS-FUCHS) Le. *ež* ua., Ud. *ež-dor* 'vorderer Teil der Stube' (*dor* 'Rand, Seite') szóval. Az *š* > *ž* zöngésülésre vonatkozóan vö. ózürj. *piž* 'мыка' > Sz. V Ud. *piž*, P *piž*, 'Mehl'. — Az ózürj. *ejis*, Ud. *ejis* (< \**eš*), Lu. Le. *ež* 'Tür' talán azonos a zürj. *ežes* 'Tür' *ež* előtagjával (l. WUo.; másképp ESzK); az *-es* utótag etimológiáját l. SKES (*uks*i alatt).

### 190. Ózürj. *milišti* 'irgalmazz!, kegyelmezz!'

I. A zürj. *mil* a mai nyelvben a (WUo.) Sz. Lu. *mil-kid*, V Ud. P *miv-kid*, I *mž-kid* 'Verstand, Vernunft (Sz. Lu. V Ud. I), Verständnis, Gemütsart (P), Sinn, Sinnesart, Denkungsart (I), Charakter (Ud. P)' összetételben és a (SzrSzlK) FV I AV *mila* 'нежный, приятный (о голосе)' származékszóban for-

<sup>3</sup> Az itt következő négy ózürjén szó magyarázata (189, 190, 191, 192) a Bécsi Egyetemen az 1978. évi nyári szemeszterben tartott „Lektüre altsyrjanischer Texte” című kollégiumom mellékterméke. Ezek olyan — részben kihalt, részben ma már ritka — szavak, amelyek sem LYTKIN monográfiájában (DrevnPerm.), sem az eddigi etimológiai irodalomban még nem részesültek kellő megvilágításban.

dul elő. WIEDEMANN és FOKOS-FUCHS szótára szerint van a zürjénben egy önálló *mīl*, *mīv* 'Gedanke, Sinn, Gefühl' főnév is, de ez véleményünk szerint minden bizonnyal késői elvonás a *mīl-kīd*, *mīv-kīd* összetételből. A zürj. *mīl* etimológiai megfelelőire vonatkozóan l. SKES (*mīeli* alatt), ESzK (*mīv-kīd* alatt).

2. Az ózürjén nyelvelmékekből további idevonható szavakat is idézhettünk: *mīlišti* 'помилуй', *mīlem* 'милость', *mīles* ua. (ЛҮТКИН, DrevnPerm. 33, 68, 137). A *mīlem* alak szűk nyelvjárási területen megvan a folklór nyelvében: (ESzK) FV *šud-mīlem* 'счастье, судьба, доля' (*šud* 'Glück'). Ezek alaktani szempontból jól illenek a *mīl* főnév származékszavaival: az *-išti*- mozzanatos igeképző, amely nem csupán igei, hanem névszói tőhöz is járulhat; az *-em* és az *-es* pedig denom., ill. deverb. névszóképzők. A szóképzés alapján gondolhatnánk egy *\*mīl-* igei tőre is, de ilyen ige sem az ózürjén nyelvelmékekben, sem a mai zürjén nyelvjárásokban nem fordul elő. Az említett származékoknak a *mīl* főnévből — esetleg egy hipotetikus (ózürjén nyelvújítási) *\*mīl-* igéből — való származtatása tehát hangtani- alaktani akadályokba nem ütközik. Jelenléte szempontból azonban nem lehet ezeket az alakokat a *mīl* szóból magyarázni. Ismeretes, hogy az ózürjén nyelvre erősen hatott az óoroszlégi nyelv. Mármost nyilvánvaló, hogy a *mīlišti* 'помилуй', *mīlem* 'милость', *mīles* ua. származékok jelentései a hasonló hangalakú és némileg rokon jelentésű or. *помилуй* 'irgalmaz, kegyelmez' (*помилувать* 'megkegyelmez'), *милость* 'kegy, kegyelem, irgalom' szavak hatására jöttek létre.

3. A zürj. *mīlišti*, *mīlem* és *mīles* szavak esetében sajátos hibrid alakulatokkal van dolgunk. A tárgyalt ózürjén származékok olyan neologizmusok, amelyek meglévő alapszóból (*mīl*) bizonyos mértékig hasonló hangalakú és jelentésű egyházi orosz kifejezések szemantikai hatására keletkeztek. — A mai zürj. FV I AV *mīla* 'нежный, приятный' jelentése szintén az or. *милюй* 'jó, derék, helyes, szeretetreméltó; kedves, szeretett' melléknév hatásával magyarázható.

### 191. Ózürj. *tu* 'az; jener'

Az ózürjén nyelvelmékekben van egy *tu* 'az; jener' mutató névmás: *ses munadnīd tu tuje, kōdudlīs kežīdnīd as ver orde* 'aztán menjete az azon az úton (tkp arra az útra), amelyről betértetek a ti szolgátokhoz' (ЛҮТКИН, DrevnPerm. 39). Ez az adat ЛҮТКИН említett művének a szójegyzékéből hiányzik. Az ózürj. *tu* 'az; jener' a zürj. (WUo.) Sz. V *tj* 'jener', (FOKOS-FUCHS) Pr. *tj* 'dort', (WUo.) Ud. *tjn*, *tjten* 'da, dort', (VOL.-RÉD.) *ты*: *тытән* 'там' ~ *votj*. (MUNK.) Sz. *tu* 'amaz; jener', finn *tuo* 'jener' stb. családjába tartozik (l. FUV; SKES; ESzK; MSzFE *tova* alatt). A mai zürj. *tj* alak *u > j* hangváltozás útján keletkezett (vö. E. ИТКОНЕН: FUF 31 : 286).

### 192. Ózürj. *tupu* ~ *votj. tiji* 'tölgy; Eiche'

1. A 'tölgy' neve az ózürjén nyelvelmékekben *tupu*: *ses velmēšis jen avramlu mambri tupu dorin* 'azután megjelent neki az Isten Mamré tölgyénél' (ЛҮТКИН, DrevnPerm. 39, 145). Ez a szó a mai zürjén nyelvben csak az AV nyelvjárásban van meg, ugyancsak *tupu* alakban (l. SzrSzlK). A mai zürjén-

ben meglevő *dub*, *dub-pu* 'Eiche' (*pu* 'Baum, Holz') kétségtelenül orosz jövevényszó (< *dyō*, vö. KALIMA: MSFOu. 29 : 48).

2. Az ózürjén és az AV *tupu* etimológiai megfelelője a *votj.* (WIED.) *tīpī-pu*, (MUNK.) Sz. *tīpī*, K *tepe*, (WICHM.) G *tīpī* 'Eiche' (WICHMANN, *Votj-Chr.*<sup>2</sup> 112; LYTKIN, *VokPerm.* 216; ESzK). A szókezdő *t-* miatt sem a zürjén, sem a *votják* szó nem tekinthető — legalábbis közvetlenül nem — az or. *dyō* átvételének. A permi szavakat némelyek (WICHMANN: i. h. ?-lel; LYTKIN: i. h.; ESzK ?-lel) a finn *tammi* (gen. *tammen*), mord (PAAS.) E *tumo*, M *tuma*, cser. (WICHM) KB *tum*, U *tumo*, (PS) B *tumo* 'Eiche' szavakkal egyeztették. A SKES a finn *tammi* megfelelői sorában csak a mordvin és a cseremisiz szót említi, noha bizonyos körülmények figyelembevételével a permi szavak is ebben az etimológiai családba vonhatók. — A rokon nyelvek alapján zürj. *\*tum(-pu)*, *votj. \*tīm(-pī)* (< *\*tum-pu*) alakot kellene várunk. Az *m* kiesése hangtörvényszerűen nem magyarázható meg. Úgy vélem, az *m* eltűnése azzal indokolható, hogy egyfelől a zürj. *\*tum-pu*, másfelől a *votj. \*tīm-pī* (< *\*tum-pu*) alakjára — e nyelvek külön élete folyamán, esetleg a késő őspermiben — a hasonló hangalakú or. *dyō* (fonetikusán: *dup*) hatott. Ily módon a zürj.-*votj. \*tum-pu* és az orosz eredetű *dub* kontaminációja útján állt elő a népetimológias zürj. *tu-pu*, *votj. tī-pī* (< *\*tu-pu*: *\*tu+pu* 'Eichenbaum'). A kérdéses permi szavak esetében tehát olyan hibrid nyelvi képződmény jött létre, amelynél egy eredeti szó és egy jövevényszó keveredett egymással.

### 193. *Votj. ut'* - 'schauen'

1. A *votj.* (MUNK.) Sz. K *ut'* 1. 'nézni, szemlélni; schauen; besichtigen', 2. 'vigyázni, ügyelni; acht geben', 3. 'óvni, megvédeni, oltalmazni; hüten, bewahren, schützen', (WICHM.) G *ut'i* 'besichtigen, untersuchen; beschützen, sorgen, pflegen, verpflegen; verehren' fontosabb származékai: (MUNK.) Sz. *utalt* 1. 'nézni, pillantást vetni; schauen, blicken', 2. 'óvni, őrizni, vigyázni; hüten, acht geben, bewahren'; (MUNK.) Sz. K *učk-*, M *učk-*, *utisk-*, G *učk-* 'nézni, szemlélni; schauen, besichtigen'; (WICHM.) G Uf. *učkī-*, M J MU *učkī-*, J *uškī-*, Uf. *učiškī-* 'schauen, besichtigen'. — Az *učk-*, *učk-* — nyilván gyors beszédben — kontrakció útján keletkezett a teljesebb *\*ut'iškī-* alakból (vö. M *utisk-*, Uf. *učiškī-*). Az *-alt-*, *-šk-*, *-škī-* elemek igeképzők. A *votj. ut'*, *ut'i* alakban még az őspermi korban *t > t'* változás történt. A palatalizáció a *t* után álló egykori tővégi palatális magánhangzó hatására következett be (az őspermi *\*t'*-ről l. UOTILA: MSFOu. 65 : 119). A *t > t'* változás előtti őspermi alapalak *\*utš-* lehetett.

2. Az *\*utš-* igei tövet egyeztethetőnek gondolom a következő szavakkal: s z a m. j u r. (CASTR.) *nodarŋa-* 'sehen, betrachten(?)', (LEHT. 12) O *ŋadā-* 'sichtbar sein'; j e n. Ch. *ori*, B *odi* 'sichtbar'; t v g. *ŋadī<sup>2</sup>pema* 'sehen, finden', (MIKOLA: NyK 72: 86) *ŋatusi* 'látszani', *ŋadūša* 'láttni', *ŋatada* 'megtalálni'; s z e l k. (CASTR.—LEHT.: MSFOu. 122 : 10) Ta. B *atang*, Jel. *ačang*, Ke. NP *attuang*, N *ādak* 'ich bin sichtbar', (ERD.) Ta. *ati-* 'sichtbar sein, zu sehen sein'; k a m. (DONN.—JOKI) *əd-* 'sichtbar sein' (a szamojéd szavak összetartozására vonatkozóan l. SETÄLÄ: FUFU 12 : 92, JSFOu. 30/5 : 62; HAJDÚ: NyK 55 : 66, ALH 4 : 25; JANHUNEN, SamWsch.: Castr. Toim. 17 : 16).

A szóeleji jur. és tvg.  $\eta$  másodlagos hang (HAJDÚ: i. h.). A kikövetkeztethető ósszam. \**štā-* (l. JANHUNEN: i. h.) és a votj. \**uts-* alakban uráli \**tt* tehető fel. A votj. alapján előpermi \**a*-val vagy \**o*-val számolhatunk. A szam. nyelvek magánhangzóiról csak annyit tudunk megállapítani, hogy veláris előzményre vezethetők vissza. A rekonstruálható uráli alapalak \**atts-* vagy \**otts-*, az eredeti jelentés pedig 'lát, néz; sehen, schauen' lehetett. A votj. 'schauen' ~ 'hüten, bewahren, schützen' jelentésekhez vö. MSzFE (*lát, óv, véd* alatt). Az egyeztetés azért bizonytalan, mivel a szó a finnugor ágban csupán egyetlen nyelvben fordul elő.

A szamojéd szavakat SETÄLÄ (i. h.) a cser. *onžem* 'blicken, nachsehen', votj. *vožmat-* 'zeigen', finn *osoitta-* ua. adatokkal vetette egybe. Ez az egyeztetés a szóközépi konzonantizmus miatt helytelen. Az idézett szavak egymással sem tartoznak össze. PAASONEN (Beitr. 114) a votj. *ut-* 'schauen' igét kételkedve a szam. jur. *ηateu* 'warten', jen. Ch. *otibo*, B *otebo* ua., tvg. *ηata<sup>h</sup>tum* ua. szavakkal hozta összefüggésbe. Ez az egybevetés az eltérő (eredetinek látszó!) alapjelentések miatt (votj. 'sehen, schauen' — szam. 'warten') nem jöhet tekintetbe.

### 194. Votják *vi* 'idő; Zeit'

1. A votják nyelvben van egy 'idő, időszak' jelentésű *vi* szócska. A rá vonatkozó fontosabb szótári adatok: (MUNK.) Sz. K *vi* (*vi-*) 'idő, időszak; Zeit, Zeitabschnitt'; (BORISZOV) *vi* 'время, пора'; (URSzl.) *vi* ua. Ez a szó etimológiailag azonos a votj. (MUNK.) Sz. M *joz-vi* 'a test tagjai (összességükben értve); die Glieder des Körpers (in ihrer Gesamtheit), (WICHMANN: MSFOu. 21 : 153) K *doz-vij* ua., (MUNK.) Sz. *ka<sup>h</sup>-vi* 'erő, tehetség; Kraft, Vermögen' kifejezésekben levő *vi*(*vi-*) szóval. MUNKÁCSI szótára a háromféle *vi*-t különválasztja egymástól, noha összetartozásuk jelentéstani szempontból egészen nyilvánvaló. A *joz-vi* és a *ka<sup>h</sup>-vi* összetételekben szereplő *vi*-t az etimológiai irodalomban eddig is összekapcsolták egymással és a zürj. (WUo.) *vi*, *vij*: V *jez-vi*, Sz. *jez-vij* 'Sehne, Flechse im Fleisch (V), Gliedgelenk (Sz.)', finn *väki* (gen. *väen*) 'Kraft, Stärke, Macht; Volksmenge, Leute' stb. szavakkal egyeztették (l. LEHTISALO: FUF 21 : 37; UOTILA, SyrjChr. 178; FUV; ESzK stb.).

2. A votj. *vi* 'idő; Zeit' jelentése az 'íz, ízület; Glied, Gelenk' jelentésből 'az időnek egy íze, része' jelentésfokozaton keresztül fejlődött ki. Ezt a jelentésváltozást számos rokon nyelvi analógia támogatja. Például: zürj. (WUo.) *jez*: V *jez-vi* 'Sehne, Flechse im Fleisch', Sz. *jez-vij* 'Gliedgelenk' ~ ózürj. (LYTKIN, DrevnPerm. 131) *jez*, (GEN.) KP *jöz* 'Zeit'; osztj. (KT 195) Kaz. *jüt* 'Glied, Gelenk' ~ 'Zeitraum, den eine Erscheinung dauert (z.B. kurze Tage, Regen, schlechtes Wetter)'; osztj. (AHLQV.) *nak* 'Glied, Knie od. Knoten (an Gewächsen)' ~ (KT 566) Kaz. *näk* 'jonkinl. sään kestämisaika; die Dauer einer bestimmten Witterung', *jäm näk* 'hyvän sään aika' (a jelentéstani párhuzamokra vonatkozóan l. még RADANOVICS: NyK 62 : 326).

### 195. Mordvin E *pejede*'e- 'lachen, spotten'

Mord. (PAAS.) E *pejede-*, *pejde-*, M *pejede-* 'lachen, spotten'; (ERSzl.) E *pejde-* 'смеяться, посмеяться', *pejele-* 'посмеиваться, насмехаться'; (MoRSzl.) M *pejede-* 'улыбаться, улыбнуться'. — A felsorolt mordvin igei

alakok a mord. E *pej*, *pev*, *peŋ*, *päj*, M *pej* 'Zahn' szó származékai. Erre a származtatási lehetőségre kérdőjellel már PAASONEN is (MordChr. 107) utalt. A mord. *-de-*, *-le-* denom. igeképzők. A *pejede-*, *pejele-* stb. alakoknak 'fogait mutatja; die Zähne zeigen' lehetett az eredeti jelentése. Ebből a 'nevet, mosolyog, gúnyolódik; lachen, lächeln, spotten' jelentésfejlődés egészen nyilvánvaló. Hasonló jelentésváltozás más nyelvekben is végbement. Vö. m. *agyarkodik*, *acsarkodik* 'die Zähne fletschen' (~ *agyar* 'Hauer, Hauzahn'); zürj. Sz. Lu. V *piňal-*, P *piňav-* 'zähnen, zähneln' (S Lu. P); schelten, schimpfen, schmähen (V)' (~ zürj. *piň* 'Zahn'); ném. *zanken* 'civakodik, veszekedik' (~ *Zahn* 'fog', l. KLUGE—MITZKA, DtEtWb.<sup>21</sup>); or. *зубоскалуть* 'vigyorog, nevetgél, gúnyolódik' (~ *зуб* 'fog'). A mordvin igei származékok esetében az oroszból való tükörfordítást sem zárhatjuk ki.

RÉDEI KÁROLY

## Etymologien

von KÁROLY RÉDEI

### 183. Ungarisch *fű* 'eine Art Wasserhuhn'

Das ungarische Wort (dial.) *fű* 'eine Art Wasserhuhn; *Anas silvestris* vel *lacustris* ...' hat eine etymologische Entsprechung nicht nur im Ostjakischen (V *paj* 'Wasser-vogelart', s. MSZFE, TESz.), sondern auch im Selkupischen: Ta. *pake*, Ke. *pakké*, *pakke*, N *pagé* 'Anas crecca; чирок'.

### 184. Ungarisch *mese* 'Märchen, Fabel'

Ung. *mese* 'Märchen, Fabel' ~ ostj. V *maňt*, O *mas* 'Sage' (< Ug. \**maňcs* ~ \**mačs*) ist mit der folgenden Wortsippe genetisch identisch: ung. *magyar* 'Ungar, ungarisch' ~ ostj. V *maňt* 'Name einer ostj. Phratrie', wog. T *māñci*, So. *maňsi* 'Wogule'. Die Zusammengehörigkeit der beiden Wortfamilien ist in semantischer Hinsicht gut zu stützen. Die Wörter ung. *mese* ~ ostj. *maňt* waren — vermutlich in der ugrischen Periode — in Konstruktionen wie ung. \**mese-szól-beszéd*, ostj. \**maňt-köl* mit der Bedeutung 'Sage, Erzählung über Taten, Heldentaten und Geschichte des eigenen Geschlechtes' gebräuchlich. Vom semantischen Standpunkt aus vgl. *vižji-kil* 'Fabel, Erzählung, Sage' (*vižji* 'Wurzel' ~ 'Geschlecht, Stamm', *kil* 'Zunge, Sprache, Wort, Rede').

### 185. Ostjakisch *šöpšt-* 'zupfen, rücken'

Ostj. Kaz. *šöpšt-* 'zupfen, rücken' usw. < syrj. *šopsi-* 'durchsuchen, untersuchen', *šobsi-* 'durchstöbern, raffen, plündern'.

### 186. Syrjänisch *anles* 'Zahnfleisch'

Verfasser vergleicht syrj. Ud. *anglas* [ʔ:anglas], *andlas*, I *anles* 'десна, десны' mit wotj. *anles*, *aňles*, *andes* usw. 'Kinn' (~ tscher. *oňlaš* id., ung. *áll* id.). Was die Bedeutung des syrjänischen Wortes anlangt, kann man mit zwei Hypothesen rechnen: 1) Die ursprüngliche Bedeutung des syrjänischen Wortes war auch 'Kinn', bezüglich der heutigen Bedeutung ('Zahnfleisch') ist mit dem Einfluß des syrjänischen Wortes *an* 'Zahnfleisch, Gaumen' zu rechnen. 2) Sollte die Bedeutung 'Zahnfleisch' des syrjänischen Wortes alt sein, so gehört es zu der etymologischen Sippe syrj. *an* 'Zahnfleisch, Gaumen' ~ wotj. *an* id. ~ ung. *íny* id. usw. In diesem Falle hat auch wotj. *anles*, *aňles*, *andes* die Bedeutung 'Zahnfleisch' gehabt. In semantischer Hinsicht vgl. ung. *íny* 'Zahnfleisch, Gaumen' ~ (altung.) 'Kinnbacken, Kiefer' (es handelt sich hier um sich berührende bzw. einander nahe liegende Körperteile).

187. Syrjänisch *kok*, wotjakisch *kuk* 'Bein, Fuß'

Die genannten Wörter können mit syrj. *kek* 'Händchen', wotj. *kiki* id. verknüpft werden. Die Elemente *-k* bzw. *-ki* sind Deminutivsuffixe. Das Grundwort (*ko-*, *ku-*, *ke-*, *ki-*) ist mit syrj. – wotj. *ki* 'Hand' identisch. Die Vielfalt der Vokalentsprechungen kann mit den verschiedenen Entwicklungsrichtungen des FU *ä* erklärt werden: \**ä* > *i*, \**ä* > \**ɛ* > *e*, \**ä* > \**o* > *o*, *u*. In semantischer Hinsicht vergleicht sich wog. N *jās* 'Fuß' ~ ostj. Kaz. *još* 'Hand'; wog. TJ *la-il* 'Fuß' ~ ostj. V *layal* 'die flache Hand'; ung. *mancs* 'Pfote, Tatze' ~ 'große, plumpe Hand'.

188. Syrjänisch-wotjakisch *šabur* 'leinener Kittel'

Es handelt sich hier um ein Kulturwort, das auf einem großen Gebiet – in der Gegend der Flüsse Wolga und Kama, des Urals und in West-Sibirien – verbreitet ist. Das syrj.-wotj. *šabur* geht bis zur urpermischen Grundsprache zurück. Der Weg dieses Kultur- bzw. Wanderwortes war folgender: wotj. → tscher. KB *šawār*, U *šowār* 'weißer, langer Leinwandrock' → tschuw. T *šopār*, *šupār* id.; syrj.-wotj. → russ. *шабър*, *шабьра* 'grober, weißer Arbeitskittel'; syrj. od. russ. → wog. *sāpar* 'eine Art langer Bauernrock od. Kittel', ostj. *šopār* 'eine Art Mantel'; wog. od. ostj. → tob.-tat. *šabyr* 'кафтан у шамана'.

189. Altsyrjänisch *ejis* 'Tür'

Im heutigen Syrjänischen kommt das Wort nur in einem Dialekt vor: Ud. *ejis* id. Syrj. *ejis*, *ejis* hat sich aus einer früheren Form \**eš* durch Epenthese eines *j* (\**š* > *js*, *jis*) entwickelt. Die erschließbare Form \**eš* hängt mit dem Wort Lu. Le. *ež* 'Tür' etymologisch zusammen. In *ež* ist ein Stimmhaftwerden *š* > *ž* vor sich gegangen.

190. Altsyrjänisch *miljisti* 'erbarme dich (unser)!''

Die altsyrjänischen Wörter *miljisti* 'erbarme dich (unser)', *milem* 'Gnade', *miles* id, kann man phonetisch und morphologisch aus dem Grundwort *mil* (vgl. *mil-kid* 'Verstand. Vernunft') herleiten, aber der semantische Unterschied ist ziemlich groß. Es ist bekannt, daß die altsyrjänische Sprache vom Altkirchenslawischen stark beeinflußt war. So kann man annehmen, daß die Bedeutungen der altsyrjänischen Formen unter dem Einfluß der russischen Wörter *помилуй* 'erbarme dich unser!' (*помиловать*), *милость* 'Erbarmen, Gnade' entstanden sind.

191. Altsyrjänisch *tu* 'jener'

Im Altsyrjänischen kommt ein Demonstrativpronomen *tu* 'jener' vor, das mit dem syrjänischen Pronomen *tj* 'jener' (~ finn. *tuo* id. usw.) etymologisch zusammengehört.

192. Altsyrjänisch *tupu* ~ wotj. *tjpi* 'Eiche'

Altsyrj. und VU *tupu* ~ wotj. *tjpi* 'Eiche' sind hybride Bildungen, die durch Kontamination eines Erbwortes (syrj. \**tum-pu* ~ wotj. \**tjm-pi* ~ finn. *tammi* ~ mord. E *tumo*, M *tuma* ~ tscher. *tum*, *tumo* 'Eiche') und des russischen Wortes *дуб* id. (> syrj. *dub*, *dub-pu*) zustande gekommen sind.

193. Wotjakisch *u-* 'schauen'

Verfasser verbindet das wotjakische Wort *u-* 'schauen, besichtigen' mit folgenden samojedischen Verben: jur. *nadā-* 'sichtbar sein'; jen. Ch. *ori*, B *odi* 'sichtbar'; twg. *nadizema* 'sehen, finden'; selk. *ati-* 'sichtbar sein'. Diese Wörter können auf einePU-Grundform \**atts-* od. \**otts-* 'sehen, schauen' zurückgeführt werden.

194. Wotjakisch *vi* 'Zeit'

Das wotj. *vi* 'Zeit, Zeitabschnitt' hängt etymologisch mit folgendem wotjakischen Wort zusammen: *vi*: S M *joz-vi* 'die Glieder des Körpers', S *kat-vi* 'Kraft, Vermögen' (~ syrj. *vi*: *jez-vi* 'Gliedgelenk' ~ finn. *väki* 'Kraft, Stärke usw.'). Zur semantischen Entwicklung 'Glieder, Gelenk' → 'ein Teil der Zeit' → 'Zeit' vgl. altsyrj. *jez*, PO *jöz* 'Zeit' ~

syj. *jez-vi* 'Gliedgelenk'; ostj. Kaz. *jit* 'Glied, Gelenk' ~ 'Zeitraum, den eine Erscheinung dauert' usw.

195. Mordwinisch *pejede-* 'lachen, spotten'

Mord. E *pejede-* 'lachen, spotten', M *pejede-* 'lächeln' ist eine Ableitung des Substantivs *pej, pev, pen, päj* 'Zahn'. Im Hinblick auf die semantische Entwicklung 'Zahn' → 'die Zähne zeigen' → 'lachen, lächeln; spotten' vgl. ung. *agyarkodik, acsarkodik* 'die Zähne fletschen' ~ *agyar* 'Hauer, Hautzahn'; syj. *pińal-* 'schelten, schimpfen, schmähen' ~ *piń* 'Zahn'; dt. *zanken* ~ *Zahn*; russ. *зубоскалить* 'grinsen, lachen, spotten' ~ *зуб* 'Zahn'.



## A votják—tatár nyelvi kapcsolatok és történeti háttérük

### I.

A votják nép életére és nyelvére gyakorolt tatár hatás jelentős. E hatás kutatása már a múlt század végén megindult (MUNKÁCSI 1884), majd az utóbbi évtizedekben, főleg votják kutatók munkássága révén, jelentősen megélénkült (erről l. TARAKANOV 1975). Ennek ellenére sok probléma maradt megoldatlan, sok kérdés vár további kutatásra, s hiányzik a problémakört összefoglalóan tárgyaló monográfia is.

Cikkemben, amely a votják nyelv tatár jövevényszavait feldolgozó nagyobb tanulmányom része, a következő kérdésekre igyekszem feleletet adni:

1. Milyen történelmi körülmények között zajlott le a votják—tatár nyelvi érintkezés?

2. Milyen szerepe volt az egyes votják nyelvjárásoknak a tatár elemek és sajátosságok átvételében? Vannak-e ezen a téren jelentősebb nyelvjárási eltérések?

3. Milyen volt a votják nyelvre gyakorolt tatár hatás, jellegét és intenzitását tekintve?

A votják—tatár érintkezések történetének tárgyalásakor csak azokra az eseményekre térek ki, amelyek közvetlen részei ezeknek a kapcsolatoknak, illetve amelyek segítségével a votják—tatár érintkezéseket beilleszthetjük a votják nép történetének általános folyamatába. A votják történelem itt nem tárgyalt kérdéseiről l. SZMIRNOV 1890; Ocserki; DOMOKOS 1975, 25—64.

A permi népek szétválását a 8. (HAJDÚ 1978. 213), a 9. (ZSIRAI 1937. 226), illetve a 9—10. századra (RÉDEI—RÓNA-TAS 1972. 289) teszik. A bolgár-törökök valószínűleg a 8. század második felében jelentek meg a Volga középső folyásánál, és a 8. sz. végén, a 9. század elején alakult ki a volgai bolgár birodalom. A zürjének éppen a bolgár-törökök nyomására költöztek északra. A fentiek nyelvi bizonyítéka, hogy az őspermibe körülbelül két tucat közép-bolgár jövevényszó került át. E szavak tehát a zürjén nyelv északi nyelvjárásaiban is megvannak (RÉDEI—RÓNA-TAS 1972. 281, 297).

A votjákok a zürjének északra költözése után is a volgai bolgár birodalom alattvalói maradtak, vagy legalábbis annak érdekkörébe tartoztak (Ocserki 22; VLADIKIN 1976. 63). Élénk kereskedelmet folytattak a Káma mentén a bolgárokkal, ennek egyik központja Zsukotyin városa volt. Valószínűleg megkezdődött a bolgárok beköltözése is a votjákok lakta területre. Ennek közvetett bizonyítékát szolgáltatják a jelenleg Glazov közelében (Udmurtia északi részében) élő beszermánok. Minden jel arra vall, hogy a beszermánok eredetileg bolgár-török nyelvet beszéltek és mohamedánok voltak. Korábban (a 13—14. században) délen, a Káma mellett éltek és ott sajátították el a délnyugati votják nyelvjárást. Később a tatárok nyomására északra költöztek, de meg-

őrizték nyelvjárásuk eredeti vonásait (TYEPLJASINA 1970. 18–19, 21, 243). Így érthető, hogy a csuvas jövevényszavak beáramlása a votjákba a 10. sz. után is folytatódott (RÉDEI—RÓNA-TAS 1974. 33) és a mai votjákban több mint száz csuvas jövevényszó mutatható ki (l. WICHMANN 1903). A bolgárok *ar*-nak nevezték a votjákat (Ocserki 22; a szó etimológiájáról l. ZSIRAI 1937. 224); ezt az elnevezést később a tatárok is átvették, sőt egy ideig az oroszok is használták. Az első hiteles adat a votjások *ar* nevére azonban csak 1379-ből való (DOMOKOS 1975. 26). A votjások a bolgárokat *biger*-nek (<? *bulgar*) hívták, majd később ezt a nevet a tatárokra vitték át. A tatár uralom korában a közvetlen votják—csuvas kapcsolatok valószínűleg fokozatosan megszűntek (másként: RÓNA-TAS 1978. 61), mivel a votjásokkal érintkező csuvasok részben beolvadtak a kipcsak nyelvet beszélő tatárokba és baskírokba (RÓNA-TAS 1978. 35, 63), részben — mint a beszermánok esetében láttuk — elvotjásokodtak.

Ha egyes vidékeken fenn is maradt a közvetlen votják—csuvas érintkezés lehetősége, az csak helyi jellegű és periférikus lehetett.

A 10. században a votjások jelenlegi lakóhelyeiktől délebbre és nyugatabbra éltek. Ekkor kerültek kapcsolatba kelet felé mozgó cseremiszekkel. A két nép hosszú harcokat vívott a Vjatka menti földek birtoklásáért (SZMIRNOV 1890. 13, 17–18). A cseremiszekkel folytatott harcok a későbbi századokban is folytatódtak (a 16. sz.-ig?), s nyomuk maradt a votják népköltészetben (MUNKÁCSI 1887. 61–66) és a szókészletben (BERECZKI 1977).

A votják történelem következő, döntő fontosságú eseménye a tatár hódítás volt. 1206-ban lett Dzsingisz kán egész Mongólia ura, 1219-ben kezdte meg Közép-Ázsia meghódítását. Közép-Ázsia meghódítása után jelentős számú, törökül beszélő népesség került mongol uralom alá, akik később maguk is aktívan részt vettek a hódító harcokban. A törökök közt kipcsak nyelven beszélő törzsek is voltak. (Világtörténet III: 514) 1223-ban volt az első összeütközés a bolgár birodalom és a mongol-tatárok között, amikor a bolgárok csapdába csalták, legyőzték és jórészt megölték az oroszok elleni hadjáratból visszatérő mongolokat (BARTOLD 1968. 136). 1227-ben meghalt Dzsingisz kán, fia Ögödej kán lett 1229-ben az új nagykán. Emiatt csak 1236-ban indultak a mongolok újabb nyugati hadjáratra Dzsingisz kán unokája Batu kán vezetésével (Batu kán apja Dzsocsi volt, Dzsingisz kán legidősebb fia). A mongolok közép-ázsiai és kipcsak segédcsapatokkal nyomultak előre (MatTat. 191) és még ugyanabban az évben elfoglalták a volgai bolgárok birodalmát, kirabolták, felégették, elpusztították a városokat, a lakosságot legyilkolták vagy foglyul ejtették. Majd folytatták tovább hadjáratukat, 1237-ben legyőzték az oroszokat, 1241-ben pedig Magyarországra is eljutottak (Világtörténet III: 514).

A meghódított bolgár birodalomban Batu kán helyőrségeket és helytartókat hagyott hátra, de a terület teljes pacifikálása nem történt meg, mert a bolgárok 1240-es felkelése után a vidéket 1241-ben ismét meg kellett hódítani, s ekkor hódították meg a mongol-tatárok a votják és cseremisiz földeket is a Káma alsó folyásánál (MatTat. 214; Ocserki 25).

Még Dzsingisz kán felosztotta fiai közt a hatalmas mongol birodalmat. Ennek során Dzsocsi és utódai kapták a birodalom nyugati részét, többek közt a Volga-vidéket is. Dzsocsi területéből alakult ki a kipcsak kánság, amely Arany Horda néven vált ismertté (Világtörténet III: 520). A Volga mellett Batu kán felépítette Szaraj városát, amely birodalma fővárosa lett. A város 1254-ben már állt, mert a mongoloknál követségben járt Rubruk szerzetes útleírásában már megemlíti (BARTOLD 1968. 136). A mongol birodalom központ-

jához fűződő szálak egyre lazábbakká váltak, s Berke kán (1257–1266) már egy gyakorlatilag önálló állam uralkodója volt, bár formálisan csak a 14. században történt meg az elszakadás (BARTOLD 1968. 138; Világtörténet III: 521). Az Arany Horda lakosságának legnagyobb része török (kipcsak) nyelvű volt (akik a mongol hódítások során kerültek mai lakóhelyükre), a kisszámú mongol réteg hamar szétszóródott és a kipcsak törzsek nyelvét kezdte használni. Általánosnak mondható az a nézet, hogy az Arany Horda uralkodó nyelve a kipcsak (tatár) volt. Maga a *tatár* név mongol eredetű, és eredetileg az egyik mongol törzs neve volt. A 13. században kezdték használni az Arany Hordában élő török nyelvű törzsek jelölésére. A mai tatár nyelv (kazáni tatár) kialakulásának kezdeteit a 13–14. századra tehetjük (Világtörténet III: 522; MatTat. 195; BARTOLD 1968. 138; KAKUK 1976. 68–69; RÓNA-TAS 1978. 66).

Az Arany Horda állama viszonylag fejlett feudális állam volt. A mongolok ugyan maguk nomadizáltak, de értettek hozzá, hogy felhasználják a meghódított népek kulturális és gazdasági vívmányait. Újra felépítették a bolgár birodalom városait, sőt új városokat is alapítottak, azokba iparosokat, kereskedőket telepítettek, pénzt verettek (BARTOLD 1968. 136–137), ismerték és használták az írást, irodalmi nyelvként a csagatájt használták (POPPE 1965. 70). Az elfoglalt területek lakosságát már az 1250-es években összeírták (emiatt a bolgárok többször felkelést szerveztek) és tőlük adót szedtek. Mint Plano Carpini feljegyezi a meghódított országok lakosai csapatokat adtak a mongoloknak, tizedet fizettek, prémadót adtak, eltartották a hivatalnokokat stb. (MatTat. 198).

Mint említettem 1240–1241-ben a Káma mentén élő votjások is tatár uralom alá kerültek. A század közepén keletkezett *Ar* városa, amely a tatárok kormányzati központja lett. Innen irányították az adó beszedését az egész *ari* tartományban (Ocserki 25–26). A *Dökja* nemzetség mondája elmondja, hogy a Vala folyó (a Vjatka mellékfolyója) mentén lakó votjások pénz és mókuszprém adót fizettek a tatároknak, ezt *Ar szk* (= *Ar*) városába vitték (DOMOKOS 1974. 29). Lehetséges, hogy már ekkor megkezdődött a kipcsak jövevényszavak átvétele a votjákba. Elsősorban a hatalmi gépezettel, adószedéssel kapcsolatos szavakra gondolhatunk. Más népekhez hasonlóan a votjások sem vetették alá magukat ellenállás nélkül a tatár uralomnak. A votják nép mondái megőrizték ezeknek a harcoknak emlékét. A Kondrat vitézről szóló monda elmeséli, hogy „Akkoriban a tatárokkal ellenségeskedtek a votjások. A tatárok gyakran rajtuk ütöttek, egész falvakat égettek fel, elvették vagyontárgyaikat is.” A továbbiakban Kondrat vitéz megöli a tatár kánt, elrabolja feleségét, hogy maga vegye feleségül, de a tatárok rajtaütnek és megölik. Egy másik mondai hős, Es-Terek Vumurt (= vízi szellem) segítségével legyőzi a tatárokat, de a rabul ejtett tatár lányt nem akarja átengedni Vumurnak, ezért az vízbe fullasztja a hőst. Az ellenállás másik (passzív) módja volt az elköltözés, elvándorlás. „A votjások idővel megelégteltek a rablótámadásokat, s elköltöztek régi helyükről, három verszttel odébb, az erdőbe. Itt alapították meg ma is meglevő új falujukat.” — olvassuk az egyik mondában (DOMOKOS 1974. 3, 59–61, 65). A votjások történetének már a 10. századtól kezdve legjellemzőbb vonása a szinte állandó keletre (és részben északra) vándorlás. A bolgárok, cseremiszek, tatárok, oroszok megjelenése mind arra készíteti és kényszeríti a votjásokat, hogy régi lakóhelyeiket feladva keletebbre költözzenek, beljebb húzódnak hatalmas erdőségeikbe. Az északon (a Vjatka felső folyása és a Csepca mentén) élő votjások egyelőre nem kerültek az Arany

Horda uralma alá. A 13–14. században kezdtek a tatárok elől menekülő oroszok a Vjatka-vidéken megtelepedni. A votjások a területükön megjelenő oroszokat feltehetőleg nem fogadták barátságosan, de előbb-utóbb kénytelenek voltak beletörődni az oroszok jelenlétébe. Valószínűleg hamarosan megkezdődött az ismert folyamat, a votjások keletre szorítása, ezúttal a Csepca folyó mentén (SZMIRNOV 1890. 21). A 14. században a vjatkai oroszok annyira megsaporodtak és megerősödtek, hogy 1331-ben hadjáratot indítottak a tatárok ellen. Bárkákon lehajóztak a Vjatkán és Kámán, elpusztították Bolgár városát, majd útjukat a Volgán folytatva Szaraj városát is elfoglalták. A Vjatka-vidék központja Hlinov városa volt (a város neve később Vjatka, jelenleg Kirov), a vezető erőt földbirtokosok és kereskedők alkották. Vezetőiket választották, és egyes vélemények szerint (Ocserki 28) ebben az itt lakó cseremiszek és votjások is részt vettek volna. Erre azonban semmi bizonyíték nincs, sokkal valószínűbb SZMIRNOV (1890. 56–57) véleménye, aki szerint a vjatkaiak közbösek voltak a votjások iránt. 1379-ben a vjatkaiak újabb hadjáratot indítottak az Ari tartomány ellen, 1380-ban pedig maga Mamaj kán szenvedett vereséget az oroszoktól a kulikovói csatában. Ez már az Arany Horda hanyatlásának ideje, de Tahtamis kán még elég erős volt ahhoz, hogy 1391-ben unokaöccse Bektut herceg vezetésével sereget küldjön a Vjatka-vidék ellen. A tatárok egész a Csepca folyóig nyomultak előre és a Vjatka jobb partján a Csepca torkolata közelében megalapították Karinót, ahol helytartót és helyőrséget is hagytak és ahonnan adóztatták a vidéket (VASZILJEV—BEHTEREV 1870 34–37; Ocserki 27). Karino vidékén még ma is tatárok élnek (ТЪЕПЛЈАСИНА 1972), és valóban a Csepca lehetett valamikor a tatár–orosz határ, mert a 18. sz. elején a Csepctől délre élő votjások még a kazáni kormányzósághoz tartoztak. Ezzel az egész votjáság tatár uralom alá került. Ily módon természetesen a votják–tatár érintkezések lehetőségei is megnöttek. Ráadásul a 14. század második felében megindult a tatár lakosság költözése északra, a votjások (és cseremiszek) lakta vidékekre. Ennek oka az 1360-as, 1380-as években az Arany Hordában uralkodó feudális anarchia, az ezzel együttjáró rablóhadjáratok, valamint valószínűleg az is, hogy a nomadizáló kipesakok nagyobb számban választották a letelepült életmódot. Hogy a ma tatárok lakta helységekben valamikor votjások és cseremiszek éltek, azt a Kazántól északra és keletre levő települések megőrzött votják és cseremis eredetű nevei mutatják (MatTat. 220). A régi malmizsi, glazovi, szlobodai, szarapuli, jelabugai járásokban (tehát szinte a votjások lakta teljes területen) sok tatár falunak van votják neve, s a tatár telepesek a legészakibb votják területekig is eljutottak, hiszen nemcsak Karinóban, hanem Glazov vidékén is élnek ma tatárok (SZMIRNOV 1890. 53). A szorongatott votjások részben eltatárosodtak, részben elköltöztek. Joggal feltételezhetjük tehát, hogy a 14–15. században kezdődött meg az intenzív votják–tatár érintkezés, amely ezután több évszázadon át folytatódott, és amelynek nyomai fellelhetők a votjások nyelvében, szokásaiban, ruházatában. Ekkor kezdődhetett meg a mindennapi élettel, a termelő tevékenységgel, a lakással kapcsolatos jövevényszavak átvétele is.

Időközben az Arany Horda hanyatlása tovább folytatódott, Timur Lenk délről, az oroszok északról támadták, s a belső anarchiától is szenvedő birodalom, kisebb önálló kánságokra esett szét. Ezek egyike volt az Ulugh Mohamed vezette Kazáni Tatár Kánság, amely 1438-tól 1552-ig állt fenn. Ez a kor egyúttal a mai tatár nyelv kialakulásának kora is (Világtörténet III: 782, 786; KAKUK 1976. 70). A Kazáni Kánság megalakulása a votjások életében nem

hozott változást. A 15. század lényegében a gyengülő tatárok és erősödő oroszok folytonos háborúival telt el. A helyzetet a Vjatka-vidéken még bonyolította az, hogy az ott élő oroszok is harcoltak Moszkva központosító törekvései ellen. Az északi-orosz hercegek majd Moszkva már korábban is próbálta megszerezni a Vjatka-vidéket, s az egyes források szerint a 14. század végén névleg a moszkvai nagyherceg birtokába is került (VASZILJEV—BEHTEREV 1870. 24), de jogait még sokáig nem tudták érvényesíteni. Úgy látszik a votjákok ezekben a harcokban nem voltak érdekelve, mert II. Vasziljev moszkvai nagyherceg 1428-ban kelt adománylevele a vjatkai földről nem említi a votjákokat, tehát ekkor jogilag még nem voltak orosz alattvalók (SZMIRNOV 1890. 55). A karinói tatár feudálisok, akik ekkor ari hercegeknek nevezték magukat szintén Moszkva ellen harcoltak, hol mint a vjatkai oroszok, hol mint a kazáni kán szövetségesei (SZMIRNOV 1890. 54; Ocserki 32). A harc váltakozó sikerrel folyt, míg végül 1489-ben III. Iván, aki ekkorra már megerősítette hatalmát, nagy sereget küldött a Vjatka-vidék ellen, s azt végleg Moszkvához csatolta. Az erről szóló krónika a vjatkaiak (értsd vjatkai oroszok) mellett említést tesz az ar-okról (= votjákokról) és az ari hercegekről is. Ez utóbbiakat, miután behódoltak Moszkvának, meghagyták jogaikban (VASZILJEV—BEHTEREV 1870. 62). Ezzel a votjákok északi csoportja orosz alattvaló lett, s néhány évtized múlva hasonló sors várt a déli votjákokra is. IV. Iván 1552-ben foglalta el Kazánt. Az elfoglalt területek pacifikálása még eltartott néhány évig, a tatárok több felkelést is szerveztek, de ezeket 1557-re leverték, a vezetőik földjeit elkobozták; s ekkor a déli votják terület is Oroszország része lett (Ocserki 38).

A tatár uralom alatt élő votjákok gazdasági helyzete nem volt könnyű. A számtalan adófajta már önmagában is elég terhet jelentett volna, de ehhez hozzájárultak még a helyi feudális urak, a murzák önkényes követelései, rablásai. A zaklatások elől sok votják behúzódott az erdőségekbe, s SZMIRNOV (1890. 61) szerint a 16. században az erdők mélyén még éltek olyan votjákok, akik nem ismerték el a tatárok hatalmát és megőrizték sajátos függetlenségüket. Erre az időre visszaemlékezve mesélték elődeik életéről a votjákok, hogy „utak nem voltak, a hitet a felsőbbség nem bántotta, az adóért nem jött az adószedő”. Ezt a függetlenséget csak az adóösszeírók szüntették meg az orosz uralom idején. Ennek ellenére voltak, akik együttműködtek a tatárokkal (főleg a gazdagabbak), az adót a votják falusi bíró, a törö gyűjtötte össze, s valószínűleg már ekkor megjelentek az olyan falvak, amelyekben votjákok és tatárok együtt éltek. S valószínűleg a vegyes házasság sem lehetett elleneszenves a votjákoknak, mert pl. Es-Terek a tatárok ellen harcoló mondai votják hős így kiált fel a zsákmányolt tatár lány láttán: „Lámcsak, ez aztán a feleségnek való!” (DOMOKOS 1974. 65). Csak így válik érthetővé a votjákokra gyakorolt jelentős tatár hatás. Ez a feltehetőleg intenzív érintkezés azonban spontán módon folyt le. Nem találjuk, ebben a korban még nem is találhatjuk nyomát az erőszakos tatárosításnak. Ugyancsak nincs nyoma a votjákoknál a mohamedán vallás erőszakos terjesztésének, annak ellenéz, hogy ez az Arany Hordában már a 13—14. században elterjedt (BARTOLD 1968. 139).

1489, 1552 vagy 1557 nem jelentette a votjákok fölötti tatár uralom megszüntét. A Moszkvához csatolás közvetlenül és azonnal nem érintette a votjákok viszonyait. Bár az orosz alattvalóvá vált votjákok állami jobbágyság lettek és valamelyest adóterheik is csökkentek, közvetlen uraik továbbra is a tatár murzák maradtak. Az 1548-ban kiadott oklevél például feljogosítja a karinói

murzákat, hogy vezessék a votjákokat és ítélkezzenek fölöttük (SZMIRNOV 1890. 59). A tatár helytartókat felváltó orosz vajdák főleg a lakosság kifosztásával foglalkoztak, különösen sokat szenvedtek önkényüktől a votjákok. 1573–1574-ben a déli votjákok együtt harcoltak a cseremiszekkel az orosz uralom ellen, de úgy látszik hamar belefáradtak a harcba, mert a cseremiszeket magukra hagyva a malmizsi járás erdőrengetegeibe húzódtak (SZMIRNOV 1890. 60).

A szlobodai és hlinovi járás votjákjai az önkényeskedések elől tömegesen költöztek át a Csepca középső és felső folyásához (Ocserki 46). A kettős (tatár és orosz) elnyomás tükröződik a votják népköltészetben is. A Kalmez-hősök mondájában *solta* hős már nemcsak a tatárok, hanem az oroszok ellen is harcol és legyőzi őket (MUNKÁCSI 1887. 65). A kettős, sőt hármas kiszolgáltatottságot jól mutatja A murza, a vajda és Szenyka című monda. Ez arról szól, hogy Szenyka tanácsára a votjákok panaszt tesznek a vajdánál a nyakukra telepedett murza ellen. A vajda el is távolítja a murzát, de helyette saját embereit küldi a faluba adóért. Szenyka tanácsára a vajda embereit elkergetik, de ekkor meg ő követeli, hogy a falu lakói tartsák el, végül azonban őt is elkergetik (DOMOKOS 1974. 66 kk.). Talán ugyanebből a korból való az a votják mondás is, hogy „A tatár farkas, az orosz medve, a votják fogolymadár”. (MUNKÁCSI 1887. 188)

Fjodor Ivanovics cár 1587-ben megszüntette a votjákok függőségét a karinói murzáktól. Ez azt jelentette, hogy ettől kezdve közvetlenül Moszkvának adóztak (SZMIRNOV 1890. 62). De nem szűnt meg a kiszolgáltatottság. Különböző fogásokkal még a 17. század második felében is földeket foglaltak el a karinói tatárok a votjákoktól. Ez a folyamat jól nyomon követhető az összeírásokban. A votjákok 1683-ban kollektív panaszlevéllel fordultak a földfoglások miatt Moszkvához. De ebből a korból számos más panaszlevél is megőrződött. A föld megszerzésének egyik módja az volt, hogy a gazdag tatárok nem engedték kiváltani a zálogba tett földeket (LUPPOV 1931. 135).

A 16–17. században megindul az oroszok tömeges beköltözése a votjákok lakta területekre (Ocserki 40–41). Ettől kezdve a votják nép története szempontjából az orosz hatás nő, a tatár hatás pedig csökken. Az oroszok szorítják még keletebbre a votjákokat, úgyhogy egyes csoportjaik a Kámán túlra Baskíriába és Krasznoufimszk környékére költöznek (NASZIBULLIN 1978. 86–87). Valószínűleg az oroszok betelepülése következtében közeledtek az északi votjákok a déliekhez, kialakítva ezzel a Volga vidékén szokatlanul egységes nyelvterületüket (Ocserki 51). Az oroszok ellen lázadtak fel a votjákok más népekkel együtt 1662-ben, 1670-ben, 1708-ban (Ocserki 62, 86). A 17. század végén az északi votják területeken az oroszok már számszerint is többen vannak, mint a tatárok. 1678-ban a Csepca mentén 1420 udvart írtak össze, ezek 88,4%-a votjákok, 5,1%-a beszermánok, 4,7%-a oroszok és 1,8%-a tatárok birtokában volt (LUPPOV 1931. 122). A 17–18. században jelentősen megszaporodnak a votjákba átkerült orosz jövevényszavak, ami szintén a votják orosz kapcsolatok intenzitására utal. Az 1740-es években indul meg nagyobb mértékben a votjákok keresztelése, s ez szintén az orosz befolyást erősíti (SZMIRNOV 1890. 63).

A 17. század végére a votjákok elfoglalták mai lakóhelyeiket, a 18. és 19. században csak annyi változás történt, hogy újabb orosz telepések költöztek közéjük (LUPPOV 1931. 144). Ez azt jelenti, hogy a 17. század után csak azokban a (periférikus) nyelvjárásokban számolhatunk tatár hatással, amelyeket

tatár többség vesz körül. A 18. századi votják nyelvemlékek vizsgálata alapján TARAKANOV (1977. 99) is arra az eredményre jutott, hogy a török eredetű szavak többsége a 18. század előtt került a votjákba.

Bár a 18. és 19. században a votjakok és tatárok helyzete már nem sokban különbözött, mégis úgy tűnik, hogy a tatárok továbbra is megőriztek valamit korábbi aktivitásukból, vezető szerepükből. A 17—18. századi lázadásokban, parasztfelkelésekben a votjakok is részt vettek, de sokszor tatárok vagy baszkírok vezetése alatt. Pugacsov parasztfelkelése idején az Udmurtiában 1773—1774-ben működő felkelő csapatot is egy tatár paraszt Abzelil Szulejmanov vezette (GRISKINA 1976. 73). A 18—19. században tatár mesealakok (Aldar, Taz) jelentek meg a votják folklórában. Ezek a szereplők a népi bölcsesség képviselői, s míg korábban rámutatnak tatár voltukra, később már votják személyeknek tekintik őket (JASIN 1977. 117). Inkább csak kuriózumként említem, hogy a 19. század második felében Kazánban kiadott votják nyelvű, vallásos nyomtatványok egy része szinte szó szerinti fordítás a tatárból (MUNKÁCSI 1884. 70).

A votják—tatár kapcsolatok történetét ezzel le is zárhatjuk, nem mintha azok nem folytatódna mind a mai napig (bár jóval kisebb intenzitással, mint korábban), hanem mert az érintkezések legújabbkori története nyelvészeti, nyelvtörténeti szempontból nem mondható jelentősnek. A periférikus nyelvjárások ma is számottevő kapcsolatait pedig tanulmányom második részében tárgyalom.

Milyen tanulságokat kínál számunkra a votják—tatár kapcsolatok története? Megállapíthatjuk, hogy az érintkezések intenzív szakasza (a periférikus votják nyelvjárásokat nem számítva) mintegy négyszáz évig tartott, és kiterjed mind a votják, mind a kipcak—tatár nyelvtörténet több korszakára. Ezért a votják nyelv tatár jövevényszavait feltehetőleg több kronológiai rétegre lehet bontani, s a bennük mutatkozó hangmegfelelésekből talán tisztább képet kaphatunk majd egyes votják hangváltozások időbeli lefolyásáról. A kronológiai rétegek segítségével következtethetünk az egyes korszakokban a votjákra gyakorolt társadalmi, gazdasági és kulturális hatás jellegére és mértékére.

Az előadott történelmi körülmények alapján már most nyilvánvaló, hogy a hatás iránya elsősorban tatár → votják. Ezt feltételezi a tatároknak a votják történelem egyes korszakaiban játszott politikai, társadalmi és gazdasági vezető szerepe, a periférikus nyelvjárások területén pedig már számbeli fölényük is. Természetesen a tatárban is számolhatunk kisebb mértékű votják hatással, de ennek kutatása a jövő feladatai közé tartozik.

CSÚCS SÁNDOR

### Irodalom

- BARTOLD, V. V. 1968: Сочинения V. Москва  
 BEREZCKI GÁBOR 1977: Permi-cseremiszi lexikális kölcsönzések. NyK 79: 57—77.  
 DOMOKOS PÉTER 1974: Vatka meg Kalmez. Budapest.  
 DOMOKOS PÉTER 1975: Az udmurt irodalom története. Budapest.  
 GRISKINA, M. V. 1976: О распространении грамотности среди удмуртов в XVIII—XVIII веках. 200 лет удмуртской письменности. Ижевск. 69—74.  
 HAJDÚ PÉTER 1978: Uráli nyelvrokonaink. Budapest.

- JASIN, D. A. 1977: Удмуртско-татарские связи по материалам удмуртского фольклора. Исследование финно-угорских языков и литератур в их взаимосвязях с языками и литературами народов СССР. Ужгород. 117—118.
- КАКУК ZSUZSA: 1976: Mai török nyelvek I. Budapest.
- LUPPOV, P. N. 1931: Северные удмурты в XVI—XVII веках. На удмуртские темы. Москва.
- MatTat: Материалы по истории Татарии. Выпуск I. Казань 1948.
- MUNKÁCSI BERNÁT 1884: Votják nyelvmutatványok. Votják nyelvtanulmányok I. Ugor Füzetek 5. Budapest.
- MUNKÁCSI BERNÁT 1887: Votják népköltészeti hagyományok. Budapest.
- NASZIBULLIN, R. S. 1978: Наблюдения над языком красноуфимских удмуртов. О диалектах и говорах южноудмуртского наречия. Ижевск. 86—151.
- Ocserki: Очерки истории Удмуртской АССР. I. Ижевск. 1958.
- POPPE, N. 1965: Introduction to Altaic Linguistics. Wiesbaden.
- RÉDEI KÁROLY—RÓNA-TAS ANDRÁS 1972: A permi nyelvek ősermi kori bolgár—török jövevényszavai. NyK 74: 281—298.
- RÉDEI KÁROLY—RÓNA-TAS ANDRÁS 1975: A bolgár-török—permi érintkezések néhány kérdése. NyK 77: 31—44.
- RÓNA-TAS ANDRÁS 1978: Bevezetés a csuvas nyelv ismeretébe. Budapest.
- SZMIRNOV, D. N. 1890: Вотяки. Историко-этнографический очерк. Казань.
- TARAKANOV, I. V. 1975: История изучения удмуртско-тюркских языковых контактов. SFU 11: 135—141.
- TARAKANOV, I. V. 1977: Тюркизмы в удмуртских диалектах по письменным памятникам XVIII века. Вопросы удмуртской диалектологии. Ижевск. 85—100.
- ТУЕРЛJАСИНА, Т. I. 1970: Язык бесермян. Москва.
- ТУЕРЛJАСИНА, Т. I. 1972: Из патронимии каринских татар. Советская тюркология 1972/5: 53—57. Баку.
- VASZILJEV, SZ.—BENTEREV, N. 1870: История вятского края. Вятка.
- Világtörténet III. Budapest. 1963.
- VLADIKIN, V. JE. 1976: Проблемы этнокультурного сотрудничества удмуртов с народами Поволжья. 200 лет удмуртской письменности. Ижевск. 62—68.
- WICHMANN, Y. 1903: Die tschuwassischen Lehnwörter in den permischen Sprachen. MSFOu. 21. Helsingfors.
- ZSIRAI MIKLÓS: 1937: Finnugor rokonságunk. Budapest.

## Die wotjakisch-tatarischen sprachlichen Beziehungen und ihr geschichtlicher Hintergrund

### I.

von SÁNDOR CSÚCS

Das deutsche Resümee folgt am Schluß des zweiten Teiles des Artikels.



## Bemerkungen zum selkupischen Translativ-Suffix „-wlä”

1. In HAJDÚ 1973, 1973/4 finden sich folgende fünf selk. Translativ-Suffix-Formen:

1.1. *-lä* (urselk. *\*-le*), das selten, aber gemeinselk. ist, vgl.

Süd: GH 28 */s̄yr + le/* (HAJDÚ 1973. 21; *s̄yr* 'Kuh')

Mitte: Lask(ino) */qū + le/* (HAJDÚ: l. c. 22 nach KUŽMINA 1968. 267; *qup* 'Mensch')

Nord: Tas *top̄ir + lä* (SW 274; *top̄ir* 'Beere'); *palqa + lä* (SW 175; *palqak* 'Moltbeere').<sup>1</sup>

1.2. *-gle*<sup>2</sup>, das (bisher) nur südselk. belegbar ist, vgl. z. B. GH 29 */qū + gle/* (HAJDÚ l. c.; *qum* 'Mensch')

N(ovo-) S(ondorovo) */lōsə + gle/* (DUL'ZON 1966, 148; *lōsə* 'Geist') MAKARIJ */Eva + gle/* (SM 36) GRIGOROVSKIJ 1879; */nū + gle/* (*nom* 'Gott').

1.3. *-yle*, ebenfalls (bisher) nur im Süden bezeugt, und zwar bei KUŽMINA (1968, 263) für den „konstenkinskonovosondrovskij govor” (ohne Beispiele), sowie für

NS: */lōsə + yle/* (DUL'ZON 1966, 140; HAJDÚ: l. c.),

Los(inoborsk) (KeO): */učitel̄a + yle/* (BEKKER 1978, 170; *učitel̄a* 'Lehrer'), */quwayle/* (BEKKER 1978, 169; *qum* 'Mensch')

und — wahrscheinlich — bei MAKARIJ: */nāte + yle/*<sup>3</sup> (SM 44, 73; *nāten* 'Mädchen')

und GRIGOROVSKIJ: GH 33 */paja + yle/* (geschr. *паягле*; *paja* 'Frau').

1.4. *-wlä* (richtig *-wle*, in den einschlägigen Mundarten gibt es kein *ä* der Nebensilbe<sup>4</sup>), im Mittel- und Südselk. dokumentierbar, vgl.

Mitte: Lask */qār + la + wle/* (KUŽMINA 1968, 266; *qār* 'Reuse')

*/qera + wle/* (ib. 268; *qera* 'Dorf')

<sup>1</sup> Falsch von ERDÉLYI (l. c.) aus *\*top̄ir*- 'Beeren sammeln' bzw. von Verf. (FUF 39: 399) aus *\*palqa*- 'Moltbeeren sammeln' abgeleitet. Vgl. auch KUŽMINA (1967. 273) Tas *tole* (= *to + lä*; *to* 'See'; s. auch SQ 36ff.).

<sup>2</sup> Über den synchronen phonologischen Status des *g* sich Gedanken zu machen ist im Zusammenhang nicht lohnend.

<sup>3</sup> Gefolgt aus der Schreibung *Hāme-γλε* vs. sonstigem *γλε*. Daß hier nicht *\*nāten + le* zugrundeliegt, macht einerseits der Umstand wahrscheinlich, daß *-le* als Trsl.-Suffix bei MAKARIJ sonst nicht vorkommt, andererseits die Form Tas *palqa + lä* (l. l.) zu *palqak/η*, die zeigt, daß vor *\*-le* auslautendes *-η* (erwartungsgemäß) ausfiel.

<sup>4</sup> Die Form *-wlä* entstammt Gr. 7 und ist offensichtlich dem wenig zuverlässigen (ST 1) Material entnommen, das E. D. PROKOFJEVA von einer Forschungsreise zu den Mittel- und Süd-Selkuppen mitbrachte (vgl. Gr. 7, Fn. 1).

- [*quməwle*]<sup>5</sup> (ib. 268; HAJDÚ: l. c.)  
 Iv(ankino) [*prəkawle*]<sup>5</sup> (ib. 272, HAJDÚ: l. c.; *prək* 'Nebenfluß')  
 Süd: NS [*āte + wle*] (ib. 277; HAJDÚ: l. c.; *āte* 'Rentier')  
 [*quməwle*]<sup>5</sup> (ib. 277; HAJDÚ: l. c.)  
 KeM [*quwəwle*] (KUŽMINA 1967, 285; HAJDÚ: l. c.)  
 KeO: Markovo [*to + wle*] (ib. 268; HAJDÚ: l. c.; *to* 'See')  
 Los [*siyərwle*] (BEKKER 1978, 170; *siyəw* 'Kuh')  
 (PROKOFJEV) *kanawlä*<sup>4</sup> (Gr 7; HAJDÚ: l. c. 21; *kanan* 'Hund').  
 1.5. *-le*, belegbar im Mittel- und Süd-Selk., vgl.  
 Mitte: Iv. [*konerka + lle*] (KUŽMINA 1968, 274; HAJDÚ: l. c.; *konerka*  
 'Lamm')  
 [*loqa + lle*] (ib. 273; HAJDÚ: l. c.; *loqa* 'Fuchs'); [*prəkəlle*] (ib. 272 [neben  
*prəkawle*, vgl. 1.4.]; HAJDÚ: l. c.)  
 Süd: KeM [*-lle*] (KUŽMINA 1968, 262, ohne Beispiele).

2. Die in 1.2. — 1.5. belegten Formen haben eine gewisse zeitliche Distribution: *-gle* ist charakteristisch für die älteren Quellen (bis MAKARIJ [1900]), ein Nachzügler (Fehler?) in DUL'ZON 1966; *-yle* erscheint spärlich in den älteren Quellen, sowie neuerdings in Quellen der „Tomsker Schule“; *-wle* tritt erstmalig bei PROKOFJEV auf; *-le* ist auf die jüngsten Aufzeichnungen beschränkt.

### 3. HAJDÚ etymologisiert vier der in l. gen. Suffixe.

3.1. *\*-le* verbindet er (1973, 23) mit kam. *-lə* (z. B. *bulan-lə* 'zum Elch', vgl. KÜNNAP 1971. 77, 101, 117). Nun ergibt JANHUNENS (1977) Material, daß im Selk. ursam. *\*-ā*, *\*-ä*, *\*-ê* (andere Auslautvokale setzt er nicht an) im Selk. einheitlich zu *\*-ə* wurden. Urselk. *\*-e* erklärt er aus *\*-êjê* oder *\*-êjêj*. Wählt man erstere Möglichkeit, so ergibt sich also ein älteres *\*-lê* ( $\cong$  kam. *lə*) + *\*jê*, welchletzteres Element mit dem kam. Lativsuffix *-i* (vgl. KÜNNAP 1971. 79, 101) verbunden werden kann. Zum Lautlichen vgl. (JANHUNEN 1977. 77) ursam. *\*kulêjê* 'Rabe' > urselk. *\*kule* ~ kam. *kuli*.

3.2. *-gle* und *-yle* führt HAJDÚ (1973. 27; [1973/4, 52]) vorsichtig auf das Dual-Suffix *\*-qə* + (3.1.) *\*-le* zurück, wobei das Beispiel (GRIGOROVSKIJ *kettit na sid sîr i tabla kugle meqvag* 'er schlägt die zwei Kühe, und sie verwandeln sich in Menschen [d. h. eig. = in zwei Menschen]' als historische Brücke dienen soll. Prinzipiell läßt er aber die Frage offen („natürlich sind auch andere Erklärungen möglich“).

3.2.1. Zu dem Vorschlag ist zunächst zu sagen, daß schwer erklärbar ist, warum eine so exzeptionelle Konstellation wie die von Hajdú dokumentierte die Dualendung zu einem integrierenden Bestandteil eines Trsl.-Suffixes machen sollte. Gegen Hajdús „historische Brücke“ wäre zudem einzuwenden, daß

a) *kugle* als Dualform von *qum* schwerlich in Frage kommt,<sup>6</sup>

b) *kugle* als Singular-Form durchaus erwartungsgemäß ist.<sup>7</sup>

Eine Antithese erscheint also erwünscht.

<sup>5</sup> Im Original für (ə) [-o-] bzw. [-u-] infolge der labialen Umgebung.

<sup>6</sup> Urselk. ist wohl *\*qumo qə* anzusetzen, vgl. (CL 141) Tas *kumóg* (= [*qumo qə*]), Ty. *qūōqə* (ST 111 mit weiteren Belegen). Im Südselk. wäre also *\*quwoqə* oder *\*quoqə* zu erwarten (vergleichbar etwa CL 126 K *kyogən* [= [*kūōqən*]] < *\*kūō-qən*).

<sup>7</sup> Vgl. etwa SW 34 *soma, wergə surilatqo esentätit* 'sie werden gute, große Vögelin [Sing.] werden', ib. *caṇal tettaṭ qumit ofiseritqo esikātīt* 'nur die reichen Leute wurden Offiziere [Sing.], auch 239 *kooperatiwti* 108 *kolhozit ima členitqo esecātijn* '108 Kolchos-Weiber [o:-Frauen] sind im Konsum Mitglied geworden'.

3.2.2. [gl] ist auf dem größten Teil des selk. Sprachgebiets Ergebnis von unterliegendem und/oder historischem  $\eta/k + 1^8$ , vgl. etwa:

Süd: GH 9 *legčigle*<sup>9</sup> 'lindernd' (GRIGOROVSKIJ 1879, 22) *kočiglag* ← *kočča + η + laqa* (ib. 30) *ku'ndiglag* 'länger' ← *kuntə + η + laqa* (DUL'ZON 1966, 124) NS *razbojnigla* 'разбойники'

Mitte: N (CL 62) *merngnap* 'ich verkaufte' -*rglebe* (Fut1Sgtr)

Ty. *kottaglāq* 'mehr' (< \* $\eta + l$ , s. ST 100; *kottək* 'viel')

Nord: Tas *āk/η* 'Mund' ~ *āgli* 'dein Mund' (Gr. 33).

3.2.2.1. Unter dieser Voraussetzung kann -*gle* auf -*k/η + le* (das o. gen. Trsl.-Suffix) zurückgeführt werden. Dessen erstes Element ist dabei im Selk. nicht isoliert. Es liegt auch vor im Nordselk. und zwar im Lat. anim. -*nə/η/k* — erstmals belegt bei Castrén für B (vgl. CL 150 *kuméneng* 'dem Menschen'), dann, erst in unserem Jahrhundert, bei PROKOFEJEV (vgl. etwa Gr. 33 -*nīk/η*) und KUŽMINA (1968. 260) für Tas —, das in den alten Lat. anim. -*nə + -η/k* zu zerlegen ist.<sup>10</sup> Ferner findet es sich in Lat. Du./Plur.—Formen von Kar und B, vgl.

CL 144 Kar. Du. *lokaḵ kiin(ing)* 'den beiden Füchsen'; 150 B Pl. *kanatking* 'den Hunden'; *kumetking* 'den Menschen'; 151 Du *lokaḵiing* (= *loqa + q + kī + η/η*).<sup>11</sup>

Letztlich ist in der Hschr. des in CL 258 mitgeteilten Liedes *télang* (= *te:p + əŋ/η*) 'ihm' als Variante von *tében* (= *te:p + mə/ə*) aufgezeichnet.

3.2.2.2. Aufgrund der bisher angeführten Daten ist, soweit ich sehe, nicht zu entscheiden, ob dieses - $\eta/k$  auf urselk. \**k* oder \* $\eta$  zurückgeht. Wenn man nach historischen Anschlüssen sucht, käme für \**k* nur das bekannte ural.

<sup>8</sup> Die Regel ist Teil einer generelleren, die man aufgrund der Morphemstrukturregeln und der Materiallage des Selk. schreiben kann als:

$$[+ \text{stop}] \longrightarrow \left[ \begin{array}{c} - \text{nas} \\ + \text{sth} \end{array} \right] / \text{ — } l$$

Sie betrifft neben den o. gen. Fällen auch:

$n/t + l \rightarrow dl$  (> *ll*), vgl. CL 154 N *mállat* (< \**māt + la + t*) 'seine Häuser', CL 158 K *maalla* (< \**māt + la*) 'dein Haus', *maadlan* (< \**māt + la + n*) 'meiner Häuser', Gr. 25 Tas *qellā* (< \**gen + lā*) 'gehend', *mállit* (< \**māt + lī + t*) 'euer Haus', und  $m/p + l \rightarrow bl$ , vgl. CL 201 N *ablebe* (< \**am + le + m + se*) 'ich werde (es) essen', 209 K *able* (< \**am + le*) 'essend', Gr. 26 Tas *qublī* ~ *quwlī* (< \**qum/p + lī*) 'dein Mann', sowie  $q + l \rightarrow \gamma l$ , nur in Tas und belegt, vgl. Gr. 25 *tay<lī* (< \**taq + lī*) 'deine Ware' bzw. CL 106 N *taq-* 'хоронить' ~ -*glebe* (Fut1Sg). Fälle von Restitution gibt es, vgl. CL 128 K *čessenla* 'Bänder' (vs. 138 Tschl. *kesella*), SW 16 Tas *ānlī* (neben *āgli*, s. o.).

<sup>9</sup> < russ. *лещи + ть* mit der Erweiterung - $\eta$  wie in Ty *pīlīŋ + kap* 'sägen' < *пилу + ть* etc., vgl. etwa ST 73.

<sup>10</sup> Wenn ich recht verstehe, sehen dies auch JOKI (1971/2. 14) und LABÁDI (1971/2. 53) so. Bei Castrén ist die gen. B-Form die einzige ihrer Art. Daneben findet sich auch (CL 147) B *loká + nə* 'dem Fuchs', für Kar. (vgl. 144 *lokán'ə*) und Tas (vgl. 237 *kumen* 'dem Menschen', 249 *čumbenə + n* 'dem Wolf') bietet er nur -*nə*.

<sup>11</sup> Für -*kī*- erwägt JOKI Entlehnung aus dem Enzischen oder Tawgy (vgl. KÜNNAP 1971. 91f.), was aus allbekanntem Gründen wenig wahrscheinlich ist. Eine Erklärung des Zeichens muß davon ausgehen, daß es nur in Dual- und Pluralformen auftritt. Ich vermute, daß es aus *kī* 'Mitte' (CL 50, SW 94f.) entstand (- $\bar{i} > \bar{i}$ , da in Nebensilben nicht zugelassen). Der alte Typus wäre dann etwa vertreten in CL 146 Kar. *kumedetkini* = *qum + ət + ət + kī + nə* 'Mensch' + Plur. + Gen. + 'Mitte' + Lat. = 'in die Mitte der Menschen' = 'zu den Menschen' bzw. *kumógotkini* = *qumo + qa + t + kī + nə* id. im Dual. Schwierigkeiten bereitet dieser Erklärung der Umstand, daß -*kī* in B und Ty. auch ohne Lativ-Suffix erscheint, vgl. CL 148 B *ātetkīi* 'den Rentieren' und ST 33. Ist hier \**j̄* (s. 3. 1.) verborgen?

Lativsuffix in Frage, das aber in der gewöhnlichen Nominalflexion der sam. Einzelsprachen nicht mehr als einfaches Kasusuffix auftreten kann, da es — nach der schönen Erklärung MIKOLAS (1976, vgl. auch u. 4.) — im sog. „Koffix“ (selk. \*-qə-: Lok. \*qə + n, Abl. \*qə + nə) aufgegangen ist. -gle, -nəŋ/k und -kiv/(k) würden demnach aller Wahrscheinlichkeit das gem.-sam. Lativ-Suffix \*-ŋ (SETÄLÄ 1915. 23; JOKI 1971/2. 14) enthalten, das sich auch in selk. lativischen Adverbien (*mokkon* 'hinter') und im Adverb-Suffix \*-ŋ zeigt (JOKI: l. c.). Was -gle anlangt, wird dieser Schluß bestätigt durch Daten aus GRIGOROVSKIJ 1979, einer Quelle, die aus einem Dialektgebiet stammt, das Castréns Tsch., Tschl., 00 nahesteht, wo \*ŋ + l bewahrt sein kann, vgl.

CL 8 Tschl. *awanglaga* 'schlechter' ← *awə + ŋ + laqə* CL 15 00 GerPrs *otjenglə*, Fut. *otjenglapse* zu *otəŋ-* 'verbergen' CL 54 Tsch. *lebanglaga* 'TEMHOVATO'.

Entsprechend finden wir bei GRIGOROVSKIJ etwa:

6 *čwočengle* (= /čwəččə + ŋel/) 'zu Erde' 11 (2x) *Isaa·kingle* 'Isaak (Trsl.)' 12 *Isa·wängle* 'Esau (Trsl.)' 32 *proro·kangle* 'zum Propheten'; (*proro·ka*). Hier ist also, bisher übersehen, die -gle zugrundeliegende Suffix-Form belegt.

Im Nord-, wie auf andere Weise auch im Mittel- und Süd-Selk. ging also \*-ŋ in einer Kombination bedeutungsverwandter Suffixe auf, ein Vorgang, der ja für uralische Sprachen typisch ist.<sup>12</sup> Als Ursache dafür kann man ein Bestreben der Sprache sehen, die (urselk.) Vielfalt der Lativ-(Trsl.-) Suffixe zu beschränken.<sup>13</sup>

3.2.3. -yle ist als eine Weiterentwicklung von -gle zu betrachten, vgl. etwa (KUŽMINA 1968, 269)

KeO *tolkugle* 'erkennend' (vgl. ib. *tolkunmam*) und *sōylaq* 'gut' (← *sōŋ-laqə* < \**soma* + ŋ + *laqə*, s. SW 210).<sup>14</sup>

3.3. -wle erklärt HAJDÚ (am verständlichsten 1973/4. 51f.) als „Adaptation“ des Schlußmorphems des GerPrät-Suffixes -le-wle < (CASTRÉN) -le-pəle<sup>15</sup> nach dem Muster von Trsl. -le ≅ GerPrs -le.<sup>16</sup>

<sup>12</sup> Vgl. z. B. ITKONEN 1966. 285. Die Verwandtschaft von Lat. und Trsl. ist evident. So tritt auch im Selk. häufig der Lat. für den Trsl. ein, vgl. KUŽMINA (1968. 266) *Lask maqila ežimba qārławle ~ qārlatqo ~ qārland* 'путь превратились в морды' oder 269 *Ust-Ozernoje man meqwaw wes siringo ~ siringni* 'я делаю всё для этой хоровь' etc.

<sup>13</sup> Außer \*-ŋ und \*-le gab es noch \*-(n)ta (iman.), -nə, -nni (anim.) und \*-ŋqo.

<sup>14</sup> -ŋl- > gl > yl auch in Tu. (LEHTISALO), vgl. z. B. CL 318 *aylīmōdātqo* (s. SQ 45, 47).

<sup>15</sup> So anzusetzen aufgrund der NP-Form -li beli (CL 211). In NP kann Nebensilben-\*e zi i werden (vgl. SQ 168), nicht aber \*ə. -le-pəle kann (mit JOKI [s. KUNNAP 1971. 149], gegen HAJDÚ 1973. 23) kaum von der gleichbedeutenden Form \*-le pūle (UJb. 446f.) getrennt werden, mit der sie dialektal distribuiert ist (die Grenze in CASTRÉNS N). Dies wird erhärtet dadurch, daß auch das postnominale \*pūle (vgl. SW 194 *nat pūlä* „nach dem“) im Süden (nicht-lautgesetzlich) durch -ble vertreten ist, vgl. GH 32 und passim *nəŋble* 'потом' (Pron. st. *nə* + Gen. *n* + *ble* < \**pūle*; ähnlich wird auch in KUŽMINA 1968: 260 für Tas ein Kasusuffix *pūle ~ ble* angegeben). Als Zeugnisse für den Übergang des selbständigen Wortes \*pūle zum Suffix können Ty (ST 99) *uudelābūllā* 'gearbeitet habend' (zusammengeschrieben, \*p > [b], aber ū erhalten) und (CL 209) K *tjaadakule bele*, (211) NP *čaatēli beli* 'angezündet habend' (Getrennschreibung!) gelten.

<sup>16</sup> Diese Identifizierung stützt HAJDÚ hier wie anderswo (etwa 1960) durch einleuchtende Parallelen. Die Gleichsetzung des selk. Infinitivs (Tas, Tu -qo) und des Trsl.s (Tas -(t)qo), die er 1960. 271 vornimmt, ist aber nur *in nuce* richtig. Urselk. sind der Infinitiv (*y-ku*, vgl. auch B *amgu* CL 226; -qo ist bei CASTRÉN [in der Form -ko] nur für Tas belegt, vgl. etwa CL 219 *kōndako*, auch hier übrigens mit Gegenbeispielen wie CL 232 *eeku* 'sein') und der Trsl. (\*-(n)qo) lautlich geschieden. Der (nicht -lautgesetzliche) Zusammenfall von Inf. und Trsl. in Tas und Tu wird indes auf „Hajdús Gesetz“ beruhen.

Dabei wird (jedenfalls mir) nicht klar, wieso gerade das gen. Schlußmorphem das alte Trsl. -Suffix *-le* beeinflusst haben soll, sonderlich es die konkrete Bedeutung „Prät.“ hat.<sup>17</sup>

Auch hier scheint mir eine Antithese vertretbar.

3.4. Angesichts der in 2. dargelegten zeitlichen Distribution der in 1.2. — 1.5. aufgeführten Suffixe wäre es die ohne Zweifel befriedigendste Lösung des Problems, könnte man die verschiedenen Formen als der Lautentwicklung  $\eta l > gl > \gamma l > w l^{18} > ll^{19}$  geschuldete „historische Varianten“ betrachten.

3.4.1. Für *-gle* und *-yle* wurde dies in 3.2.2. und 3.2.3. gezeigt.

Desgleichen ist *-lle* auf *-ηle* zurückführbar, wie folgende Daten aus Lasikino, die mir J. A. MOREV freundlicherweise mitteilt, erweisen:

*keη + laq* → *kellaq* 'по сильнее, a bit more intensive or strong', *čeη + laq* → *čellaq* 'по быстрее, a bit quicker', *p̄r̄k̄iη + laq* → *p̄r̄ḡllaq* 'повыше a bit higher'.

3.4.2. Belege für die Fortsetzer von urselk. \*η(+)*l* sind im vorliegenden Material selten wie der weiße Hirsch. Dies ist der Grund dafür, daß das noch fehlende Bindeglied *-wł-* nicht letztlich nachzuweisen ist. *-wle* ist nach 1.3. bisher aus Iv. NS, KeM und KeO (sowie bei PROKOFJEV) belegt. Als Kontrollmaterial habe ich nur zwei Beispiele gefunden, eines aus KeO, in 3.2.3. mitgeteilt, das die Entwicklung \*η*l* > *wł* nicht bestätigt, und eines aus NS: KUZMINA 1967, 321) *mē:riwle:w* 'verkaufe!', worin jedenfalls *mer + əη + le* (CL 62) steckt (die Endung bleibt mir unklar), ein Beleg also, der ins Bild paßt.<sup>20</sup> Wenn man also *-wle* auf *-ηle* zurückführen will, muß man die letztgenannte NS-Form für beweiskräftig halten und ferner annehmen, daß die Entwicklung  $\eta l \gg w l$  auch am Ket möglich und nur nicht belegt ist. Zu bedenken wäre dabei, daß sich in einem Suffix, das vom Sprecher kaum mehr als kombiniert aufgefaßt

<sup>17</sup> Nach meiner Leserfahrung kommt man mit „GerPrät.“ für *-le + p̄le* in den Texten durch. Die Begründungen HAJDÚS für seine Ansicht: „... de Unterscheidung GerPrät [-le + p̄le] gegenüber GerPrs [-le] scheint mir nicht ganz klar zu sein“ (1973. 23f.) halte ich nicht für stichhaltig. So ist nicht richtig, daß man bei CASTRÉN 'sehr oft' Fälle findet, 'wo kein temporal-semantischer Unterschied zwischen den beiden Arten von Gerundia festzustellen ist'. Vielmehr gibt CASTRÉN dort, wo er GerPrs. und GerPrät. explizit scheidet, regelmäßig die zu erwartende Form, ausgenommen die als GerPrät angegebenen Fälle CL 211 NP *tjaadambili* und 215 Tschl. *tjaaçembele* (vs. 208 K *tjaadembelebele*), die man als durch Haplologie entstanden begreifen kann ([*b̄eleb̄ele*] → [-*b̄ele*]). Wo CASTRÉN beide Formen undifferenziert nebeneinander gebraucht, spricht er nur von „Ger.“ (vgl. 209 K „Ger *tjaadakule*, *tjaadakule bele*“), setzt also die Kenntnis des Unterschieds voraus. Desgleichen scheint mir die Inkongruenz der russ. Übersetzungen kein Argument gegen eine saubere Trennung von GerPrät. und GerPrs. zu sein: die selk. Texte müssen aus sich heraus interpretiert werden. So wird, um zwei Beispiele Hajdús herauszugreifen, in GH 35 *mi:tleble čar̄in* zwar mit 'подходя сказал' wiedergegeben, aber „angekommen seiend sagte er“ wird doch den Sachverhalt besser treffen. In GH 33 ist der Held mit Großmutter und Hund im Bauch des Ungeheuers und schlitzt diesem die Magenwand auf. Dann heißt es: *Na sak̄in a-ld̄igant i kana-nt ora:lleble, na-n̄endo po-ne pinḡl̄ymban*, wobei *oralleble* mit 'держа' übersetzt ist. Einleuchtender als die Vorstellung, daß der umsichtige Ita Großmutter und Hund erst im Fallen an sich reißt, scheint mir die Übersetzung: 'Dann, seine Großmutter und seinen Hund gepackt habend, fiel er aus dem Bauch hinaus'.

<sup>18</sup> Zu (\*η >)  $\gamma > w$  vgl. etwa SQ 110 NS *j̄eyan* 'er ist' (< \**ēyan*) ~ 110 (GRIGOROVSKIJ) *ēwan*, CL 212 NP '*p̄ruuggam* 'ich blase' (= [*p̄r̄γγam*] < \**p̄r̄γγam*) ~ Tschl. *p̄ruuwam*.

<sup>19</sup> Zu *-wł-* > *ll* vgl. etwa (SQ 154f.) KeU *qw̄el̄ette:lle* 'gefischt habend' < \**qw̄ele* + *l* + *le p̄le*.

<sup>20</sup> Sofern nicht Hörfehler vorliegt oder das erste *-w-* Assimilationsprodukt des auslautenden ist (wofür ich keine Parallelen wüßte).

werden konnte/kann, die neuere Lautentwicklung  $\gamma l > wl$  leichter durchsetzen konnte als in Fällen, in denen  $g/\gamma/w$  noch in einem synchronen Zusammenhang mit  $\eta$  steht (vgl. KeO *tolkugle: tolkunnam*), wo also die phonetische Entfernung zwischen  $\eta$  und  $w$  retardierend wirken kann.<sup>21</sup> Bis zum Beweis des Gegenteils scheint es mir in jedem Fall sinnvoller diese phonetisch verwandten Suffixe gleicher Funktion auf eine Quelle zurückzuführen und nicht — wie HAJDÚ — Heterogenese anzunehmen.

4. Nach 3.1. und 3.2.2. ist *-ŋle* letztendlich ein Konglomerat dreier älterer Lativ-Suffixe:  $*\eta + l\hat{s} + j\hat{s}$ . Alle drei sind schon fürs Ururalische anzusetzen:  $*\eta$  hat eine Entsprechung in der mordw. Prolativ-Endung *-ŋ* (JOKI 1971/2, 14, vgl. auch SETÄLÄ 1915, 23).  $*j\hat{s}$  läßt sich zwanglos mit dem fiugr. Lativ-Suffix  $*j$  (s. TOIVONEN 1944) verbinden.  $*l\hat{s}$  schließlich hat seine Entsprechung in dem finn.-perm. sog. „Koaffix“  $*l$  (CompGr. S. 292f.). Wie KORHONEN (1970) gezeigt hat, ist lativisches *s* (etwa in finn. *ala + s*) als merkmallose Kategorie Grundlage der finn. inneren Lokalkasus ( $*s + n_A$ ,  $*s + t_A$ ,  $*s + en$ ) und und ihrer Verwandten im Lapp., Mordw. und Tscher. Desgleichen geht nach MIKOLA (1975/6) das sam. „Koaffix“  $*k\hat{a}$  (jur. Lok.  $\chi a + na$ , selk.  $*q\hat{a} + n$  etc.) auf das bekannte ural. Lativ-Suffix zurück. Es ist demnach geradezu zu erwarten, daß *l* in den finn. äußeren Lokalkasus ( $*l + n_A$ ,  $*l + t_A$ ,  $*l + en$ ) und seine Entsprechungen im Tscher. (Abl. *-leč*, All. *-län*) und Perm. (Adess. *-län*, Allat. *-lĭ*, Abl. *-lśś*, Trsl. *-la*, Approx. *-lań*) analogen Ursprungs sind. Als „Nicht-Koaffix“ tritt lativisches *l* auf in lapp. *álla* (<  $*\hat{u}l\hat{a} + l$ ) 'higher up' (vs. *álla* 'from a greater height', CompGr. 894). Da  $*l$  im Finn.-Perm. äußere Lokalkasus charakterisiert, könnte man im Interesse einer ersten semantischen Differenzierung der uralischen Lativ-Suffixe in  $*l\hat{s}$  eine ural. Allativ-Endung sehen.

HARTMUT KATZ

### Literatur

- BEKKER 1978: E. G. B., Kategorija padeža v sel'kupskom jazyke. Tomsk.  
 CL: Samojedische Sprachmaterialien. Gesammelt von M. A. CASTRÉN und T. LEHTISALO. Helsinki 1960. MSFOu 122.  
 CompGr.: B. COLLINDER, Comparative Grammar of the Uralic Languages. Stockholm 1960.  
 DUL'ZON 1966: A. D., Ketskie skazki. Tomsk.  
 GH: N. P. GRIGOROVSKIJ—P. HAJDÚ, Die erste sölkupische Fibel aus dem Jahre 1879. Szeged 1973. Studia Uralo-Altica II.  
 Gr: G. N. PROKOFJEV, Sel'kupskaja (ostjako-samoedskaja) grammatika. Leningrad 1935.  
 GRIGOROVSKIJ 1879: N. P. G., Svjaščennaja istorija. Na ostjackosamoedskom jazyke. Kasan.  
 HAJDÚ 1960: P. H., Lativ und Infinitiv im Samojedischen. CUFU. Budapest 1963. 269—71.  
 HAJDÚ 1973: P. H., Das sölkupische Translativsuffix *-wlä*. FUF 40: 20—28.  
 HAJDÚ 1973/4: H. P., Gerundium és translativus a déliszamojédban. NNy. 17/18: 49—53.  
 ITRONEN 1966: Kieli ja sen tutkimus. Helsinki.  
 JANHUNEN 1977: J. J., Samojedischer Wortschatz. Castrénianumin toimitteita 17. Helsinki.  
 JOKI 1971/2: A. J. J., Über das Element *n* in der samojedischen Deklination. FUF 39: 1—17.

<sup>21</sup> Vgl. etwa. o. Anm. 8 Tas *ánlĭ* (neben *áglĭ*).

- KORHONEN 1970: M. K., Merkmalhaftigkeit und Merkmallosigkeit in den finnisch-ugrischen Lokalkasussystemen. CTIFU I. Tallinn 1975. 111—17.
- KÜNNAP 1971: A. K., System und Ursprung der kamassischen Flexionssuffixe I. Helsinki. MSFOu 147.
- KUŽMINA 1967: A. I. K., Dialektologičeskie materialy po sel'kupskom jazyku. Issledovanija po jazyku i fol'kloru. II. Novosibirsk. 267—329.
- KUŽMINA 1968: A. I. K., Bezličnoje sklonenie imen suščestvitel'nych v sel'kupskom jazyke. Voprosy jazyka i literatury. Tematičeskij sbornik. II. 1. Novosibirsk. 256—77.
- LABÁDI 1971/2: L. G., A PU \*-k lativusrag fejleményei a déli szamojédban. NNy. 15/16: 51—56.
- MIKOLA 1975/6: T. M., A szamojéd koaffixum eredetéről. NNy. 19/20: 155—64.
- SETÄLÄ 1915: E. N. S., Zur Frage nach der Verwandtschaft der finnisch-ugrischen und samojedischen Sprachen. Helsingfors.
- SM: H. KATZ, Selcupica II. Erzbischof Makarijs „Besedy ob istinnom Boge i istinnoj vere na narečii obskich ostjakov“ von 1900. München 1976.
- SQ: H. KATZ, Selkupische Quellen. Wien 1979. Studia Uralica 2.
- ST: H. KATZ, Selcupica I. Materialien vom Tym. München 1975.
- SW: I. ERDÉLYI, Selkupisches Wörterverzeichnis. Budapest 1969.
- TOIVONEN 1944: Y. H. T. Zur Vorgeschichte des ungarischen Lativs. FUF 28: 9—19.
- UJb.: G. N. PROKOFJEV, Materialien zur Erforschung der ostjak-samojedischen Sprache. Die Tasovsche Mundart. UJb. 11: 91—98, 293—97, 440—56.

## Tierisches

1. 'Eule, Uhu' heißt in selkTas (SW 183) *pija*, in KeU *püja* (KUZMINA 1967, 262f.), bei FISCHER (in DÖRFER 1965, 59) findet sich *puija*, PÁPAI hat *püjä* (PH 171), DONNER an der Tschaja *pü<sup>h</sup>aldž<sup>o</sup>ga* (Anl. 140, *aldž<sup>o</sup>ga* 'Alte') aufgezeichnet.

1.1. Von diesen Formen ist zunächst *pü<sup>h</sup>aldž<sup>o</sup>ga* einwandfrei als Sandhi-Produkt von */püwa-aldžeka/* aufzufassen.<sup>1</sup> In Tas *pija* ist die Quantität des Vokals der ersten Silbe nicht auszumachen, da der Beleg einem Schulbuch entstammt, das sie nicht erkennen läßt, ebensowenig bei Fischer, in dem KeU-Beleg wie bei Pápai ist auf die Kürze nicht zu bauen. Wenn wir uns auf Donners [ü] verlassen, können wir den Vokal als urselk. \**i* ansetzen, das in der Gegend der Tschaja nach *p*-gerundet wurde.<sup>2</sup> Der differierende Inlautkonsonant kann nur dahingehend erklärt werden, daß *-j-* wie *-w-* Hiatusstilger sind. Fürs Urselk. wäre also zu rekonstruieren: \**pīa*.

1.2. Ein Hiatus im Urselk. ist nun nicht alt, kann nur durch den Ausfall ursprünglicher Inlautkonsonanten bedingt sein. In Frage käme dabei zunächst \**-w-*, das in der Vorgeschichte des Selk. stets schwand, aber durch die Etymologie: urselk. \**šū* 'Schlange' (CL 92) < ursam. \**kiwä* (JANHUNEN 72), die zeigt, daß \**-w-* vorausgehendes \**i* labialisierte, ausscheidet.<sup>3</sup> Bleibt als Möglichkeit \**-jw-*, das ebenfalls schwindet, wie etwa urselk. \**qō* 'Seite' < ursam. \**kájwā* (JANHUNEN 57) erweist, wobei zu beachten ist, daß \**j* als erster Bestandteil einer inlautenden Konsonantenverbindung den vorhergehenden Vokal längt, vgl. etwa (JANHUNEN 51) ursam. \**kājn* 'Donner' > urselk. \**qān*.

1.3. Bleibt der Auslautvokal historisch zu erklären. Nach JANHUNEN 1977 kannte das Ursam. \**-a*, \**-ā* und \**-ā̂*, die im Urselk. in \**-ə* zusammenfielen (vgl. z. B. 34 \**čūrā* 'Stab' > \**čūrə*, 35 \**jāká* 'Fluß' > \**taqə*, 32 \**čāčāpā* 'Schamane' > \**čwēcəpə*).

Neben \**-ə* treten im Urselk. (von den exzeptionellen \**-u*, \**-o* abgesehen) noch \**-e* und \**-a* auf. \**-e* erklärt JANHUNEN aus \**-ā̂jā* (z. B. 32 \**čāmčē* 'Frosch' < \**čāmčā̂jā*) und \**-ā̂jā̂j* (z. B. 102 \**nīmāre* 'Fliege' < \**nīmārā̂jā̂j* [ə: \**n̄-*]). Über urselk. \**-a* sagt er nichts aus. Nichts hindert uns nach der Sachlage, es auf \**-ā̂jā̂j* zurückzuführen (zu einer weiteren Möglichkeit vgl. u. 10., zur lautlichen Entwicklung KATZ 1979).

<sup>1</sup> Vgl. etwa SW 210 *soma ena* pro *ena* 'ist gut'; *som* in JANHUNEN 133 ist zu streichen.

<sup>2</sup> Die Labialisierung von *i* nach *p*- ist im Süden geographisch nicht weit verbreitet, wie die Parallele (CL 78) K *pūko*, NP *pūku*, Tsch *pyyō*, Tschl *pyyō*, 00 (*pūō* (< \**pūko* 'Espe' zeigt.

<sup>3</sup> Vgl. auch selkK (CL 116) *tymektä* 'Lunge' < \**tivā-mektā* (JANHUNEN 164).



1.4. Fürs Vor-Urselk. wäre nach den vorgetragenen Hypothesen ein *\*pijwájâ* 'Eule, Uhu' rekonstruierbar. Nun ist die Eule, wie man weiß, ein Nachttier, was auch in ihrer jur. Benennung (O) *pîn-sârma* (*pî* 'Nacht' + *n* Gen. + *sârma* 'Vogel, Tier'; JANHUNEN 136) zum Ausdruck kommt. Wenn man postuliert, daß auch dem (vor-)selk. Wort diese Anschauung zugrundeliegt, so wäre *\*pijwájâ* zu analysieren als *\*pi* 'Nacht' (JANHUNEN 123; urselk. *\*pî*) + *\*j* (Adj.-Suffix<sup>4</sup>) + *\*wájâ*, dem man die die Bedeutung 'Vogel' oder wenigstens (allgemeiner) 'Tier' zuschreiben müßte.

1.4.1. Nun kann als bekannt gelten, daß 'Tier' im Uralischen und Ur-Finnisch-Ugrischen unbekannt war<sup>5</sup> und in den Einzelsprachen eine Bedeutungserweiterung von 'Vogel' sein kann, wie das z. B. von ursam. *\*sârmâ* (JANHUNEN 136; dieses Wort hat nach den hier vorgetragenen Vorstellungen das selbständig nicht mehr erscheinende ursam. *\*wájâ* verdrängt) oder finn. *lintu* 'Vogel, Tier' gilt. Das wird im folgenden vorausgesetzt.

2. Es soll nun nach Beispielen gefahndet werden, in denen sich ein Ansatz *\*wájâ* 'Vogel, (>) Tier' bewährt.

2.1. Für selkTas findet sich in PROKOFJEVS Aufzeichnungen ein *titija* 'Vöglein' (Gr. 101, SW 268), bei dem nicht nur wieder *-j-* auffällt, sondern noch mehr das bei Prokofjev singuläre *-i-* in der Nebensilbe von Wurzeln.<sup>6</sup> In dem Wort ist eine Entsprechung von selkTy. *čičâ*<sup>7</sup> id. zu suchen. Den alten Auslautvokal dieses Wortes kennt man bisher nicht, kann aber annehmen, daß sich in *-i-* wieder das Adj.-Suffix *\*j* verbirgt, und ein *\*čičâ* + *j-wájâ* (etwa 'Vögelchen-Tier') annehmen, das — durch Synkope, die hier und im folgenden generell für unbetonten Vokal der zweiten Silbe nach postvokalischem Konsonanten postuliert wird — *čičwájâ*  $\gg$  *\*čičiwa* > *čičia* (o. ä.) > *titija* wurde.

2.1.1. Ein ganz ähnlicher Fall ist (CL 76, vgl. auch Anl. 179) N *pur* 'Anas clangula' ~ MO K Tschl OO *pūrja*, NP *pūria*: < *\*pūr(ə)* + *j-wájâ*.<sup>9</sup>

2.1.2. JANHUNEN teilt (S. 31) aus Donners Material ein Ty *tšorgëiv* 'Rentierkalb' mit, das er als Deminutivum zu ursam. *\*čârka-j-* (~ *\*čârka-*) ansieht. Das in Frage kommende Dem.-Suffix ist urselk. *\*-la*, das aber in Ty. kaum in der angegebenen Form vertreten sein kann (vgl. ST 16). Wahrscheinlicher erscheint auch hier ein Ansatz *\*čârka-j* + *âj-wájâ*.<sup>10</sup>

2.2. Wenn in selk. *-a* ein Reflex von *\*wájâ* 'Vogel, Tier' vorliegen kann, kann man dies auch in *\*paktəra* 'Hase' (CL 71) vermuten, das sich historisch als *\*pâktə* + *r-wájâ* 'Lauf-Tier' (zu *\*paktə-* 'laufen' [CL 71, SW 174]) deuten

<sup>4</sup> Im Selk. später > *\*ʒ*, vgl. KATZ 1979. Fürs Ursam. scheint *\*j* wie *\*jâ* rekonstruierbar zu sein, vgl. LEHTISALO 1936. 59.

<sup>5</sup> Vgl. RÉDEI 1963. 162; BROICHER—SCHMIDT 1975. 294: „[Es] gibt im Syrjänschen kein Wort für 'Säugetier' bzw. für 'Tier', während 'Vogel' klar belegt ist.“

<sup>6</sup> Die in SW in dieser Position auftretenden *i* entsprechen bei PROKOFJEV *î*, einer Variante von (*î*) in palatalisierter Umgebung.

<sup>7</sup> [*tšiči*] (DONNER), in ST 49f. als (*čičâ*) gedeutet. Wenn PROKOFJEVS Angabe korrekt ist, muß in Ty indessen mit Dehnung von (*î*) in offener Silbe (s. ST 19) gerechnet werden.

<sup>8</sup> In N ist urselk. *\*-ə* nach sonoranten Konsonanten geschwunden.

<sup>9</sup> Hierher wohl auch (CL 31f.) N *qāmia* ~ N MO NP Tsch. *qāwia* „лен (fisk utan skinn)“; zu ursam. *\*kājma* 'Knochenmark' (JANHUNEN 58), also < *\*kājma* + *j-wájâ*?

<sup>10</sup> Die lautliche Entwicklung ist freilich im Moment noch nicht ganz abzuklären: Ty. [*-ij-*] ist bisher m.W. ohne Parallelen. Ein ähnlich gelagerter Fall dürfte (JANHUNEN 151) Ty. (D) *tšöž* 'Eidechse' vs. *tšöžeiŋo* 'kyy' (wo Deminutivbildung ausscheidet) sein.

läßt, was durch die genaue morphologische Parallele (CL 114) \**tīlčə* + *r-sūrəm* '(Flug-Tier =) Vogel' gestützt wird.<sup>11</sup>

3.1. Im Nordselk. existiert neben dem gemein-selk. *i* 'Sohn' (CL 20) auch *i(j)a*, vgl. SW 41f. und Tu *iāt korē* 'Nachgeburt' (DONNER 1932, 72), mit dem nun schon bekannten Hiatus. Man kann die Form wieder lautgesetzlich aus \**i* + *j-wājā* ('Jung-Tier') herleiten, was die Bedeutungsangabe (SW 1. c.) 'Kind, Sohn, Knabe; die Jungen (von Tieren, Vögeln usw.)' zuläßt.<sup>12</sup>

3.1.1. Daneben gibt es auch \**iŋa*, vgl. CL 20 Nord *iŋa*, ST 43f. Ty *i(j)a* (< \**iŋa*, vgl. PALLAS Ty *uza*), PH 158 *igāi* 'сын сына' (= /*iŋa* + *i*/), das aus \**i* + *ŋ-wājā* entstanden sein kann, wobei nur statt \**j* das Adj.-Suffix \**ŋ* (LEHTI-SALO 1936. 141) steht. Die Beziehung zur Tiersphäre stellt CASTRÉNS Angabe *čog inga* 'kleines Rentier' her (CL ib.). /*ŋ*/ in NP stützt die Annahme, da altes intervokalisches \**ŋ* im Südselk. nicht erhalten blieb.<sup>13</sup>

3.2. Ist es so, daß 'Tier' im Selk. in menschlichen Verwandtschaftsverhältnissen auftritt, kann man versuchen, weitere Formen mit *-a* aus dieser Sphäre entsprechend zu erklären.

3.2.1. Neben \**ima* 'Eheweib, Alte' (CL 21), für das SW 46 auch 'Hündin' angibt,<sup>14</sup> liegt ohne *-a* vor: \**imə* + *la* 'Großmutter' (JANHUNEN 27). Der ursprüngliche Auslautvokal von \**imə* ist noch nicht erschlossen (JANHUNEN: 1. c.), es wäre also vorerst anzusetzen \**imə-wājā*, das mit Synkope (s. 4.1.) ≧ \**imawa* wurde. Dabei hat die Inlautverbindung \**-mw-* den großen Vorteil eine Erklärung dafür zu liefern, daß gerade in diesem Wort auf dem gesamten Sprachgebiet *-m-* erscheint, während als generelle Regel gilt, daß im Mittel- und Südselk. intervokalisches \**-m-* zu *w* wurde.<sup>15</sup>

3.2.2. Durch die Annahme des Entstehens eines Inlautclusters \**-mw-* unter den gegebenen Bedingungen lassen sich nun einige weitere inner-selk. Probleme lösen, dann, wenn man voraussetzt, daß dieser relativ lange erhalten blieb, erst spät in den einzelnen Dialekten als „aus dem Rahmen fallende/unzulässige“ Konsonantenverbindung beseitigt wurde.<sup>16</sup>

3.2.2.1. Im Norden wäre dies stets über *-mm-* (nicht-zugelassen) > *m* vor sich gegangen, was \**təmā-wājā* 'Maus-, Ratten-Tier' (JANHUNEN 146 \**təmā*) ≧ \**tamwa* > *tamma* (vgl. PALLAS Kar. *mamma*! [JANHUNEN: 1. c.]) > *tama* (SW 247f.; M S *tawa* [CL 106]) dokumentiert.!

<sup>11</sup> Zum Verb vgl. CL 114. Die Wortbildung bleibt noch zu untersuchen.

<sup>12</sup> Für *i* wird letztere Bedeutung nicht angegeben.

<sup>13</sup> Vgl. (CL 107) urselk. \**taŋə* 'Sommer' > Tsch. *taŋi*, *taŋ* (= *taŋə*) usw., (229) K *eegang* 'ich bin' (= *ēyaŋ*) < \**ēŋaŋ*; (212) NP *puugát* (= *pūya ti*) ~ *puwat* < \**pūŋət*. Eine Parallele zu unserem Fall dürfte (CL 12) K *aangarait* 'Lippe' sein, dem in den übrigen Mundarten \**ān-tōp*, eigtl. 'Mund-Rand' (\**āŋ* 'Mund'), entspricht. Man wird entsprechend für den K-Beleg \**āŋ-wārā* + *jā* (\**āŋ* 'Mund', JANHUNEN 20, \**wārā* 'Rand', ib. 172, *-jā* denom. Nominalbildungssuffix bei Körperteilnamen, vgl. KATZ 1979) ansetzen. Eine etwas andere Entwicklung liegt in (JANHUNEN 24) südsam. \**āŋwā* 'Schlaf' vor, wo \**-ā* > *∅* (KATZ 1979), worauf \**-w* zu *-u* wurde, vgl. CL 12 N *aangu*, MO K NP *aangu* etc. (die „*k*-haltigen“ Formen [Kar. *ānkə* usw.] bedürfen noch der Erklärung).

<sup>14</sup> Der Hund gilt wenigstens bei den Nordsamojeden als „reines“ Tier, vgl. KORTT 1977. 77.

<sup>15</sup> Vgl. etwa (CL 40) Nord (*qūmə*) 'Gehirn' ~ Mitte (*qūw*) ~ Süd (*qūwə*), oder (CL 80) Nord (*pēmə*) 'Stiefel' ~ Mitte (*pōw*) ~ Süd (*pōwə*).

<sup>16</sup> Solche Fälle müssen nicht den Lautgesetzen gehorchen, man vergleiche nur die verschiedenen Arten der Beseitigung unerwünschter Anlautcluster in den fiugr. Sprachen.

3.2.2.2. Im Mittel- und Süd-Selk. wäre \*-mw- entweder über \*-mm- zu *m* geworden oder über \*-ww- zu *w*. So erklärt sich das Nebeneinander von (3.2.1.) *ima* (> *ema*) und (3.2.2.1.) *tawa*, von Ty. *homa* „Hase“ ~ sonst \**howa* (> N *hewa* etc., vgl. CL 68, ST 13, 67) < \**hāmā-wājā* 'Hasen-Tier' (JANHUNEN 105f. *hāmā*) und (3.2.2.3.) N OO MO *hema* ~ MO *hewa* 'Großmutter'.

3.2.2.3. Letztlich nehme ich an, daß in N \*-mw- auch zu [mb] werden konnte, was zwei bisher rätselhafte Fälle löst. 'Mutter' heißt dort nämlich nach CASTRÉN neben *au* (< \**emə* < \**emä*) auch *ambá* (CL 17), eine Form, die durch PALLAS bestätigt wird. Also: \**emä-wājā* ('Mutter-Tier') >> \**emwa* > *amba*. 'Großmutter' wäre schon nach 3.2.2.2. als \**hīmā-wājā* >> N *hema* zu bestimmen, in der Parallelform *hempa* + *ka* (CL 69) zeigt sich die andere Lautentwicklung.

4.1. Im Selk. entfällt tatsächlich ein erheblicher Teil der Substantiva auf -a auf Tierbenennungen (vgl. etwa noch \**kica* 'Ameise', \**lana* 'Alant', \**qara* 'Kranich', \**loqa* 'Fuchs', \**nirša* 'Kaulbarsch' usw.) und Verwandtschaftsnamen (vgl. noch \**ira* 'Gatte, Alter', \**aka* 'älterer Bruder', \**apa* 'ältere Schwester', \**keča* 'Schwestersohn', \**illa* 'Onkel' etc.).<sup>17</sup> Ob diese alle in der bisher vorgeführten Weise abzuleiten sind, muß natürlich zweifelhaft bleiben. Es läßt sich auch vorstellen, daß so entstandene Wörter den Anstoß zu einer Klassenbildung lieferten, ferner, daß gerade unter den Verwandtschaftsnamen eine Reihe von Fällen ist, in denen ein ursprünglicher -ə- Stamm zum -a-Stamm wurde durch „falsche Abtrennung“ aus den possessivsuffigierten Formen auf -am, -al (vgl. etwa CL 13 Kar *onje*, *onj* [= /ōnə/] 'Tante' ~ Px1Sg *onjom* [< *ōnam*] vs. Tas *oonjā* ~ Px1Sg *onjam*). Auch tü. Lehnwörter wie \**apa* 'Vater', \**ala* 'älterer Bruder' (ЖОКИ 1952, 56 bzw. 57) können eine Rolle gespielt haben.

4.1.1. Zur Erhärtung der These, daß in selk. Verwandtschaftsnamen \**wājā* 'Tier, Vogel' stecken kann, sei hier ein weiterer solcher Terminus, der mir ein Kompositum aus einem Verwandtschaftsnamen und einer (a n d e r e n) Tierbezeichnung zu sein scheint, angeschlossen. Zur Verwandtschaftsbeziehung 'Schwieger-, Schwager-' findet man TaU (Anl. 133) *kuēnqa*<sup>1</sup> 'Schwiegersohn', *k<sup>u</sup>ān irā* 'Schwiegervater', SW 68 *geni ira* id., CL 34 N *kūenēk* 'Schwager', B *kūenēk/nq* 'Schwiegersohn', T *kuenā* 'зять, шурин', Kar *kuenang*. Diese Formen könnte man auf urselk. \**q<sup>w</sup>enə* und — mit \*-η-Erweiterung (ob der Auslaut \*-η oder \*-k war, läßt sich aufgrund der Dialektverteilung nicht erkennen) — \**q<sup>w</sup>enəη*<sup>18</sup> zurückführen, stünde dem nicht TyM (Anl. 50) *kuānqa*<sup>1</sup> entgegen, das nur aus \**q<sup>w</sup>ennək/η* entstanden sein kann.<sup>19</sup> Da \*-nn- im Urselk. nicht zugelassen war und \**q<sup>w</sup>ennək/η* zudem mit \**q<sup>w</sup>enə* (SW *geni* etc.) nicht vereinbar wäre, empfiehlt es sich ein Kompositum \**q<sup>w</sup>enə-nək/η* anzusetzen. Durch Synkope (s. o.) wurde daraus \**q<sup>w</sup>ennək/η*, dessen \*-nn- in TyM erhalten ist, sonst (da unzugelassen) zu -n- wurde.

\**nək/η* kann man betrachten als Entsprechung des kam. (CASTRÉN 1855, 185) *ne<sup>2</sup>*, *ne<sup>2</sup>g* 'Adler', ein bei den Selkuppen wichtiges „Totem-“Tier (vgl. etwa HAJDÚ 1948/50, 84; bei den Kamassen ist es Bezeichnung eines Geschlechts, ib. 89).

<sup>17</sup> Etwa die Hälfte der Belege dürfte hierhergehören.

<sup>18</sup> Als Suffix von Verwandtschaftsnamen ist mir allerdings \*-η im Selk. sonst nicht bekannt.

<sup>19</sup> \*-n- ist in Ty. nie durch [ñn] vertreten, [ñn] — wofern nicht durch eine morphologische Regel bedingt — überhaupt nur in diesem Wort belegt, vgl. ST 14, 85.

5. Bedauerndwert ist bisher, daß das vermutete *\*wájĕ* 'Vogel, Tier' nur im Selk. erscheint.

5.1. Auffällige Eigenschaft samojedischer Stammes- und Völkernamen ist, daß sie — wie Hajdú herausgearbeitet hat — sehr häufig Tierbenennungen enthalten (HAJDÚ 1948/50 passim, zusammenfassend 103ff.; etwa die Hälfte des etymologisierten Materials gehört zu diesem Typ), wobei Stammesname und Tierbenennung identisch sein können (vgl. etwa die Nummern 24, 44, 47, 62 [jur.], 111 [selk.], 114 [kam.] bei Hajdú).

5.2. Die am weitesten verbreitete Stammesnamenform des Samojedischen ist jur. *Baŭ* (TerWb. 37) 'Baŭ (название одной из родовых групп неицев и энцев)<sup>20</sup>, HAJDÚ 1948/50 Nr. 93 jen. *baj*, 118 kam. *baj-ga*, 120 koib. *bai(-gado)*, 143 soj. *bai-gari*. Diese Formen gehen eindeutig auf ursam. *\*wájĕ* zurück.<sup>21</sup>

5.3. HAJDÚ erklärt (l. c. 64, 75) den Namen aus Castrén's Angabe jur. *wai* 1. kurzes Horn, 2. ein Samojedestamm mit einem solchen Horn auf dem Pelze (1855, 38), was prinzipiell nicht falsifizierbar ist. Es ist aber zu bedenken, daß

a) eine solche Namengebung im Sam. untypisch wäre;

b) daß ein *wai* 'kurzes Horn' anderweitig nirgends belegt zu sein scheint. Es ist auch denkbar, daß die „Waj-Juraken“ Castrén erklärten, daß das 'kurze Horn' ihr Zeichen sei, was dieser mißverstand;

c) wenn es ein *\*wájĕ* 'kurzes Horn' gegeben haben sollte, die „Waj“ Castrén's dieses möglicherweise sozusagen „volksetymologisch“ auf der Parka trugen.<sup>22</sup>

Die Etymologie eines solchen Namens ist schlecht zu 'beweisen'. Es scheint mir aber sinnvoller den ursam. Stammesnamen *\*wájĕ* in seinen gut bezeugten Zusammenhang 'Tierbenennung' zu stellen, als ihn auf ein Wort zurückzuführen, das nur einmal, nur im Jurakischen und nur im Zusammenhang mit ihm bezeugt ist.

Ich postuliere also: *\*wájĕ* = *\*wájĕ* 'Vogel, Tier'.

5.3.1. In wenigstens einem Fall hängt *\*wájĕ* oder *\*Wájĕ* an einem Vogelnamen, vgl. HAJDÚ Nr. 34 jur. *ŋijeβāi* 'ein ausgestorbener Stamm der Juraken', dessen Vorderglied schon LEHTISALO (1936, 182) als Grundwort der Ableitung *ŋijerā* 'Bussard' bestimmte.

<sup>20</sup> HAJDÚ führt unter Nr. 64 einen jur. Stammesnamen *βāj*, den er in LEHTISALO 1947. 379 entdeckt haben will. Dort heißt es aber: „Im Zelt sind dann / zehn Männer, / ihr Stamm ist der der Tungusen; / zu dem mittleren Zeit begab ich mich, / wieder sind es zehn Männer, / ihr Stamm ist der der Tawgy; / zu jenem anderen, auf der Seite befindlichen Zelt ging ich, / abermals sind es zehn Männer, / zehn *βāj*.“ Aus diesem Zusammenhang geht klar hervor, daß es sich hier nicht um Juraken, sondern nach Lage der Dinge um den enischen Stamm handelt. Zu berücksichtigen ist dabei, daß der Informant ein von der Tas-Bucht stammender Jurake (LEHTISALO: l. c. IX), nicht ein samojedisierter Surgut-Ostjake (HAJDÚ: l. c.) ist, vgl. auch JurWb. 52. Aus dem genannten Lied stammt auch HAJDÚ Nr. 90 *sūnnaβai*, womit Leute benannt werden, die von auswärts kommen, also nicht Juraken sein müssen.

<sup>21</sup> Zum Anlaut vgl. Anl. 17–82, zum Vokal der ersten Silbe etwa JANHUNEN 172 *\*wáptā* 'umwerfen' > jurO *βāptā*, jen. *batábo*, kam. *ba'ptalām*. *\*ĕ* muß angesetzt werden, da *\*wáj* etwa im Jur. anders vertreten wäre, vgl. z. B. JANHUNEN 17 *\*áj* 'Fuß' > jurO *ŋae*, 98 *\*náj* 'öffnen' > *nae* + *š*.

<sup>22</sup> Auf die einheimische Namendeutung ist nichts zu geben. So soll laut Enzen *Baj* 'Unberechenbarer, Streitsüchtiger' (DOLGICH 1970. 212, KORTT 1977. 25) oder die Sippe *Sonuko*, *Sonare* 'Überlegener, Aufmerksamer' (KORTT 23) bedeuten, wobei in letzterem Falle klar das Wort für 'Möwe' vorliegt (vgl. KORTT 244 !), das seiner Lautform nach aus dem Tawgy übernommen wurde, vgl. CASTRÉN 1855. 253 twg. *sonalea* ~ jen. *saneke*.

5.3.1.1. *ŋjeβāi* ist eine offensichtlich alte Benennung, da sie einerseits einen 'ausgestorbenen' Stamm bezeichnet, andererseits eine Wurzel (\**ŋje-*) enthält, die unabgeleitet nirgendwo mehr vorzukommen scheint. Wenn der Name alt ist, kann man ihn auch in anderen sam. Sprachen, z. B. im Selk., suchen.

Ausgehen wäre von einem ursam. \**ijāvājā*. Im Selk. wäre \**i-* (= \*/*ī*/) erhalten, \**-ājā* würde zu *-a*, \**-j-* zu *l*, schließlich träte in \**ilāwa*<sup>23</sup> Synkope ein (vgl. o. 4.1., 5.2.1.), und da jedes \**-w-* schwindet, müßte dieses auch auch in \**ilwa* geschehen sein, Ergebnis: \**ila*. Eben dies ist die urselk. anzusetzende Namensform für den „Nationalhelden“, die in Tscha *ila* (DONNER [*idā-*], JOKI 1971/2. 12) erhalten ist. In den restlichen bekannten Formen wurde *ī* > *i* vor dem palatalisierten Konsonanten (vgl. Gr. 113 Tas *iča*), in einigen zusätzlich der Auslaut vordervokalisch (KeO *ille*, Ty. *itā* [DONNER 1913/8. 2, 8]).

6. In zwei sam. Tiernamen dürfte \**wājā* als Hinterglied eines Kompositums belegt sein:

6.1. Unter 'Accipiter Astur [= Habicht]' gibt PALLAS Zoogr. (KECSKEMÉTI 1968, 58) jur. *Chanau-wai* (neben *Chanerwoi*), wo ein Kompositum auch graphisch angedeutet wird, LEHTISALO hat (JurWb. 170) *χāññβāi* 'Sperber, Finkenhabicht'. Als Vorderglied des Kompositums wird man (Nj) *kān* 'Junges des Schwans, des Kranichs, der Gans' (JurWb 171) betrachten, der Sperber (Habicht?) hieße also nach der Art seiner Beute etwa 'kleiner Vogel/Junges größerer Vögel — Tier/Vogel'.<sup>24</sup> Zum Formalen vgl. etwa (JurWb 170) *χān* 'Opfer' und *χāññā ŋāēββā ŋāōš*<sup>25</sup> 'Stange, woran der Kopf des Opfertiers gehängt wird [Opfer-Kopf-Stange]'.<sup>24</sup>

6.2. Ebenfalls in PALLAS Zoogr. findet man kam. *nagabai* 'felis lynx' (KECSKEMÉTI 1968. 24), das nach Ausweis des gleichbedeutenden koib. (Sp.) *ногамйна (майна 'Bär'; ~ PALLAS Zoogr. nagameida*, vgl. JANHUNEN 84) Kompositum aus *naga* + *bai* ist (*naga* von JANHUNEN: l. c. vorsichtig zu \**nokā* (ne.) 'Fuchs' gestellt). Wofern *-d-* in PALLAS' *nagameida* Fehler für *-n-* (*ō* pro *n*?) ist, kann letztlich auch koib. *majna* \**wājā* enthalten (\**w-* > *m-* vor Nasal, vgl. Anl. 56ff.), wobei allerdings die Wortbildung abzuklären wäre.<sup>25</sup>

7. Ein sam. \**wājā* 'Vogel, Tier' wird noch wahrscheinlicher durch einen naheliegenden Außenanschluß: urostj. \**wajāγ*, urwog. \**wūj* (Dialektformen bei RÉDEI 1963. 162) id.<sup>26</sup>

<sup>23</sup> Zu \**-ā-* > \**ā* vgl. KATZ 1979.

<sup>24</sup> Vgl. MEYER 1889. 125: „er [der Sperber] ist ungemein mutig und dreist und verfolgt alle kleinen Vögel, welche ihn als ihren furchtbarsten Feind fliehen.“ Zur Bedeutung „kleiner Vogel“ vgl. die Ableitung *χāni*, JurWb. a. a. O.

<sup>25</sup> Vgl. LEHTISALO 1936. 121f.?

<sup>26</sup> Zum Vokal vgl. etwa ursam. \**wāč* 'Einzäunung' (JANHUNEN 171) ~ urostj. \**wač*, urwog. \**wūš* (FUV). Eine Rekonstruktion der urural. Form *versage* ich mir wegen der schwierigen Frage des ostj. -γ.

RÉDEI verbindet (l. c.) die obugrischen Formen mit syrj. *vej*, PO *wuj* 'scheu, wild (bes. Tier)', was semantisch nicht befriedigt: wenn man, wie Rédei, von der syrj. Bedeutung ausgeht, würde das bedeuten, daß die Obugrier den Vogel 'den Scheuen, Wilden' genannt hätten, was zumindest nicht klug von ihnen gewesen wäre, da er — in Ermangelung des Gegensatzes 'Hausvogel' — dadurch nicht charakterisiert worden wäre (lat. *fera*, dt. *Wild* etwa vergleichen sich insofern nicht. Ließe sich umgekehrt erweisen, daß die Bedeutung des syrj. Wortes sekundär ist, könnte dieses der Sippe angeschlossen werden.

8. Auf ursam. \*wájâ könnte auch urselk. \*k<sup>w</sup>etâ ~ \*kotâ 'Ente' (zum Ablaut vgl. KATZ 1977, 1979a) zurückgehen, das in den Verbindungen (CL 43) NP *čumba kuetj* etc. 'Anas acuta' ~ (PH 157) *čumbugvač* 'востраков',<sup>27</sup> (CL l. c.) N *hak kuedš*, K *sedng kodje* etc. 'Anas boschas', (PH 156) *cerèp kwáč* 'связь [kacsafajta]' erscheint.

Als ursam. Ansatz für diese Formen kommen aber zudem noch \*wâjâ und \*kâjâ in Frage.<sup>28</sup> Über letzteres Rekonstrukt kann das selk. Wort mit mot., taig. *kaj*, karag. *ghai* 'Gans' verbunden werden,<sup>29</sup> die TOIVONEN (1953/4. 129) mit syrj. *kaj* 'Vogel',<sup>30</sup> wotj. *kij-kaj* 'wildes Tier', wogSo *kôj* 'Vöglein', ostjKaz. *kûj* 'Junges (der Ente, Henne, Gans, des Schwanes)' zusammenstellte.<sup>31</sup>

Da urural. \*wajš (o. ä.) anderweitig keinerlei Hinweis auf eine bestimmte Vogelart erkennen läßt, ist die Verbindung des gen. selk. Wortes mit ursam. \*kâjâ (zu 'Ente' ~ 'Gans' vgl. etwa tscher. *ludo*) vorzuziehen.

9. Fürs Ururalische (Ur-Finn.-Ugr.) läßt sich mit allem Vorbehalt folgern: urural. „\*wajš“ bedeutete 'Vogel' (im Sam. wie Obugr. zu 'Tier' erweitert), \*kajš könnte 'Ente' gewesen sein (erhalten im Selk., sajan-sam. > 'Gans', fiugr. > 'Vogel' [wotj. > 'Tier', obugr. — wo \*wajš 'Vogel' erhalten ist — > 'kleiner Vogel']), fiugr. \*hunta (finn. *lintu*, ung. *lúd* etc., vgl. MSZFE 410f.) 'Gans' bezeichnet haben (erhalten im Ugr. und Tscher., > 'Vogel' im Ostseefinn. und Lapp.).

10. Exkurs. In 1.—3. wurde ein erstes (allerdings zur Erklärung etlicher Einzelfälle gedachtes) Beispiel für die Genese von urselk. \*-a gegeben. Wenn \*-a also aus ursam. \*âjâ sich hat entwickeln können, müßte, da (vgl. o. 1.3.) ursam. \*â zu urselk. \*ə wurde, auch ursam. \*âjâ urselk. \*-a ergeben haben.<sup>32</sup> Das folgende Beispiel bezieht demnach auf der einen Seite Licht aus der in 1.—3. geäußerten Hypothese, wie es sie andererseits stützen soll.

Das selk. Wort für 'Stern' muß urselk. als \*qišəŋqa angesetzt werden.<sup>33</sup> Da von einem urural. \*kuñčə auszugehen ist (vgl. zuletzt RITTER 1976), bleibt

<sup>27</sup> Nach PH 'Moos-Ente', vgl. CL 98 N *čumb* etc. 'Moos', aber wohl eher nach der auffälligen Länge des Schwanzes zu ib. N *čumb* etc. 'lang'.

<sup>28</sup> Als Parallelen zu \*wájâ ~ \*wâjâ ~ \*kâjâ vgl. etwa: (JANHUNEN 171) ursam. \*wáč > urselk. (der.) \*qwaččə 'Stadt', (170) \*wârkhə > \*qwarqə (~ \*qorqə) 'Bär', (53) \*kälä > \*qwełə 'Fisch' (die Herkunft der selk. Oppositionen k/lq und kw/qw liegt noch im Dunkeln).

<sup>29</sup> RÉDEI hat (1967. 174) das selk. Wort mit ostjVVj *kas* 'Ente' usw. (vgl. TOIVONEN 1953/4. 127) verbunden und aus urural. \*ka(ń)čə hergeleitet. \*(ń)č ist aber im Selk. m. E. lautgesetzlich nur durch š vertreten, wozu es zugegebenermaßen wenige Beispiele gibt (vgl. u. 10. und CompGr. §§ 46f., 249; das „Gegenbeispiel“: ung. *hős* 'Held' ~ urselk. \*kotə etc. 'Knecht, Leibeigener etc.' [MSZFE 306] ist zu streichen). In jedem Fall ist die Verbindung eines selk. Wortes mit einem sajan-sam. der mit einem fiugr. vorzuziehen.

<sup>30</sup> Das syrj. Wort wird von den Wörterbüchern als 'kleiner Vogel, Vogel im allgemeinen' angegeben (BROICHER—SCHMIDT 1975. 51). Für Beispiele, in denen im Syrj. *kaj* Determinatum von Vogelnamenkomposita ist, die „ganz normale“ (also nicht charakteristisch kleine) Vögel bezeichnen, vgl. etwa BROICHER—SCHMIDT: o. c. 142, 157.

Auf die Möglichkeit einer Verbindung von urselk. \*k<sup>w</sup>etâ (< ursam. \*kâjâ) mit syrj. *kaj* (mit fiugr. \*a > ä/ — i > a) mußte mich A. DOBÓ aufmerksam machen.

<sup>31</sup> Wog. \*ā ~ ā, ostj. \*a ~ \*u oder < Wog.

<sup>32</sup> Zur Entwicklung vgl. KATZ 1979.

<sup>33</sup> \*qišəŋqa dialektal zu \*qišəqqa (vgl. CL 40 K *lesaka*) > \*qišəqqa > (Nord) *qišəqa* (> N *qesəqa*). K NP *qesəŋqa* ist durch den Wandel \*ə > a (SQ 138) verständlich, in den

\*-*ŋa*<sup>34</sup> zu bestimmen. Ich schlage vor in \*-*qa* das ursam. \**kájǎ* zu sehen, dem JANHUNEN (58) die Bedeutung 'Sonne' zuschreibt, was in der Tat die meisten Belege abzudecken vermag. Zieht man indes die fiugr. Entsprechungen finn. *koi*, syrj. *kǎ-a*, wog. *kǎj* 'Morgenröte, Morgendämmerung' (MSzFE 246f.) hinzu, ergibt sich eine ältere Bedeutung 'Helle, Glanz o. ä.', die auch in jurO *χǎjērǎ* 'leuchten' noch durchschimmern dürfte. \**kájǎ* 'Sonne' hätte dann eine ganz ähnliche Bedeutungsentwicklung hinter sich wie \**kuńčǎ* 'Stern' (vgl. abermals RITTER l. c., bes. auch S. 124). Ich postuliere also ein \**qǎšǎ* + *ŋ-qájǎ* o. ä. (etwa 'Sternen-Glanz') fürs Vor-Urselk., wobei \*+*ŋ* das schon in 5.1.1. bemühte Adj.-Suffix ist oder durch Assimilation an \*-*q-* aus dem Gen.-*n* entstanden. Dieser Ansatz wird natürlich gestützt durch das entsprechend gebildete kam. *kǎndǎgeǎj* (< \**kǎńč* + *i* [Adj. sx] - *kájǎ*), in dem \*-*j-* erwartungsgemäß erhalten blieb.<sup>35</sup>

HARTMUT KATZ

## Literatur

- Anl.: K. DONNER, Über die anlautenden labialen Spiranten und Verschlusslaute im Samojedischen und Uralischen. MSFOu. 49. Helsinki 1920.  
 BROICHER-SCHMIDT 1975: R. B., Struktur, Semantik und Dialektgeographie syrjäni-scher Tiernamen. München.  
 CASTRÉN 1855: M. A. C., Wörterverzeichnisse aus den samojedischen. Sprachen. Hsg. von A. SCHIEFNER. St. Petersburg.  
 CL: M. A. CASTRÉN-T. LEHTISALO, Samojedische Sprachmaterialien MSFOu. 122. Helsinki 1960.  
 CompGr: B. COLLINDER, Comparative Grammar of the Uralic Languages. Stockholm 1960.  
 DÖRFER 1965: G. D., Ältere westeuropäische Quellen zur kalmückischen Sprachgeschichte. Wiesbaden.  
 DOLGICH: 1970 B. O. D., Očerki po étničeskoj istorii nencev i encev. Moskau.  
 DONNER Anl. s. Anl.  
 DONNER 1913/8: K. D., A Samoyedic Epic. JSFOu. 30/26.  
 DONNER 1932: K. D., Ethnological Notes about the Yenisei-Ostyak. MSFOu. 63. Helsinki.  
 Gr.: G. N. PROKOFEV, Sel'kupskaja (ostjako-samoedskaja) grammatika. Leningrad.  
 HAJDÚ 1948/50: P. H., Die Benennungen der Samojed. JSFOu. 54/1.  
 JANHUNEN (1977): J. J., Samojedischer Wortschatz. Castrénianumin toimitteita 17.  
 JOKI 1952: A. J. J., Die Lehnwörter des Sajansamojedischen MSFOu. 103 Helsinki.  
 JOKI 1971/2: A. J. J., Über das Element *n* in der samojedischen Deklination. FUF 39: 1-17.  
 JurWb.: T. LEHTISALO, Jurakisches Wörterbuch. Helsinki 1956.  
 KATZ 1977: H. K., Notiz zur selkupischen Lautgeschichte. NyK 79: 233-237.  
 KATZ 1979: H. K., Beitrag zur Lösung des Problems der Entwicklung von ursam. \**j* im Selkupischen und der hiemit zusammenhängenden Fragen der historischen Morphologie dieser Sprache und des Ururalischen. SFU 15: 168-176.  
 KATZ 1979a: H. K., Ablaut im Selkupischen. Erscheint in FUM.  
 KECKSEMÉTI 1968: I. K., Index to P. S. Pallas „Zoographia“. Helsinki. Studia Orientalia 37/4.  
 KORTT 1977: I. R. K., Untersuchungen zur Erzähltradition der Eneč (Jenissei-Samojed). München.

Schreibungen Tsch *kasangga*, Tsch OO *kasangka* bei CASTRÉN muß -*a-* der zweiten Silbe als (ə) gedeutet werden, was in „*a*-haltiger“ Umgebung regelmäßig ist (vgl. z. B. CL 41 N OO *kaalak*, K *kaalag* 'ohne' = [kǎlək] [NP kalk]). Ein urselk. \**qǎšǎŋga* verbietet sich aufgrund von (CL 65f.) \**nənaŋga* 'Mücke' > Nord (C) *nǎna* ohne Synkope.

<sup>34</sup> MSzFE 307 nennt -*ka* (sic!) Suffix, *ŋ-* bleibt unerwähnt.

<sup>35</sup> In MSzFE wird -*geǎj* als Suffix betrachtet. Sichere Beispiele für ein solches gibt es aber, soweit ich sehe, im Kam. nicht.

- KUŹMINA 1967: A. I. K., Dialektologičeskie materialy po sel'kupskomu jazyku. Issledovanija po jazyku i fol'kloru. II. Novosibirsk. 267—329.
- LEHTISALO 1936: T. L. Über die primären ururalischen Ableitungssuffixe. MSFOu. 72. Helsinki.
- LEHTISALO 1947: T. L., Juraksamojedische Volksdichtung. MSFOu. 90. Helsinki.
- MEYER 1889: Meyers Konversations-Lexikon<sup>4</sup>. Bd. 15. Leipzig.
- MSzFE: A magyar szókészlet finnugor elemei. Budapest 1967.
- PH: HAJDÚ P., Pápai Károly selkup szójegyzéke. NyK 54:141—184.
- RÉDEI 1963: R. K., Szófejtések. NyK 65: 167—65.
- RÉDEI 1967: R. K., Szófejtések. NyK 69: 167—74.
- RITTER 1976: R. P. R., Uralisch \*kuńč(ə) 'leuchtend, hell'. NyK 78: 121—125.
- SQ: H. KATZ, Selkupische Quellen. Studia Uralica 2. Wien 1979.
- ST: H. KATZ, Selkupica I. Materialien vom Tym. München 1975.
- SW: I. ERDÉLYI, Selkupisches Wörterverzeichnis. Tas-Dialekt. Budapest 1969.
- TerWb.: N. M. TERESČENKO, Nenecko-russkij slovar. Moskau 1965.
- TOIVONEN 1953/4: Y. H. T., Wortgeschichtliche Streifzüge. FUF 31: 124—30.



## Régészeti jegyzet baltaneveink eredetéhez

A magyar nyelvben az alábbiakban összefoglalóan baltának nevezett eszközre, illetve fegyverre a használatától és az alakjától függően többféle elnevezés alkalmazható. E nevek némelyikének etimológiájához a régészet is nyújthat eddig még figyelembe nem vett adatokat.

A honfoglalás és kora Árpád-kori pogány magyar temetőinkben aránylag gyakori a harci balta, ami a többi fegyverrel együtt — hozzávetőlegesen a 11. század második harmadától — a kereszténység térhódításával eltűnt a sírok-ból.<sup>1</sup> Ezután néhány évszázadig szinte csak szórványleletekből<sup>2</sup> vagy különféle ábrázolásokról<sup>3</sup> van róla tudomásunk, s inkább csak a 15—17. századból rendelkezünk ismét megbízhatóan keltezett példányaival.<sup>4</sup>

Baltaneveink egyik csoportját nem vethetjük össze a honfoglalás és kora Árpád-kori leletekkel. Az *alabárd* először 1560 körül adathozható, többszörös átvételű európai vándorszó a magyar nyelvben,<sup>5</sup> a megnevezett fegyver pedig Nyugat-Európában, feltehetően a 16. században keletkezett.<sup>6</sup> Ugyancsak európai vándorszó a *bárd*, amely az ófrancia nyelvből kerülhetett hozzánk, s 1214-től kezdődően ismerjük.<sup>7</sup> Az e szóval jelölt tárgytipus hazai megjelenését a kisszámú régészeti adat is nagyjából ugyanerre az időre valószínűsíti.<sup>8</sup> A belső

<sup>1</sup> Vö.: KOVÁCS LÁSZLÓ, A magyar honfoglalás kori fegyvertörténeti kutatások állásáról. *HadtörtKözl.* 22 (1975): 522—523; részletes feldolgozásuk: Uő.: A honfoglaló magyarok baltái. Kézirat. Budapest 1978.

<sup>2</sup> KALMÁR JÁNOS, Régi magyar fegyverek. Budapest 1971. 27—40. A mintegy 3 évtizede folyó Árpád-kori település ásatásokon a balta igen ritka lelet, mert a lakosság minden mozgatható tárgyat magával vitt, ha arra lehetősége nyílt. Balta leleteket említ: MÉRI ISTVÁN, Árpád-kori népi építkezésünk feltárt emlékei Orosháza határában. *RégFüz.* Ser. II. 12 (1964): 45; BAKAY KORNÉL, A magyar államalapítás. Budapest 1978. 20; vö.: 8. jegyzet!

<sup>3</sup> Pl. a pécsi 11. századi székesegyház egyik pillérfőjén baltát tartó kentaur dom-borműve látható: GEREVICH TIBOR, Magyarország románkori emlékei. Budapest 1938. CXVI. t. Az I. László (1077—95) személyéhez kapcsolódó legendakörben a szent király jelvénye a csatabárd, amit az ún. Szent László legendát ábrázoló 13—14. századi templomi freskókon, 14. századi miniatúrákon, s Nagy Lajos (1342—82) meg az őt követő királyaink pénzén gyakran ábrázoltak: László király emlékezete. Budapest 1977. 17—18, 30, 32, 37—38, 47—50. ábra.

<sup>4</sup> KALMÁR 1971. 27—31.

<sup>5</sup> TESZ. I, 123.

<sup>6</sup> KALMÁR 1971. 44—46.

<sup>7</sup> TESZ. I, 248.

<sup>8</sup> Mindössze az erdőtelki (Heves m.), 1876-ban előkerült, valószínűleg 12. század végi—13. századi nomád (kun?) sírleletben volt bárd. Túl korai, 11. századi keltezését (NAGY ÁRPÁD, Eger környéki és Tisza vidéki besenyő települések a 10—11. században. *Egri MuzÉvk.* 6 (1968): 135—137.) újabban helyesbítették: PÁLÓCZI-HORVÁTH ANDRÁS,

képzésű *tagló* szavunk viszont először csak 1799-ből maradt ránk, s az ennél korábbi személynévi adatok és az eszköznév között valószínűtlen a kapcsolat.<sup>9</sup>

Baltaneveink másik csoportját több-kevesebb eséllyel vethetjük össze a 10–11. századi magyar sírok anyagával, amelyből mintegy 50, továbbá nem hiteles körülmények között még 15–20 balta került elő, s e mintegy 70 példány 10 típust képez (l. az ábrát).<sup>10</sup> Közülük a 10. századra már elavultnak tekinthető 4. és 6. típust őseink az itt talált lakosságtól vehették át, s valószínűleg ugyanez érvényes a 8. típusra is; ezek egyike sem ismert tőlünk keletre a honfoglalást megelőző időből.<sup>11</sup> Az 1. és 3. típus a 670 tájától számított ún. közép és késő avar korban megjelent már a Kárpát-medencében, de a dél-oroszországi hasz-

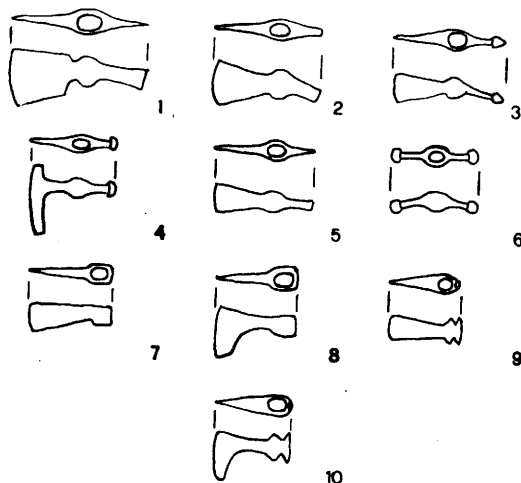

nálatuk is folyamatos maradt.<sup>12</sup> A honfoglaló magyarok leleteivel sok hasonlóságot mutató 8–9. századi, ún. szaltovó-majaki kultúra bolgár és alán népi-ségű hagyatékában, továbbá a volgai bolgárok, s – valószínűleg az előbbiektől átvéve – egyes finnugor népek (ősmordvin, ősvotják) 9–10. századi régészeti anyagában mind az 1. és 3., sőt a 2. és 5. típus is fellelhető, ezért biztosra vehetjük, hogy ezeket a típusokat a magyarság a honfoglaláskor hozta magával.<sup>13</sup> Ez a négy, a Don–Donyec–Kubán vidéki bolgárok és a volgai bolgárok tárgyi hagyatékával kapcsolatokat jelző<sup>14</sup> balta forma talán érvként szolgál-

A felsőszentkirályi kun sírlelet. *Cumania* 1 (1972): 187. l., 31. jegyzet; részletesen: FODOR ISTVÁN, *Az osztrogoszszki lelet. Cumania* 4 (1976): 259–260. A többi szórványlelet még részletes feldolgozásra vár, vö.: KALMÁR 1971. 27.

<sup>9</sup> TESz. III, 821.

<sup>10</sup> KOVÁCS 1978. 1–4.

<sup>11</sup> KOVÁCS 1978. 14–16, 20–21.

<sup>12</sup> А. Н. Цирличников, Древнерусское оружие. Археология СССР Вып. Е1–36. Москва–Ленинград 1966. II. 33–35.

<sup>13</sup> KOVÁCS 1978. 28.

<sup>14</sup> A témát összefoglalta: FODOR ISTVÁN, Bolgár–török jövevényszavaink és a régészet. In: BARTHA ANTAL–CZEGLÉDY KÁROLY–RÓNA-TAS ANDRÁS (szerk.), Magyar őstörténeti tanulmányok. Budapest 1977. 79–114; vö.: BÁLINT CSANÁD, A szaltovó-majaki kultúra avar és magyar kapcsolatairól. *ArchÉrt.* 102 (1975): 522–62.

hat az 1423-tól adatolt *balta* szavunk bolgár-török eredeztetése, és a besenyő—kun lehetőség mérséklése mellett,<sup>15</sup> hiszen e fegyverek valamelyikével annak bolgár-török nevét is átvehettük. A besenyő—kun származtatás kérdéséhez a régészet egyébiránt csak nagyon csekély segítséget nyújthat, mert e népek emlékműanyagában *balta* úgyszólván nem,<sup>16</sup> s a kunok kőszobrain pedig egyáltalán nem<sup>17</sup> szerepel, noha nyilvánvalóan használták, ha nem is a fegyvert, de az eszközt.<sup>18</sup> Ebből következően az 1395 körüli időtől ismert *csákány* szavunk vitatott besenyő—kun eredetéhez<sup>19</sup> hozzászólni kevésbé lehet.<sup>20</sup> Az 1567-ben először említett, belső képzésű *fokos* névvel<sup>21</sup> jelölt fegyver különösen a 16—17. században volt kedvelt,<sup>22</sup> de mivel az alakjától nem tér el lényegesen a honfoglalás kori 3. típus sem, s a *fokos* alapszava ősi, ugor kori örökségünk,<sup>23</sup> talán vizsgálható lenne e szónak és a tárgynak a késő középkornál korábbi összetartozása is.

A 10—11. századi magyar balták közös származású csoportját képezi a 9—10. típus, amelyeket a mai ismereteink szerint az óoroszok kezdtek gyártani a 10. század derekán.<sup>24</sup> Magyarországi példányai a korai magyar—orosz kapcsolatok jelei, akár csak a tárgy átvételével, akár óorosz népelemek betelepülésével.<sup>25</sup> Baltáink között ezt megelőzően nincsen szláv hatásnak nyoma, így az 1235/1550-ből feljegyzett, valószínűleg korai átvételű, szláv *topor* szavunk<sup>26</sup> megjelenése már a 10. század második felétől elképzelhető. A déli szláv származtatású, 1409-től ismert *szekeerce* szó<sup>27</sup> átvételének régészeti indoklására nincs adatunk.

A leletanyagból utoljára maradt 7. típus a közép és késő avar kori népeséggel már 670 után, majd másodsor a magyarokkal jelent meg a Kárpát-medencében. Minden bizonnyal finnugor eredetű,<sup>28</sup> de mivel a neve nem maradt ránk, az 1395 körüli időtől fennmaradt ősi, de bizonytalan származtatású *fejsze* szavunkkal<sup>29</sup> csak igen feltételesen vethető össze, jóllehet ez utóbbi ma is a honfoglalás korihoz hasonló eszközt jelöl.

<sup>15</sup> TESz. I, 233.

<sup>16</sup> Vö.: 8. jegyzet. A besenyő anyagban is igen ritka: С. А. Плетнева, Древности чёрных клобуков. Археология СССР Вып. Е1—19. Москва 1973. 21, 42. és 32. t: 9; Г. А. Федоров-Давыдов, Кочевники Восточной Европы под властью золотоордынских ханов. Москва 1966. 85.

<sup>17</sup> С. А. Плетнева, Половецкие каменные изваяния. Археология СССР Вып. Е4—2. Москва 1974. 25—33.

<sup>18</sup> A 13. századi mongol seregben a harcok előírászerűen kötelees volt többek között egy *szekeerce* is magával vinni. Plano Carpini útijelentése 1247-ből. Napkelet felfedezése. Szerk.: GYÖRFFY GYÖRGY. Budapest 1965. 79.

<sup>19</sup> TESz. I, 469; vö.: BÁRCZI GÉZA, A magyar nyelv életrajza. Budapest 1966. 46, 126.

<sup>20</sup> Mégis csekély annak a valószínűsége, hogy a feltehetően elsősorban szerszámként használt *csákányt* — vö.: NYSz. I (1890): 371 — a nomád kunoktól vettük volna át. Megemlítendő, hogy egy *csákánynak* tekinthető ütőfegyvert ábrázoltak az 1333 táján befejezett Anjou legendáriumban, a szent Vincét kínozók egyikének kezében: LEVÁRDY FERENC, Magyar Anjou legendárium. Budapest 1973. XX. 3. kép.

<sup>21</sup> TESz. I, 942.

<sup>22</sup> KALMÁR 1971. 29.

<sup>23</sup> Eredeti értelmében egy éles tárgy tompább fele, oldala: TESz. I, 941.

<sup>24</sup> Кирпичников 1966. II. 35—37.

<sup>25</sup> GYÖRFFY GYÖRGY, István király és műve. Budapest 1977. 108, 313—314, 513.

<sup>26</sup> TESz. III, 942.

<sup>27</sup> TESz. III, 702.

<sup>28</sup> KOVÁCS 1978. 16—20.

<sup>29</sup> TESz. I, 865.

Az új hazában eltöltött mintegy 130–150 év alatt, a régészeti leletek jelenlegi tanúsága szerint, a magyarság legalább 10 balta típust használt, amelyek közül az 1–6. és 9. típus kifejezetten fegyvernek, a 7–8., 10. pedig kettős hasznosításúnak határozható meg.<sup>30</sup> Arra viszont nincsen bizonyítékunk, hogy nagyobb méretű, eszköznek gyártott baltát alkalmaztak-e őseink,<sup>31</sup> de a fentiekből nyilvánvaló, hogy új fegyverformák (pl. a 10. századi 9–10. típus) mellett, a későbbiekben elsősorban a szerszám készletüket gyarapították. Ezt a folyamatot jelzi a honfoglalás előtti időre keltezhető *balta* (?), *fejse* (?), *fokos* (?) szavunkat követően, a későbbi átvételű *alabárd*, *bárd*, *csákány* (?), *szekerce*, *tagló* és *topor* szavak megjelenése nyelvünkben.

### Archäologische Bemerkung zum Ursprung ungarischer Axtnamen

von LÁSZLÓ KOVÁCS

Der Aufsatz überblickt die Beziehung zwischen den in der ungarischen Sprache gebrauchten Axtnamen und den archäologischen Funden. Einige Typen der Äxte (1–3., 5.), die in Gräbern aus dem 10–11. Jahrhundert gefunden wurden, haben die landnehmenden Ungarn mit sich gebracht, und die wolga-bulgarischen Beziehungen dieses Nachlasses sprechen für die bulgarisch-türkische Herleitung des Wortes *balta*. Durch das unsicheren Ursprung habende Wort *fejse* und durch das Wort *fokos*, das durch innere Sprachschöpfung entstanden ist, bezeichnete spätmittelalterliche Gegenstände haben auch Entsprechungen aus der Zeit der Landnahme (Typ 7.?, bzw. 3.), so können diese zwei Wörter unter Umständen auch auf die urungarische Zeit datiert werden. Ergebnis der im Karpatenbecken empfangenen Kulturwirkungen ist das Erscheinen der Wörter *alabárd*, *bárd*, *csákány* (?), *szekerce*, *tagló* und *topor* in der ungarischen Sprache.

<sup>30</sup> A harci baltákat az eszközöktől a jellegzetes formák, a kis méretek és a csekélyebb súly alapján választják el. A 7–8. és a 10. típus e méreteket figyelembe véve kivétel nélkül a fegyverekhez sorolható, de alakjuk az eszközkénti alkalmazásra is megfelelő. Vö.: Кирпичников 1966. II. 28; KOVÁCS 1978. 26–27.

<sup>31</sup> A pogány magyarok munkaeszközt a kés és a tűzszerszám kivételével igen ritkán tettek a sírba, s bár előfordul ásópapucs, béklyó, fenékö, horog, iga, juhnyíró olló (?), kapa, kasza, lóvakaró, nádvágó, sarló és szalu is (BÁLINT CSANÁD, A honfoglaláskor. In: HAJDÚ PÉTER—KRISTÓ GYULA—RÓNA-TAS ANDRÁS (szerk.), Bevezetés a magyar őstörténet forrásaiba. I.1. Budapest 1976. 134–135; II. Budapest 1977. XCI. t.), a munkabalták hiánya még nem jelenti feltétlenül, hogy nem is használták ezeket.

## SZEMLE — ISMERTETÉSEK

### Julius Mägiste 1900—1978

1978. március 11-én hunyt el Lundban a finnugor nyelvtudomány egyik legkiválóbb művelője, JULIUS MÄGISTE. Magyarul is kitűnően tudott, ösztöndíjasként egy évet töltött Magyarországon, részt vett a finnugor kongresszusokon, Debrecenben is előadott 1966-ban a magyar nyelvészek konferenciáján. Számos magyar nyelvtudományi munkát ismertetett nemzetközi folyóiratokban.

1900-ban született Maarja Magdaleena községben Tartu közelében. A tartui egyetemen 1923-ban lett magiszter, 1928-ban védte meg doktori értekezését. Már 1925-től oktatott az egyetemen, 1929-ben pedig megkapta egyetemi tanári kinevezését a finnségi nyelvek tanszékére. A második világháború viharai őt is elsodorták szülőhazájától. 1947-től kezdve a lundi egyetemen tanított, megszervezte a finnugor intézetet, amelyből teljes értékű tanszéket fejlesztett ki. 1967-ben vonult nyugdíjba, de továbbra is ő maradt a tanszék tudományos támasza.

Tudományos munkássága (l. SOUTKARI: Vir. 1961: 115—133 és Finsk-ugriska småskrifter 3 [Lund 1975]: 30—36) több mint 450 tételt ölel föl, közülük számos könyv, háromszáznál több tudományos cikk és közlemény és mintegy száz ismertetés. Adott ki szetu népmeséket, az észet életrajzi lexikonba írt cikkeket finn és magyar nyelvészekről, fordított finn novellákat és vogul énekeket, szerkesztette az Eesti Keel folyóiratot. Sokoldalú munkásságából két fő irányt emelhetünk ki: a terepen végzett gyűjtéseket és azok feldolgozását, valamint etimológiai munkásságát.

Mägiste annak a nagy finnugor tudósnemzedéknek folytatója, amely a nyelvtudomány fejlődését nemcsak íráasztala mellett segítette elő, hanem eleven kapcsolatot keresve a nyelv és az azt beszélő társadalom között, a kis finnségi népeknek, néptörzseknek, elkülönült csoportoknak a beszédét saját népi környezetében igyekezett följegyezni. Fáradhatatlanul végezte terepmunkáját. Fiatal ösztöndíjas koromban magam is részt vettem egy szetuföldi anyaggyűjtésen 1935-ben. Vonattal mentünk egy márciusi hétvégén egy kis állomásig. Onnan kerékpáron folytattuk utunkat szemerkélő esőben a sáros dűlőutakon — többet tolvaj a kerékpárt mint rajta ülve. Az apró falvakban gyorsan ment az ismerkedés. Mägiste jól beszélt a szetu nyelvjárást, nekem azonban külön nyelvnek tűnt, észet nyelvtudásommal csak itt-ott kaptam el egy-egy szót. Fűtetlen kamrában aludtunk, a szetuk fekete kenyerén, krumpliciján és aludttején éltünk, de engem is megkapott az „egyszerű” emberek szívessége, mondanivalójuk bősége. Akkor még nem volt magnetofon, így magam csak egyes fonetikai furcsaságokat jegyeztem, és figyelmesen néztem, milyen fáradhatatlanul rója Mägiste a szövegeket, magyarázatokat apró betűivel jegy-

zetfűzeteibe. Neki köszönhető szinte mindaz, amit a tőle tanulmányozott és lejegyzett nyelvekről—nyelvjárásokról tudunk. A finnségi nyelvek tanulmányozása ma már lehetetlen az ő munkásságának figyelembe vétele nélkül. Gyűjtéseinek egy részét csak jóval később tudta kiadni, némelyik még ma is kiadatlan.

Egyik első tanulmányútjának eredménye egy Narva környéki falu inkeri nyelvjárásának bemutatása: Rosona (Eesti Ingeri) murde pääjooned. Acta et Commentationes Universitatis Dorpatensis (Tartuensis) B VII/3. 1925. Számos szetu tanulmányútjának gazdag eredményeiből csak egy töredék jelenhetett meg (Setukaistekstejä. MSFOu. 159. [1977]), mert gyűjtésének zöme a második világháború következményeként elpusztult. Szógyűjtése (több mint húszezer cédula) másolatban maradt meg az észti nyelvjárásí archívumban Tallinnban. A háborús időkben egyszer módja volt a ma már kihaltban levő vót nyelvterületen anyagot gyűjtenie. Ennek eredménye a „Woten erzählen” (MSFOu. 118. [1959]). A hadifoglyoktól gyűjtött mordvin és cseremiszi nyelvi anyaga részben elpusztult, részben kiadatlan.

1945-ben költözött Lundba. 1947—1950 közt egy tucatnyi lív menekülttől jelentős nyelvi anyagot gyűjtött: Liiviläisiä tekstejä (SKST 276. [1961]). A már kihaltnak vélt värmlandi finnek közt 1947—1951-ben gyűjtött a svéd—norvég határon négy nyáron át. Megkeresett minden olyan személyt, aki többek között ki tudta még fejezni magát finnül. A terület helyneveit is teljességre törekedve felgyűjtötte. Hogy még az utolsó pillanatban ragadta meg a lehetőséget, azt az is bizonyítja, hogy a 16. sz. végén és 17. sz. elején kivándorolt és mintegy 40 ezer főre felszaporodott, majd rohamosan elsvédesező ún. erdei finnek szinte utolsó maradványait kutatta fel: Vermlannin sammuvaa savoa (1961) és Värmlandfinska ortnamn I—III (1966—1970).

Ő írta meg az első tudományos értékű finn—észti szótárt: Soome—eesti sõnaraamat (1931). Bámulatos nyelvkészsége (jól beszélt finnül, svédül, oroszul, magyarul, németül és jócskán értett sok más nyelvet is) tette alkalmassá többek között jövevényszavak vizsgálatára és etimológiai tanulmányokra. Számos dolgozata foglalkozik a finnségi nyelvek régi és újabb jövevényszavaival.

Több évtizedes etimológiai munkálkodása alapján életének utolsó évtizedében megírta az észti nyelv etimológiai szótárát. A mintegy négyezer gépelt lapnyi kézirat 1977 januárjában készült el, és a szöveg véglegesítése is részben, így a mű kiadása nem ütközik elháríthatatlan akadályokba. Egészen csodálatos dolog a 20. század második felében egy nyelv etimológiai szótára egyetlen tudós munkájaként, minden állami és közületi támogatás nélkül. Ehhez egy olyan szerény és tudományban igényes, de a hétköznapi életben igénytelen tudós kellett, mint Mägiste. Ezt a majdnem kész munkát a finnugor nyelv-tudománynak lesz kötelessége kiadni, hiszen jelentősége jóval túlnő az észti nép és nyelv körén. Ha megjelenik, az egész etimológiai irodalom gazdagszik vele, mert nemcsak a finnugor nyelvek művelőinek hoz sok új ismeretet, hanem a szlavistáknak és germanistáknak is.

Munkásságának jelentékeny része finn és svéd folyóiratokban jelent meg (vö. SOUTKARI: i. m.; P. VIRTARANTA: Vir. 1960: 233—243; P. SOUTKARI: uo. 1978: 282—286 és KÁLMÁN: NyK 73: 447—448). A Finn Tudományos Akadémia külső tagjává választotta a turkui egyetem pedig díszdoktorává avatta. Tudósként és emberként is példaképül szolgálhat. Mindazok, akik személyesen ismerték, egy meleg szívű barátot vesztek benne. Hatalmas terjedelmű szöveggyűjtései, a nagy területen, idegen környezetben élő värmlandi finnek hely-

névanyagának szinte az utolsó percben való megmentése, a szinte egyedülálló teljesítménye: a majdnem elkészült első észt etimológiai szótár még akkor is fönntartják emlékét, mikor már személyes barátai, ismerősei nem lesznek az élők sorában.

KÁLMÁN BÉLA

### Ja. N. Popova 1935—1977

Nagy veszteség érte az uráli nyelvtudományt: 1977. december 9-én repülőszerencsétlenség következtében elhunyt JADVIGA NYIKOLAJEVA POPOVA, a nyelvtudományok kandidátusa, a Szovjet Tudományos Akadémia Szibériai Tagozata Történettudományi, Filológiai és Filozófiai Intézetének tudományos munkatársa. Együtt pusztult el vele informánsa, a 25 éves fiatal nyenyec, Ajvaszedo Vasziliij is.

Ja. N. Popova (Varmirova) 1935-ben született Tulában, tisztviselő családban. 1953 és 1958 között a Moszkvai Állami Egyetemen elvégezte az újságírói szakot, majd néhány évig újságíróként dolgozott. 1962-ben férjével Novoszibirszkbe költözött s a SzTA Szibériai Tagozatának egyik intézetében laboráns lett. Itt ismerkedett meg a nyenyec nyelvvel, s három tanulmányút során jelentős nyelvi, néprajzi és folklór anyagot gyűjtött. Később érdeklődése elsősorban a nyenyec nyelv hangtani vizsgálatára irányult.

1967-ben nevezték ki tudományos munkatársnak. Fonetikai képzettségét állandóan fejlesztette. Különösen sokat jelentettek számára V. M. Nagyel-jajevnek, az ismert fonetikusnak a szemináriumai. Kandidátusi értekezését az erdei nyenyec nyelvjárások fonetikai sajátosságairól készítette. Értekezését 1975-ben védte meg. Sorra jelentek meg dolgozatai, részt vett több nyelvész-kongresszus munkájában (Tallinn 1970, Budapest 1975). 1976-ban a szegedi József Attila Tudományegyetem Finnugor Tanszékének meghívására két hetes tanulmányutat tett Magyarországon. A szegedi egyetemen előadásokat tartott szamojéd kutatásairól.

Rövid életéből alig 10 év jutott szamojéd nyelvi kutatásaira. Ez alatt a rövid idő alatt sokat, maradandót alkotott. Életében megjelent dolgozatainak száma megközelíti a húszat. Kutatásainak középpontjában a keleti tundrai dialektusok (jamali, tazi) és az erdei nyelvjárások hangtani vizsgálata állt. Ezek a nyenyec legkevésbé ismert nyelvjárásai. Munkásságával így hiányt pótol: adatközléseivel, finom megfigyeléseivel, a nyenyec fonémákról adott leírásaival, az egyes nyelvjárások egybevetésével nagyon sokat tett azért, hogy tisztázódhassanak a nyenyec leíró (és történeti) hangtan fontos kérdései. Nagy érdemeket szerzett azzal is, hogy sajtó alá rendezte a II. világháborúban elesett G. D. VERBOV erdei nyenyec nyelvtanát (Диалект лесных ненцев. Novoszibirszk 1973. 190 l.). Legjelentősebb műveinek megjelenését már nem érhetette meg. Erdei nyenyec szótára 1979 elején jelent meg Szegeden (Studia Uralo-Altaica 12. 152 l.)\* Фonetика лесного наречия ненецкого языка című munkáját Novoszibirszkben fogják rövidesen kiadni.

\* Ennek ismertetésére visszatérünk. — A fel. szerk.

Ja. N. Popova nemcsak kutatónak, tudósnak, hanem embernek is kiváló volt. Közvetlen, barátságos személyisége, segítőkészsége, együttműködésre való hajlandósága, színes előadókészsége révén Magyarországon is sok őszinte barátot szerzett magának, bár sajnos csak nagyon rövid időt töltött körünkben.

Ja. N. Popova a kibontakozó szibériai szovjet urálistika egyik letehetségesebb, legnagyobb reményekre jogosító alakja volt. A sarkvidéki tundra-rakon való terepmunka ma sem könnyű feladat: lelkesedést, önfeláldozást kíván. Ja. N. Popova rendszeresen vállalkozott erre a nehéz, egész embert igénylő munkára. A halál is tudományos hivatása teljesítése közben érte. Kedves, szeretetre méltó alakja tovább él mindazok szívében, emlékezetében, akik szerencsések voltak személyesen is ismerhetni Őt. Tudományos munkásságának eredményeire még nagyon sokáig építhetnek a szamojéd nyelvek kutatói.

MIKOLA TIBOR (Szeged)—MOREV, JU. A.  
(Tomszk)

### Rakenteita

Juhlakirja Osmo Ikolan 60-vuotispäiväksi 6. 2. 1978. Publications of the Department of Finnish and General Linguistics of the University of Turku 6. Turku 1978. 395 l.

Impozáns kötet az OSMO IKOLA 60. születésnapjára kiadott cikkgyűjtemény. Kellemes benyomást kelt a gondos szerkesztői munka (ALHO ALHONIEMI főszerkesztő és JUSSI KALLIO szerkesztő, valamint MAUNO KOSKI, PÄIVI RINTALA és KALEVI WIIK szerkesztőbizottsági tagok munkája), amely a kötet 22 cikkét négy, meglehetősen laza csokorba kötve (Äänteistä, Sanoista, Lauseista, Perusteista ja sovelluksista) adja közre, s köréjük ünnepi koszorúként helyezi el az Eeva KANGASMAA-MINN írta bevezető-köszöntő Ikola-életrajzot és a kötetet záró MARJATTA RUOTTINEN összeállította Ikola-bibliográfiát.

A hangokról szóló első csokor a legegységesebb. A négy írás közös jellemző vonása, hogy a finn hangtan egy-egy kulcskérdését vizsgálják: KAISA HÄKKINEN (Suomen yleiskielen tavuttamisesta) a finn diftongusok problémáját 13–20 éves tanulók anyanyelvi intuíciójának fényében; ANTTI IIVONEN (Suomen kvantiteetti dikotomiasta ja keston funktionaalista käytöstä) a finn magán- és mássalhangzók rövid-hosszú korrelációját; JAAKKO LEHTONEN (Suomen oikeinkirjoituksien periaatteesta) a finn helyesírási rendszerekkel; KARI SUOMI (Onko suomen kielessä *p/b* ja *k/g*-oppositio?) a finn zárhangok rendszerében esetlegesen föllépő, idegennyelvi eredetű zöngés-zöngétlen oppozíció státuszával foglalkozik.

A következő csokor, a szavakról szóló, színesebb az előzőnél, nemcsak azért, mert ebben található a kötet egyetlen, nem kizárólag finn tárgyú dolgozata: RAIJA BARTENSÉ (Suomen ja lapin passiiviset partisiipit), hanem azért is, mert az itt szereplő hat cikkből három: LEENA KYTÖMÄKIÉ (Kuratiivikausatiivit), PÄIVI RINTALÁÉ (Sananjohdon produktiivisuudesta ja sen rajoituksista nykysuomessa) és KALEVI WIIKÉ (Suomen kielen momentaanijohdoksista) nem csupán szó- és alaktani, hanem mondattani kérdéseket is feszeget. GÖRAN KARLSSON cikke (Kolmi- ja useampitavuisten nominivartaloiden loppu-A:n edustaminen monikon *i:n* edellä) a finn morfológiai iskola klasszikus hagyományait képviseli, azt a biztos alapot, amelyre az újabb finn nyelvészeti irányzatok is támaszkodnak tudatosan vagy öntudatlanul. Talán éppen ez az a körülmény, amely a finn nyelvészetet megkülönbözteti Európa más népeinek nyelvészetétől, ti. itt a hagyományos és a strukturalista nyelvészet közötti átmenet szervezesebb és folytonosabb a másutt tapasztalhatóknál. GÖRAN KARLSSON cikkének e jellemzője azáltal kap különös értéket ebben a kötetben, hogy a kétféle nyelvészet közötti átmenet egyik kiváló képviselője éppen az ünnepelt, Osmo Ikola. Valóban szavakról szól MAUNO KOSKI dolgozata



(Oliotarkoitteisten substantiivien semantiikkaa), ezért is lett belőle „tisztán” leíró jelentésű, s nem szótani cikk. A szórakoztató és tanulságos kirakójáték végén a szerző maga figyelmeztet arra, hogy „a komponensanalízisnek nem kell csupán tudományos passziósnak maradnia. A szótárak bizonyára könnyebben használhatók volnának, ha a szerzők figyelembe vennék, mi a szeméma és mi a komponens szerepe ennek fölépítésében.”

A mondatokról szóló cikkekre csokra ALHO ALHONIEMI dolgozatával (Suomen kielen terminatiivista) kezdődik, noha, mint már említettem följebb, az előző fejezet három szóképzéstanai dolgozata ugyancsak mondatnyi problémáikájú, s itt is megállná a helyét. Alhoniemi cikkének tárgya a finn terminatívusz, s e kérdés azért izgalmas különösképpen, mert a finnből hiányzik a speciális terminatívuszi rag (mint pl. a magyar *-ig*), és sokféle alakból kell kiszűrni a kétségtelenül meglevő szemantikai egységességet. AIMO HAKANEN (Nalle Puhin kysymykset) a Micimackó finn változatának kérdéseit (kérdőmondatait) választotta vizsgálatának tárgyául, s a bőséges példaanyag, valamint a szerző elfogulatlan hozzáállása eloszlátja bennünk azt a nyelvészeti hagyományban meggyökeresedett nézetet, mintha a finn eldöntendő kérdés egyetlen lehetséges módja a morfikus jelöltség volna. A dolgozathoz kiderül, hogy a finn nyelv más eszközöket is ismer az eldöntendő kérdés kifejezésére, például intonációs mintákat. AULI HAKULINEN (Nollien syntaksia) a finn elliptikus mondat különböző típusait vizsgálja generatív-transzformációs módszer segítségével. E módszer klasszikusabb változata előbb is megjelent már e kötetben, a már kétszer is említett három szóképzéstanai dolgozatban, különösen LEENA KYTÖMÄKI és KALEVI WIIK cikkeiben. JUSSI KALLIO írása (Puheen jaksottelusta) minden bizonnyal a kötet legrendhagyóbb és leginkább önálló utat követő darabja, habár anyagát tekintve a finn nyelvészeti hagyomány uralkodó ágához, a nyelvjárás-kutatáshoz kapcsolódik. Kallio dolgozata azonban nem sorolható sem a dialektológiához, sem a hagyományos vagy a strukturalista szintaktikai stúdiumokhoz. Olyan alapvető kérdések izgatják (vajon mondatokban beszélünk-e? mi a mondat realitása a beszédben? melyek azok a tényleges egységek, amelyeket beszéd közben használunk?), amelyeket a legújabb szintaktikai kutatás többnyire fel sem tesz, hanem a nyelvészet spekulatív tradícióit követve eleve megoldottnak tekint (természetesen mondatokban beszélünk; a mondat a beszéd természetes egysége stb.). Kallio bátor és elfeltevésmentes vizsgálata megingatja a mondat primátusának ősrégi és ultramodern koncepcióját, s utat nyit egy adekvátabb és differenciáltabb mondat- (és/vagy szintagma-) fogalomnak. EEVA KANGASMAA-MINN (Ajan ja paikan lokaliteetista) a finn igeidőrendszer problémáival foglalkozik J. A. ANDERSON munkájával (An Essay Concerning Aspect. Mouton 1973) vitázva. FRED KARLSSON (Nominaalilausekkeen tematiikka ja eksistentiaalilauseiden ongelma) dolgozatának középpontjában szórendi kérdések állnak, s a bőségesen dokumentált frázis- és mondat típusokat a legújabb szövegnyelvészeti módszereivel vizsgálja. VALMA YLI-VAKKURI („Hän sanoi nimekseen Virtanen” Erään pääätteettömen objektityypin tausta) egy finn nyelvben gyakori jelöletlen tárgyas szerkezetet elemez.

A negyedik csokor, amelybe a nyelvészeti alapelvekkel illetőleg a nyelvészet alkalmazási lehetőségeivel foglalkozó cikkeket gyűjtötték a szerkesztők, négy írást tartalmaz. OLLI JÄRVIKOSKI (Tekstin hahmottamisen dimensioista – tietokoneolingvistinen sovellus) cikke egzaktásra törekvő, széleskörű számítógépes stílusvizsgálat. HELINÄ KORVISTO (Puhekasvatuksen vaikutuksesta lasten luovaan kirjoittamiseen) a nyelvi nevelés egyes kérdéseivel foglalkozik. PAAVO SIRO (Mistä substantiivi ja verbi tulevat?) a nyelvtudomány valószínűleg legrégebbi kérdését teszi fel újra a kötet legfilozófikusabb szemléletű cikkében. MATTI K. SUOJANEN (Ajan aaltojako vain?) a szociolingvisztika és a pragmatikai nyelvészet szerepéről és feladatairól elmélkedik.

Az ilyen ünnepi kiadvány, mint ez az Ikola-„Festschrift” is, elsősorban társadalmi gesztus, mégis alkalmas arra, hogy rajta lemérjük egy tudományos tér tevékenységét. Ez esetben azét a térért, amely IKOLA körül alakult ki. A kötet meggyőzően dokumentálja azt a tényt, hogy Ikola körül egy „másik” a régóta ismert és nemzetközileg elismert helsinki mellett finn nyelvészeti kristályosodóban. E turkui nyelvészkorre különösképpen az idővel lépést tartó szintaktikai kutatások jellemzőek, annak a stúdiumnak a vizsgálata, amelyet Ikola akkor kezdeményezett, amikor az nemcsak Finnországban, de az egész világon még meglehetősen elhanyagolt területe volt a nyelvészetnek. Ikola rendkívül színes tudományos tevékenységéhez mérve e kötet csupán egy szint képvisel, a leíró finn nyelvészetét, de e színeknek minden lehetséges árnyalata megtalálható itt: a klasszikus morfológiától a transzformációs szín takszison keresztül a számítógépes stílusvizsgálatig és a nyelvészet pedagógiai alkalmazásáig. A magunk részéről nincs más hátra, minthogy gratuláljunk Osmo Ikolának e pompás születésnapj ajándékhoz.

## Hajdú Péter—Domokos Péter: Uráli nyelvrokaink

Tankönyvkiadó, Budapest 1978. 424 l. + 14 l. fényképmelléklet

Rövid időn belül két kiadvánnyal gazdagodott egyetemi tankönyveink és segéd-könyveink sora: megjelent HAJDÚ PÉTER és DOMOKOS PÉTER most ismertetendő könyve, valamint DOMOKOS PÉTER „Uralisztikai olvasókönyv”-e. A szerzők nemcsak szaktudományuk neves művelői, hanem mindketten sokéves egyetemi oktatói tapasztalattal is rendelkeznek. Jól ismerik tehát az egyetemi oktatás követelményeit. Az „Urali nyelvrokaink” azonban nemcsak az egyetemi hallgatóknak készült, hanem számításba veszi a népünk és nyelvünk múltja iránt érdeklődő nem szakemberek igényeit is.

Az „Urali nyelvrokaink”-at nem helyes önmagában vizsgálni, hanem csak többi urálistikai tankönyvünkkel, mindenekelőtt Hajdú Péter „Bevezetés az uráli nyelvtudományba” című könyvével együtt. Egyébként joggal lehetne kifogásolni, hogy miért nem szól részletesebben az összehasonlító nyelvészetről, amikor a nyelvtipológiának és az areális nyelvészetről külön fejezetet szentel. Azért, mert azt részletesebben tárgyalja a BUNY.

A tankönyv hat fejezetből áll. Az első az urálistikai kutatások történetét és mai állapotát tárgyalja (9–39). A tömören, lényegre törően, mégis világosan megírt fejezet Halogalandi Ottártól Pusztay Jánosig tekinti át az uráli nyelvek kutatását. Bemutatja az urálistika hazai és külföldi műhelyeit. Az áttekintésben az újabb kor és a ma problémái állnak előtérben, de megadja a kellő elismerést az uráli nyelvhasználat úttörőinek, régiebb korok kutatóinak is. Új megvilágításba helyezi például Halász Ignác munkásságát, akinek tanulmányait sokáig nem méltatták különösebb figyelemre.

Hajdú Péternek a klasszikus finnugrisztikát és a modern urálistikát jellemző írásai vitát váltottak ki. Ebben az összefüggésben nincs módja részletesebben kitérni a problémára, de a teljesség igénye nélkül néhány főbb szempontot itt is fölvet (24–26).

1. A századforduló táján nagyon sok terepmunkát végeztek a nyelvek, sok leíró jellegű publikációt is kiadtak, ezek célja azonban nem a nyelvi rendszer egzakt leírása volt, hanem az, hogy anyagot szolgáltatassanak az összehasonlító búvárlatok számára. Ezekben az anyagokban igen nehezen ismerhető fel a nyelvi rendszer.

2. Aránytalanul nagy volt az etimológiai és hangtörténeti munkák részaránya.

3. A finnugrisztika mestereinek munkássága nyomán több területen sablonos eljárások honosodtak meg, fölmerült az a veszély, hogy a finnugrisztika és az általános nyelvészet között nehezen áthidalható új keletkezik.

4. Bizonyos korábbi szórványos tendenciák után a 60-as évek eleje óta biztató fejlődés indult meg: a hagyományos módszerek és témák mellett újabb nyelvészeti irányzatok honosodtak meg. Ezek hatása tartósan mutatkozik, még akkor is, ha esetleg nem mindegyik válik be a gyakorlatban.

Hajdú Péter valamennyi megállapításával egyetértve tennék néhány megjegyzést ehhez a problémához.

A századforduló táján gyűjtött anyagok valóban elsősorban a nyelvhasználat voltak hivatva szolgálni, s nehezen hámozható ki belőlük a nyelvi rendszer. Persze akkor se volna könnyű kielemezni belőlük a nyelvi rendszert, ha nem a nyelvhasználat céljára jegyezték volna le őket: akkoriban még nem volt fejlett a leíró nyelvészet. Egyébként a nyelvtörténet számára is sok esetben félrevezetőek voltak ezek az anyagok, gondoljunk például KANNISTO és KARJALAINEN vogul, ill. osztják vokalizmustörténetére. A nyelvtudomány világszerte sokáig elhanyagolta a leíró nyelvészetet, egyoldalúan a nyelvtörténetet helyezte előtérbe, de ennek az egyoldalúságnak a történeti-összehasonlító nyelvészet is komoly kárát látta.

Hogy egy nyelvcsalád összehasonlító vizsgálatában egy ideig kiemelkedő szerephez jut az etimológia és a reá épülő hangtan, az természetes, hiszen a hangtanra épül az összehasonlító alaktan, majd nagyrészt az alaktanra a szintakszis. Ha azonban ez az eleinte szerintem természetes aránytalanság konzerválódik, annak káros következményei a kutatás minden területén megmutatkoznak, még a preferált szó- és hangtörténetben is. Ezt talán nem is kell részletesebben fejtegetni.

A második fejezet „Az uráli nyelvek genetikai kutatása” címet viseli (41–92). E részben Hajdú Péter nagy teret szentel az uráli őshaza kérdésének. Bemutatja az őstörténet tárgyát és módszerét, ismerteti az egyes tudományágak szerepét a komplex őstörténeti kutatásokban. A legfontosabb a nyelvtudomány és a régészet, de gyakran támaszkodunk a néprajz és az embertan eredményeire is. Alkalomszerűen más tudományágak is bekapcsolhatók az őstörténeti vizsgálatokba: a zenetörténet, az éghajlattörténet, a pollenanalízis, az atomfizika stb. A fontosabb őshazaelméletek kritikai ismertetése után Hajdú összefoglalja érveit amellett, hogy az uráli őshaza „a Közép-Uralban és attól

északra, az Ob alsó és középső folyása mentén lehetett, beleértve a Pecsora forrásvidékét is”.

Hajdú az őstörténetkutatás kiváló művelője, feladatát most is kitűnően oldotta meg. Két kisebb megjegyzést tennék e résszel kapcsolatban. A 46. oldalon arról ír, hogy az uráli és finnugor kor nyelvi állapota között nagy különbség nincsen, hogy „... nyelvészeti szempontból az uráli és a finnugor alapnyelv szerkezete között — egyelőre — nem sok különbséget tudunk megállapítani.” Én nagyon egyet értek az „egyelőre” beszúrásával. Azt hiszem, a PU és a kései PFU kor nyelvi állapota közt jóval nagyobb lehetett a különbség, mint ahogy ma általában vélik. Változatlanul vallom azt, amit az UAJb. 41. kötetében írtam (164): „Wenn wir die finnisch-ugrischen und samojedischen Rekonstruktionen einander gegenüberstellen, dürfen wir für die Finnougristik nicht voreingenommen sein. Das Urteil muß auf Grund allgemeinsprachwissenschaftlicher Erwägungen gefällt werden. Wir sind allerdings geneigt, die seit Jahrzehnten allgemein anerkannten Ansichten für unwiderlegbar zu halten und die neueren Angaben in die alten Schemen hineinzuzwingen. Da die finnisch-ugrische Sprachwissenschaft schon vor der Entdeckung der samojedischen Verwandtschaft hoch entwickelt war, ist es verständlich, daß die Resultate der Finnougristik bei den uralistischen Vergleichen den Ausschlag gegeben haben. Die Samojedistik muß aber endlich gleichberechtigt auftreten, besonders in der Erforschung einiger Einzelprobleme, wo unsere heutigen Kenntnisse es schon möglich machen, die innere samojedische Rekonstruktion durchzuführen.” — A pollenalfizist talán ki lehetne emelni az alkalmilag felhasznált segédtudományok közül. Az 51. oldalon Hajdú is azt írja, hogy a palynológia eredményeinek hasznosításával LÁSZLÓ GYULA „az uráli őstörténet-kutatásnak új irányt szabott.”

A 2. fejezetben van szó az uráli alapnyelv más nyelvekkel való kapcsolatairól. Hajdú ismerteti az indoeurópai, indoírani, altaji és jukagir egyezések kérdését. Jól válogatott példákat hoz mind a szókészlet, mind a nyelvtani elemek köréből. Végső konklúziója az, hogy „A különböző nyelvcsaládok rokonságában ... legfeljebb hinni lehet, bizonyításuk vagy valószínűsítésük kétséges vállalkozás” (64). Hajdú szerint helyesebb, ha „rokonságszerű kapcsolatok”-ról beszélünk, amin egyfajta nyelvi szövetséget (Sprachbund) ért, amely areális kapcsolatok révén fejlődött ki. Teljes mértékben osztoz Hajdú szkepticizmusát a nyelvcsaládok esetleges rokonságának vizsgálatával kapcsolatban. Úgy vélem azonban, hogy az általa fölvetett gondolat az areális kapcsolatok révén kialakult rokonságszerű jelenségekről szintén nehezen igazolható. Minden esetre azt hiszem, Hajdú nézetei a régi probléma jóval árnyaltabb megközelítését teszik lehetővé. Számos oka lehet az egyes nyelvcsaládok közötti egyezéseknek, és az egyik ok nem feltétlenül zárja ki a másikat. Némelyik egyezés teljesen véletlen, mások a hangszimbolika azonos érvényesüléséből fakadhatnak, ismét mások egyszerű kölcsönzés révén magyarázhatók. Nagy szerepe lehet a nyelvi szövetségeknek is, s nem lehet kizárni a rokonság gondolatát sem. Problémák, amelyeket aligha lehet valamikor is megnyugtatóan lezárni. A nyelv-tudomány egyik örök témája.

Az alapnyelv felbomlásáról szólva Hajdú értékeli a glottokronológiai módszert is (69—70). Végső konklúziója az, hogy ez a módszer nemigen alkalmas genetikai összefüggések időrendjének meghatározására, de tipológiai és dialektológiai vizsgálatokra bizonyos változtatásokkal megfelelő lehetnek.

Az uráli és finnugor kori társadalmat leírva Hajdú részletesebben kitér az állattenyésztés, a földművelés, a társadalmi szervezet és a hitélet kérdéseire. Úgy látja, hogy az uráli és finnugor korban még nem alakult ki a réntenyésztés, de lehetségesnek tartja, hogy vadászat céljára, csaliállatnak, alkalmilag szelídítettek rént. A kutya domesztikációja viszont igen valószínű. A földművelés még nem alakult ki, s bár szomszédjaik révén föltehetőleg megismerkedtek valamilyen gabonafélével, természetéig azonban aligha jutottak el. — A társadalom felépítéséről szólva nem tartja eldönthetőnek azt, hogy a finnugor kor társadalma apai vagy anyai ágon tartotta-e számon tagjai rokonságát. — A vallással kapcsolatban az a véleménye, hogy számolnunk kell a sámánizmus egy kezdetlegesebb formájának a meglétével.

A következőkben az ugor és a finn-permi ág történetét taglalja. Mivel a sajátosan ugor alapnyelvi változások vagy újítások száma nem nagy, arra a megállapításra jut, hogy az ugor csoportok egymáshoz való viszonya meglehetősen laza volt, s az ugarság talán már nagyon korán két ágra bomlott: egy délre (későbbi magyarok) és egy északra (későbbi obi-ugorok).

Nagy értéke a könyvnek „Az uráli nyelvek tipológiai és areális vizsgálata” című fejezet (93—137). Ilyen áttekintést a rokon nyelveket tárgyaló szakkönyvek nem szoktak tartalmazni, pedig vitathatatlanul szükség van rá. Hosszú önálló életük folyamán rokon nyelveink felépítése, arculata oly nagy mértékben megváltozott, hogy az összehasonlító-

történeti módszer egyedül nem elégséges jellemzésükre, osztályozásukra. A tipológia-történeti áttekintésben HUMBOLDT, SAPIR, GREENBERG munkásságát elemzi részletesebben, majd a fonémarendszerek tipológiai egybevetésének lehetőségeit mutatja be a prágai fonológiai iskola és a megkülönböztető jegyeken alapuló fonológia eszközeivel. A világosan megírt fejezetet több urálsztikai példával is illusztrálja. Nagyon magvas az univerzálékutatást ismertető fejezet is. Az areális kutatásoknak szentelt fejezetben LEWY és DÉCSY összefoglalása tér ki részletekben. Több jól megválogatott példa bemutatása után kifejti azt a nézetét, hogy „Az összefüggő földrajzi övezetben együtt lakó nyelvek kölcsönös interferenciájának számos példán láttuk nyomát, s ilyen háttérrel elfogadhatónak tartjuk azt a feltevést, hogy régi és tartós egymás-mellett-élés rokonságszerű egyezéseket fejleszthet ki a morfológiai eszköztárban is” (125). Ezt a feltevést nem tartom meggyőzőnek. Maga Hajdú is azt írja (122), hogy egy-egy nyelvi szövetségen belül csak ritkábban figyelhető meg a grammatikai morféma anyagi (rokonságszerű) egyezése. Ehhez hozzátehetem, hogy minden jól ismert nyelvi szövetség azt mutatja, hogy az egyezések döntően tipológiaiak s szerkezetiek, nem anyagiak.

Külön méltatást érdemelne „Az uráli nyelvek tipológiai áttekintése” című rész (126–137), erre azonban sajnos itt nincs mód. 20 paraméter alapján jellemzi az uráli nyelveket. A vizsgálat eredménye azt mutatja, hogy a nyelvek közötti tipológiai egyezések száma nem annyira a genetikai családfán elfoglalt helytől, hanem inkább a földrajzi elhelyezkedéstől függ.

A könyv harmadik fő része az uráli népeket mutatja be (139–385). A tárgyalás rendje a következő: földrajzi elhelyezkedésük, lélekszámuk, nyelvjárási tagolódásuk, elnevezésük eredete, embertani alkatuk, történelmük, társadalmuk, szellemi és anyagi kultúrájuk. Domokos Péter tollából áttekintést kapunk nyelvrokonaik irodalmáról. E részt aligha szükséges és lehetséges részletesen ismertetni. Hajdú Péter a legújabb szakirodalmat, forrásokat, adatokat használja fel. Előadásmódja világos, tömör, élvezetes. Ismét bebizonyítja, hogy egyik legjobb tudománynépszerűsítőnk.

Nagy értéke a könyvnek az a több, mint 100 oldal, amelyet Domokos Péter szentel nyelvrokonaik irodalmának. Az anyag így oszlik meg az egyes irodalmak között: kisebb finnugor népek: kb. 78 oldal, finn irodalom: 12 oldal, észt irodalom: 16 oldal. Ez a megoszlás így aránytalannak tűnhet, de Domokos nyilván arra törekedett, hogy arról írjon többet, amiről nemigen áll az olvasók rendelkezésére szakirodalom. Több fordításkötet sikere igazolja, hogy Magyarországon van érdeklődés nyelvrokonaik irodalma iránt, beleértve a kisebb népeket is. A fordítások révén számos nyelvrokon író neve vált ismertté nálunk, így Domokos áttekintései nem holt neveket tartalmaznak, joggal számíthatnak az olvasók közönség érdeklődésére. Figyelembe véve Domokos munkásságának pozitív külföldi visszhangját is (vö. pl. JEAN-LUC MOREAU ismertetését az EFOu. 12. kötetében), érdemes lenne tervbe venni egy kötet kiadását, amely valamely világnyelven adna áttekintést az uráli népek irodalmáról.

Régóta éreztük a hiányát egy olyan műnek, amely igényesen, korszerűen, ugyanakkor közérthetően mutatja be az uráli népeket. Hajdú Péter és Domokos Péter könyve ezt az űrt maradéktalanul betölti.

MIKOLA TIBOR

### Kalevi Wiik: Suomen kielen morfofonemiikkaa

Yritys soveltaa transformaatioteoriaa suomen yleiskielen sanojen taivutukseen. Publications of the Phonetic Department of the University of Turku, Turku 1967. 138 l.

WIİK professzor könyvének címe így fordítható: Finn morfológia. Kísérlet a transzformációelméletnek a finn köznyelv szóragozására történő alkalmazására. A könyv gépelt, sokszorosított egyetemi jegyzet. A szerző a bevezetés (3–4) után először ismerteti a három legfontosabb alaktanleírási módszert: a paradigmaticust (a hagyományos és iskolai nyelvtanok eljárását), a strukturális (deszkriptív) módszert, és a generatív (-transzformációs) módszert (4–8).

Wiik nem részletezi a strukturális módszer előnyeit a paradigmaticuséval szemben és nem bizonygatja, hogy a generatív módszer különb volna a strukturálisnál, mint ahogy a könyvben máshol sem értékel és nem vitatkozik másféle állításokkal. Megállapítja, a paradigmaticus leírás nagy előnye, hogy a laikusok is könnyen átláthatják, ezért is használják a gyakorlati céllal készült szótárak, mint például a Nykysuomen sanakirja. A má-

sik két leírási mód már inkább nyelvészeti igényű; de a strukturális (és paradigmaticus) leírás nyelvszemlélete statikus, a generatív transzformációs szemlélet a nyelvet dinamikusán, műveletsornak tekinti. Ezt követi egy külön fejezet (9–17) a generatív alaktanleírás lényegéről.

Ebben a fejezetben ismerteti a generatív felfogás fonológiaszemléletét, a kétértékű megkülönböztetőjegyes „fonéma”-jellemzést, a jegyredundanciát és a fonológiai szabály mibenlétét, vagy inkább alakját. A jelöltségi elméletet tulajdonképpen nem alkalmazza. Wiik a következő jegyekkel dolgozik és a következő finn alapalaki „morfonémákat” sorolja fel:

	<i>p</i>	<i>t</i>	<i>k</i>	<i>s</i>	<i>m</i>	<i>n</i>	<i>l</i>	<i>r</i>	<i>v</i>	<i>j</i>	<i>h</i>	<i>i</i>	<i>e</i>	<i>ä</i>	<i>y</i>	<i>ö</i>	<i>u</i>	<i>o</i>	<i>a</i>
kon(sonanttinen)	+	+	+	+	+	+	+	+	-	-	-	-	-	-	-	-	-	-	-
vok(aalinen)	-	-	-	-	-	-	+	+	-	-	-	+	+	+	+	+	+	+	+
son(orinen)	-	-	-	-	+	+	+	+	-	-	-	-	-	+	-	-	-	-	+
sup(pea)	+	+	+	-	-	-	-	+	-	-	-	+	-	-	+	-	+	-	-
lab(iaalinen)	+	-	-	-	+	-	-	-	+	-	-	-	-	-	+	+	+	+	-
aku(utti)	-	+	-	+	-	+	+	+	-	+	-	+	+	+	+	+	-	-	-

(A jegyelnevezések közül csak a *s u p p e a* szorul magyarázatra, ez körülbelül megfelel a jakobsoni „abrupt” és „compact”, ill. a későbbi „high” jegyeknek is.) Bemutat még több származtatott összetett jegyet is, melyek a fonetika és a klasszikus fonológia képzésmódot jelölő szavainak felelnek meg, egyúttal redundancia-szabályok is:

konsonantti	+ kon	- vok		
vokaali	- kon	+ vok		
likvida	+ kon	+ vok		
puolivokaali	- kon	- vok		
klusilli		- vok		+ sup
obstruentti	+ kon		- son	
frikatiivi	+ kon		- son	- sup
naaali		- vok	+ son	
resonantti	+ kon		+ son	

A használt jegyekkel, a kiválasztott alapmorfonémákkal vitatkozni lehetne, ugyanúgy a jegymeghatározásokkal, ha nem tudnók, 1. hogy ez az 1967-ben megjelent mű mennyire hajlékonyan bánik a klasszikus jegyekkel, 2. hogy a mai napig sincs megfelelően kidolgozva a megkülönböztetőjegyes „fonéma”-jellemzés, elsősorban a jelöltségi elmélet kezdetlegessége miatt, 3. hogy éppen emiatt a megkülönböztetőjegyeket csak kényszerűségből, jobb híján alkalmazzuk, mert hiszen a fonológiai szabályok megadásához szükségünk van rájuk. A kifogásolható részletek a szokásosak: a félmagánhangzók, a likvidák és a *h* jegyei, a mássalhangzó- és magánhangzó-részrendszer közös jegyei. Például [+ sup] jegyűek a zárhangok, *r* és a zárt magánhangzók; *s*, *v*, *j*, *h*, *e*, *ö* és *o* közös (?) a [- son] és [- sup] jegyekben – pedig *i* legközelebbi rokona a *j*, és mi köze a középső nyelvválástú magánhangzókhoz *s*-hez?

Ebben a fejezetben vezettedik be hat morfémahatárjegy, mégpedig: 1. frázishatár §, 2. szóhatár ≠, 3. enklitikahatár &, 4. birtokosraghatár †, 5. szilárd morfémahatár /, és 6. egyéb és laza morfémahatár †. Később, az alapalakokról szólva még több darab további morfonéma vétetik fel:  $T = t/s, k/h$ ;  $S = s/k/h$ ;  $H$ ;  $c = t/s$ ; és  $\acute{a} = a/a/o$ . Absztrakt morfonémáknak az alapalakokba való elhelyezése olyan eljárás, ami mai felfogásunk szerint lehetőleg kerülendő, hiszen ezek a generatív nyelvtan dinamikus szabályláncolatába statikus mozzanatokot juttatnak, tulajdonképpen műveletrövidítési szimbólumok. Teljesen ilyen a hat morfémahatárjel, melyek mégis indokoltak, mivel – minthogy tágabb értelemben vett szintaktikai műveletek eredményei azok az alakhangtani jelenségek, amelyekre figyelmeztetnek – Wiik könyve pedig szoros értelemben vett morfonológia, szó(hang)alaktan, és így többet nem foglalkozhatik velük. Egyéb-

ként a későbbiek folyamán még további absztrakt morfofonémákat vezet be (majd töröl művelettel):  $\rho$ ,  $b$ ,  $d$ ,  $g$ ,  $x$ ,  $\delta$ ,  $g$ ,  $z$ . Absztraktságukat jól mutatják jegyeik (valamennyi [- vok]):

	$b$	$\delta$	$z$	$s$		$p$	$v$
	$d$	$\delta$	$z$	$s$		$t$	$j$
	$g$	$g$		$x$	összehasonlításul	$k$	
	$\rho$						$h$
kon	-	-	-	+		+	-
son	-	+	+	-		-	-
sup	+	+	-	-		+	-

Egyébként  $g$  és  $\rho$  semmiben sem különbözik, egyformán [- lab] [- aku] mindegyik. A morfofonémák megválasztásában Wiiket két szempont vezette, egyrészt grafikai (gépelési) szempont, ami miatt a jelek egy része önkényes, más része motivált emlékeztető betű ( $\neq$ ,  $P$ ,  $b$ ), másrészt nyelvtörténeti, mikoris az egyes betűjelek — és egyes műveletek átmeneti eredményei — régmúlt nyelvtörténeti események felidézései. A nyelvtörténeti motiváció helyességét egyébként Wiik is vallja. Tudjuk, hogy a mai/felszíni és régi/mélyszíni jelenségek nem véletlenül egyeznek vagy hasonlítanak oly módon, hogy a mai mélyszíni rendszer megfeleljen a régi felszíninek. Wiik könyve e tekintetben is igen emlékeztet az SPE-re (N. CHOMSKY—M. HALLE, *The Sound Pattern of English*. New York 1968.) és az 1960-as évek végi generatív fonológia absztrakt és historizáló felfogására és távol áll a „natural generative phonology” mélyszínrre vonatkozó felfogásától.

A nem-generatív szemlélet a generatív fonológiában a klasszikus strukturális leírás morfofonológiáját véli felfedezni, illetőleg úgy tűnik: nincs éles határ a fonetikai, fonológiai, morfofonológiai és morfológiai „fejezetek” között. Ennek az az oka, hogy a generatív grammatikában nincsenek „fejezetek” a fonetikától egészen a szintaxisig, sem fordítva. Nagyon leegyszerűsítve, van egy többé-kevésbé statikus szótár, amire sorrendben műveleti szabályokat értelmezünk, a korai szabályok képezik a mélystruktúrát, a későbbiek a sekélyt, a végsők a felszínt, azokat a „konkrét nyelvi tényeket”, amelyeket közvetlenül megismerhetünk, de amelyeket leírni nehéz. (A generatív grammatika stratégiája korántsem ilyen lineáris, a szabályok jóval bonyolultabbak és a szótár passzív jellege kétséges.) Már a korai szabályok között is akadnak szintaktikaiak — maguk a szabályok is szintaktikai természetűek — fonológiaiak, alaktaniak stb., és a felszínek között ugyanúgy, ezért a generatív (morfo)fonológia csak nagyjából jellemezhető alsóbb nyelvi szintek leírásaként.

Wiik az alapalakokról szóló fejezetben (19—24) felsorolja annak a hetvennyolc névszótípusnak, negyvenöt igitípusnak és legfontosabb toldalékoknak az alapalakját, melyekkel a továbbiakban operál.

Az ezt követő tizennégy fejezet a könyv lényegi része. Ez tartalmazza a legfontosabb finn morfofonológiai jelenségek szabályszerű tárgyalását — a 'szabályszerű' mindkét jelentésében. A tizennégy témakör csak nagyjából jelent sorrendiséget, az egyes fejezetek eredményükben hasonló, alaktanilag kapcsolatos kérdéseket érintenek, követik a klasszikus nyelvtanok témaköreit. Ami feltűnő, a szabályok nincsenek megszámozva, nincsenek sorrendbe állítva, de Wiik általában utal arra, ha valamelyik szabály nyilvánvalóan kapcsolatos más szabállyal, megelőzi, vagy feltételezi. Az összes szabályra azonban ez az egymáshoz vonatkoztatás nem történik meg; de a Suomen kielen morfofonemiikkaa egyrészt kísérlet, másrészt tankönyv, és mert a generatív fonológia mindmáig csak kísérleti szakaszban van, teljesen következetes egymáshoz vonatkoztatást más generatív munkákban sem látni.

A fonológiai szabályok közül a sarkalatos finn szabályok, az általános nyelv(észet)i és magyar morfofonológiai vonatkozásúak érdekesek számunkra. A magánhangzóhármónia értelmezése (25—26) elfogadható. Többedszótagban a magánhangzók palatalitását meghatározó [aku] jegy semlegesül szóhatáron belül (vö. még 16):

$$\begin{bmatrix} - \text{kon} \\ + \text{vok} \end{bmatrix} \longrightarrow [- \text{aku}], \text{ ha a szóban } \begin{bmatrix} - \text{kon} \\ + \text{vok} \\ - \text{aku} \end{bmatrix} \text{ van, egyébként} \\ \longrightarrow [+ \text{aku}], \text{ például}$$

	a)	b)	c)
	<i>t a l o + s + t a</i>	<i>k y n ä + s + t ä</i>	<i>p e l i + s + t ä</i>
kon	+ + -	- + -	+ - + -
vok	- ++ -	-+- -	-+++ -
son	+ - - +	++ - +	- - - +
sup	+ -- - +	++ - +	+ --+ - +
lab		-+	+ - -
aku	+ - +	- + +	

A finn magánhangzóharmóniát valóban úgy a legegyszerűbb leírni, hogy a többedszótagi ill. toldalékbeli magánhangzók alapalakját palatálisnak tekintjük, mert ellenkező esetben veláris *i*-t, *e*-t is be kellene vezetni az első szótagba, a *silta*, *mela*, *(verta)* féle szavak miatt. Ugyanakkor ez azt jelenti, hogy az alapalakban éppen a jelölt (jegyű) oppozíciótagot feltételezzük az *y/u*, *ö/o*, *ä/a* párokból! Úgy látszik, inkább veláris *z*, *g* bevezetése volna a természetesebb megoldás. Elgondolkoztató, hogy a finnországi cigányban, melyben éppen a finn hatására alakult ki magánhangzóharmónia — az (idegen) *ü*, *ö*, *ä* utáni (eredeti) *u*, *o*, *a* palatalizálódik (ilyen némely cseremis nyelvjárás harmóniája is) — a többedszótagi, toldalékbeli magánhangzók velárisak az alapalakban. (I. P. VALTONEN, Suomen mustaliskielien etymologinen sanakirja [Helsinki 1972] irodalmát). A magyar magánhangzóharmóniája is így írható le legegyszerűbben (vö. G. Mészöly, The origins and effects of vowel epenthesis in Hungarian. Columbia University WPL 3:17—46 1976.), ha csak nem tulajdonítjuk a [ $\pm$  acute] jegyet a törmféma sajátjának.

Nagyon szellemesen kezeli Wiik a *käsi*, *kansi* féle mássalhangzótvű szavakat. Nem elvesztik tőmagánhangzójukat, hanem epentézisszabállyal nyerik. És epentetikus majdnem minden szóközépi *e* is: *kädeksi* ← *kät* + *ks* + *n*, *käteen* ← *kät* + *s* + *n*, *kädelle* ← *kät* + *ll* + *n*, *tule* ← *tul* + *p*, *tulemma* ← *tul* + *p* + *m* + *e* + *t*. E magánhangzó felold bizonyos mássalhangzókapcsolatokat a mássalhangzók minőségétől és/vagy a morfémahatár helyétől, minőségétől függően; szabályai egészen szorosan kapcsolódnak a mássalhangzótorlódások egyéb feloldási módjaihoz, így például a mássalhangzókievetéshez (40—42), melyek ismét szoros kapcsolatban állnak az egyéb mássalhangzóváltozásokkal (asszimiláció 42—45, disszimiláció 46, véghehezet 47—48, *t*-nek *i* előtti *s*-szé változása 78—80). Ezeknél a legfontosabb a szabályok sorrendisége, hiszen csak helyes sorrendben való alkalmazásuk vezet helyes eredményre. Az epentetikus *e* szabályai igen tanulságosak más finnugor nyelvek hasonló problémái miatt. Idetartozik a finnugor alapnyelv *-e* és *-ä/-a* tőmagánhangzójának kérdése. Egyre többen állítják, hogy az ún. *-e* tövek akár mássalhangzótvövek is lehettek. Az epentetikus magánhangzók kérdése pedig szinte minden nyelvben a redukált magánhangzók fogalmával kapcsolódik. Így ezek a kérdések összefüggenek a többi finnugor, köztük a magyar nyelv redukált magánhangzóival és a magyar magánhangzó-epentézissel, a „két nyílt szótagos törvénnyel”, a pótlónyúlással, voltaképpen az egész hangtörténettel és természetesen a mai magyar morfológiájával.

Központi helyet foglalnak el a könyvben a fokváltakozási szabályok (többször: 49—57, toldalékban: 58—66). A fokváltakozás értelmezésének rengeteg lehetősége és gazdag irodalma van. Wiik nyilván meggondolta, hogy miért választotta azt a nehezebbnek tűnő levezetési módot, melynek során *ö* a *kukko* alapalakból *kukgo* + *n* alakon át jut el *kukon*-ig. Ez a fonológiai ill. motiválatlan kapcsolat elkerülhető volna például akkor, ha már az alapalakokban *b*, *d*, *g*; *p*, *t*, *k* szerepelne *p*, *t*, *k*; *pp*, *tt*, *kk* helyett és a fokváltakozásban nyílt szótagi „erősödést” látnánk. Emiatt persze másképp kellene megfogalmazni egy sor más szabályt, így a szótagolásét (24), mivel ez esetben *p*, *t*, *k* + *V* is zárná a szótagot. Azt, hogy néhány szóban a *hk* nem fokváltakozik, Wiik úgy oldja meg, hogy alapalaknak *hk* helyett *xk*-t feltételez, mely *x* *h*-val szemben [ $+$  kon] (ill. *k*-val szemben [ $-$  sup]), így egy fokváltakozást elkerülő kategóriába kerül a hasonló *sp*, *st* és *sk* mássalhangzókapcsolatokkal. Ez sűrűdik egy másik szabállyal (46): *ykt* → *yksi*, *ykt* + *nä* → *yhtenä*; a szabály így valószínű:

$$\begin{bmatrix} + \text{kon} \\ - \text{vok} \\ + \text{sup} \\ - \text{aku} \end{bmatrix} \longrightarrow [- \text{sup}] \quad / \text{---} \quad \begin{bmatrix} + \text{kon} \\ - \text{vok} \\ + \text{sup} \\ + \text{aku} \end{bmatrix}$$

$$(k \longrightarrow *x \quad / \text{---} \quad t),$$

azaz *k* elveszti zárhangúságát *t* előtt, majd, mivel a felszínen csak *h* van, a *x*-nak [+kon] jegye is törlődik. Wiiknél *k* egyszerre veszti el mindkét jegyét, jóllehet itt jegyelhasonulásról van szó. Viszont *ykt + e + n → yhden*, pedig ha *xk* nem, *xt* sem fokváltakozhatik.

A kiragadott példákön kívül a következőkről van még szó a könyvben: a toldalék-eleji *i* hatása a megelőző magánhangzóra (67–75), a vég-*e* változási és törlési szabályai (76–77), három magánhangzó kapcsolata (81–82), a nyitódó diftongusok (83–86). A könyv második része a különleges, külön magyarázatot igénylő, kevésbé fonológiai, a csaknem szuppletív formációkat tárgyalja: a névmások (87–100), az igeragok (101–110), a birtokosragok (110–111), a rövid számnevek (115–116), az 57–62. számú névszó-paradigmák (117–120), a *veli* (8., 121), *mies* (72., 121–123), a *-nen* végűek (124), a minőségnevek többszáma (125), a tagadóige (127), a passzívum (128–131), a többes genitívusz (132–134), a 2. participium (135–136).

Bizonyos, hogy átfogóbb generatív nyelvtan nélkülözni tudna több alapalaki morfofonémát és morfémahatárjelet, műveleteket állítva helyükbe.

A könyv egy 24 tételre bibliográfiával zárul, melyből J. D. McCawley, *Morphophonemics of the Finnish noun* (MIT kézirat 1964), mint egyik előzmény kiemelendő. Ehhez McCawleynek két kiegészítése van még (szintén kézirat), ami a bibliográfiában nem szerepel: Revised version of the Finnish rules (University of Chicago 1966), és Further revisions of the Finnish rules (uo. 1967). Nem szerepel a bibliográfiában R. T. Harms, *Finnish structural sketch* (UAS 42. Bloomington 1964) könyve sem. A könyvben sok a gépelési hiba, ezek egy része észrevehető. Ide kívánkozik a megjegyzés, hogy a fonológiai mátrixok és szabályok redundanciamentességük miatt nem tartalmazhatnak semmiféle hibát, egy +/- felcserélése esetenként egészen súlyos félreértéseket okozhat.

Végezetül megállapítható, hogy a Suomen kielen morfofoemiikkaa az 1967-es év egyik jelentős nyelvészeti teljesítménye, és noha több változás történt az elmúlt tizenkét év fonológiájában, a következő években is a téma fontos alapműve marad.

P. TÁLOS ENDRE

### Kálmán Béla: Wogulische Texte mit einem Glossar

Akadémiai Kiadó, Budapest 1976. 353 l.

A szakszerű egyszerűséggel megnevezett munka KÁLMÁN BÉLÁNAK, a vogul nyelv legkiválóbb mai magyar kutatójának az 1957–1958-as és az 1966-os években Leningrádban vogul anyanyelvű tanároktól, kutatóktól, és ott tanuló diákoktól származó gyűjtését teszi közzé. Gyűjteményének anyaga négy vogul nyelvjárásból, az északi vogul Szigva, Szoszva, és Ob vidékén beszélt nyelvből, valamint a Jukonda mellékén született vogulok nyelvéből származik. E nyelvjáráások közül jobban csak a szoszvai ismert, a szigvai és a jukondai alig, míg az obi nyelvjárásnak mindmáig ez a legelső és legteljesebb forrása. (Lásd még: KÁLMÁN BÉLA, *Chrestomathia Vogulica*. Tankönyvkiadó, Budapest 1976<sup>2</sup>, illetve az itt bemutatandó mű 12. lapján a szerző tanulmányútjairól szóló beszámolók irodalmát és az „Anmerkungen” részben az egyes szövegekre vonatkozó tájékoztatókat. Nyelvi szempontból pedig az „Einführung” cím alatti részt a 13–49. lapokon, amelynek a bemutatására még visszatérek.)

A munka gerincét a szövegek alkotják. Szám szerint 104 különböző terjedelmű és jellegű szöveg. Összesen 65 nagyalakú nyomtatott lap terjedelemben, melynek az értékét igazán csak az tudja, aki hasonló gyűjtést e körben maga is végzett s maga előtt látja azt a keserves munkát, amely sokszor akár csak egy-egy szó megértését is kíséri. A szövegek mellé Kálmán Béla párhuzamosan német fordítást is ad (50–179), de közli a vogul szövegeket magyar fordításban is (180–205). „Anmerkungen” cím alatt pedig részletesen tájékoztat az egyes szövegek keletkezéséről, eddigi publikáltságukról s jegyzetek segítségével könnyíti a sokszor bonyolult szövegek jobb megértését (206–226).

A szövegek jelentősége messze túlnő nyelvészeti felhasználhatóságuk keretén. Még azon is, hogy egyes darabjai unikumok, egyes vogul nyelvjáráások egyetlen reprezentánsai. Legalább ilyen értékes az a sajátosságuk, hogy bemutatják és szinte átfogják az egész, mai, élő vogul kultúrát, a mitológikus meséktől a modern hétköznapi világának a sokszor egyszerű formákba öntött tükrén keresztül egészen a magas rangú irodalomig (Sesztalov, részben Vahruseva) s ezzel új, bő anyagot szolgáltatnak számos tudományágnak. Különösen a verstan és a finnugor népzene kutatóira gondolok itt, akik egyes



szövegek mellékleteként a „Melodien” c. részben megtalálhatják 33 dal kottáját és hozzájuk kapcsolódva 12 zenei (szöveg nélküli) dallam lejegyzését (325–349), a dallamokra vonatkozó jegyzetekkel együtt (350–352).

A munka másik fő alkotó része a „Glossar”, a mintegy 5000 szóból álló szójegyzék, számos esetben a szó jövevény eredetére vonatkozó utalással (227–324).

Kálmán Béla vogul gyűjtése a finnugrisztikának szép értéke. Még talán ennél is több: kincs. De e kincs sokszor nehezen hozzáférhető. Ezt nem kis szomorúsággal főleg azért mondjuk el, mert szerintünk ezt az anyagot igazán nem lett volna szabad a csak egyébként is türelemmel bíró szaknyelvszerekre gondolva kiadni. Feltétlenül könnyebbéget jelentett volna, ha a szövegek egyes passzusai (vagy akár az egyes mondatai is) be lettek volna sorszámozva. Annál inkább is, mert a vogul szöveg és német fordítása el-elkalandoznak egymástól, lévén hogy a vogul szöveg sokkal rövidebb, mint a neki megfelelő német. E terjedelmi különbség kérdését érdemes lenne egyszer nyomdászati szempontból végre elvileg is rendezni: talán nem kellene feltétlenül a szöveg (a szedés) folyamatosságához ragaszkodni az egyik nyelvi szövegben (a jelen esetben a vogulban akkor, amikor a másik, a párhuzamos szövegfordítás (a német) majd félhosszal elszalad tőle. Nem tudom szebbnek tartani, ha ennek következtében a vogul szövegoldalon olykor fél lapot is kitevő fehér foltokat látok (pl. 66, 68 stb.). Ha a vélt könyvészeti megoldás már úgy sem lehet „szép”, legalább hasznos lehetne, az adott esetben azzal, hogy a vogul szöveget csak oly mértékben adja, amilyen mértékben azt a német fordítás terjedelme megengedi. A könyv felhasználását – sajnos – nem segíti a könyv szerkezete sem: szövegek (a páros oldalon a vogul, a páratlanon a német), a vogul szöveg magyar fordítása, megjegyzések (ti. a vogul szöveghez), a szójegyzék, a dallamok (ugyancsak szöveggel) és végül jegyzetek a dallamokhoz. Szerintünk a szójegyzék a kötet végén mindenképpen inkább a helyén lett volna, a dallamokhoz fűzött jegyzetek pedig minden bizonnyal befértek volna a „Melodien” c. részbe. Elég kritikus a magyar fordítás elhelyezése is. En inkább az utolsó előtti helyre, a „Glossar” elé tettem volna. Így a jegyzetek közvetlenül követhették volna a szövegeket s az egész kötet homogénabb lehetett volna. Úgy vélem azonban, hogy e kis kényelmetlenségek nem veszik el kedvünket e kötettől. Ha megszoktuk, otthonosan tudunk mozogni benne.

A szövegek fordítása szép, olvasmányos. Mind a német, de a még szövegkövetőbb magyar is. Olykor azonban a fordítás az értelmi tartalom gördülékényebb visszaadásának az érdekében kissé elszakad a nyelvi formák megértésének az igényétől. Pl. a 35. pont alatti kis dal (106) második versszaka a magyar fordításban (192) így szerepel: „Merrefelé sietünk, /ki vár minket? / Ószfejű három öregasszony / színes szemű sok fiacskája.” A megfelelő német hely (107): „Wohin eilen wir, / vom wem werden wir erwartet? / Von den vielen Söhnehen mit bunten (farbigen) Augen / der drei grauhaarigen alten Frauen.” A vogul szöveg viszont inkább a következő fordítást sugallja: „Merrefelé sietünk, / kitől várunk (passzivum)? / Ószfejű három öregasszonytól / színes szemű sok fiúcskától (fiacskától).” Kedves „Az éger meséje” magyar szövegének a harmadik mondata: „Kutyanyelv [formájú] evezőskét csinált, kendermagháj [vastagságú] csónakot készített . . .” E fordítás alapján a vogul teljesen érthető. Ez kevésbé mondható el a kérdéses hely német fordításáról: „Sie machte ein Hundszunge-Ruderchen, sie machte einen Hanfsamenschalen-Kahn . . .”, mely az evező és a csónak milyensége tekintetében elég szűkszavú. A szöveget kísérő jegyzetek sok, értékes, tárgyi, néprajzi felvilágosítással szolgálnak. Pl. a *pör-wit* 'Laichsaft' magyarázata az említett mesében. A magunk részéről mégis egy kevéssel több jegyzetért igen hálásak lettünk volna. Így pl. ugyancsak e mesében (54) a *kapaj* 'groß' szóval kapcsolatos szerkezet egészen sajátos, egy kis magyarzó jegyzet a megértését igencsak elősegítette volna. (L. még a szót a szótári részben is.) A jegyzetekben szó esik arról, hogy egyes szövegek megjelentek magyar fordításban is. Ezt talán érdemes lett volna megemlíteni a 3. és a 74. szöveg kapcsán is.

A kötet előszava („Vorwort”, 9–12) részletesen tájékoztat a szerző gyűjtőmunkájáról s nagy mértékben hozzásegít, hogy a szerző munkásságát az eddigi vogul szakirodalomban elhelyezhessük. Külön is fel kell hívni a figyelmet két térképvezetára a ma is vogul nyelvet beszélő vogulok elterjedtségéről (11, továbbá 13, mely lapon a vázlat az obi vogulokról közöl fontos adatokat). (Kár volt azonban a térképen a grafikusnak a 'falu' jelentésű vogul *pāwal/pāyal* megnevezést egy „p”-s megoldással elspórolni, amikor a teljes szó kiírására is bőven lett volna hely.)

Az „Einführung” c. részben (13–49) Kálmán Béla több, a kötetben levő nyelvjárásokra vonatkozó fontos tudnivalót közöl. Elsőként az obi nyelvjárás jellemzését („Bemerkungen zur Ob-Mundart”, 13–16), mellyel vogul nyelvi ismeretünket hasznosan gazdagítja. E nyelvjárás tanulságainak fontos nyelvtörténeti mondanivalója van: lásd pl. az *s/š*, az *l*-hangok, a *kw* kérdését, melyek részben egy régebbi állapotot tükröznek

(pl. az *š*, talán a *k* is a másutti *kw* helyén), részben esetleg mint innovációk kiinduló pontja jöhetnek számításba (pl. az *l'* esetében). A „Lautlehre” c. rész (17–28) – különösen, ami az északi nyelvjárásokat illeti – értékes, személyes megfigyelések gyűjteménye. A szerző megfigyelései módot nyújtanak arra, hogy azokat a többi „magyar füllel” tett megfigyeléssel (MUNKÁCSI, LAKÓ) egy sorba állítva összevessük KANNISTO finn, CSERNYECOV vogul-orosz, STEINITZ német és ROMBANGYEJEVA vogul anyanyelvi bázis alapján tett megfigyeléseivel.

Kálmán Béla a szigvai-szoszvai nyelvjárásokban nagyon óvatosan számol egy *čč* (*ttš*) fonémával. Hasonló probléma előjön a (STEINITZ) színjai és a (RÉDEI) kazimi osztjákban is. Kálmán többek között két példát is említ (24): *tultšan* 'Nähbeutel' és *uša* 'sogar'. Saját (suriskári és kazimi osztják) megfigyeléseim alapján úgy tűnik, nem valószínű, hogy itt egy önálló fonémáról lenne szó. A kérdéses hang ugyanis nem tartozik egyazon szótaghoz (morfémához), amit kétségtelenül az is mutat, hogy szótagoláskor elemei a morfémahatáron szétesnek *s t + š* lesz belőlük. Kálmán Béla maga is így hozza e szavakat a munka szótári részében (315, 319): *tultšan*, illetve *uša* (*uša*). (L. még szövegben az 54. lapon: *uša* formában.) Kérdésesnek tűnik az *l* szerepeltetése az obi nyelvjárás összefoglaló táblázatában (22). Az erre vonatkozó egyéb közlések (23) alapján laterális párként talán célszerűbb volna *l – l'*, vagy *l – l'* konzonánsokkal számolni. A jukondai nyelvjárás magánhangzói között az *ö* (és hosszú párja is a megfelelő helyen) az *a*, *ä* és *ä* hangokkal van egy sorban. (Ugyanígy az *o*, az *e* is az *ü* mellett.) E megoldással már Steinirznél is lehet találkozni, de egyet érteni vele kevésbé. Ha az egyes magánhangzójelek (betűk) már egyszer konszenzus alapján a nyílásfok szerint rögzítődtek, célszerűbbnek látszik amellet megmaradni *s* az ettől eltérő hangértéket egy másvalamilyen jellel (betűvel, vagy mellékjellel) jelölni. A keleti nyelvjárásokban (28) Steinitz helyett inkább Kannisto idézése látszana fontosabbnak, minthogy e nyelvjárásból Steinitznek saját megfigyelései nem voltak. A „Flexio (Paradigmen)” c. rész (29–49) a szövegek könnyebb megértése érdekében egy kis, nagyon világos és sok nyelvjárási újdonságot nyújtó morfológiai vázlatot ad az egyes nyelvjárások kardinális pontjairól (Substantive, Personalpronomina, Numeralien, Verba).

A finnugor kutatások szinte létrejöttük óta krónikus anyagiánnyal küzdenek. Még inkább ez a helyzet, amióta a kutatások a szó és a hang köréből mindinkább a mondat és a szöveg felé tolódtak. Különösen fájdalmas aktualitástú ez a kérdés az éppen a magyarról oly közel álló vogul esetében. Kálmán Bélának ezért a további kutatások alapját szolgáló, nagy fáradsággal és áldozattal járó szövegkiadását csak a legnagyobb elismeréssel és köszönettel tudjuk fogadni.

A zenei anyag feldolgozásában a szerzőnek DOMOKOS KINGA, NORBERT VIRGENS, VIKÁR LÁSZLÓ és PAPP JÁNOS voltak a segítségére. A német fordítás HANNELORE KRÜGER-TOKODY és KOCSÁNY PIROSKA munkája.

GULYA JÁNOS

### Rédei Károly: Zyrian Folklore Texts

Bibliotheca Uralica 3. Akadémiai Kiadó, Budapest 1978. 652 l.

RÉDEI KÁROLYNAK zürjén folklórszövegeket tartalmazó kötetét több okból is érdeklődéssel vártuk. Nagyobb számú zürjén szöveg angol párhuzamos fordítással, jegyzetekkel még nem jelent meg, így Rédei munkája az első, amely a legelterjedtebb világnyelven nyújt ismertetést rokon népünk nyelvéről és néprajzáról. A gyűjtő, a szerző, akit egyéb urálsziktikai munkássága mellett V. I. LITKIN után bizvást tarthatunk a zürjén nyelv legjobb élő kutatójának, nagyobb mennyiségű komi szöveget most publikált először.

Az előszóából (9–10) főleg a gyűjtés körülményeiről értesülünk és a könyv használatához kapunk útmutatót. Anyaga nagy részét Rédei 1964-ben egy három és fél hónapos tanulmányúton gyűjtötte a Komi Autonóm Szovjet Szocialista Köztársaságban. Leginkább olyan nyelvjárásterületeken járt, ahonnan eddig kevés szöveget jegyeztek föl. A vimi, az alsó- és felső-viscegdai, valamint a viserei dialektusból közölt anyag általában helyszíni gyűjtés eredménye, a permjaki szövegeket (és néhány mást) Rédei Sziktivkarban és Moszkvában rögzítette. A gyűjtés mintegy hetven százaléka magnetofonszalagon, a

Magyar Tudományos Akadémia Nyelvtudományi Intézetében is, szintén hozzáférhető. A szövegek nyelvjárásonként csoportosíthatnak, ezeken belül pedig műfajok szerint: mesék és elbeszélések; találós kérdések; közmondások, kifejezések; dalok; siratók; gyermekdalok, verses mesék; rigmusok, csaszuskák követik egymást. A közép-vicegdai, az izmai és a permják följegyzések főleg mesék és elbeszélések (a felső-vicegdaiak közt viszont bővülő ige és átokvers is akad). Elbeszélésen különböző (népi) szövegek értendők, amelyekben a közlők többek közt az életük történetéről, a falujukról, népi foglalkozásokról (halászat, vadászat, földművelés, rénszarvastenyésztés, házépítés, házi munka, szövés), a fontosabb családi eseményekről (pl. születés, házasság, temetés) és a hozzájuk kapcsolódó szokásokról szólnak. A háborút is átélte két asszony elbeszélése megkapó és megrázó bepillantást nyújt ezeknek az egyszerű, dolgos embereknek az életébe. A fiatalabban elbeszéléseiből és az idősebbeknek a jelenre vonatkozó megjegyzéseiből az a jelentős fejlődés is kitűnik, amelyen nyelvrokonaink az utóbbi évtizedekben mentek át. A szövegekben a nyelvjáráások és az irodalmi nyelv egymásra hatását, s a hagyományos népi kultúrának a modernnel való keveredését szintén vizsgálni lehet. Az anyag a nyelvjáráások között lapszám szerint így oszlik meg: vimi (13—93), alsó-vicegdai (94—199), középvicsegdai (200—205), felső-vicegdai (206—329), viserei (330—395), izmai (397—407), északi permják (409—469), déli permják (471—557). Külön kiemelendő, hogy a szövegek átrása fonematikus, az allofónokat a gyűjtő csak bizonyos esetekben és akkor jelölte, ha az egyes nyelvjáráások fontosabb hangtani jellegzetességeinek bemutatása megkívánta. Illusztrációként néhány szövegben Rédei a beszédszünetet szintén jelölte.

A 251 szöveget nyelvi és néprajzi magyarázatok (558—596) kísérik. Ezek a közlők adatait, a főleg orosz kölcsönzésekre való utalást — a szöveg alapján a dallamokra vonatkozóan is —, valamint olyan megjegyzéseket, szó- és kifejezés-magyarázatokat tartalmaznak, amelyek a szöveg megértéséhez fontosak, s FOKOS DÁVID és WICHMANN—UOTILA szótárában nincsenek bent. A függelékekben először KOVÁCS ÁGNES a mesék AARNE—THOMPSON-számait adja meg (597—599). Majd DOMOKOS MÁRIA az énekelt darabok alapján a gyűjtés gazdag zenei anyagáról szól, s illusztrációként huszonkilenc dallamot kottával — alattuk a szöveggel — szintén közöl (600—645). Domokos nem arra törekedett, hogy minden nyelvjárásból válogasson, inkább egy-két műfajt mutat be néhány példával. Az archaikusabb anyagot részesíti előnyben, tizenhárom gyermekdalt, tíz siratót és hat balladát, dalt kottáz, s lát el általánosságban majd egyenként is szakszerű magyarázatokkal. A dallamoknak komi népzenei munkákban megjelent variánsaira szintén utal. Érdekes különben, hogy Rédei gyűjtésében olykor egy dalnak több változata, illetve ugyanannak a dalnak különböző nyelvjáráskbéli följegyzése is szerepel. Ha egy dalt egyszerre többen énekelnek, a pontos lejegyzést az teszi lehetővé, hogy a vezérenékes hangja jól kihallatszik a többié közül. Az egyes énekesek közt apróbb szövegbeli eltérések is lehetségesek. A könyvet néhány, a komi emberek és tájat bemutató fénykép zárja (649—652).

Rédei munkájának színvonalára e rövid tartalmi ismertetésből is következtethetünk. Érdekes anyaga, a földolgozás alapos és sokszempontú volta, valamint az áttekinthető elrendezés a könyvet a maga nemében az eddigi legjobb zürjén folklórkiadvánnyá teszi. A gyűjtőnek nyilván nem kis segítségére volt, hogy jól beszéli is a zürjén nyelvet. Rédei munkáját nyelvészek és néprajzosok egyaránt nagy haszonnal forgathatják, tanulmányozhatják. Részünkről pusztán három apró kifogást, hibát említnék. Kár, hogy a zürjén eredetiben esetenként előforduló töltelékszavak és töltelék-kifejezések fordítása — olyanoké, mint *sue*, *suas* 'he says', *mij-ke kare* 'bother' stb. — gyakran elmaradt. Tudományos kiadványban a fordításnak szerintünk még ilyenkor is pontosan kell követnie az eredetit. Aztán sokan a zürjén szöveget nem, csak az angolt fogják olvasni, s így a eredeti e vonása esetleg elkerülheti a figyelmüket. Keresztelő János napja nem június 4-én, hanem 24-én van. Ez a nap a János nevű emberek egyik névnapja, az egyház azonban ekkor Keresztelő Szent Jánosnak a születésnapját ünnepli, nem a névnapját (vö. 575). Mivel a kötet egy sorozatnak szintén tagja, ajánlatos lett volna ISSN-számmal is ellátni. Értékeinel, valamint az angol nyelvű fordításnál és kommentároknál fogva — ezeket GOMBOS IMRE ültette át, nyelvéleg pedig GEORGE F. CUSHING ellenőrizte — RÉDEI KÁROLY könyve a zürjén filológiának világszerte számon tartott, jelentős munkája lesz.

A. MOLNÁR FERENC

## Rédei Károly: Chrestomathia Syrjaenica

Tankönyvkiadó, Budapest 1978. 197 l.

## Rédei Károly: Syrjänische Chrestomathie

Studia Uralica 1. Verband der wissenschaftlichen Gesellschaften Österreichs, Wien 1978. 265 l.

A Helsinkiben működő Finnugor Társaság már a század elején felismerte, hogy a rokon nyelvek tanulmányozását kresztomátiák kiadásával lehet megkönyvíteni. E felismerés eredményeként jelent meg a Társaság „Hilfsmittel” sorozata, melynek hét kötete a lapp, a votják, a karjalai, a mordvin, a cseremisz és a zürjén nyelvet mutatja be.

A finnugor nyelvekkel ismerkedő egyetemi hallgató jó hasznát vette ezeknek a köteteknek. Ezt bizonyítja az is, hogy a votják, mordvin és cseremisz köteteket második kiadásban is meg kellett jelentetni, a lapp kresztomátiának pedig új változatát készítette el ERKKI ITKONEN 1960-ban. A Finnugor Társaság kresztomátiái eleinte csak szövegeket és szójegyzéket tartalmaztak, később ezekhez nyelvtani vázlat is járult. A szójegyzékek a nyelvtörténet tanulmányozását is elősegítették, mert a szavak jelentésén kívül megadták azok etimológiáját is, ha ez ismert volt.

Magyarországon a 60-as évek eleje óta jelennek meg a rokon nyelveket bemutató tankönyvek és kresztomátiák. Eddig a vogullal, cseremisszel, erza-mordvinnal, a szamojéd nyelvekkel, az északi-osztjakkal megismertető kötetek jelentek meg. Készülőben van a lapp, a votják és egy újabb osztják tankönyv. Ezek megjelenése után csak a kisebb balti-finn nyelvek magyar nyelvű bemutatása marad a hiánylistán.

Rédei Károly tankönyvének célja, hogy megismertesse a magyar és finnugor szakos hallgatókat egy rokon nyelv (a zürjén) rendszerével. A könyv ezt az alapvető feladatát jól teljesíti, mint ez majd a részletes ismertetésből is kiderül.

A mű négy fő részre tagolódik: Bevezetés (7–44), nyelvtan (45–98), szövegek (99–126) és szójegyzék (127–158).

A Bevezetésben először rövid áttekintést kapunk a zürjén nyelv kutatásának történetéről, majd a terjedelmes (25 lapon kb. 700 tétel) bibliográfia (12–36) következik. A bibliográfia egyes részei talán túlságosan is terjedelmesek. A szerző a teljesség kedvéért sok olyan művet és tanulmányt is felvett, amelyek gyakorlatilag hozzáférhetetlenek és így fel sem használhatók. Ugyanakkor úgy tűnik, hogy néhány cikkel még gyarapítani lehetne az irodalomjegyzéket. Pl. HARMS, A permi imperativus története a generatív fonológia módszerével (NyK 70: 366–372) VÁSZOLYI ÉRIK, Az uráli-N lativuszrag nyomai a zürjén és a votják nyelvekben (NyK 70: 373–382). Bár recenziókat nem vett fel, mégis kivételt kellett volna tennie néhány esetben. Felvehette volna FOKOSNAK LYTKIN, Drevnopermskij jazyk és Dialektologičeskaja chrestomatija po permskim jazykam c. műveiről (NyK 55: 270–285, NyK 57: 313–320) és LYTKINNEK ITKONEN vokalizmuselméletéről (VJa. 1956/3: 138–144) írt recenzióját, valamint saját recenzióját a zürjén etimológiai szótárról (NyK 75: 263–270). Ezek nem szokványos ismertetések, hanem lényeges megállapításokat tartalmaznak az említett művekről, így számomra feltétlenül szükségesek.

A bibliográfiával kapcsolatban néhány technikai jellegű probléma is felmerül. A bibliográfiai adatok néhol hiányosak, pl. a 13. lapon BERCH művénel hiányzik az évszám és a megjelenés helye, a 14. lapon FLÉROV művénel a lapszám, a 16. lapon HOLMBERG második művénel az évszám, a 17. lapon EFIMENKO művénel a megjelenés helye. Ezeket a műveket a szerzőnek — szóbeli közlése szerint — nem áll módjában megtekinteni. FOKOS Zürjén szövegek c. műve a NyK-ben jelent meg, a bibliográfiából azonban a folyóirat neve hiányzik, csak a kötetszámok vannak meg. Az ugyanennél a tételnél megadott FF rövidítés a rövidítésgyűjteményekben nem található. Sajnos több más rövidítés (14. l.: Acta Soc. Scient. Fenn., KSz., 35. l.: RÉH, 51. l.: SzrSzl., 65. l.: WUo.) feloldása is hiányzik. Didaktikai szempontból hasznos lett volna megmondani azt is, hogy pl. a Komi mu és Gora mu című folyóiratok mikor és hol jelentek, illetve jelennek meg.

A cirill betűs címeket és szavakat a szerző (a zürjén irodalmi nyelvi szövegek kivételével) transzliterálja, de sehol nem tájékoztat arról, hogy milyen elvek alapján. Bár az általa használt transzliterálás viszonylag egyszerű és következetes a fent említett didaktikai szempont miatt mégis jó lett volna egy átírási (átbetűzési) táblázat közlése.

A bibliográfiát a zürjén nyelvjárások ismertetése (37–42) követi. Megismertet a zürjének lélekszámával, területi elhelyezkedésével. Megtudjuk, hogy a 475 ezres zürjénség nagy része (85%) a Komi Autonóm Köztársaságban, illetve a Komi-permják Nemzetiségi Körzetben él. Ezután ismerteti a zürjén nyelvjárások közötti főbb hangtani, alaktani és szókészleti különbségeket, a zürjén nyelvjárások rendszeres felsorolásával és rövid jellemzésével azonban sajnos adós marad. A fejezetben megadott nyelvjárásrövidítések közül nincsenek feloldva a következők: KP = keleti permják, ASz. = alsó-sziszolai, KSz. = közép-sziszolai, FSz. = felső-sziszolai, Vis. = viserei nyelvjárás (A 195. lapon közölt nyelvjárási térképen található Ja. = jazvai (keleti permják) nyelvjárás sem található meg a rövidítésjegyzékben.)

A következő rövid fejezetben a komi-zürjén és a komi-permják irodalmi nyelv és írásbeliség kialakulásával és fejlődésével ismerteti meg a szerző. A zürjén írásbeliség már a 14. században kialakult, majd a 18. századból maradtak fenn vallásos művek, de csak a 19. század második felében jelentek meg nagyobb számban zürjén nyelvű kiadványok, amelyek már a mai irodalmi nyelv előzményeinek tekinthetők.

A zürjén írásnak változatos története van. Permi Szent István speciális ún. abur írást dolgozott ki a zürjén számára, később a cirill betűket használták. A forradalom után először cirill, majd néhány évig latin betűkkel írtak. 1939 óta ismét a cirill írást használják, két betűvel kiegészítve. A 43. lapon ezt írja a szerző: „A latin ábécére való áttérést azonban nem koronázta siker.” Azt azonban nem tudjuk meg, hogy miért. Túlzás azt állítani, hogy a *c, f* fonémák meghonosodtak volna a zürjénben (44), hiszen a következő lapon maga Rédei is azt írja, hogy a *c, f, x* „ma még nem tekinthetők zürjén fonémáknak” (45).

Ezzel már el is érkezünk a könyv következő fejezetéhez a fonológiához (45–53). A szerző ismerteti a zürjén fonémákat, kiejtési és kapcsolódási szabályait. Csak sajnálhatjuk, hogy a KP nyelvjárás különleges magánhangzó rendszeréhez nem fűz magyarázatokat (a KP *ø* fonémáról l. mégis 53. l.).

A hagyományos fonológiai leírás után kísérletet tesz a zürjén fonémák megkülönböztető jegyekkel történő bemutatására (49–50). A kísérlet úttörő volta miatt elismerést érdemel, de úgy tűnik, hogy nem minden tekintetben kielégítő.<sup>1</sup> Az általános zürjén magánhangzó-rendszer leírása ugyan kevesebb DF-fel nem valósítható meg, de intuíciónknak, az általános gyakorlatnak és a binaritás elvének is ellentmond, hogy az *a e i* fonémákat

– back
– front

jeggyel lássuk el. A probléma úgy oldható meg, hogy a [front] jegy helyett a [round] jegyet használjuk és akkor a következő mátrixot kapjuk:

	<i>e</i>	<i>ɛ</i>	<i>o</i>	<i>a</i>	<i>i</i>	<i>ɨ</i>	<i>u</i>
high	–	–	–	–	+	+	+
low	–	–	–	+	(–)	(–)	(–)
round	–	–	+	(–)	–	–	+
back	–	+	(+)	(+)	–	+	(+)

Ebben az esetben természetesen a redundancia-szabályok is megváltoznak. (Csak zárójelben említtem meg, hogy Rédei második redundancia-szabálya formailag sem jó, mert nincs olyan fonéma, amely  $\left[ \begin{smallmatrix} + \text{back} \\ + \text{front} \end{smallmatrix} \right]$  lenne. A helyes forma ez lenne:

$\left\{ \left[ \begin{smallmatrix} + \text{back} \\ + \text{front} \end{smallmatrix} \right] \right\} \rightarrow [+ \text{per}]$

A KP nyelvjárás magánhangzóinak leírásához három DF is elég, ha az *u*-t és *ó*-t [– back], az *a*-t és *ø*-t [+ back] jeggyel látjuk el. Az általam javasolt mátrix a következő:

<sup>1</sup> A zürjén megkülönböztető jegyekre vonatkozó nézeteimet jelen írásom jellege miatt, valamint terjedelmi okokból nem áll módomban részletesen kifejteni. Az itt felvetett problémákra később önálló cikkben kívánok visszatérni.

	e	ó	a	o	i	u	ö	ü
high	-	-	-	-	+	+	+	+
back	-	-	+	+	-	-	+	+
round	-	+	-	+	-	+	-	+

Ez a rendszer többé-kevésbé a tapasztalati tényeknek is megfelel (vö. LYTKIN: Komi-jazvinskij dialekt 29) és sokkal egyszerűbb, mint a szerzőé.

A mássalhangzó-rendszerrel kapcsolatban két ellenvetésem van: egyrészt, hogy a [lat] (= laterális) jegy felvétele felesleges, mivel az *l* és *r* a [continuant] jegy segítségével jól elkülöníthetők egymástól. Másrészt az *s* és *š* illetve a *z* és *ž* teljesen azonos előjeli jegyekkel szerepelnek, tehát nincsenek elkülönítve egymástól. A probléma úgy oldható meg, hogy a [round] jegy helyett [back] jegyet veszünk fel, amelynek segítségével, mind a *p*: *k*, *b*: *g*, mind az *s*: *š* *z*: *ž* elkülöníthető egymástól, oly módon, hogy a párok első ragjai [- back], a második tagjai [+ back] jegyet kapnak.

Végül egy didaktikai jellegű megjegyzés: ha már nem értelmezte az általa használt DF-eket és nem is utalt forrására, legalább a DF-ek teljes magyar nevét ki kellett volna írnia minden esetben.

A fonológiai fejezetet átírási táblázatok (51–53) zárják le. Az 51–52. lapon említett „lágú mgh.” nyelvészeti erősen pontatlan terminus, hiszen voltaképpen a megelőző mássalhangzó lágúságát jelölő betűről van szó. Jobb lett volna, ha kiírja a kérdéses betűket: *m* + *e*, *u*, *o*, *a*, *ö*. A 38. lapon mondottak („... fonológiai szembanállás van a *w* (< *l*) és a *v* között...” ) alapján úgy látszik, hogy a DP nyelvjárásban *w* fonéma is van. Ez azonban az átírási táblázatból hiányzik.

A morfológiai fejezetben (55–58) a morfémák fonológiai szerkezetével és alternációival, a sandhival és a hangsúllyal foglalkozik. Rédei úgy véli, hogy az iness. és ill. birtokos személyragos alakjai (-*am*, -*ad*, -*as*) szételmezhetetlen egységet képeznek. Ennek ellentmond az, hogy az említett suffixumokban az -*m*, -*d*, -*s* egyértelműen a birtokos személyének kifejezői, tehát az előttük levő -*a*- lehet az esetrag (vö. VÁSZOLYI: NyK 69: 16). Igaz, hogy egy ilyen alternáns eléggé meglepő, mert az abszolút ragozásban az iness. ragja -*in* az ill.-é -*e*, de a tárgyalt alakok másféle szegmentálása aligha lehetséges. Egyébként könyve 60. lapján maga Rédei is azt írja, hogy az -*e* ragnak -*a* allomorfja is van.

A morfológiai fejezet (59–92) a hagyományos sorrendben tárgyalja a szófajokat és alaktani sajátságait.

A névszói esetragozás ismertetésekor csak az esetek rövidített latin nevét adja meg, némi magyarázat vagy legalább a teljes név kiírása és a megfelelő magyar rag vagy névutó megadása nem ártott volna, mert így pl. a Cons., Appr., Pros., Egr. stb. szavak nem sokat mondanak a zürjénnel ismerkedő egyetemi hallgatónak.

A melléknévről szólva ismerteti fokozását és mondatbeli szerepét is. A 64. lapon olvasható ez a kissé furcsa mondat: „A melléknév jelzői, állítmányi... és főnévi szerepben használatos.” Úgy tűnik, hogy itt két össze nem tartozó dolog került szükségtelenül egy mondatba.

A névszókat a névmások követik (70–77), ragozási táblázatokkal. Ezek felvétele feltétlenül helyes volt, mert nagymértékben megkönnyítik a gyakran szabálytalan ragozott névmási alakok felismerését.

A 71. lapon a következőket olvassuk: „Az egyes szám 1. és 2. személyű gen., gen.-abl. és dat. alakok közül a gen.-abl. (*men-šj-m*, *ten-šj-d*) leíró, a gen. és a dat. (*men-a-m*, *men-šj-m*, *ten-a-d*, *ten-šj-d*) pedig történeti szempontból névmástő + Cx + Px elemekre tagolódik.” Számomra nem világos, hogy milyen alapon tesz a szerző ilyen megkülönböztetést. A felsorolt esetek ragja az abszolút ragozásban: gen. -*šj*, gen.-abl. -*šj*, dat. -*šj*. Ha pedig a -*šj* ragnak leíró szempontból lehet -*šj*- allomorfja, miért nem lehet a -*šj* ragnak -*šj*- allomorfja? Talán jobb lenne, ha az ilyen alakokat (legalábbis leíró szempontból) egyáltalán nem szegmentálná.

Az igével foglalkozó fejezet (78–89) tömören összefoglalja a zürjén igére vonatkozó legfontosabb tudnivalókat, itt is ragozási mintákkal segítve elő a zürjén nyelv gyakorlati szempontú megismerését. Alábbi megjegyzéseim inkább csak elvi jelentőségűek és az igeidőkre vonatkoznak: Rédei szerint a zürjénben a jelen időnek is van jele, mégpedig az 1. és 2. személyben *a* a 3. személyben *e*. Ezzel a nézettel semmiképpen sem tudok egyetérteni, a következők miatt:

1. Az összes többi időnek jól elkülöníthető jele van, tehát a rendszer szempontjából felesleges jelenidő-jelet felvenni.

2. Ha az *a* és *ę* elemet időjelnek tekintjük, akkor az a furcsa helyzet áll elő, hogy az egyes szám 1. és 3. személyt csak (egy felesleges) időjel allomorfiái különböztetik meg egymástól. Mivel a személyek megkülönböztetése ebben az esetben fontosabb, célszerűbb lenne az *-a-t* az 1., az *-ę-t* a 3. személy kifejezőjének tekinteni. Ez a megoldás nincs ellentmondásban a nyelvtörténeti tényekkel.

3. A szerző szerint a futurum jele is *a*. Így az a szokatlan helyzet áll elő, hogy ugyanaz a szegmentum az 1. és 2. személyben a jelen idő, a 3. személyben pedig a jövő idő jele lenne!

Mint a fentiekből kiténik Rédei futurummal is számol a zürjénben, megjegyvezve, hogy a jövő idejű alakok csak a 3. személyben különböznek a jelen idejű alakoktól. Véleményem részletes kifejtése nélkül szeretném ezzel kapcsolatban megjegyezni a következőket:

1. A nyelvi rendszer szempontjából nem szükséges jövő idővel számolni, mivel a zürjénben (éppúgy, mint más finnugor nyelvekben is) a jövő idejű jelentés jól kifejezhető a jelen idővel is.

2. Lehet, hogy az irodalmi nyelvben a két idő megkülönböztetése következetes, de nem mondható el ez a nyelvjárásokról. Az Ud. nyelvjárással kapcsolatban ezt LYTĶIN is megerősíti (NyK 71: 1969). Hogy ez más nyelvjárások esetében is így van, azt mutatja a következő, Rédeitől vett példa (105): *more dorę sija lećas lįjšini, utkajasęs lįjle* 'lemegy a tengerhez vadászni, vadkacsákat lő'. A példában a *lećas* 'lemegy' formailag „jövő idő”, a *lįjle* 'lő' jelen. Az azonban nyilvánvaló, hogy itt mindkét igealak azonos időt fejez ki, mint a szerző fordítása is mutatja. Értelmileg pedig éppen a „jövő idejű” alak jelölne a korábban történő cselekvést!?

3. Az irodalmi nyelvben is vannak példák arra, hogy a kétféle rag nem differenciálódik. Így pl. a *lo-* 'lesz' igének egyes szám 3. személyben *loę* és *loas* alakja is van, de mindkettő a jövő időt fejezi ki. A csak 3. személyű segédigék közül pl. a *kolę* 'kell' -*ę* ragos, a *kovmas* 'szükséges, kell' -*as* ragos, bár mindkettő jelen időt fejez ki.

Úgy tűnik, hogy a fent elmondottak alapján nem tarthatjuk olyan biztosnak a jövő idő kategóriájának meglétét a zürjén nyelvben (a zürjén nyelv fogalmába beleértve a nyelvjárásokat is), mint a szerző.

Az igék után még a határozószókat (89–91), névutókat (91–92) és a kötőszókat (92) mutatja be felsorolásszerűen.

A rövid, de tartalmas szintaktikai fejezetben (93–98) a következő kérdésekkel foglalkozik: a mondatrészek, kongruencia, szórend, tagadás és tiltás, habeo-s szerkezetek, igeneves szerkezetek, a mondatok osztályozása. Látjuk tehát, hogy ha röviden is, de minden lényegesebb mondatnyi problémát érint. A mondatrészek tárgyalásakor ismertet meg az esetragok funkciójával (93–94), talán a kelleténél valamivel szükségesebben.

A nyelvtani rész megbízhatóan, a kellő tömörséggel, de világosan és jól érthetően mutatja be a zürjén nyelvvel kapcsolatos legfontosabb hang-, alak- és mondattani tudnivalókat. Érthetően sokkal többet ad, mint UOTILA zürjén kresztomatíájának rövid, ragozási táblázatokra korlátozódó nyelvtani vázlata. A nyelvtani rész külön értéke, hogy Rédei több esetben nyelvtörténeti megjegyzéseket is tesz, pl. utal egyes ragok képzők eredetére, eredeti funkciójára. Szívesen mondanám azt, hogy az ilyen megjegyzésekből több is lehetne, de tudom, hogy egyrészt a szerző célja nem történeti grammatika írása volt, másrészt terjedelmi korlátokkal is számolnia kellett.

A tulajdonképpeni szöveggyűjteményben (99–126) 28 lapon 21 nyelvjárási és irodalmi szöveget közöl. A 16 nyelvjárási szöveg 8 nyelvjárást képvisel, így szinte minden fontosabb nyelvjárást bemutat. Csak sajnálhatjuk, hogy a nyelvtörténetileg igen fontos keleti permjáki (jazvai) nyelvjárásból nem közöl szöveget. A nyelvjárási szövegeket, – helyesen – fonematikus átírásban közli, és saját gyűjtésén kívül korábbi kutatók (WICHMANN, FOKOS) gyűjtéséből is mutat be szemelvényeket. A nyelvjárási szövegek műfajilag is változatosak, meséket, verseket, mondát, találós kérdéseket, szokások leírását találjuk köztük. Jó lett volna, ha legalább saját gyűjtése esetén megadta volna a közlők adatait, főleg életkorukat.

Az öt irodalmi nyelvi szöveg tíz és fél lapot tesz ki. Egy hosszabb novella és négy vers található ebben a részben, cirill betűs formában. Mivel a zürjén azon ritka finnugor nyelvek közé tartozik, amelyeknek korai (14. századi) nyelvemlékei vannak, jó lett volna közölni egy-két szemelvényt az ózürjén szövegekből is, azok nagy nyelvtörténeti jelentősége miatt. Ugyancsak megadhatta volna az írók születési (és halálozási) és a művek keletkezési évét. Hiszen pl. a KURATOV-vers megítélése szempontjából nagyon fontos az a tény, hogy ez a múlt század közepén keletkezett.

A szövegek előtt, vagy után közölhetett volna a szerző néhány lapnyi, egyszerű, hétköznapi formulákat, beszélgetéseket tartalmazó szöveget. Ennek több haszna is lett

volna: 1. a hallgatóknak nem kellene a zürjén nyelv tanulmányozását bonyolultabb nyelvjárási vagy irodalmi szövegek olvasásával kezdeni; 2. nem árt, ha a leendő nyelvész tud is beszélni azon a nyelven, amelyet kutatni fog; 3. a könnyű szövegek olvasása és megtanulása olyan sikerélményt jelentene, amely jól motiválná a zürjén tanulmányok folytatását.

A szójegyzék (127–158) a szövegek szóanyagát tartalmazza, kb. 2500 címszót. A címszón kívül közli annak nyelvjárási változatait is (ha vannak), a magyar jelentést, majd utal a szó esetleges orosz eredetére. Kívánatos lett volna utalni más szavak eredetére is. Ez a terjedelmet lényegesen nem növelte volna, de a szójegyzék értékét igen, hiszen Rédei az egyik legkiválóbb finnugor etimológus.

A magyar fordítások (159–189) nagy segítséget nyújtanak a szövegek tanulmányozásához, tehát közlésük feltétlenül helyes volt. Az irodalmi szövegeknek műfordítását közli, ezt a tényt tehát figyelembe kell venni azok használatakor.

A könyvet kissé hiányos rövidítésjegyzék (191–192), a zürjén nyelvjárásokat bemutató térkép (195) és három (feltehetőleg nyomdai okokból) elég rossz minőségű fénykép zárja le.

Rédei tankönyvének német nyelvű változata Bécsben jelent meg egy új sorozat (Studia Uralica) első tagjaként, DOBÓ ATTILA korrekt fordításában. Az offset eljárással készült német változat néhány jelentéktelen részlettel eltekintve megegyezik a magyar nyelvű eredetivel. Megjelenése a német nyelvterületen is megkönnyíti majd a zürjén nyelv tanulmányozását.

Rédei Károly zürjén kresztomátiájának megjelenése a finnugor nyelvtudomány nagy nyeresége. A könyv fő értékei a bő bibliográfia, a jól áttekinthető, világos nyelvtani összefoglalás és a jól megválogatott szövegek.

A hazai és külföldi egyetemi hallgatókon kívül haszonnal forgathatják Rédei művét mindazok, akik a finnugor, illetve ezen belül a zürjén nyelvtudomány kérdéseivel foglalkoznak.

CSÚCS SÁNDOR

## О диалектах и говорах южноудмуртского наречия

Сборник статей и материалов. Ижевск. 1978. 159 л.

Az izsevszki Tudományos Kutatóintézet 500 példányban kiadott tanulmánykötete az udmurt (valamint a permi és a volgai finnugor) nyelvtörténet szempontjából rendkívül fontos déli udmurt nyelvterület kisebb nyelvjárási egységeit vizsgálja. Az utóbbi 10–15 évben az udmurt nyelvjárások kutatása erőteljesen folyik, de annak ellenére, hogy éppen az idegen (finnugor és nem finnugor) nyelvi hatásnak legjobban kitett déli nyelvjárás kutatásában jelentős sikereket értek el, e téren korszerű leírásokban még mindig nem bővelkedünk. Ez a kötet tehát egy lépést jelent a fehér foltok eltüntetésében.

Az első cikkben (Морфологические особенности среднеюжного диалекта удмуртского языка I. 3–46, bibliográfia 42–46) a főként névtannal foglalkozó A. G. АРНИПОВ az alnasi járás északi, a mozsgai járás keleti, a malopurgai járás délnyugati részén beszélt helyi, ún. középdéli udmurt nyelvváltozat alakitani sajátosságait írja le. Az említett terület lakói egységes, önálló nyelvjárást beszélnek, vannak azonban olyan, jelentéktelennek tűnő apróságok, amelyek a nyelvjáráson belül területi különbségeket jelentenek. Az ilyen — elsősorban hangtani, morfofonematikus, ejtésbeli — eltéréseket a szerző településtörténeti okokkal, éspedig az ugyanazon nemzetséghez tartozással, ill. nem tartozással magyarázza. Ez utóbbi nemcsak települések közötti különbségeket, hanem egy településen belüli eltéréseket is jelent: az ugyanabban a faluban lakó, de különféle nemzetségekből (= más falvakból) idekerült asszonyok pl. az irodalmi nyelvi *bam* 'arc' szót változatos módon (*baŋ, bam, ba', bam* stb.) ejtik.

A. G. АРНИПОВ cikke tanulságos, példákban, bibliográfiai utalásokban rendkívül gazdag. Különösen azok figyelmébe ajánlható, akik az egyes és többes szám alkalmazását, az *-os/-jos* többes jelet és képzőt, valamint az „egyszerű” és a „birtokos” névszóragozást tanulmányozzák.

M. G. АТАМАНОВNAK a Вопросы удмуртской диалектологии (Izsevszk 1975) c. tanulmánykötetről írt ismertetésünkben szemére vetettük, hogy a magyarul kissé leegyszerűsítve nemzetségnévként nevezett *voršud*-nevekkel foglalkozó cikkében a kérdés történetének taglálása során Sz. K. ВУСМАКИН ide vonatkozó munkáira nem tért ki. Most a Фонетические варианты воршудно-родовых имён c. cikke (47–58) többek között erre



is magyarázatot ad. Busmakin a *voršud*-neveket helynevekként és kisebb népcsoportok nevékként, tehát névtani szempontból vizsgálta 1969-ben, 1970-ben megjelent cikkeiben, és a *voršud*-nevek közé sorolt minden *-ka (-ga)*, *-ja (-a)*- végű – tehát a *voršud*-nevekre valóban jellemző végződésű – ойконима-t, vagyis településnevet. M. G. Atamanov szerint csak lehetséges, de egyáltalán nem bizonyos, hogy ezekkel a *-ka (-ga)*, *-ja (-a)*- végű településnevekkel növelni lehet az elsőként Pervuhin által (1888-ban) említett, majd Hudjakov által (1920-ban) fel is sorolt 70 *voršud*-név számát. Busmakin *voršud*-névnek tart több olyan településnevet is, amelyről bizonyítható, hogy bár a település a kereszténység felvétele előtt az alapítójától kapta a nevét, a lakói mégis olyan – valóban létező, ill. létezett – nemzetségekhez tartoztak (ill. tartoznak), amelynek neve (= *voršud*-név) nem azonos a falu nevével.

M. G. Atamanov 1971-től 1977-ig rendszeresen és módszeresen gyűjtötte a *voršud*-neveket, és 1978-ban e témából írt értekezését – a kérdés első, teljességre törekvő és valóban nyelvészeti szempontú, de a nyelvészetten túlra is kitekintő alapos feldolgozását – Tartuban meg is védte. Ma ő ennek a több nemzedéket, nyelvészeket, néprajzosokat, történészeket és a szakmai körökön túl, az ún. széles néptömegeket is érdeklő kérdésnek elsőrangú szakembere. A 49–54. oldalon felsorolja az udmurt *voršud*-neveket, rekonstruálja ősudmurt formájukat. Ami a *voršud*-nevek-jelentését illeti, azt tapasztalta, hogy túlnyomó többségük csak nehézségekkel, egy részük pedig egyáltalán nem értelmezhető és etimologizálható. A *voršud*-nevek magánhangzóinak (54–55) és mássalhangzóinak vizsgálata (55–56) után megállapította, hogy a peremnyelvjárások jól megőrizték az ősbibnek tekinthető magánhangzóállapotot, míg a mássalhangzók jelentős változásokon mentek át.

B. S. ZAGULJAJEVA a Kilmez vidéki nyelvjárások (говоры) igeragozási sajátosságairól írt (Некоторые черты глагольных форм прикильмезьских говоров 59–64). A Szelti, Kopka, Gura falvakban beszélt udmurt nyelv, a Kilmez menti nyelvjárás három helyi változata. A többi udmurt nyelvjárástól és az irodalmi nyelvtől megkülönböztető sajátosságai – az igeragozás terén – a következők: Az irodalmi nyelvi *-sk-* képzőelem csak a II. ragozásban használatos. Szeltiben az irodalmi nyelvi jelen idejű egyes szám I. (és 2.) személyű *m̄niško* helyett *m̄nko* 'megyek', *berdiško* helyett *berdko* 'sírok' stb. használatos. Ugyanez Kopkában *m̄ško*, *b̄rsko* alakban hangzik, itt tehát az *-sk-*nak *-sk-*felel meg.

Gura és Kopka nyelvváltozatában az *-sk-* képző *-s-*e az igetövégi *-t*, *-d* mássalhangzóval *-č-* affrikátát eredményez, pl. *točko* < *toško* < *tođiško* 'tudok', tehát kialakul az *-sk-* képző *-čk-* változata, amelyet a beszermánok és a felsőizsi udmurtok is használnak. Az *-sk-* képző történetére vonatkozó különféle álláspontok rövid, de velős ismertetése után rátér a *-sal* jelű feltételes mód helyi változatainak vizsgálatára. Az irodalmi nyelvben a *-sal-* közvetlenül az igetövhöz kapcsolódik. A *-sal-*hoz a déli udmurtban a 2. és a 3. személyben igei személyragok járulnak, az északiban pedig nem. E téren a gurai nyelvváltozat a déli, a szelti pedig az északi sajátosságokat mutatja (a könnyebb megértés kedvéért jegyezzük meg, hogy Gura és Szelti csaknem egy vonalban van Udmurtia északnyugati részén, Gura a Kilmez medencéjének nyugati, Szelti pedig a keleti(bb) oldalán). Az I. ragozáshoz tartozó igék *-j-* tövéghangzója a *-sal* képző/jel előtt kiesik (*m̄nišsal* helyett *m̄nsal*).

A szelti kivételével a Kilmez mente nyelvében – eltérően a többi nyelvjárástól és az irodalmi nyelvtől – a *-sal-*jeles feltételes módú igealakok mellett a *val* 'volt' segédigealak is használatos: nem időt fejez ki, hanem a feltételességet nyomósítja. A *-sal-*módjelet B. A. SZEREBRENNYIKOV a *-sa-* határozói igenévképzőnek és az *-l* elem kapcsolódásának tartja, ez utóbbi szerinte a létige múlt idejű alakjának, a *val*-nak „szétmállása”-ból származik. I. V. TARAKANOV viszont *-s* + *-al* elemek kapcsolódását tételezi fel (*-s* < *-š*, *-iš*, *-jš* melléknévi igenévképző + *al* < *val* 'volt' segédige). Akárhogy is álljon a dolog, a szerző a *val* segédige használatát a Kilmez mentén ősi reliktumnak tekinti.

A különféle igealakokban használatos gyakorító igeképző *-lla* helyén itt *-lj-* alakot talált. A 19. századi szövegekben ennek a képzőnek a használata sokkal kisebb mértékűnek tűnik – írja a szerző. Az *-lj-* (és nem *-lla*) máshol is használatos, de a kilmezihez legközelebbi (területét tekintve szomszéd) középkeleti nyelvjárásban azonban *-lla*, néha *-la*. A képző történetének vizsgálata során B. S. Zaguljajeva azokhoz csatlakozik, akik az *-lj-*-ben két gyakorító képző halmazát látják. Más nyelvjárásokban a *-j* hatására az *l*-lággyá vált, geminálódott, a kilmeziiben pedig megőrződött az eredeti állapot.

V. K. КЕЛМАКОВ ebben a kötetben folytatta a kirikmaszji nyelvjárás(ok) (говоры) leírását (Краткая характеристика кырыкмасских говоров южноудмуртского наречия II. 65–85), amelyet a Вопросы удмуртской диалектологии c. kötetben kezdett meg. (Ismertetését I. NyK 80: 417–418) A második részben most I–XX. számozással nyelvmutatvá-

nyokat tett közzé (orosz fordítással). A települések történetével (alapításával, egyes részeik elnevezésével stb.) kapcsolatos rövid elbeszélések (némelyik mindössze pár sor) mellett találunk itt dalokat, csasztuskákat és az adatközlők élettörténetéből részleteket (főként a *шудтем апиос*-ról, a 'szerencse/boldogság nélküli', vagyis a háborús évekről), valamint képviselve vannak az ún. „népköltészeti apróműfajok”, a talalóskérdések, mondások stb.

A kötet legtöbb újdonságot tartalmazó cikke kétségkívül R. S. NASZIBULLIN cikke a szverdlovszki területen fekvő Krasznoufimszk környékén (l. térkép a 87. o.-on) élő udmurtokról, akikről SJÖGREN híradását nem tekintve ez az első tudományos leírás: Наблюдения над языком красноуфимских удмуртов. 86–151. A krasznoufimszki járásban két faluban — Юва és Верхний-Бугальш (vagyis Felső-bugalis) a nevük — nem nagy számú udmurt lakosság beszél udmurtul, éspedig nagyon sajátos udmurt nyelven. Juva és Felső-Bugalis lakói a Krasznoufimszkhöz közelebb eső, ma Marijszkije Kljucsiki-nak nevezett helységekből áttelepedve maguk alapították ezeket a falvakat. Lehetőséges, hogy Marijszkije Kljucsikiba még a kazányi tatár kánság bukását megelőző időkben — az első jelentős vándorlási hullám idején érkeztek, akkor, amikor megkezdődött a marik, udmurtok és más népek keletre (a Kámán túlra, az Urálvídekre) húzódása. 1572-ben Rettegett Iván oklevele említi őket első ízben, amikor felszólítja a Sztroganovokat, hogy küldjenek embereket a lázongó marik, és a hozzájuk csatlakozott udmurtok, baskirok stb. leverésére. A 16–18. századi dokumentumok gyakran együtt, egymás szomszédságában, együttműködve említi a marikat és az udmurtokat. Az ún. keleti mari és a Kámán túl élő udmurt lakosság sajátos népcsoportot alkot ma is: egymás mellett élnek, s nem ritkán vegyes lakosságú falvakat alkotnak. Az udmurtok a Kámán túl kb. 100 faluban, kb. 35 000 fős létszámban élnek.

A szverdlovszki terület helynevei tanúskodnak az udmurt lakosság beolvadásáról és a beolvadtak „milyenségéről”: *Arakajevo* (ar = az udmurtok egy részének tatár neve + tatár *akaj* 'pogány'), *Peganovka* (udm. *pegan* 'futás, menekülés' + *-ovka* orosz végződés) stb. Marijszkije Kljucsikit a környékbeli marik *odo sola*-nak 'udmurt falu'-nak nevezik. Juvában és Felső-Bugalisban kezdetben csak udmurtok éltek, a marik csak később jelentek meg, de hogy mikor, ezt éppúgy nem tudjuk, mint azt sem, hogy mikor jelentek meg az udmurtok a mai Marijszkije Kljucsikiban. Arra van adat 1697-ből, hogy ekkor már a két faluban a marik és az udmurtok együtt művelték a földet, hogy „a vjatkai kormányzóságból jöttek” (? az udmurtok, ? a marik), és kötelességük volt az utakat, hidakat rendben tartani. Vjatkai „előéletükről” ezek az udmurtok nem őriznek semmiféle hagyományt, jöellehet egykori nemzetségfőiket ma is meg tudják nevezni. *Vorsud*-neveiket értelmezni viszont nem tudják. Mindez elég különös, ugyanis a Kámán túl élő udmurtokra általában az jellemző, hogy kitartóan és hűségesen őrzik hagyományait, többnyire pontosan tudják, honnan, mikor, miért érkeztek. A juvai leteleplők vezetőinek neve fennmaradt: *esmekej*, *bajki* és *muluuk*.

A két — kezdetben udmurt — falu lakói állandóan kapcsolatban voltak egymással. Még a kollektivizálás idején is élő hagyomány volt a tavaszi ünnep, melyen a két falu fiatalsága — évente felváltva — ellovagolt a másik faluba, egy e célra rendszeresített zászlót vivén.

A két falu udmurtjainak műveltségén erős mari és baskír hatás érződik. A szerző közül (kottástul) egy „eredeti udmurt” dalt, amelynek dallama feltehetően mari. A vegyes (udmurt—mari) házasságoknak köszönhetően az udmurt lakosság hamarosan marinak kezdte magát tartani. 1888-ban pl. Juva lakossága a hivatalos statisztika szerint udmurt volt, Felső-Bugalisé immáron mari, 1929-ben pedig Juva összes udmurt lakója marinak nevezte magát, Felső Bugalisé 669 lakójából ekkor 121 volt udmurt. Ma már csak a 60 éven felüliek beszélnek udmurtul.

Mint említettük, a krasznoufimszki udmurtokról elsőként A. J. Sjögren írt (1827; 286 szót fel is jegyzett). R. S. Naszibullin, aki a Kámán túl beszélt udmurt nyelvjárások szakembere, 1973 óta foglalkozik velük, 1975—1977-ben maga is gyűjtött tőlük a helyszínen. Kutatásainak eredményét ebben a cikkben összegezte, korábbi cikkeiben csak az anyag egyes részeit használta fel. Az ungvári (1977) össz-szövetségi finnugor konferencián róluk tartott előadását egészében beledolgozta ebbe a cikkbe, amelyben a két falu történetét tárgyaló részt a krasznoufimszki udmurtok nyelvének leírása követ.

Magánhangzórendszerük jellegzetesen délnyugati udmurt, mássalhangzórendszerükre pedig az *ŋ* megőrzése, a *j*-nek tatár mintára végbemenő affrikálódása, valamint a mari hangrendszerre jellemző változások egész sora jellemző. Ezeknek nagy szerepük van nyelvi és történeti jelenségek korhoz kötésében. Pl. azok a tények, hogy *v* helyett *β*, kemény *l* helyett féllágy *l*, a képzőkben, a bolgártörök és a 18. század előtti orosz jövevényszavakban *s* helyett *š*, *z* helyett *ž* használatos, a szerző szerint meggyőzően bizonyítják azt, hogy a *ž*-vé, *š*-sé válás a mariban és a krasznoufimszki udmurtban egyidőben ment végbe.

Sőt, ennek alapján fel lehet tételezni, hogy a 11–12. sz.-tól a krasznoufimrszki udmurtok elődei — akiket Naszibullin ari udmurtoknak tart — kétnyelvűek voltak.

Az alakitani sajátosságok között említendő: a 'ki?' kérdéssel — finnugor örökségként — csak emberre lehet kérdezni. A 12 esetragot ismerő esetrendszerre jellemző némely ragnak a megszokottól eltérő használata, ill. a szokatlan esetrag (pl. a többes tárgyesetben *-iz*, a *-ból/-ből* jelentésű *-is* helyett *-ti* stb.). Az 'egymás' jelentésű névmást nem az *og* vagy *odig* 'egy' számnév ismétlésével képezik, hanem az *odig* 'egy' és a *kák* 'kettő' összekapcsolásával, pl. *odigmá-kákmá* 'mi egymást', *odigtá-káktá* 'ti egymást' stb.

A mondattani sajátosságok között „csemnegének” számíthat a birtokos személyragokkal azonos igei személyragokat felvevő névszói állítmány:

<i>mon lečâte</i>	'bátor vagyok'	<i>mi lečâtmâ</i>	'bátrak vagyunk'
<i>ton lečâted</i>	'bátor vagy'	<i>ti lečâtâ</i>	'bátrak vagytok'
<i>šo lečât</i>	'ő bátor'	<i>šoos lečâtmâ</i>	'ők bátrak'

Múlt időben a személyragokat a segédige (*βal* < *val*) kapja:

<i>mon lečât βale</i>	'bátor voltam'
<i>ton lečât βaled</i>	'bátor voltál'
<i>šo lečât βal</i>	'bátor volt'

Ha a névszói állítmány *-m* képzős igenév, akkor a múlt időben a segédige nem kap személyragokat.

Az ilyen állítmány tagadása is sajátos módon történik: az igei személyragokat az *eβel* 'nincs; nem ...' szó veszi fel:

<i>mon lečât eβele</i>	'nem vagyok bátor'
<i>ton lečât eβeled</i>	'nem vagy bátor'
<i>šo lečât eβel</i>	'ő nem bátor'

Múlt időben a tagadó szó (*eβel*) a *βal* segédige ragozott alakjai és a névszói állítmány között minden személyben változatlanul ismétlődik.

A szerző ezt az állítmánytípust reliktumnak, régi udmurt jelenség megőrzésének tekinti, amelynek fennmaradását, továbbélését nagymértékben elősegítette a szomszédos török—tatár nyelvek hasonló jelensége.

R. S. Naszibullin cikkét, ezt a mintaszerű kis tanulmányt a *Материалы к словарю* címmel közreadott 145 oldalas nyelvjárási szójegyzék, valóságos szótár zárja.

A hatodik, és egyben utolsó cikk szerzője A. F. SUTOV, aki a cikkről szóló ismertetés megjelenése idején már kandidátus. Értekezését az udmurt mondattanról írta. Itt az ún. alanyos igenes szerkezeteket vizsgálja (О субъектных конструкциях в удмуртском языке — на материале южных диалектов. 152—157).

A mai udmurt nyelv és általában a finnugor nyelvek gazdagok az igenes szerkezetekben, amelyeknek többsége mellékmondatot pótol. A címben szereplő alanyos (az alanyi mellékmondatot pótló szerkezettel nem azonos) igenes szerkezeten a szerző olyan szerkezetet ért, amelyben a melléknévi vagy határozói igenévként van grammatikai alanya, aki a cselekvés (állapot, tulajdonság stb.) hordozója, pl.: *šundž puksemles azlo dore vutskinj* 'naplementéig haza kell érn'. Ebben a mondatban alanyos szerkezet a *šundž puksem* (*leš azlo*), amelyben a *puksem* 'lemenés, lemenetel; tkp. leülés' igenévként a *šundž* 'nap' szó az alanya. A szerkezet két tagjának egymáshoz való viszonya emlékeztet az alany—állítmány viszonyára. Az alany szerepét többnyire *-m*, *-n*-képzős — névutós vagy esetragos — igenév tölti be, de lehet ez az alany határozói igenév is, a *van* 'van', az *eβel* 'nincs' szó vagy más esetragos főnév is.

Az igenes szerkezeteket a permi nyelvekben G. STIPA dolgozta fel (MSFOu. 161 [1960]), de a szerző szerint Stipának ekkor még nem volt lehetősége arra, hogy a kérdést a maga teljes gazdagságában mutassa be. G. Stipához hasonlóan a szerző is csoportosítja az ebbe a típusba tartozó igeneveteket (a félreértések elkerülése végett a csoportok nevét az orosz nyelvű eredeti megszövegezésben idézzük): 1) обстоятельственные, 2) дополнительные (изъяснительные), 3) определительные, 4) подлежащие субъектные.

A legelterjedtebb és legszínesebb csoportot az első alkotja, a határozóké, amelyben belül el lehet különíteni az ún. абсолютные обороты nevű fordulatokat, de sajnos ezek magyarázatára a szerző nem tér ki, a példamondatokból pedig, amelyekre magyarázatként utal, nem derül ki a sajátosság mibenléte.

Hasonló alanyos igenévi szerkezetek a komiban is vannak, de kisebb mértékben. A MUNKÁCSI- és WICHMANN-szövegek tanulmányozása azt mutatja, hogy a déli nyelv-

járásokban sokkal több van belőlük, mint az északiban és a komiban. Pl. Wichmann 14 oldalnyi glazovi szövegében négy, 10 oldalnyi jelabugai szövegében 19, 10 oldalnyi malmizsi-urzsumi szövegében 11 alanyos szerkezetet lehet találni. A szerző véleménye szerint a déli nyelvterületen, a hasonló igeneves szerkezetekben gazdag tatárral szomszédságban nehezen pusztult volna ki, a tatár hatás a továbbélését segítette elő.

A forradalom előtti északi udmurt szövegmutatványokban az alanyos szerkezet alanyának grammatikai megformálása eltér a délitől: az alanyesetben álló alany ritka, gyakori a *-len* genitívuszi-adesszívuszi esetragos alany, illetve az alany nélküli szerkezet, amelyben az alanyra birtokos személyrag utal. Az alanyos szerkezet északon ritkább voltát a szerző orosz hatással magyarázza. Ugyanez a helyzet szerinte a komiban is.

Az idegen nyelvi hatás megállapításában nyilván sok igazság van, de azért mégis kissé elhamarkodottnak tűnik a magyarázat. Az északi alanytalan, de birtokos személyragos igenevek használata is idegen nyelvi hatás eredménye lenne? Nem ártana — már csak a lelkiismeret megnyugtatójaért is — megvizsgálni az igeneves szerkezetek el- vagy kihálásának kérdését olyan finnugor nyelvekben mint a magyar vagy a finn. Különösen ez utóbbi adhatna ötleteket, ugyanis a mai finnben az igeneves szerkezetek száma szemmel láthatóan csökken (l. többek között pl. T. ITKONEN: *Vir.* 1972: 372 körül). A leszokásban a kevés szóval sokat mondásról nyilván szerepet játszik nemcsak idegen nyelvek példája, hanem az életmód, az élettempó megváltozása is (bár éppen a „gyorsuló idő” korában — a finn kutatók megállapítása szerint — paradox jelenség).

A könyvet a tartalomjegyzék zárja.

Mivel az udmurt nyelvudomány egyik égető kérdése éppen a nyelvjáráskutatás, az ilyen tárgyú kiadványokat csak örömmel üdvözölhetjük, és joggal remélhetjük, hogy az aprólékos részlettanulmányok előbb-utóbb összegező munkák megírásához vezetnek. Olyan összegezéshez, amely az udmurt nyelvjárásoknak (és főleg kisebb egységeiknek) pontos körülhatárolását, egymáshoz való viszonyuknak tisztázását, rendszerezését, a nyelvjárási fő- és alegységek régi (Munkácsi-, Wichmann-használta) elnevezéseinek és mai nevüknek azonosítását is jelenti.

Szifj ENIKŐ

## Juha Janhunen: Samojedischer Wortschatz

Gemeinsamojedische Etymologien. Castrenianumin toimitteita 17. Helsinki 1977. 185 l.

A közsamojéd szókészlet jelentőségét már régen felismerték. Vizsgálata nemcsak a samojedisztika, hanem az egész urálistika számára fontos, és végeredményben kikerülhetetlen. A legfőbb akadályt e munka útjában az egyes samojéd nyelvek feltáratlansága jelentette, és jelenti részben még ma is.

A tisztázatlan kérdések közül most csak egyet említsünk: a hangtant. A közsamojéd szókészlet hangalaki rekonstruálása feltételezi, hogy az egyes samojéd nyelvek hangtörténete, legalábbis bizonyos mértékben, tisztázódott. E nélkül a háttér nélkül a rekonstrukció könnyen esetlegessé, véletlenszerűvé válhat.

A bináris bontás módszerével a legfontosabb hangtani és lexikális izoglosszák alapján (a szerző terminusával élve) tíz „idiómát” lehet elkülöníteni a samojéd nyelvek között. Ezekben az idiómákban a nyelvtörténeti és a földrajzi elhelyezkedésből származó kapcsolatok egyaránt kifejezésre jutnak. A tíz idiómát JANHUNEN részben már ismert, részben új névkombinációkkal jelöli meg.

### 1. Északi samojéd

- (1) 1.1. Nganaszán
- 1.2. Enyec-nyenyec
- (2) 1.2.1. Enyec
- 1.2.2. Nyenyec
- (3) 1.2.2.1. Tundrai nyenyec
- (4) 1.2.2.2. Erdei nyenyec

### 2. Déli samojéd

- (5) 2.1. Szelkup
- 2.2. Szajáni samojéd

## 2.2.1. Kamassz-koibál

- (6) 2.2.1.1. Kamassz  
 (7) 2.2.1.2. Koibál

## 2.2.2. Motori-taigi-karagassz

- 2.2.2.1. Motori-taigi  
 (8) 2.2.2.1.1. Motori  
 (9) 2.2.2.1.2. Taigi  
 (10) 2.2.2.2. Karagassz

A fentiekén kívül van még néhány idióma, amelyeket az etimológiai vizsgálatban nem lehet elhagyni, viszont a szerepük továbbra is problematikus.

- (2a) jurác: átmenetet képez a nyenyec és az enyec között, de fonológiai jellegét tekintve inkább az enyec valamiféle archaikus elágazásaként kezelhet.  
 (7a) abakán: nem tisztázott, hogy vajon önálló fejlemény-e a kojbál és a motori-taigi-karagassz csoport közt, vagy hogy (miként Kai DONNRE feltételezte) adatok heterogén konglomerátuma-e.  
 (9a) szojot: gyakorlatilag azonos a motori-taigival.

Tulajdonképpen ezzel a bináris bontással sem sikerült megnyugtatóan rendezni a szamojéd nyelvek tagolódásának kérdését. Erre maga a szerző is utal a bevezetésben (8.1.). Tény, hogy a nyelvjárás kontra nyelv probléma sok gondot okoz. Valójában ezt a kérdést kerüli meg az idióma szó használata; végső soron mégis úgy tűnik, hogy az idióma inkább nyelvet, nem pedig nyelvjárást fed.

A közsamojéd hangszerkezetéről szólva 13 mássalhangzó és 11 magánhangzó meglétét teszi fel.

A szójegyzékbe azok az ősszamojéd tövek kerültek be, amelyek legalább egy északi és egy déli szamojéd nyelvből dokumentálhatók. A jegyzék a szamojéd nyelvek hangtörténeti áttekintése céljára készült. Közel 650 rövidebb-hosszabb szócikk tartalmaz az anyag. Különösképpen érdekessé válik az anyag azáltal, hogy szép számmal találhatók benne CASTRÉN, DONNER, ADELUNG kézírataiból származó, eddig nem közölt példák is.

Eltételezve attól, hogy az ősnyelv bizonyos fonológiai kérdései pillanatnyilag még megoldhatatlannak bizonyulnak, és még bőséges elmunkálatokra várnak, JANHUNEN könyvével értékes, hasznos, nagy gonddal kidolgozott összeállítást kaptunk kézbe.

MÁRK TAMÁS

## Ago Künnap: System und Ursprung der kamassischen Flexionsuffixe II. Verbalflexion und Verbalnomina

MSFOu. 164. Helsinki 1978. 261 l.

A szamojédisztika jelentős összefoglalással gyarapodott — állapíthatjuk meg KÜNNAP könyvének elolvasása után.

Munkájának kiindulópontja az a — többek között N. SEBESTYÉN IRÉN által is leírt — megfigyelés, hogy a „konjugáció” szó a szamojéd nyelvekre vonatkozóan indogermán vagy finnugor értelmében nem használható. A mondatban nem igékkel, hanem prädikatív funkciójú deverbális névszókkal találkozhatunk.

A téma feldolgozása mégis a hagyományos módszerekkel, a szokott terminusok felhasználásával történik: ez élesebbé teszi a különbségeket (a kifejezetten kamassz vagy szamojéd jellegzetességeket), de felhívja a figyelmet — igaz, nem mindig közvetlenül — azokra a lehetőségekre, amelyek az egyes igealakok magyarázatánál nem a specifikumok, hanem az általános, olykor finnugor, sőt uráli összefüggések irányába mutatnak.

A szerző az egyes problémák áttekintését a kamasszal kezdti, majd a többi szájáni szamojéd nyelv szinte mindig gyér számú adatának felsorolása után a szölkup anyag számbavétele következik, s végül egy rövid pillantást vetve az északi szamojéd csoportra is, megpróbálkozik a tanulságok összegzésével, illetőleg az ősszamojéd, vagy ha lehetséges, az uráli nyelvi állapot rekonstruálásával.

A könyv első fejezetében az igei személyragokkal foglalkozik. A variánsok felsorolása, mivel jól elkülöníti őket, korábbi tanulmányaival szemben nem hat a bőség zavarával, sőt a kiegészítő magyarázatokkal együtt éppen azt a célt tudja megvalósítani, hogy több irányban tájékozódva biztosan döntsünk az egyes suffixumok eredetéről. Az igei személyragok vizsgálata a szubjektív és objektív (esetenként a reflexív) konjugáció különbségének problémáját tárja föl, végső soron pedig az ún. nominális konjugáció kérdését.

A sok egyezés alapján kétségtelennek látszik, hogy az ősszamojédban már eleven volt az objektív és a szubjektív konjugáció megkülönböztetése.

A PU alapnyelvben inkább csak tendenciaként létezett – véli a kutatók jelentős része. Az objektív konjugáció kialakulásának „követelményét” a szerző abban látja, hogy a logikailag hangsúlyos praedikátumot tranzitív ige fejezze ki. Az objektív konjugáció személyragjait a birtokos személyjelekből eredezteti, ebből viszont arra következtet, hogy az igét névszóként használták, azaz az objektív konjugáció nem más, mint valamely deverbális névszó possessív deklinációja nominatívusban.

Általános törvényként érvényesült, hogy az intranzitív igeiket csak a szubjektív konjugáció szerint ragozhatták, míg a tranzitív igéknél mind a szubjektív, mind az objektív konjugáció számba jöhetett – a kontextustól függően (nem a tárgy határozott vagy határozatlan volta dönt, hanem a logikai hangsúly: ha a tárgyra esik, a szubjektív konjugáció használandó; ha a praedikátumra, akkor az objektív). A kivételek száma csekély, elsősorban a szölkupban jelentkezőnek.

A szubjektív konjugációt illetően főként a 3. személyű alakokra hivatkozik: ab finnugorságnál is általános igenévi eredet és a megfelelő, egyébként a főneveknél látott számjelek alkalmazása jelenti számára a legfőbb bizonyítékot, hogy a nominális konjugáció tételét elfogadtassa.

A  $Vx = Px$  és a  $Vx = Sg \emptyset$  vagy  $Du$ - vagy  $Pl$ -jel összefüggés természetes: az igeinek, mivel a mondatban legtöbbször állítmány, utalnia kell az alanyra is, pontosabban annak személyére és számára. Nem beszélve arról, hogy itt (a  $Vx = Px$  összefüggésre gondolok) a közös forrás a lényeges, az *ti.*, hogy a  $Vx$  is, a  $Px$  is személyes névmási eredetű.

Mindezek után eléggé meglepőnek tűnik a szerzőnek az a kijelentése, hogy a kamasszban esetleg sohasem volt valódi és teljes nominális konjugáció, sőt az ősszamojédban sem létezett (némi bizonytalanságot persze megengednek Künnap kifejezései), hanem az egyes szamojéd nyelvek külön életében alakul ki. Egy „valódi és teljes igei konjugáció” feltételezését tkp. örömmel üdvözölhetnénk: elég sok jel mutat arra, hogy az ige és a névszó már a PU korban meglehetősen elkülönült kategóriák. Künnap következtetései azonban nem utalnak ilyesmire. Nyugtalanítóan nyitva hagyja az alapkérdéseket. Mert ha nem volt nominális konjugáció, mi volt az ősszamojédban? *S* az miért változott meg olyan egyöntetűen az egyes szamojéd nyelvekben? És mellesleg: a tárgyalt deverbális névszók ill. képzők jelentése szinte végig homályban marad, s néha nem lehet tudni, mikor kell deverbális névszóra (nomen actionis, nomen agentis, nomen acti stb.) gondolnunk, s mikor igenévre.

A módjeleket tárgyaló második fejezet eredményei nagyjából megfelelnek a korábbi kutatásoknak, hiszen a mai nyelvi adatok alapján három módot rekonstruál az ősszamojéd és az uráli alapnyelvre: indicatívust, konjunctívust (kondicionális) és imperatívust. Abban a kérdésben sem tér el túlságosan az elődöktől, hogy ezeket milyen grammatikai eszközökkel fejezték ki.

A módjeleket egytől-egyig deverbális névszóképzői eredetűnek tartja. A magyarázat azonban egyelőre hiányzik. A konjunktívus és futurum összefüggését elfogadja, sőt újabb példákkal megerősíti, a  $*-kV$  (ill.  $*-\eta V$ ) képzős deverbális névszó és az egyes imperatívusi formák kapcsolatának megvilágításával azonban nem nagyon törődik. Ugyanezt a konjunktívusszal kapcsolatban is elmondhatjuk.

A harmadik fejezet a szamojédisztika egyik legizgalmasabb részét taglalja, a grammatikai idő és az időjelek kérdését. Az a régen is, ma is eleven jelenség, hogy bizonyos esetekben nincs szükség külön időjelre, hanem az ige aspektusa dönt, jellemző sajátossága a szamojédnak, de nem idegen a finnugor nyelvektől, így pl. a magyartól sem. Megvalósulása természetesen más-más eredményhez vezet a különféle nyelvekben. A szamojédban pl. a duratív igék a jelen idő, a mozzanatos igék a múlt idő kifejezésére szolgálnak a mondatban. A jeltelenség felhasználása egyes funkciók jelölésére ugyancsak természetes jelenség, nem idegen a szamojéd nyelvektől sem.

A deverbális névszóképzők és az időjelek Künnap által oly szívesen emlegetett összefüggése inkább igenévképzők és időjelek összefüggéseként fogadható el, de ennek a meglehetősen közeli múltba helyezése már kétséges. Nem hihetjük pl., hogy az uráli nyelvek viszonylag nagy részben ismert, föltehetően  $*-s-re$  (vagy  $*-s-re?$ ) visszavezethető

präteritumjel a protoszamojédban még deverbális névszóképző volt, s csak az egyes szamojéd illetőleg e logika szerint urálit is mondhatunk (nyelvek külön életében vált präteritumjellé. Az, hogy a kamasszból hiányzik, még nem tekinthető bizonyítéknak. Egykori meglétét nyugodtan feltételezhetjük. Helyesebb lenne talán azt boncolgatni, mi okozta eltűnését (esetleg két igei suffixum alaki egybeesése?), s miért vette át funkcióját a *-wi(V)*-, *-mi(V)*- stb. suffixum?

A tagadás múltbéli és jelenleg is használatos formáinak rövid, de rendkívül korrekt felvázolása után az ötödik fejezetben az infinitívusjel (sic!) következik. A *km.* *-sšt*-, *-zšt* nyilvánvalóan összetett suffixum, s az is bizonyos, hogy első komponense megfelel az északi szamojéd infinitívusi végződésnek, s így föltétlenül ősszamojéd eredetű (és esetleg valóban gerundium). Hogy második eleme honnan származik, annak eldöntése még a jövőre vár: a *\*-tV* gerundium- és particípiumképzővel való azonosítása nem elég meggyőző, különösen nem az úgymond közös eredetű instrumentálisraggal való összevetése miatt. Ennek *-sš(ɔ)*-, *-zš(ɔ)* hangalakja mégiscsak elgondolkoztató.

A hatodik fejezetben a gerundium- és particípiumképzők felsorolását eredeti formájuk rekonstruálása követi. Künnap jelekről beszél most is. Ez felel meg alapkonceptiójának, mely szerint minden igei suffixum alapját a derivátorok jelentik, mégpedig azok, amelyek igéből képeznek névszót. Ez a felfogás persze majdnem rangbéli különbséget lát egy nomen agentis és egy particípium präteriti között — anélkül azonban, hogy tisztázná, mitől más egy deverbális névszó, mint egy particípium. A tapasztalt egybeesések és különbségek, az pl., hogy bizonyos képzők inkább csak particípiumokkal stb., míg mások elsősorban idő- és módjelekkel mutatnak rokonságot, azt a véleményt erősítik meg a szerzőben, hogy az ősszamojédban nagyon sok deverbális névszóképző létezett (*\*-tV*, *\*-pV/jV*, *\*-šV*, *\*-jV*, *\*-(n)tV*, *\*-kV*, *\*-m(p)V*, *\*-nV*, *!\*-mV(jV)*), s ezek egy része idő- ill. módjellé vált, más részből pedig particípium- és gerundium- (ill. infinitívus-)képzők lettek. Elvértve az is előfordult, hogy a fejlődés mindkét irányban végbement. Ennek a folyamatnak a lehetősége elvileg tkp. nem tagadható. A szemantikai magyarázattal azonban KÜNNAP adós marad. Ezt csak néhány esetben kísérli meg. Hangsúlyozni szeretnénk azonban, hogy mindez jóval a távolibb múltban történhetett, semmi esetre sem az egyes szamojéd nyelvek külön életében. Ehhez azért kicsit sok az egybecsengés.

Az, hogy nincsenek minden szamojéd nyelvre egyaránt jellemző mód- és időjelek, kétségtelen. Ennek azonban a szerző által számbavett tényezőkön kívül egyéb okai is lehettek, pl. idegen nyelvek hatása, mégha ez nem konkrét anyagi kölcsönzés formájában jelenik is meg. A Künnap felvázolta ősszamojéd nyelvi állapot a protourálinál is szegényebbnek tűnik. A finnugor (és szamojéd!) nyelvek sok, föltétlenül rokonsággal gyanúsítható igei suffixuma mégiscsak arra enged következtetni, hogy bizonyos kategóriák (ige, névszó pl.) elkülönülése révén a mód- és időjelölés már az ősszamojéd (sőt: uráli) alapnyelv idején is kialakulhatott. Az északi csoportban látott egységesebb rendszer nem tartható meglepőnek. A déli csoport „hiányaira” a történelem is ad magyarázatot. A kamassz nyelv gyakorlatilag már régen megszűnt létezni, és ez a folyamat nem egy-két évtized alatt zajlott le. A közös eredet sok-sok bizonyítékát — másokkal együtt — igen régen elsodorhatták a változások, nem hagyva mást a kutatókra, csak a kérdőjelek tömegét.

Künnap munkájának utolsó része nagyszabású összefoglalás a déli szamojéd nyelvek „különlegességeiről”, az ősszamojéd és a kamassz nyelv viszonyáról.

A források és az irodalom megjelölése után jól forgatható Indexszel zárul a könyv, melynek talán legnagyobb erénye, hogy jól rendszerezetten, világosan élénk tárja — s így végre közkinccsé teszi — egy már kihalt nyelv számos probléma megvilágítására képes, ez esetben igei vonatkozású adatait. Dicsérendő törekvés, hogy megfelelően a szamojédisztika sok megoldatlan és majdnem mindig uráli jelentőségű kérdésére. Válaszai nemegyszer bizonytalanok, de sohasem merevek: továbbgondolkodásra késztetnek.

B. LABÁDI GIZELLA

### Selcupica

Jóllehet a szőlőkup nyelv tanulmányozása mind az urálistikái, mind a közvetlen szamojéd kutatások területén egyre nagyobb jelentőséget kap, az utóbbi évek fokozott erőfeszítései ellenére e nyelvről mindmáig nem kielégítőek az ismereteink. Az átfogó, összehangolt kutatások kibontakozását mindenekelőtt az gátolja, hogy a szőlőkup nyelv elsődleges forrásainak jelentős hányada — féltve őrzött kincs-ként — a kutatók szélesebb köre számára gyakorlatilag hozzáférhetetlen. KAI DONNER rendkívül

értékes szölkup gyűjtése több mint hatvan éve hever Helsinkiben — feldolgozatlanul. Az A. P. DUL'ZON professzor munkássága nyomán lassan húsz éve folyó, impozáns méretű tomszki és a vele párhuzamos novoszibirszki gyűjtések hatalmasra nőtt anyaga is többségében kéziratos füzetekben és magnetofonszalagokon vár kiadásra.

Ugyanakkor az eddig publikált anyag a szakirodalomban meglehetősen szétszórta, heterogén állapotban, s az igen eltérő lejegyzésmódok következményeként tarka össze-visszaságban található meg csupán. Nem kétséges, hogy mindez rendkívüli mértékben megnehezíti még a szűkebb szakemberek körében is a soknyelvjárású szölkup nyelv egészéről valamiféle közös, egységes kép kialakítását. PROKOFJEV és felesége munkásságának eredményeként a tazi-turuháni nyelvjárásokra épülő északi szölkup iskolai-irodalmi nyelv a maga standardizált formájában bizonyos mértékig felhasználható ugyan a különböző nyelvjárású jelenségek vizsgálatában egyfajta nyelvi normaként, ez azonban a nyelvjárások széleskörű kutatásaira alapozott, összehasonlító, s ennek alapján az egyes, egymástól sokszor nagyon is eltérő nyelvjárású alakok magyarázatában a közös „közszölkup” nyelvallapotból kiinduló egységes szemléletmód kialakítását és következetes alkalmazását nem helyettesítheti.

Ennek az egységes szemléletmódnak a kimunkálását viszont csak a szölkup nyelv kutatóinak széles nemzetközi összefogása, az elvek, módszerek, s a néha nagyon is különböző álláspontok összeütköztetése és összeegyeztetése tenné lehetővé. Mindaddig, amíg ez várat magára, a szölkup nyelv körüli egyoldalú rendteremtési szándék meddő kísérlet lehet csupán. Ezért tűnik számomra jelen körülmények között elsiertettnek HARTMUT KATZnak az a célkitűzése, hogy egyelőre „magányos farkasként” egymaga törekedjen Selcupica c. sorozatában eddigi szölkup források kommentált újrapublikálásával egy új, megbízhatóbb, filológiai és nyelvészeti szempontból egyaránt átdolgozott nyelvi alap megteremtésére.

HARTMUT KATZ: Selcupica I. Materialien vom Tym  
Veröffentlichungen des Finnisch-Ugrischen Seminars an der Universität München.  
Serie C: Miscellanea. Band 1. München 1975. VII + 120 1.

A sorozat I. kötetében a szerző KAI DONNER tyimi nyelvjárásból való feljegyzéseiből a szakirodalomban szétszórta publikált anyagot gyűjti egybe, kiegészítve azt Donnernek Narym városában 1912 júliusában Oláska Oldzsigintól lejegyzett, hely és év nélkül kiadott, cirill írásos, orosz fordítással ellátott rövid szövegével. Ez utóbbit az eredetinek egy Helsinkiben fellelt példányáról a kötetben fénymásolatban is közli.

Az Előszó (I—VII) a sorozat célkitűzésével, alapvető elvi és módszertani kérdéseivel foglalkozik. H. Katz mindenekelőtt megállapítja, hogy a szölkup az uráli nyelvcsalád egyik legrosszabbul kutatott nyelve. Ennek okát két tényezőben látja: 1. A nyelvcsalád egyik legperiférikusabb nyelveként a szölkup kívül esik az általános érdeklődésen, s így e nyelv kutatója viszonylag kevés visszhangra számíthat a szakmai világban. 2. A szölkup nyelv komplikált nyelvi anyagából csak nagy fáradtsággal érhető el eredmények. A források futólagos áttekintése ez utóbbi felvetést kellően alátámasztja: „... a régi szójegyzékek természetesen hiányosak és csak a későbbi források tüzetes ismerete alapján interpretálhatók... CASTRÉN feljegyzései, bár ma is ezek képezik számunkra a legfőbb forrásokat, fonetikailag csak feltételesen hitelesek... PÁPAI szójegyzéke még kevésbé megbízható fonetikailag, emellett nem pontosan lokalizálható... DONNER feljegyzései kétségtelenül a legátfogóbbak és fonetikailag legpontosabbak mindabból, amit eddig gyűjtöttek, de egy csekély rész kivételével közismerten kiadatlanok... PROKOFJEV nyelvtana kétségtelenül az adott kiindulópont minden szölkuppal való foglalkozás számára, de ebben a munkában is vannak gyengeségek, a kvantitás kérdését illetően pl. ... a tomszki iskola szövegei és cikkei vitathatatlan érdemeik ellenére következtelen transzkripciójuk stb. miatt tudományosan csak a legnagyobb elővigyázatossággal értékesíthetők...” Tekintettel erre az anyagra, a kutatások továbbélését szolgáló szisztematikus eljárás kezdeteként a források filológiai-nyelvészeti feldolgozását kell elsőként elvégezni. Egy ilyen eljárásnak az a buktatója, hogy ehhez előbb minden forrást először végig fel kellene dolgozni, majd egymással összevetni, mielőtt közülük egy is kiadásra kerülne. Ez azonban már amiatt is lehetetlen lenne, mert időközben újabb és újabb kiadványok jelennek meg. Így a gyakorlatban az egyetlen járható út: az egyéni forrásismeretek alapján felállított hipotézis segítségével egy forrással kezdeni a feldolgozó munkát, s az eredményeket folytonosan újabb és újabb ellenőrzéseknek alávetni. A szölkup nyelv esetében, minthogy nyelvjárásilag rendkívül szétforgácsolt, s egyes nyelvjárásaiából csak elégtelen adataink vannak, illetőleg csak néhány nyelvjárásból van vala-



melyest megbízható anyagunk, a folyamatos ellenőrzésre csak egyetlen megoldási lehetőség van: egy kombinált szinkrón-diakrón eljárás alkalmazása. A szigorúan szinkrón eljárás nem vezetethet ugyanis helyes eredményre, minthogy általa a forrás jellemző hibái nem fedhetők fel, vagy pl. lehetetlen a döntés az ellentmondásos formák között. Az egyes adatokat tehát abból a szempontból is meg kell vizsgálni, hogy azok történetileg lehetségesek vagy valószínűek-e. Megkívánható tehát egy eljárás, amelyben mindenekelőtt az egyes nyelvjárásokhoz tartozó egyes források adatait önmagukban vizsgáljuk, majd ennek eredményeiből megkíséreljük a közszölkup alakok rekonstruálását, ezektől aztán ismét visszatérünk az egyes forrásokhoz, hogy megállapítsuk, vajon a rekonstruált formák az adatokkal összeférnek-e. Ha igen, eljárásunk helyes volt, ha nem, két hibaforrás képzelhető el: a) a rekonstrukció hibás, b) a vizsgált anyag hiányos, szűk. Első esetben újabb rekonstrukciót kell megkísérelni, a második esetében pedig a vizsgálati anyagot korrigálni. Itt azonban figyelembe kell vennünk azt is, hogy a számos parallellforma esetében fennáll az a lehetőség is, hogy az egyik alak a történetileg adott, a másik pedig ennek valamiféle továbbfejlődése. Az az ennél az eljárásnál fellépő ellentmondás, hogy a közszölkup előzmény rekonstrukciója a forrásfeldolgozás célja, csak a gyakorlati munka folyamatában válik feloldhatóvá.

A Bevezetésben (1–3) a szerző számba veszi a tymi nyelvjárással kapcsolatba hozható forrásokat. Közülük KLAPROTH adatai azért nem kerültek itt felhasználásra, mert a bennük megbúvó számos hiba csak a Klaprothnál közölt egyéb nyelvjárásokkal összefüggésben vizsgálva tárható fel. SZABÓ és A. I. KUZMINA feljegyzései viszont, bár a Tym vidékéről származnak, nyelvükben valójában a Narym vidékéről ide áttelepültek nyelvét tükrözik. PROKOFJEVnek van még néhány Ty. jelű adata (pl. *lā, wančə* stb.), nála azonban egyrészt ez a jelölés az ún. középső nyelvjárás csoport egészére vonatkozik, nem a szűkebb értelemben vett tymi nyelvjárásra, másrészt ezek az adatok annyira megbízhatatlanok, hogy jobb ezeket figyelmen kívül hagyni. Így lényegében a tymi nyelvjárásból megközelíthető anyag csak három forrásra korlátozódik. Ezek: a) Donner kéziratos feljegyzéseiből a részben saját maga, részben JOKI munkáiból publikált szóadatok, b) Joki ritka példamondat-idézetei Donner publikálatlan szövegeiből, c) Donnernek Oláška Oldžigintől származó szövegpublikációja. E viszonylag szűkös anyag kritika kiadása két okból tűnik hasznosnak: egyrészt az északi nyelvjárás csoport és a középső nyelvjárás csoport narymi vagy még délebbi adatai között tatóngó úrt hivatott valamelyest kitölteni, másrészt általa Donner eddig publikált szölkup feljegyzéseinek nagy része egy helyen és következőképpen összefüggően (Donner más nyelvjárás adatai számára példaszzerűen) interpretálható. Mindenesetre az anyag terjedelme elégségesnek látszik arra, hogy belőle a fonológia fővonala s úgyszintén – a morfológia főbb jellemzői felvázolhatók legyenek.

A nyelvtani fejezet (4–34) részletes alapossggal kidolgozott fonológiából (4–31) és az anyag kicsinyke voltából eredően rövid, hiányos, vázlatos morfológiai részből (32–34) áll. A szerző a tymi nyelvjárásra 24 mássalhangzó fonéma meglétével számol. Összevetve fonémákat HAJDÚ PÉTERnek a tazi nyelvjárásra megállapított 16 mássalhangzó fonémájával, a következő egyezéseket, ill. eltéréseket tapasztaljuk: 15 fonéma, a nazálisok, likvidák, orális zárhangok, valamint a *w*, *s*, *š* és *j* fonémák tekintetében a két nyelvjárás fonémarendszere megegyezik egymással. A tymiben ezeken kívül külön fonémaként értékelhetők a *tʷ*, *čʷ*, *tʷʷ* (??, inkább: *čʷʷ*, l. lentebb), *kʷ*, *qʷ* és *sʷ* labializált mássalhangzók és a *ɣ* réshang. A tymi nyelvjárásban megtalálható még a köz-szk. alveoláris \**č* affrikáta is, változatlanul *č* fonémaként, a taziban ez a hang egybeesett a köz-szk. \**t* folytatójával (*tamtä, topír, tettj* stb.). Erősen vitatható viszont, hogy a köz-szk. palatális \**t* (< szám. \**j* vö. pl.: J. JANHUNEN, Samojedischer Wortschatz. Helsinki 1977. 34–50) tymi megfelelőjeként Katz–Donner adataiból értelem szerűen – *t* fonémával számol. E fonéma ilyen minőségben való meglétét a köz-szk. nyelvvállapotr visszamenőben is feltételezve (pl. \**tü* 'Gürtel', \**fiinta* 'Pferd', \**činta* 'Bogensehne', \**puta* 'Nase' stb.), ha Donner ilyen adatait összevetjük más szölkup források adataival, az összehasonlítás eredményeként nehezen hihető el, hogy a tymiben *t* és nem *č* fonémát találunk. DUL'ZONNÁ (SFÜ 7: 35–43) az adatok ingadozó hangjelölése, viszonylagos megbízhatatlansága ellenére sem találunk pl. a tymi nyelvjárásra ma leginkább jellemző Kuleevo település nyelvén még nyomokat sem az eredeti \**t* zárhang változatlan megőrződésére (vö. JANURIK T., A szölkup nyelvjárások osztályozásához. NyK 80: 94). DONNER–KATZ tymi nyelvjárása egyéb tekintetben kifogástalanul megegyezik Kuleevo település nyelvének sajátosságaival: a *p*, *t*, *k*, *q* zárhangok szóvégi jelentkezése, az *s* és *š* kettősségének megléte, a szóvégi *-l* megmaradása, a szórványos szókezdő *č* > *k* hangváltozás hiánya tekintetében északi, a zárhangok szóbelseji helyzetű zöngésedése, a labializált msh-k jelentkezése, az alveoláris *č* megőrződése tekintetében déli, a szóbelseji \*-*m*-nek *-w-*, ill. \*-*ŋ*-nek *-ɣ-* fokon való megmaradása szempontjából pedig (a déli \*-*m*- > *ø*, \*-*ŋ*- > *ø* válto-

zással szemben) speciálisan középső szk. sajtáságokat tükröz. A Dul'zon alapján feltehető mai nyelvállapothoz hasonlóan Klaprothnál sem találjuk a *t* meglétét a tymi nyelvjárásban. Ellenkezőleg, Klaproth adatai is a középső *č* ~ déli *t* (ill. *k*) szembenállásáról tanúszkodnak: Tymische *Čábe* ~ Tomsk *Tjába* 'Blatt', *Čaga* ~ *Tjäg* 'weiss', *Čeled* ~ *Tjell* 'Sonne', *Čapuil* ~ *Tamajël* 'heute', *Puv* ~ *Pidjunoll* 'Nase', *Čue* ~ *Kóé* 'Fichte', *Čunde* ~ *Kunde* 'Pferd', stb. (MSFOu. 64: 36–50). Hasonló középső-déli szembenállás mutatható ki Castrénnál is, pl. az N és MO nyj-ok adatai között [CL 94] N *čab* ~ MO *tjaab* 'Blatt', [CL 100] N *či* ~ MO *tji* 'Kessel' stb. stb.). A déli nyelvjárás-csoportban majdnem általános *t*-vel szemben *č*-t találunk Dul'zonnál a NAR nyelvjáráshoz tartozó Laskino, Basmasovo, Mumyševo települések nyelvében is. (A jellegzetesen narymi „beszűrődéseket”: *h*-t az *s* helyén mutató középső tymi Napas adatainál is tisztán *č* található.) A Tym mentén található más települések nyelvében a *t* csak szórványosan jelentkezik: Njuljadrovo és Lymbelkaramo adatainál pl. itt azonban valószínűleg a Parabel-Vasjugan vidékéről áttelepültek nyelvével van dolgunk. Mindezek alapján véleményem szerint szerencsésebb lenne azt feltételezni, hogy: a) a köz.-szk. nyelvben a \**č* és \**t* egyaránt megvolt, b) a \**č* változatlanul megőrződött a középső és déli nyelvjárás-csoportban és *t*-re változott az északiban, c) a \**t* *č*-re változott az északi és középső nyelvjárások nagy részében, de megőrződött (szókezdő helyzetben szórványosan *k*-ra változott) a parabeli és vasjugani nyelvjárásokban és a déli nyelvjárás-csoportban. A magánhangzók esetében KATZ az első sötétre 17 (10 hosszú, 7 rövid), a mellékszótagokra 11 (6 hosszú, 5 rövid) fonéma meglétét teszi föl. Katz eredményei – talán az anyag viszonylag szűk volta következtében – némileg vitathatók. Nehezen képzelhető el ugyanis az egyéb szk. nyelvjárások magánhangzó-rendszerének ismeretében, hogy a szk. nyelvjárásokra általánosan jellemző 10 magánhangzó (*i, e, ä, ü, ö, o, u, a, g, j*) a tymiben hosszú fonémaként teljes rendszert alkosson, ugyanakkor az elsődlegesebb rövid fonémák rendszere ennyire hiányos legyen. A magánhangzó kvantitás kérdése a szölkupban egyébként máig vitatott, megnyugtató megoldásához nagyobb anyagot végezett, az egyes nyelvjárásokat jobban átfogó vizsgálattal lehetne csak hathatós módon hozzájárulni.

A Szójegyzék (35–94) a vizsgált anyagban előforduló szavakat leltározza, beleértve a szöveg és a példamondatok szavait is. Összesen 475 címszó tartalmaz. Ezek közül 43 címszó olyan, \*-gal jelölt, kikövetkeztetett tőalak csupán, amely az anyagban csak toldalékolt formában található meg. 13 esetben TyM nyelvjárásjelölés áll a címszó előtt. A TyM adatok csak akkor szerepelnek külön címszóként, ha a Ty.-ből nincs a szóra adat, vagy ha a TyM adat a Ty. adattól eltérő hangalakú, vagy eltérő toldalékkal van ellátva. A „+” jellel megjelölt címszavak képzett, vagy toldalékolt alakokat jelentenek (a „++” adatok ezekből továbbképzett származékok). Az egyes szócikkek felépítése: a feltehető fonológikus alakot a szó német jelentése követi, ezután szögletes zárójelben Donner fonetikus lejegyzése, majd az adat lelőhelyére való utalás következik. A névszók SgNom-ban, az igék pedig AorISg-ben, infinitívusban, vagy pusztán tőalakban állnak címszóként. A szócikkeket általában kommentár zárja le (a szövegből és példamondatokból származó szavak kivételével, ezeket külön helyen magyarázza a szerző). A kommentár mindenekelőtt megadja a szó esetleges megfelelőjének lelőhelyét Castrénnál (CL), ill. Erdélyinél (SW), majd a legtöbb esetben a vitás hangtani-hangtörténeti, alaktani, vagy szótörténeti kérdésekkel foglalkozik. A jól felépített, alaposan kidolgozott, könnyen áttekinthető szójegyzék a szerző munkájának legértékesebb, mások számára leghasznosíthatóbb része. E fejezethez néhány apró megjegyzés, ill. kiegészítés kívánkozik csupán. Az *älčeka* 'Alte, Frau' (39) szó a szerző szerint (DONNER idézett adatain kívül) nem található meg az eddigi szakirodalomban. Lásd mégis: PÁPAI-HAJDÚ: NyK 54: 155. *aldžiga*, *aldžiga* 'crapyxa = [öregasszony]', DUL'ZON Ketskie Skazki 136, 138, 140, 142<sup>1</sup>, 142<sup>2</sup> *aldžika* stb. 'rëra', feltehetően idevonható még: (CL 10) N *adsúka*, *adzjúka* stb. 'Mutter des Vaters'? A *čš* 'Baumstamm' (50) szóra újabb adat található még KUZMINÁNAL (NyK 76: 152. *čš*: 'tuskó'). A *nop* 'Gott usw.' címszó alatt (65) Donner lativusi *nomn* adatát Katz *nomn* alakra írja át. Valószínű, hogy itt egy eredeti Lat. *nomne* alak véghangzójának lekopásával van dolgunk, a redukált hang betoldása tehát nem indokolt, vagy inkább *nomna* lenne feltételezhető. A példamondatban egyébként a szó után magánhangzóval kezdődő szó áll: *mat nomn omítelaks*. Hasonlóan: *lōzn* ~ *lōzna* (59). A *tāšjäl* 'geizig' (88) adattal nem tudott mit kezdeni a szerző. A valószínű megoldás: CL 106 Jel. Tas *tašsemel*, Kar. *tašsemel-g*. 'reich' (tkp. 'áruval ellátott ember'), a tymi adatban hangtani nehézségekkel. A *węrnak* 'Schlechtes' (94) szóhoz nincs mit hozzátennem. Megfejtése továbbra is várat magára.

A Szöveg (95–110) és a példamondatok (111–115) jelentik a tényleges tymi nyelvjárásból a jelenleg elérhető egyetlen összefüggő közleményt. Mind a szöveg mondatait, mind a példamondatokat fonológikus átírásban és eredeti formájukban is közli a szerző, majd az egyes szavak magyarázatai következnek, a szójegyzék kommentárjainak

felépítését követve. Az anyag természete a magyarázatokban néhol nagy nehézségeket támaszt, minthogy a szölkup és az orosz szöveg nem mindenütt hiteles márai egymásnak. Összevetve a szöveget N. P. Grigorovskij párhuzamos szövegével (GRIGOROVSKIJ – HAJDÚ, Die erste sölkupische Fibel aus dem Jahre 1879. Studia Uralo-Altica 2: 8–9), kiderül, hogy amíg az orosz rész szóról-szóra, betűről-betűre megegyezik, addig a szölkup részben eltérő megoldások találhatók. Nagyon valószínű, hogy DONNER, aki ismerte Grigorovskij munkáit (vö. MSFOu. 49: 6–7), e szövegrészt felhasználta gyűjtőmunkájához: Oldziginnel szabadon lefordította, majd azt az eredeti orosz szöveggel összetéve kiadta. Oldzigin feltehetően jól tudott oroszul, így nagy félrefordítások nem várhatók tőle. Ezért a kétes esetekben legelőszerűbb az orosz eredetihez közelebb álló megoldásokkal próbálkozni. A 4. mondat utolsó szava pl. *košvoles*, KATZNál: *gošqal es 'w a r e s s c h l e c h t'*. A szk. mondatégsz jövő idejű: 'Miután dolgoztál, jól fogsz pihenni, lustálkodni fogsz: r o s s z l e s z.' Ezért inkább feltehető: *gošqaläs Fut. Sg. 3. Intr.* (vö. ChrestSam. 147. *-läsä, -läsä* stb., ill. az igetőre: SW 79. *gošikälä, gošikälä* [adv < ger] 'schlecht'). A 8. mondat második fele: . . . *tärbeeš manžögu kajlžön eema*. KATZNál: . . . *tärpěš mančöku qajl čön emä* ' . . . denke (daran), welchen S t a m m e s es denn (sei)'. A megfelelő orosz mondat: '[Mielőtt elkezdesz valami dolgot], gondold meg, h o g y a n k e l l a z t b e v é g e z n i'. A *mančöku* 'sehen' (CL 56, SW 124), ill. *čö* 'Baumstamm' (JOKI 1969. 157) helyett kézenfekvőbb megoldást ad: (CL 57) N *mändšadšap* 'ich beendigte', Tsch. 00 *mentäm* 'id.', ill. (CL 113) Tsch. *kain dennä* 'bis wohin', NP *kun dšsen* 'bis wohin' (SW 264 *tettž tettž* 'bis, bis zu, zu'.) A félmondat értelmezése tehát inkább: . . . gondold meg, b e v é g e z n i m e d d i g l e n n e. (L. még az *eema* szóra: ChrestSam. 149. *-emmäsä* 'ha majd lesz (lenne)', SW 31. *kun emmä* . . . 'wo (würde es sein, wo)' . . .).

## HARTMUT KATZ: Seleupica II

Erzbischof Makarijs 'Besedy ob istinnom bogě i istinnoj věře na narěčii obskich ostjakov' von 1900

Veröffentlichungen des Finnisch-Ugrischen Seminars an der Universität München. Serie C: Miscellanea. Band 3. München 1976. 101 l.

MAKARIJ tomszki metropolita 1900-ban kiadott szölkup nyelvű missziós könyvéből KAI DONNER 1920-ban tesz először említést. A szakmai utókor azonban mintha elfeledkezett volna e munkáról. Ennek oka legfőképpen a mű hozzáférhetlensége lehetett. Bár egy példánya ma fellelhető Leningrádban is (CSEPREGI MÁRTA volt szíves ott néhány lapnyi részét lemásolni nekem még 1974-ben), HARTMUT KATZ érdeme, hogy egy másik, Helsinkiben található példány felkutatásával és közzétételével azt a tudományos világ számára hozzáférhetőbbé tette. Minthogy azonban a közlő e kétségtelenül jelentős tudományos e s e m é n y t nem tekintette tudományos e r e d m é n y n e k, a kiadványban a munka publikálása mellett annak interpretálására vállalkozik. Mindenekelőtt megkísérli Makarij szövegének fonológikus átírását, a Seleupica I-ben alkalmazott elveket és módszert követve. Minthogy a kutatások jelenlegi állásánál az ilyesfajta kísérlet számos tisztázatlan kérdés felvetésével jár, eljárásának magyarázatára szükségesnek tartotta a szöveghez kapcsolódó kommentárokból állásfoglalásait részletezni. Hasonló interpretatív funkciója van a szöveg német fordításának is, amelyben Makarij orosz fordításától eltérően az eredeti szöveg hűségesebb visszaadására törekedett. Ezzel szemben a szójegyzékben csupán a szövegben előforduló szavak alapszavainak és néhány szembeötölő származékszónak a lajstromozására vállalkozott, a szavak forrásértékének, eredetének stb. részletesebb elemzése nélkül.

A Bevezetésben (7–13) a közlő céljainak és a mű szerkezetének felvázolásán kívül pár szó esik Makarij metropolita személyéről is. A szölkup nyelv pravoszláv forrásain N. P. GRIGOROVSKIJ melletti kétségtelenül legjelentősebb alakjáról megtudjuk, hogy valószínűleg autodidakta volt, jól ismerhette a helyi török nyelveket is, és más, eddig feltáratlan kiadványai is lehetnek. Szölkup missziós könyvének megírásához két oroszul és jól tudó szölkup informátorral dolgozott, akik valószínűleg maguk sem azonos nyelvjárást beszéltek. Emellett Makarij az elkészült szöveget szölkup lakta jurtákban felolvastatta, s a „jobb érthetőség” érdekében azon többszöri változtatást és javítást eszközölt. A szöveg nyelvjárási egyenetlenségei minden valószínűség szerint ennek az eljárásnak a számlájára írhatók.

Nyelvjárási szempontból egyébként a szöveg KATZ szerint mind ez ideig egyedülálló összekötő kapocs lenne a középső és déli szölkup nyelvjárással között. E megállapítást arra alapozza, hogy a szöveg nyelvében egyrészt hagyományos déli sajátosságként követ-

kezetesen (kevés kivétellel) megőrződtek a szóvégi nazálisok, másrészt megtalálható az *s* és *š* hangok kettőssége is, ami viszont a középső (és északi) nyelvjárások jellegzetessége, a déli szölkupban e két hang egybeesett.

A szölkup nyelvjárások sajátosságainak részletesebb ismeretében ez az állítás aligha tartható. Saját kutatásaim (vö. JANURIK T., A szölkup nyelvjárások osztályozásához. NyK 80: 77–104) szerint a középső és déli nyelvjárás csoport közötti átmenetet az ivankino-toguri, *šoškup* önelnevezésű nyelvjárás képezi, amely más déli nyelvjárásoktól abban tér el, hogy a szóvégi nazálisok helyén itt rendszeresen zárhangok jelentkeznek, s emellett megtalálható az *s* és *š* hangok kettőssége is. Ez utóbbi – CASTRÉN adataitól eltérően – kimutatható a mai alsó és középső Ket-menti nyelvjárások területén is (Belyj Jar, Maksimkin Jar, Ust'-Ozernoje, Lukjanovo és Urljukovo települések adataiból). Castrénnak az ivankino-toguri nyelvjárásból csupán egyetlenegy adata van, s szemmel láthatóan maga sem tudott mit kezdeni vele (vö. [CL 93] *šoškup* Ob 'Ostjak', MO K *šyysse-gum* 'id.i), ezért vette fel ennél az egy adatnál a bizonytalan „Ob” nyelvjárásjelölést. Makarij szövegének nyelve az ivankino-toguri nyelvváltozattól kétségtelenül délibb sajátosságokat tükröz, bár a hozzá legközelebb álló mai Kolpasevo-környéki nyelvjáráshoz képest több sajátos eltérő vonást mutat: az *s* és *š* kettősségének megléte mellett a szókezdő, illetve szóbelseji \**t* megőrződése ugyancsak egy-két szóban észlelhető (*šayote, waton, nellj, ata*), a szóvégi \**t* > *j* változás lejátszódására ezzel szemben tömegével akad példa, itt az *l*-es alakok a kivételek (*nul, k<sup>w</sup>esal* stb.). Hasonlóképpen a magánhangzók nyíltabbá válásának a szövegben jól kimutatható tendenciája (nom stb.), olyan alakotani kritériumok mint pl. a *-nanto* és *-ganto* ablativusi, a *-no* causativusi és a *-yle* mutativusi esetragok használata, valamint egyes, csak a déli nyelvjárás csoporton belül ismert és használt szavak, mint pl. az *awoj* 'rossz', stb. világosan a szöveg Kolpasevo-környéki volta mellett tanúskodnak.

A szöveg fonológikus átírásának alapját képező fonémarendszerként Katz némi eltéréssel a Seleucipia I-ben a tyimi nyelvjárásra megállapított fonémarendszert reprodukálja: a magánhangzók esetében itt nem tételezi fel a hosszú *ā* fonéma meglétét, szabad variánsokként felveszi viszont a tymiből hiányzó rövid *i*, *ī* és *ō* hangokat. A mássalhangzórendszer lényegében azonos a tyimi nyelvjárásával, csupán a *γ* fonéma meglétét kérdőjelezi itt meg, valamint a *t* és *t<sup>w</sup>* fonémáknak *č* ill. *č<sup>w</sup>* változatával is számol.

Az eredeti szöveg fotokópiája (15–34) néhol ugyan technikailag hagy némi kívánivalót, ez azonban a szöveg jó olvasását sehol sem befolyásolja, csupán a könyv végén levő orosz nyelvű függeléknek néhány sora olvashatlan.

„A szöveg fonológikus átírásban fordítással” c. részben (35–61) KATZ az eredeti cirill-írást saját elvei szerint átdolgozva, fonológikus átírásban közli, lapszámok szerinti bontásban, (megtartva az eredeti szöveg hibás lapszámozását, ahol a 14. lapra a 17. lap következik). A lapszámok szerint elkülönülő szövegrészekben ezenkívül a mondatokat sorszámozással is ellátta. Minthogy a német nyelvű fordítás is hasonló tagolású, az egyes mondatok és fordításuk nagyon könnyen azonosíthatók. A szöveg szavai feletti számok az egyes szavakhoz fűzött esetleges megjegyzésekre utalnak, ezek külön részben „Kommentár” címszó alatt találhatóak (63–84). Összesen 335 esetben fűz a szerző a szöveg „nem triviális” problémáihoz megjegyzést. Szívós, kitartó kutatókedvnek eredménye, hogy csak 22 esetben adja fel végképp a küzdelmet („??”, „mir unklar” vagy más megjegyzéssel), a többi 313 esetben megkísérli a probléma valamilyen megoldását. Ezek túlnyomórészt meggyőző, helyesnek látszó magyarázatok. Néhány esetben azonban megállapításai kiegészítésre szorulnak, vagy erősen vitathatók. Így pl. 1/9: *qajganto* 'woraus', 2/14: *qōtalāqanta*? (helyesen: *qōtalāqanta*) 'aus den Rippen', 3/21: *as ončnananto* 'nicht aus sich selbst', 7/4: *nūnmanto* 'von Gott', 7/5: *lōsen utonto*? (helyesen: *utonta*) 'in die Hand des Teufels' stb. Katz a *-nanto*, *-ganto* Abl. alakok *-o* végződését nyelvjárási hangváltozatnak véli. Valószínűbb az, hogy ezek önálló Abl. alakok, s a *-nan*, ill. *-gan* Loc. ragokhoz kapcsolódó *-to* elem (feltevésem szerint a *to*, *tō* 'el stb.' igeiktő, l. erről: JANURIK: NéprNyud. 19–20: 194–195) révén jöttek létre. A Lat. *-nta*, Loc. Px3Sg. *-ganta* esetragokkal formailag tehát nem keverhetők össze. Hasonlóképpen a 3/7: *qajno* 'warum', 4/1: *nano* 'deshalb' stb. *-no* eleme egyes déli nyelvjárásokban önálló esetrag (ok- és célhatározóként a tazi Gen + *go* Transl. rag megfelelője). A déli szk. *-ngo* alakból *-nyo* > *nō* > *no* útján válhatott ilyen alakúvá. (MAKARIJnál egyébként a Ket nyelvjárásokra jellemző *nango* 'deswegen' alak is megtalálható: 7/2.) Az 5/8: ? *qūtek* 'fortwährend', ? *nur* 'szórnak mind a hangalakjában mind jelentésében bizonytalan a szerző. A szóra több adat is van: (CL 51) K *kydeng* 'oft, immer?', DUL'ZONnál (Selkupskie teksty 36) *qūden jeti kalž* 'mindenütt levő zombék', KUŽMINÁNál (Dialektologičeskie materialy 20.) *qūden qula* 'mindenütt emberek (vannak). 5/11: *māššela* 'Krankheit'. L. hozzá: DUL'ZON (Selkupskie teksty 32.) *meššēlam iq jegu* '(hogy) betegségem ne legyen'. 6/10: ? *qanta* „Geschlecht”.

Katz ilyen hangalakkal a szót a m. *had* szóval hozza összefüggésbe. Ezzel szemben I. PÁPAI—HAJDÚ: NyK 54: 159. *kandž* 'племя' [törzs]. 7/10: *ekalčampale* 'einschüchtern' (Ger.). KUZMINÁNÁL (NyK 76: 154) van csupán egy idevonható adat: *ə:qindigu* 'dadogni'. A szó jelentéseire l. pl. m. *megszeppen* ~ *szepeg*. Az ismeretlen \**egqi*- alapszóból ez esetben -*lč*- tranzitív, -*nt*- imperfektív-aspektus képző. 11/1: (*šyntə*) *kojontə* „?” Az orosz szövegben: 'J. Chr. a sírhoz jött'. *kojontə* = *qəntə* vö. (CL 40) Tschl. *ščōndō* 'zur Seite hin', (SW 80) *qənti*, *qənti* [lat] 'zur Seite'. 11/5: *pūmqəlcəku* „wälzen”. Katz szerint a szó bizonyára a *pū* „Stein” szó származéka, denom. -*m*- képzővel stb. Valószínűbb: *pūngəl*- 'gurulni', műv. képzővel *pūngəlčə*- 'gurítani'. (Vö. DUL'ZON Ketskie skazki 132. (Novosondrovo) *pūngəlčimēnžan* 'legurulok'. Feltehetően ezekkel összetartozik még: (CL 77) N *pūngəlang*, K *pūngəlang*, *pūngəleng*, MO *pőkkelšang* 'ich fiel', stb.) 14/6: *čāncəpən* 'auf die Wange'. Talán összefüggésbe hozható a (CL 32) K *čāncsə-gat*, NP *čāncsə-gat* 'Stirn' szóval. 22/4: *šəcawle* 'wenig werden' (Ger.). Összevethető: (CL 92) B *šyngməšam* 'ich verminderte', (SW 224) *šūncəgo*, (SW 215) *šūncəgo* 'beenden, abnehmen, verbrauchen'. 24/8: *ij-kəməncə*- 'schwanken'. KATZ szerint az igető más forrásból nem ismert. Feltehetően azonos az (SW 253) *tarj*-: *tarjəmpj*- 'zittern' szóval. L. még (CL 107) B *tərelməng*, *tərelbəng* 'ich zittere (vor Kälte, Alter)'

A Szójegyzék (85—96) a kiadvány legkevésbé kidolgozott része. A szerző a szövegben található 1793 szövegcsót 310 címszóban szótárhozza (mindössze a *qə* 'Seite' maradt ki) ezek között azonban csupán 49 származékszó található, egyéb esetekben csak az alapszót közli, megszakadítva magát ezzel a toldaléktal alakok részletesebb elemzésének hosszadalmas és fáradságos munkájától. A szójegyzék azonban így sokat veszít értékéből. Közlésével a szerző kettős célt kívánt szolgálni: egyrészt a szölkup kutatásokat nehezítő siralmas lexikográfiai helyzetet valamelyest javítani, másrészt a kommentárokhoz szolgálni egyfajta szómutatóval. A két cél közül inkább csak az utóbbi megvalósítása sikerült, Makarij szövegének teljes szótári feldolgozása még sok tennivalót fog megkívánni. Legszembetűnőbb ez pl. a *qaj* kérdő és vonatkozó névmás esetében. A szójegyzékben mindössze ez áll: *qaj* 'was'. A szöveg részletes elemzéséből viszont kiderül, hogy a szó Makarijnál 25-ször fordul elő a következő változatokban: 1. *qaj* 'ami (volt), ami (van), ami (jó dolga volt), valami (szükséget)'; 2. *qajnej* 'mi-is (hiányzott), ami csak (van)'; 3. *qaim* 'amit (hallottak), amit (cselekedtek)'; 4. *qaitnej* 'valamit is (nem szenvedett)'; 5. *qaintə* 'mire (tanított)'; 6. *qajqəntə* 'miből (teremtette), miből (lett)'; 7. *as qajqəntə* 'semmiből (teremtette)'; 8. *qajno* 'miért (nem eszitek), semmiért (nem gondolkodtak)'; 9. *qain* 'valamiféle (betegséget)'; 10. *qaintuŋ* 'hogyan (Istent szeretni), hogyan (teszel), ahogyan (nekik mondta), ahogyan (szétválasztják)'; 11. *qaintuk* 'amilyen (kín van), amilyen (szükség van)'; 12. *qaintu* 'különböző (nagy rosszba, bűnbe)'; 13. *qajtuŋem* 'valahogyan (megetetni), valami (rossz gondolat)'

A kötetet rövid irodalomjegyzék (97—99) zárja le, függelékként pedig a Selcupica I. hibajegyzékét is tartalmazza.

\*

Összességében H. KATZ kutatási eredményei tiszteletreméltóak, vitára készíthető állásfoglalásai is a szölkup kutatások továbbfejlődését szolgálják. A későbbiekben számos megállapítása nyilván módosításra szorul még, de — mint első kötete előszavában írta — az elért eredményeket maga is újabb és újabb források bevonásával állandó kontrollnak készül alávetni. Ilyen szempontból is érdeklődéssel várjuk a sorozat további köteteinek megjelenését.

Világjelenség a tudományos kiadványok külső, esztétikai színvonalának esökkenése a nyomdai előállítatról olcsóbb technikai megoldásokra való áttérés következményeként. A különben ízléses borítójú sorozat e két kötete mind méreteiben, mind a borító külalakjában elüt egymástól. Sovány vigasz a hasonló magyar kiadványok gondozóinak, hogy ilyesmi nyugatnémet kiadóval is megeshet.

JANURIK TAMÁS

## Rácz István újabb nagy vállalkozása

### A finnugor népek népművészete

Fényképezte: Rácz István. Írta: Niilo Valonen. Előszó: Ortutay Gyula. Corvina, Budapest — Otava, Helsinki 1978. 337 l.

Jó időpontban: az 1978-as karácsonyi könyvvásár idején került a boltokba A finnugor népek népművészete című mutató, szép kivitelezésű album. Képeinek készítője és összeállítója az a RÁ CZ ISTVÁN, akit idehaza egy idő óta inkább jeles műfordítóként jegyeztünk: olyan alapvető jelentőségű művek átültetőjeként, mint a finn népdalgyűjtemény (Kanteletar), Aleksis Kivi A hét testvér című regénye és a Kalevala, amely magyarországi kiadását egyelőre még várja. Néha már talán meg is feledkeztünk arról, hogy Rácz kiváló fotóművész is — így aztán a karácsonyi kapkodásban még az is megesett, hogy az egyik könyvbolt sokszorosított ajánló jegyzékében a nemkülönben kitűnő fotográfus Rácz E n d r e nevével reklámozta a könyvet.

Az album Finnországban készült el 1977-ben, s az Otava és a Corvina kiadó együttműködésének eredményeként jelent meg egy évvel később magyarul is. Mindjárt az elején leszögezhetjük: akárcsak Rácz fordításai, ez is alapvető jelentőségű, hézagpótló mű. Most van alkalmunk először együtt, egymás mellett látni közel 300 képen a nyelvrokon finnugorság népi ipar- és díszítő művészetének jellemző darabjait. A könyv szerkesztői a „népművészet” szót e szűkebb (és elterjedtebb) értelemben használják; eszerint áll össze a lehetőségekhez mérten gazdag képanyag is.

Rácz társszerzője a finn néprajzkutató NIIL O VALONEN: ő írta az album részletes bevezető tanulmányát és a jegyzeteket. (Magyarra ezeket Ildikó Lehtinen ültette át hibátlanul). Amint azt ajánló mondataiban ORTUTAY GYULA is hangsúlyozza, a tanulmány körütekintően pontos és sokoldalúan elemző írás, amely jó alapot nyújt a látott vagy megnézendő képek értelmezéséhez a laikusnak is. Valonen széles alapvetéssel fog tulajdonképpen tárgyahoz, a díszítő művészet jellegzetességeinek, változásainak, motívumincsének elemzéséhez. Előbb a finnugor népekről ad rövid, általános ismertetést, majd a nyelv (az elnevezések) felől közelíti meg a népek használati tárgyait, eszközeit, érzékeltelve valamennyit az efféle nyomozás szellemi izgalmaiból is. Ezután képet kapunk az életmód, a növényföldrajzi tényezők, a településforma, a vallási nézetek és a környező népek hatásainak sokféleségéről és erejéről. Annyira jó ez a sokoldalú, alapos előkészítés, hogy amikor a díszítő motívumok népenkénti (népcsoportonkénti) bemutatásához érkeznünk, föl vagyunk készítve arra, hogy csak a valóságos egyezésekre, hasonlóságokra legyen szemünk, azaz reálisan érzékeljük a néhai egységből kialakult későbbi sokféleséget. Az egyetlen kifogásunk ez utolsó fejezettel kapcsolatban a nyilván helyszűkéből is eredő zsúfoltság. A tárgyak és díszítőelemek végigpásztázása közben annyira gyorsak a váltások, és oly sok a képekre utalás, hogy az olvasó — főként a laikus — nehezen tudja követni őket, s belefárad az ide-oda lapozgatásba is.

Egyértelműen világosak és sokatmondóak viszont az album végén levő, az egyes képekhez írt magyarázó szövegek. A tárgyak, eszközök leírása kellőképpen szak szerű, tartalmazza a kutató számára legszükségesebb adatokat (származási és lelőhely, méret, szín, anyag) — de szóhasználatában, leírásmódjában tekintettel van a laikus olvasó (érdeklődő) ismereteinek másfajta jellegére is, és arra a tényre, hogy olvasói, használói több nép fiai közül kerülnek ki.

Rácz István számos néprajzi, népművészeti kiadvány készítésében működött közre már eddig is Finnországban. Fényképanyagának gazdagságáról némi fogalmat adhat az a tény, hogy az album finn részében egyetlen azonos kép sincsen azokkal, amelyeket már korábbi albumaiban publikált. Az itt közölt fotók tetemes része a Helsinkii Nemzeti Múzeum néprajzi anyaga alapján készült: kivétel ezalól csupán a magyar és a lapp anyag, amelyek közül az előbbi a budapesti Néprajzi Múzeum, az utóbbi pedig néhány finn és skandináv múzeum gyűjteményéből származik. Néhány finn épület felvétel a seurasaari szabadtéri múzeumban készült. Hogy a viszonylagos teljesség ezáltal esorbát szenved, azt először abból veszi észre a figyelmes lapozgató, hogy a Szovjetunió területén élő finnugor népek népművészetéről közölt képanyagban kiugróan nagy mennyiségű a viseletről vagy a viselethez tartozó tárgyokról készült fotó az egyéb tárgyakhoz és eszközökhöz viszonyítva (mordvinok és cseremiszek: 34: 4, zürjének és votjákok 15: 7, balti finnek 28: 10). Ez feltehetően az összeállító lehetőségeit, nem pedig szándékait tükrözi, amint azt a finn, magyar és lapp képek fordított arányszámai mutatják (8: 30, 13: 41, 19: 19). Azaz nem hisszük — ellentétben az Új Tükör recenziójával —

hogy itt Rác „kifáradásáról” volna szó: inkább talán arról, hogy a többnyire nagy távolságban élő kisebb finnugor népek lakóterületeinek bejárása vagy a megfelelő múzeumok fölkeresése több szempontból is nehezen megvalósítható feladat.

Az adott lehetőségeken belül a szerkesztők arra is gondot fordítottak, hogy a képek arányaival is hangsúlyt adjanak az egy-egy népesoportban kiemelten vagy sajátosan művelt népművészeti ágak (obi-ugor és lapp kultikus tárgyak, magyar kerámia, finn lakásbelső). Egészében véve — érthetően — a finn képanyagot érezzük a leginkább teljesnek és arányosnak. A miénk is az lehetne: csupán az építészet mostoha kezelése bontja meg a megfelelő egyensúlyt.

Nem tudjuk, kitől származott az az ötlet, hogy a Szovjetunió területén élő finnugor népek viseletének némely darabjait beöltöztetett bábukon fényképezzék le. Elképzelhetőnek tartjuk, hogy az arcképek sajátos jellegének megőrzése érdekében tartózkodtak finn személyeknek a vogul vagy mordvin ruhákba öltöztetésétől, noha egy-két példa erre is van az albumban. Még ebben az esetben sem tartjuk azonban szerencsés megoldásnak ezt a fajta „hűség-igényt”: nemcsak a bábuk és személyek kettősségéből eredő stílusterés, hanem a fotókon még inkább idegenné váló élettelen arcképek hatása miatt sem. Bizonyára ezért is fényképezett úgy Rác minden lehetséges esetben, hogy a bábuból minél kevesebb lássék.

Mert Rác István — amint azt most is bizonyítja — a tárgyfotózás legkiválóbb művészei közül való. Képeinek részletes esztétikai és technikai szempontú elemzése a szakemberekre vár; mi most csak művészi alapállásának: a fényképezett eszközök és tárgyak iránti hallatlan tiszteletének eredményeire szeretnénk fölhívni a figyelmet. Arra, hogy mindig a tárgy vagy annak egy adott részlete lesz a kép esztétikai-művészi lényege is. A néprajzi kiadványokban gyakori életképszerű fotó nincs a kötetben: a népviseletbe öltöztetett személyek egy részét — a természetesebb beállítást érdekében — legfőképpen egy eszköz használata közben örökíti meg Rác, ekkor is a könyv célja szerinti lényegre koncentrálna.

Az albumot — hézagpótló szerepén és kitűnő képein kívül — még azért is nagyon jelentősnek tartjuk, mert létével a kiadók közti kooperáció hasznát is kézzelfoghatóan bizonyítja.

SZOPORI NAGY LAJOS

### Az uralisztikai néprajzi (anyagi kultúra) kutatások helyzete\*

Egy-egy tudományszak eredményeinek összefoglalása, kutatási módszereinek számbavétele, céljainak mérlegelése a tovább haladás útját és lehetőségeit segít megtalálnunk. Nem lehetséges enélkül a feladatok meghatározása sem, hiszen a tennivalók elválaszthatatlanok elért eredményeinktől. A néprajz esetében különösen érvényesek az elmondottak, mivel viszonylag fiatal tudományszakunk egyik jellemzője éppen a szüntelen útkeresés. Teljesen ugyanez a helyzet az uráli népekkel foglalkozó néprajzi kutatások esetében is, vagy talán még több a tisztázásra váró kérdés. Távol áll tőlem, hogy tudománytörténeti áttekintést adjak a magyar néprajzról, néhány mondattal azonban utalnom kell olyan mozzanatokra, amelyek ismerete nélkül nehéz megközelíteni uralisztikai kérdéseinket.

Tudományszakunk kezdeti korszakait olyan időkre is ki szoktuk terjeszteni, amikor voltaképpen még nem beszélhetünk néprajzról, néprajzi kutatásokról. A népeket, népesoportokat, kulturális jelenségeket ismertető akkoriban keletkezett leírások azonban később kibontakozott tudományszakunk forrásai, némelyikük joggal sorolható a néprajz előzményei közé. Akár például a Tudományos Gyűjteményben megjelent leírásokra, akár más 18. századi, 19. század eleji megfigyelésekre gondolunk, még nem szólhatunk néprajzi kutatásokról. Ugyanígy nem tekinthetjük néprajzkutatónak pl. BÉL MÁTYÁST, jóllehet az írásait legbecesebb forrásaink között tartjuk számon. A néprajz számára mindezek s a hozzájuk hasonlóknak nélkülözhetetlen források, nélkülük egy-egy jelenség múltba nyúló kapcsolatait igen nehéz volna feltárni.

Fölmentve érezhetem magam az alól a föladat alól is, hogy tudománytörténeti áttekintést adjak az uralisztikai kutatásokról. Meg kell azonban találni azokat az érint-

\* Ez az áttekintés az Uralisztikai Komplex Bizottság felkérésére készült, elhangzott az UKB 1978. október 17-i ülésén. — A SZERK.

kezési pontokat, ahol uralisztikánk és néprajzkutatásunk egymáshoz kapcsolódik. Nem tekinthetem föladatomnak, hogy messzire a múltba nézzek, tehát teljességre sem törekedhetem. Néhány olyan példa vár kiválasztásra és bemutatásra, amely a törekvések ábrázolására éppúgy alkalmas, mint az eredmények vázolására.

Az uralisztika még nemzetközileg is csak kibontakozóban volt, amikor a nyelvészeti tanulmányokat végző REGULY ÁRTAL, mintegy mellékesen, néprajzi kutatásokkal is bővítette ismereteit s természetesen a mi ismereteinket is. Emlékeztetnem kell PÁPAI KÁROLY munkásságára is, annál is inkább, mivel ő volt az első, aki néprajzi kutatási feladatokat vállalt, MUNKÁCSI BERNÁT expedíciós útírtásaként. Kutatásairól így ír a jelentésében: „E kutatás célja a tanulmányozott népek életét, annak minden oldalát lehetőleg megfigyelni, megérteni és megértetni. E megfigyelés mindenre kiterjed, a nép legegyszerűbb szükségégeinek kielégítésétől, a táplálkozástól, szellemének legmagasabb nyilatkozásáig foglalkozásában, családi és társas életében, kezdetleges vallásában, művészete és költészetében” (Ethn. 1: 125). Munkáját valóban úgy is végezte, ahogy ebben a néhány sorban meghatározta, kiegészítvén nagyszabású tárgy gyűjtéssel. Gyűjtött anyagát tanulmányokban szándékozott földolgozni. Széleskörű összehasonlításokat tervezett, bár világosan látta, milyen nehézségek előtt áll. A rokonság kérdésében az volt a véleménye, hogy „felette nehéz feladat az anthropológiai és néprajzi téren közös nyomokat mutatni ki” (Ethn. 1: 129). A nyelvrokonságon felül nem remélte sem az antropológiai, sem a kulturális rokonságot a magyarok és az obi-ugorok között, a vizsgálatokat azonban általános tanulságaik reményében fontosaknak tartotta. „Bárminő érdekűeknek bizonyuljanak majdan kutatásaim a rokonsági kérdést illetőleg, — írja —, azoknak mindig megmarad a maguk értéke, általános anthropológiai és néprajzi szempontból. E szempontok nem kevésbé voltak fontosak utam megvalósulásában, mint a rokonsági szempontok” (Ethn. 1: 129—130). Pápai Károly munkásságában még nem látható az az őstörténeti közép-pontosság, amely a későbbi néprajzi kutatásokra annyira jellemző. Ha JANKÓ JÁNOS előfutárának nem is tekinthetjük, egyik ihletőjének minden bizonnyal. Pápai hívta föl a figyelmet a halászatra, mint lehetséges kutatási területre.

A múlt században, különösen a második felében kibontakozott nyelvészeti, néprajzi, régészeti és történeti kutatások egyre inkább kezdeményeztek olyan vizsgálatokat, amelyeknek az eredményeitől a nemzeti sajátosságok föltárását remélték, a nyelvi és kulturális rokoni kapcsolatok megismerését várták, s amelyeknek révén megoldhatni vélték a távoli múlt őstörténeti kérdéseit. Jóllehet folytak a viták, olykor igen hevesekké is váltak, a magyar nyelv eredetének, rokonságának a kérdéseiről, a nyelvrokonságot valójában feltárta a tudomány, a legnagyobb erőket tehát nem a nyelvrokonság bizonyítására kellett fordítani. A föltevések bizonyítása, új meg új oldalról való megvilágítása, a bizonyító adatok számának a növelése, minőségének erősítése azonban továbbra is feladat maradt. Néprajzi kutatásainkban is aránylag korán megjelent az a törekvés, hogy az ún. ősi vonásokat, jelenségeket tárják föl. Mi sem természetesebb, mint hogy ez a törekvés, a nemzeti tulajdonjegyek felkutatásának és kimutatásának szándékával kiegészülve — az ezredéves évfordulóra készülő országban csak erősödött.

A magyar néprajzi kutatások érdeklődése inkább őstörténeti, mint uralisztikai irányú volt. Az uralisztikai érdekű kutatások kezdettől fogva három fő kérdés megvilágításán fáradoznak: 1. Milyen urali kulturális örökséget hozott a magyarság a Kárpátok medencéjébe? Mely recens kulturális jelenség eredetét, rokonságát mutathatjuk ki az urali népek kultúrájában? 3. Milyen hatások érték, alakították az urali eredetű kulturális jelenségeket?

A magyarországi uralisztikai néprajzi kutatások atyjának Jankó Jánost szoktuk tartani, különös tekintettel arra az általa kidolgozott és megfogalmazott elvi és módszertani koncepcióra, amelyre a saját vizsgálatait építette s amely sokáig a „finnugor néprajz” koncepciójaként a nemzetközi kutatásokra is befolyást gyakorolt. A Jankót egy évtizeddel megelőző Pápai Károly, bár kutatási programjának megfogalmazásából kitetszően rátapintott lényeges feladatokra, még nem olyan elvi alapokon nyugvó koncepciót adott, azonkívül gyűjtött anyagának feldolgozását sem tudta elvégezni s céljait művével megvilágítani. Följegyzései az ő kezében elevenedhetek volna meg, rövidre szabott élete azonban nem volt elegendő a földolgozó munka elvégzésére. Jankó igen nagyra értékelte Pápai munkásságát, különösen obi-ugor tárgy gyűjteményét, s alkalmasnak tartotta, hogy egy monográfia alapjául szolgáljon. Jankó ennek a gyűjteménynek az ismeretében s részint Pápai munkássága által is inspirálva választott témát s fogott hozzá osztják tanulmányaihoz. Nem lehetetlen, hogy a halászat kultúra választásában is hatása volt, hiszen Pápai fölismerete azokat a lehetőségeket, amelyeket HERMAN OTTÓ tanulmánya az összehasonlító vizsgálatok számára kínált. Ebben a korban már beható néprajzi vizsgálatok folytak az urali népek között, a lenyűgöző adatgyűjtés évei voltak ezek.



A magyarok, a finnek és az észtek létrehozták saját néprajztudományukat saját kultúrájuk vizsgálatára. A többi uráli nyelvű nép kultúrája jelenségeinek összegyűjtését és megőrkítését, főleg orosz, finn és magyar kutatóknak köszönheti. Jankó munkássága tehát nemcsak a saját, hanem mások megfigyeléseire is támaszkodhatott. Korszakalkotóknak mondhatjuk azokat a kísérleteket, amelyek már az anyagi kultúra jelenségeit, a tárgyakat is bevonták a vizsgálatok körébe. Úttörőnek tekinthetjük Jankó János vállalkozását a halászlé kultúra elemzésére, legfőképpen azért, mert meghatározó hatása volt az etnológiai kutatásokban. Elméletét és módszereit összehasonlító vizsgálataival alapozta meg. Úttörő jelentőségét azok is elismerik, akik nem tudnak vele egyetérteni. Ha Jankó nagyjelentőségű művét, A magyar halászlé eredete (Budapest—Leipzig 1900.) című tanulmányát vesszük szemügyre, mint elméletének és módszereinek próbakövét, mind a biológiai fejlődéseméleten nyugvó elve, mind tipológizáló összehasonlító módszere. Mind pedig az őstörténeti kérdések megközelítésének célja megtalálható benne. Főjegyzéseiből tudjuk, hogy nem csak halászati monográfiát tervezett, hanem egy külön obi-ugor tanulmányt is, azonkívül behatóan foglalkozott a sámánizmus kérdéseivel is. Kiadásra előkészítette ugyan az obi-ugor kéreg ornamentikáról gyűjtött anyagát, valamint osztják himzés gyűjteményét, azonban már SEMAYER VILIBÁLD (Vogul—osztják himés kéregedények. Népr.Ért. 1906: 24—42.), illetve BÁTKY ZSIGMOND (Osztják himzések. Budapest 1921) tette közzé.

Utaltam már Jankó munkásságának nemzetközi jelentőségére, most is csak utalásszerűen emlékeztetek SIRELIUS szemléletét és kutatási módszereit alakító hatására. Közismert volta ellenére sem hagyható említetlen, hogy a magyar kezdeményezésre megindult urálistikai etnológiai kutatások elsősorban Sirelius kezében folytatódtak s az ő munkája révén bontakoztak ki. Jankó Sirelius munkásságára gyakorolt hatását igen meggyőzően mutatja be KUSTAA VILKUNA, (Műveltség és Hagyomány, 6: 7—15), legutóbb pedig J. E. LEHTONEN Sireliusról írt monográfiájában. (U. T. Sirelius ja kansatiède. Kansatieteelinnen Arkisto 23. Helsinki 1972.) A századforduló körüli évek az alapozás, az adatgyűjtés évei, a korábbi kezdeményezések után ekkor jöttek létre a múzeumi gyűjtemények, Oroszországban, Finnországban, Magyarországon, s csekélyebb mértékben másutt is. Ekkor folytak azok az eredményes adatgyűjtő expedíciók, amelyek a korábbiakkal együtt máig is a feldolgozások nélkülözhetetlen forrásai. A századforduló körüli idők tehát az urálistikai kutatások megélénkülésének az évei. Jankó halála után a hazai munkákban visszaesés következett be, csupán a feldolgozatlan hagyatékok és a Néprajzi Múzeum gyűjteményei inspirálták a kutatókat. Ez a biztató erő sem bizonyult azonban elegendőnek ahhoz, hogy lényegesebben haladjon a hagyatékok feldolgozása. Még a kiadásra előkészített osztják himzés gyűjtemény is csak hosszabb várakozás után hagyhatta el a sajtót.

Akár a finnugor, akár az ugor kor műveltségének körvonalazására tett kísérletet a tudomány, a legszilárdabb támaszt a nyelvészet eredményei nyújtották. A szavak etimológiai vizsgálata után a tanúságuk szerint határozták meg akár a finnugor, akár az ugor kor műveltségének főbb vonásait. Ugyanakkor föl tudták vázolni azoknak a rétegeknek a jellemzőit is, amelyek a finnugor együttélés korában, főleg azonban azt követően a nyelvi adatok szerint létrejöttek. Megállapításaikban, következtetéseikben joggal beszélhettek arról, hogy pl. a finnugor korban *hallal* táplálkoztak, a *halászlé* lehetett megélhetésük egyik fő alapja, *ágyat* használtak a *ház*-ukban, *nyíllal* vadásztak, az ugor kor domesztikált állata volt a *ló* és az *eb*, hogy ne folytassam a példák ismertetését. A műveltségi szavak nyújtotta következtetések akkor szenvedtek csorbát, ha egy-egy szó esetében az etimológia nem állta ki a próbát. A nyelvi tanúságokból azonban azt nem lehetett meghatározni, milyen lehetett az ágy és a ház, miféle nyíllal és hogyan vadásztak, miképpen fogták a halat, meddig terjedt a ló alkalmazása és milyen célokra? S még kevésbé lehetett arra gondolni, hogy meghatározhatjuk az említettek gazdasági, az életmódot és életformát alakító szerepét, jelentőségét. Nem állapítható meg a nyelvből az sem, hogy vajon csakugyan csupán olyan volt-e a finnugorság vagy az ugorság anyagi műveltsége, amilyenek a megmaradt szavak tanúsítják? Sok, olykor nehezen megoldható gondot okoz a szavak jelentésének változása is.

Herman Ottó munkássága nyomán kutatóink figyelme az ún. ösfoglalkozások körébe vont kultúrák: a halászlé, az állattartás, a pásztorkodás, valamint a pásztorepítványok felé fordult. Az első a halászlé, Jankó tanulmányának megjelenésével lekerült a kutatók asztaláról, s csak több évtizedes szünet után került újra vissza. A revíziójára azonban még nem vállalkozott senki. Az említett kultúrákat nem utolsó sorban őstörténeti perspektíváik tették vonzóvá.

Már a nyelvészeti kutatások eredményeinek számbavételekor fölkelte az érdeklődést a ló tartás terminológiája. Mint tudjuk, megállapították az ugor nyelvek egyező

terminológiáját a lóra, valamint néhány kifejezésre és eszközre. A nyelvészet megállapításai arra engednek következtetni, hogy már az ugor korban meglehetősen fejlett lóartó kultúrával számolhatunk. Az okozott fogas kérdést, hogy míg az ugor nyelvű népcsoportok egyik leszármazottja lovas népként jelenik meg Európában, tehát a lóartó kultúra terminusai könnyen megmagyarázhatók, a többi leszármazottnak, az obi-ugoroknak csak a nyelvében, valamint a folklór hagyományáiban maradtak meg a lóartó kultúra emlékei. A kérdés nemcsak nyelvészeti és őstörténeti, hanem etnológiai is. A megoldására több kísérlet történt, anélkül azonban, hogy végleg le lehetett volna zárni. A vitához csatlakoztak a magyar néprajz művelői is, a nyelvész Munkácsi Bernát és MÉSZÖLY GEDÉON neve mellett ott találjuk az etnográfus Bátky Zsigmondét is. (NéprÉrt. 1929, Ethn. 1930, NéprÉrt. 1930, Ethn. 1931) Az egyik megoldási javaslat szerint az ugorok lovas vadászok voltak, (ez a föltevés már Jankó Jánosnál is megjelenik), tehát lóartásuk nem azonosítható a nomád nagyállattartókéval. A föltevés támogatására Herodotos leírását is segítségül szokás hívni. Vannak olyan vélemények, amelyek szerint az ugorország nem csupán némely népcsoportjai voltak lóartók. Az ugorország szétválása után a magyarság lóartása nem szorul magyarázatra, az obi-ugor kultúrájának az átalakulására olyan feltevéseket találunk, hogy a sarkkörtől éghajlati és természeti viszonyok közé kerülve korábbi lóartó kultúrájukat rénszarvastartásra cserélték. GUNDA BÉLA (A néprajz és a magyar őstörténet. In: A magyarság őstörténete. Szerk.: LIGETI LAJOS. Budapest 1943) nem tartja elfogadhatónak ezt a föltevést, mondván, hogy az egykori lóartó kultúra nyomainak meg kellett volna maradniuk a rénszarvastartó kultúrában, ilyen nyomok azonban nem mutathatók ki. Az obi-ugor rénszarvastartásban semmi sem emlékeztet arra, ami a lóartás átvitelére vallana. Gunda tanulmányának a megírásakor még nem jelent meg Vilkunának az obi-ugor nyilakról és tegezekről írt munkája, amely egy, a lovaskultúrára jellemző tegeztípus tovább élését mutatja ki a gyalogos vadászok használatában. (SUST 98: [1950]) Nem a lóartás és a rénszarvastartás kapcsolatáról van ugyan szó, mégis itt kellett említenem Vilkuna föltevését. A kérdés mind művelődéstörténetileg, mind etnológiailag, mind pedig őstörténetileg fontos, a megoldása azonban több tudományág összefogása nélkül nem lehetséges.

Jelentőseknek kell tekintenünk azokat a megállapításokat és kérdés felvetéseket is, amelyeket kutatóink a vadászat tanulmányozása során tettek. Érdeklődésük főleg a csapdák felé fordult. Gunda Béla vette észre, hogy az észak-eurázsiai íjas csapdák eltérnek egymástól, s tulajdonságaik alapján típusokba sorolhatók. Két fő formát határozott meg, a zárt, lapátos és a villás típust. A lapátos formáról azt állapította meg, hogy Észak-Eurázsia nyugati részén terjedt el, a finneknél, az obi-ugoroknál és a szamojédoknál. A csapdatípusok közül a villásat tartja a régibbnek, mivel a cseremiszektől és az osztjákoktól az aujnuikig kimutatható. Elterjedéséből arra következtet, hogy eredetileg olyan vadaskultúrához tartozott, amely az uráli korban élt, s az uráliak voltak az íjas csapda feltalálói is. Észak-Euráziában, a véleménye szerint, az uráli eredetű népek révén terjedt el. KOROMPAY BERTALAN kutatásainak tekintélyes részét szentelte a csapdák, közöttük az íjas csapdák vizsgálatának. Az íjas csapdákat ő is két típusba sorolja, a villásat szibériai, a zártat pedig uráli típusúnak nevezi. Összegyűjtött adatai alapján rajzolt térképe szerint a szibériaiak nevezett villás típus, kevés kivétellel, az Uráltól keletre található, egészen Kelet-Szibériáig. Az urálinak nevezett másik típus megtalálható az Urál vidékén s attól nyugatra, Európa különféle vidékein. Ez a típus előfordul Afrikában és Indonéziában is. Korompay úgy véli, hogy a villás típusú csapdát a finnugorok fejlesztették zárt, uráli típusú csapdává, s az ő révükön terjedt el ez az eszköz Közép-Európában is. A vázolt kutatásokat az jellemzi, hogy egy eszköz vizsgálatára terjednek s megpróbálják az eszköz kialakulását és elterjedését megoldani.

Urálisztikai kutatásainkra a két világháború között erős befolyást gyakoroltak azok a törekvések, amelyek megpróbálták meghatározni a kultúra magyar sajátosságait, jellemvonásait, igyekeztek föltárni az etnikus specifikumokat. Befolyásolták a vizsgálatokat a Magyarság Néprajza igényei is, hiszen a fejezetek szerzői távolabbi történelmi időkbe is visszapiantottak, megpróbálták az egy-egy jelenséget alakító hatásokat föltárni, a kultúra jelenségeit összetevő rétegeket kinyomozni. Amikor azonban kutatóink a honfoglalás előtti kultúra feltárásnál fáradoztak, a céljukat ritkán tudták néprajzi eszközökkel megközelíteni. A legtöbb kísérlet a nyelvi adatok értelmezését szorgalmazta, s olyan jelenségeket, amelyeknek nincs ugor vagy finnugor terminusa, gyakran elég könnyen ítélték későbbi korokból származtatható átvételnek. A Magyarság Néprajza szerzői sem tudták következetesen megvalósítani a kulturális jelenségek rétegeinek feltárást célzó törekvéseiket.

Néprajzi kutatásunk őstörténeti érdeklődése továbbra is él. Jó példája ennek az érdeklődésnek a Magyar Néprajzi Társaság 1974-ben rendezett ankétja. A megbeszélésen

BALASSA IVÁN tartotta a vitaindító előadást (Ethn. 1974: 575–585), „Mivel járulhat hozzá a néprajztudomány a honfoglaló magyarság életmódjának kutatásához?” címmel. Jóllehet a cím a honfoglaló magyarságról beszél, tehát lényegében nem őstörténeti korok kérdéseit kívánja fölvetni, előadásában kutatja azokat az utakat is, amelyek a magyarság kultúrája a honfoglalás koráig eljutott. Többek között így fogalmaz: „Ezek után önként felvetődik a kérdés, hogy vajon milyen területen és milyen módszerekkel lehet a néprajzot bevonni az őstörténet, helyesebben a magyarság ősműveltségének kutatásába?”. (Ethn. 1974: 577.) Őstörténetről, illetve ősműveltségről beszél, tehát, az előadás pedig azokat a kulturális jelenségeket keresi, amelyek a honfoglalás idején élhettek, s amelyekről föltehető, hogy a Kárpátok medencéjébe a magyarság révén kerülhettek. Folytathatnók a példákat, hiszen Gunda Béla tanulmánya a Ligeti Lajos szerkesztette A magyarság őstörténete című kötetben is kísérletet tett azoknak a néprajzi jelenségeknek az összefoglalására, amelyek honfoglalás előttinek, nem egyszer ugor, sőt finnugor korinak minősíthetők. Éppen ez a tanulmány tartalmazza Gundának az ugor kori lótar-tásról szóló felvetéseit. Végül csupán egy példa egészítse ki ezt a sort, mégpedig a Magyar őstörténeti tanulmányok nemrég megjelent kötete, amelyben BARABÁS JENŐ a 6. századig visszanyúlóan nyomozza kultúránk honfoglalás előtről örökölt elemeit. KATONA IMRE pedig a szociálintropológia módszerével próbál megközelíteni őstörténeti kérdéseket.

Őstörténeti érdekűek VERES PÉTER vizsgálatai. Komplex módszerrel kutatja a magyarság kialakulásának kérdéseit, hasznosítva a nyelvészet, a régészet, az embertan s más tudományok eredményeit. Keresi az ugor őshaza helyét, a magyarság kialakulásának körülményeit, nyugatra vándorlásának okait. Érdeklődése főleg az ugor kor és a honfoglalás kora közötti korszakot öleli fel.

Az őstörténeti jellegű és konzekvenciájú kutatásokon kívül tematikus vizsgálato-król is számot adhatunk. Korompay Bertalan és Gunda Béla urálistikai munkásságá-nak leglényegesebb területeit már vázoltam. Kiegészíthetem az elmondottakat azzal, hogy Korompay Bertalan érdeklődési köre a magyar hajlék előzményeire is kiterjedt, foglalkozott Jankó halászati munkássága revíziójának kérdéseivel, azonkívül elméleti problémákkal is. Kitartóan vitatja Vilkuva nézetét az ún. finnugor néprajzról, követ-kezetesen megmaradván a Jankó kijelölté úton. Egyik tanulmányában éppen Jankó finnugrisztikai munkásságát elemzi. A halászat helyet kapott Gunda Béla munkásságá-ban is.

A második világháború után az urálistikai konzekvenciájú kutatásokban élén-külés, fejlődés tapasztalható. Voltaképpen ennek szinte első megnyilvánulása a BOLGÁR ELEK szerkesztésében a Szovjetunióról megjelent kötet. Bő teret adtak benne a Szovjet-unióban élő finnugor népek néprajzi ismertetése számára is. A mű elsőnek ad a szélesebb olvasó közönségnek (tehát nem a szakkutatóknak) néprajzi ismereteket a Szovjetunió finnugor nyelvű népeiről, Balassa Iván összefoglalásában. Az új történelmi szakaszban a kutatók joggal várták a kutatási lehetőség bővülését, eladdig elért, ismeretlen adatok megismerését, bekapcsolását a feldolgozásokba. Megnyílt az út a könyvtárak fejleszt-sére a szovjet tudományos irodalom feltárására. Néprajzkutatásunk a korábbinál jobban buzdított olyan vizsgálatokra, amelyek a jelenségek múltját, kapcsolatait, az őket for-máló erőket keresik. Ezek a fajta tanulmányok néhány jelenséget olykor a finnugor korig követnek a múltba vezető úton. Szolnoki Lajos tanulmánya a rostkikészítő eszközökről és eljárásokról igyekszik ennek a kultúrának a rétegeit feltárni. (Alakuló munkaeszközök. A magyar népi kenderrostmegmunkálás. Budapest 1972.) Munkája a távolabbi múltban inkább szláv és török eredetűnek tartható rétegeket talál, a módszerei miatt mégis meg kell említeni. CSILLÉRY KLÁRA kandidátusi értekezése lakáskultúránk korai szakaszait dolozza föl, több jelenségnek a múltját a finnugor korig vezetvén vissza. Nagy gondal vizsgálja a berendezés rendjét, a lakásban élők következetes elhelyezkedésének rendsze-rét. A kerek alaprajzú kunyhó és a kota típusú észak-eurázsiai építmények között kap-csolatokat lát. Földművelő kultúránk elemzése is keres olyan jelenségeket, amelyek a bolgár – török műveltségi hatás előtti rétegeket tárnak föl. Ebben a munkában a termi-nológia a legerősebb fogódzó. Megnőtt az érdeklődés a tőlünk távol élő uráli nyelvű népek anyagi kultúrája iránt is. E sorok írója az obi-ugor népek anyagi kultúrájával foglalkozik behatóan, hasznosítva a múzeumi gyűjteményeket is. Az obi-ugor népek anyagi kultú-rája a XIX. században című kandidátusi értekezése monográfiaként vizsgálja az anyagi kultúra teljes területét. Feldolgozása a Néprajzi Múzeum obi-ugor gyűjteményére épül, annak voltaképpen tudományos katalógusa. Keresi a kulturális jelenségeknek a 19. szá-zad előtti kapcsolatait, előzményeit, valamint azokat a hatásokat, amelyek a kultúra alakításában szerepet játszottak. Más munkáiban az észak-eurázsiai népek, közöttük is főleg az uráliak vadász – halász – rénszarvastartó kultúrájával foglalkozik. Elemzéseit,

főleg a rénszarvastartás jelenségeinek vizsgálatakor, kiterjeszti az etnogenetikai kérdések megközelítésére is.

A legújabb kutatásokra megtermékenyítőleg hatottak a szovjet uralisztikának azok a törekvései, amelyek az etnológiát is bevonják az etnogenetikai vizsgálatokba, az írott történeti forrásokkal nem rendelkező népek történelmi útjának nyomozásába.

A kutatások ismertetésében nem törekedtem teljességre, ez nem is volt feladatom. Ahhoz azonban, hogy kutatásaink helyzetét megvizsgáljuk, föltétlenül szükségesnek láttam az elmondott tájékoztatást. Mindezek ismeretében, természetesen, az igazat bennünket, hogyan állunk ma, s hogyan tovább? Különösen időszerűek a kérdések most, amikor készülünk az ötödik nemzetközi finnugor kongresszusra. Ez az utalás azonban nemcsak a jövő feladatait veti föl, hanem azt az új fórumot is, amely az uralisztikai érdeklődés etnológiai kutatásokat orientálja. Az öt évenként összeülő kongresszusok a komplexitás jegyében valósulnak meg. A részletkérdések fölött állandó főkérdésként áll a hogyan tovább?

Az egymástól távol került és már nagyon hosszú ideje távol élő urali nyelvű népek néprajzi vizsgálatának egyik elvi alapját adta, hogy tudományos eredményeink bizonyossága szerint az alapnyelvet beszélő népcsoportoknak együtt, egymás közelében kellett élniük, tehát kultúrájuk is azonos lehetett. A már az együttélés idején érvényesülő, a szétválás után pedig még inkább megerősödő külső hatások formálták a már önállóvá váló urali nyelvű népek kultúráját olyanná, amilyenként ma áll előttünk. Szükségtelen vázolnom azokat a nehézségeket, amelyek az igen távoli korok felidézésében a kutatók útjában állnak. Nem hagyhatók figyelmen kívül, természetesen, azok a hatások sem, amelyeket az urali népek kultúrája gyakorolt a velük kapcsolatban álló más nyelvű népek, népcsoportok kultúrájára. Természetesen igen nehéz egy-egy jelenség múltját az együttélés idejéig visszafelé követni és az új állomásait hitel érdemlően bizonyítani. Különösen nehéz helyzetben vagyunk olyan jelenségek esetében, amelyeknek az elterjedése nem lokalizálható nyelvi határok közé.

A szovjet tudománnyal kialakult jó kapcsolatok mind elvi, mind módszertani tekintetben termékenyítően hatottak, ezenkívül sok, korábban nem ismert adatot tettek hozzáférhetővé. Néprajzkutatóinknak lehetőségük nyílt múzeumi gyűjtemények, archívális adatok tanulmányozására, megismerésére. Egyetlen esetben sem végezhettek azonban terepkutatásokat, szovjet expedíció tagjaként sem. Saját gyűjteményeink még a századfordulóról valók, csupán a szovjet kutatások eredményeztek frissebb adatokat, s ezek sincsenek mind kiadva. Munkánk természetéből következik, hogy adatokon kívül személyes élményekre, az élő kultúra közvetlen ismeretére is szükségünk van. Másképp tudjuk átélni, értelmezni elődeink hagyatékát is, ha magunk is szerezhetünk személyes tapasztalatokat, arról nem is szólva, hogy az elmúlt csaknem száz esztendő alatt mind gyűjtési, mind pedig feldolgozási céljaink megváltoztak, módszereink, eljárásaink módosultak, technikai fölkészültségünk óriásit fejlődött. Többször is történt kezdeményezés terepkutatás szervezésére, azonban mindeddig eredménytelenül.

Szakember képzésünk a múltbelinél sokkal átgondoltabb, alaposabb. Az uralisztikára specializálódó kutatók számára azonban nincsenek elhelyezkedési lehetőségek, tehát már az indulás éveiben más területek felé orientálódnak a fiatalok. Utánpótlásról tehát annak ellenére sem beszélhetünk, hogy egyetemienken mind néprajz, mind pedig finnugor szakos képzés van. Még kevésbé beszélhetünk tervszerű utánpótlásról.

Ha tehát jelenlegi helyzetünkről akarunk számot adni, a kétségtelen fejlődés ellenére sem lehetünk elégedettek. De nem lehetünk elégedettek elveink és módszereink tisztázottságát tekintve sem. A Jankó, majd Sirelius által kijelölt úton nem haladhatunk tovább, jóllehet nagyon meg kell becsülnünk eredményeiket, az ő elveiket és módszereiket nem követhetjük kritika nélkül. Az eddigi kezdeményezések ellenére (a Vilku-vitára gondolok) nagy szükség van az elveket tisztázó vitákra, illetve a viták folytatására. Sajnos, az 1975. évi budapesti finnugor kongresszuson a nyelvi határ, kulturális határ, etnikai határ kérdésében Vilku által tartott vitaindító előadás kapcsán sem akkor, sem azóta nem bontakozott ki olyan eszmecsere, amely ennek a fontos kérdésesoportnak a megnyugtató tisztázására vezethetett volna. Nem azt akarom mondani, hogy mind Jankónak, mind Sireliusnak, mind pedig követőiknek fordítsunk háttal, hiszen igen nagyra becsülöm munkásságukat. A néprajz feladatainak és módszereinek a megítélése azonban sokat változott a század eleje óta. Napjainkban is erős változások tanúi lehetünk. Persze, nem kell mindjárt magunkévá tennünk mindent, csak azért, mert új, vagy újszerű. Ami azonban új, az eddigiéknél jobb eredmények elérésére kecséget, alkalmaznunk kell.

IFJ. KODOLÁNYI JÁNOS

## Gaál Edit: A birtoklás kifejezése a mai magyar nyelvben

Nyelvtudományi Értekezések 97. sz. Akadémiai Kiadó, Budapest 1978. 71 l.

A birtoklás kifejezésének eszközeivel, a magyar nyelvet illetően is, sokan és sokszor foglalkoztak már első nyelvtaníróinktól kezdve. A nyelv grammatikai rendszerének, a nyelvi jeleknek számbavételekor a birtoklást kifejező eszközök jelentős helyet kapnak. A bonyolult emberi, dologi kapcsolatok egyik lényegi sajátosságát tükrözik. A tulajdonviszonyokon, a tényleges birtokláson kívül még számos egyéb jelentést jelölhetnek. Leíró nyelvtanaink erről elsősorban a birtokos jelző tárgyalásakor tesznek említést.

A névszói paradigma leírásakor minden nyelvtan foglalkozik a birtokjellel és a birtokos személyragozással is. A birtoklás problémaköre azonban ennél sokkal tágabb. Ezt igyekszik átfogni GAÁL EDIT értekezése.

A dolgozat tulajdonképpen két részből áll: egy rendszerezőből és egy részkérdéseket tárgyaló, gyakorlatibb jellegűből. Az I. fejezet, a „Bevezetés” általános kérdésekkel foglalkozik: a nyelv és a beszéd, azaz a nyelvhasználat megkülönböztetésével. Itt a szerző a beszéd terminus helyett a nyelvhasználat kifejezést ajánlja. Valóban, az utóbbi egyértelműbb abból a szempontból, hogy a közlés és megértés „történhet írásbeli és szóbeli módon egyaránt”. Ez a pontosság azonban nem feltétlenül szükséges, mivel a beszéd mint műszó parole értelemben egyáltalán nem sugallja az írásban való megnyilatkozások nyelvi vizsgálatának az elvetését.

A nyelvtani terminusok használatánál sokkal lényegesebb a nyelvi elemek rendszerezése. Gaál Edit — helyesen — erre helyezi a hangsúlyt. Szakítva a megszokott nyelvtanirásai móddal a nyelvi szinteket veszi a rendszer alapjául. Ez az alap alkalmasnak látszik arra, hogy a következő fejezetben áttekintést adjon a birtoklást kifejező eszközökről. A birtoklást a nyelvtani jelentés oldaláról vizsgálja. Ez a megállapítás azért fontos, mert az idevonatkozó szakirodalomból kitűnik, hogy egyes nyelvészek a nem birtokos jelzős szerkezettel kifejezett birtoklást nem, illetve csak közvetett birtokviszonynak tartják.

A szerző a birtokos és a birtok kapcsolatát a nyelvi szinteken — természetesen a morféma-szinttől kezdve — az egyes birtoklást kifejező nyelvi jelek leírásával, rendszerbeli elhelyezésével elemzi. A morféma-szintre került minden konkrétan a birtoklás kifejezésére szolgáló elem: a birtokos személyragok, az -é birtokjel és a birtokos névmások is. Ez utóbbiak idehelyezése nem egészen egyértelmű, a dolgozat írója szerint is kerülhetek volna esetleg a lexéma-szintre is. Döntését azzal indokolja, hogy ezek a névmások szinkrón szempontból oszthatatlanok, tórmorfémák; és „önmagukban nem képesek jelölni a birtokos és a birtok kapcsolatát” (18). A birtokviszony az eggyel magasabb szinteken konkretizálódik. A megfelelő példák kiválasztása nagyon jól mutatja a különböző szinteken való nyelvi realizálódást. Ennek a résznek egyik fő érdeme, hogy mindig figyel az átmeneti jelenségekre, az egyes szintek közötti kapcsolatokra.

A legalapvetőbbek a szintagma-szinten található szerkezetek. A két fő csoport, a birtokos jelzős szerkezet és a predikatív birtokviszony nemcsak hogy egymásba átalakítható, de ezekből és ezekben többnyire levezethetők és más nyelvi szinteken bemutatott szerkezetek is. Lényegében ezek fejezik ki a szintaktikai birtokviszonyt, amit a dolgozat — bár néven nem nevezve — szembeállít az ún. szemantikai birtokviszonnyal. Ide azokat a melléknévi jelzős szerkezeteket sorolja, amelyek esetében transzformációval is igazolni lehet, hogy valóban birtoklást fejeznek ki. Bár az előzményekből kiderül, hogy csak a „megfelelő” szó használata okoz zavart, itt nem arról van szó, hogy ezek (piros tetős ház, hosszú lábú gólya) „a morféma-szintről nem hoznak megfelelő alaki eszközöket”, hanem, hogy az elemnek, amit a morféma-szintről hoznak (a képző is morféma) nem elsődleges funkciója a birtoklás kifejezése. Itt a szerző példaként -s és -ú, -ű képzős melléknéveket említ, de fontosak még az -i képzősek is (elnöki beszéd). Az idézett megállapítás azonban teljes mértékben vonatkozik a birtoklást kifejező olyan szó összetételekre mint *jaág*.

A „Fejezetek a birtoklás kifejezésének esetei köréből” című III. fejezet képviseli a dolgozat gyakorlatibb jellegű és terjedelmesebb részét. Ebben a dolgozat írója az egyes problémakörökkel kapcsolatos nézeteket, elméleteket tekinti át. Az egymástól különböző véleményeket minden esetben értékeli, állást foglal és összegez.

Az első kérdéskör „A birtokos személyragok rendszere egy és több birtok esetén” kapcsán több mindmáig lezáratlan probléma merült fel. Pl.: A birtokos személyragok jel- vagy ragtermészetűek-e; hogyan kell szegmentálni a birtokos személyragok fő-

neveket. Egyik kérdést sem dönti el, ez nem is lehet cél ebben az esetben, de jó áttekin-tést nyújt a legfontosabb elméletekről, főleg „A kötőhangzóról vallott nézetek” ismer-tetésekor.

A 2. pont a birtoktöbbsítő jel realizálódásának bemutatása során nyelvhelyes-ségi, nyelvművelési kérdéseket érint.

A 3. pont „A birtokos és a birtok szintaktikai viszonya” a különböző szószerveze-teket és szószervezetcsoportokat elemzi. Ez a kérdéskör nagyon lényeges része a tágabb értelemben vett birtokviszony vizsgálatának. Fontosak és érdekesekek Gaál Edit megállá-pításai, ez a téma nagyobb arányú feldolgozást is megérdemelne.

A 4. pont a birtokos jelzős szerkezet alakjával és a dativushoz való viszonyával foglalkozik. Az alaki kérdések bizonyos fokig nyelvhelyességek is, általában egyértel-műen eldönthetők. A „Dativus vagy genitivus” problémája sokkal bonyolultabb, sok vita folyt róla, de úgy tűnik, megoldható egyszerűen az -é jeles szó vagy a megfelelő bir-tokos névmás behelyettesítésével, mivel ezek képesek egész birtokos jelzős szerkezetek pótlására.

Az utolsó, 5. pont részben ismét nyelvhelyességi témát vet fel. A nyelvművelők sokat foglalkoztak azokkal az esetekkel, amelyekben több birtokosnak külön-külön egy-egy birtoka van. A szerző alaposan körüljárja, minden szempontból megvizsgálja a kér-dést. Ismerteti az ezzel kapcsolatos nézeteket, és választ keres arra, hogy milyen tényezők befolyásolják a formai-grammatikai megjelenést. Ehhez nyelvtatisztikai eszközöket használ, amelyek segítségével érdekes eredményre jut, de végül is az egyes szám haszná-lata mellett foglal állást.

A dolgozatban felvetett és megválaszolt kérdések még inkább ráirányítják a figyelmet a nyelvi elemek rendszerezésével és a birtoklás vizsgálatával kapcsolatos problémákra a legújabb nyelvészeti törekvésekkel összhangban.

T. SOMOGYI MAGDA

## O. Nagy Gábor: A magyar frazeológiai kutatások története

Nyelvtudományi Értekezések 95. sz. Akadémiai Kiadó, Budapest 1977.

1. O. NAGY GÁBOR gazdag kutatói és szótárszerkesztői tapasztalatok birtokában látott hozzá a magyar frazeológiai kutatások történetének megírásához, s ezt az is jól érzékelheti a könyvet olvasva, aki esetleg nem ismeri a szerző lexikográfiai, lexikológiai, frazeológiai és jelentéstani munkásságát. Ez a sokirányú jártasság, tárgyismeret és alapos elméleti felkészültség szinte predesztinálta a szerzőt ennek a tudománytörténeti munká-nak a megírására. Persze nem valószínű, hogy O. Nagy eleve azzal a szándékkal vette volna kezébe TOLNAI VILMOS, BAUER SIMON, RIEDL FRIGYES és más elődök munkáit vagy legrégebbi szótárainkat, hogy előbb vagy utóbb megírja majd a magyar frazeológia történetét, szerencsére azonban ennek semmi nyoma sem látható a könyvben. Minden benne van, ami lényeges, minden a helyén van, és a belső arányok annyira megfelelnek a dolgok valós viszonyainak és arányainak, mintha csak mindvégig ennek a tudománytör-téneti munkának a megírására készült volna a szerző, amikor frazeológus és szótáriró elődeinek munkáit forgatta. Ezért aztán egyáltalán nem afféle mellékterméke ez a kis könyv a szerző kiterjedt és méltán elismert frazeológiai munkásságának, hanem nagyon is szerves része, sőt az elmélet terén bizonyos értelemben összegezése is. Ami pedig már nem kerülhetett bele a műbe a kéziratnak egy mondat közepén történt tragikus meg-szakadása következtében, azt részben pótolta KOVALOVSKY MIKLÓS egy ügyes és az egészhez jól illeszkedő kis befejező kiegészítéssel, részben pedig kiolvasható az elődök munkáinak kritikái értékeléséből. A Tolnai Vilmos utáni időszak tárgyalására ugyanis sajnos már nem került sor, annak a termése azonban az elmélet síkján nem sokkal több, mint O. Nagy tanulmányainak sora. Viszont az ő nézetei részletesen benne vannak a közvetlen elődök, mindenekelött Tolnai szemléletének bírálatában. Így aztán befejezet-lesége ellenére is egészzé kerekedik ki a munka.

2. O. Nagy nem krónikát írt, őt a történeti előzmények nem önmagukban és ön-magukért érdekelték, hanem a korunkig vezető fejlődésben elfoglalt helyük szempontjá-ból. Mindenekelőtt a szemléletnek és a problémáknak az alakulását vizsgálta kezdettől fogva. Erre utal a könyv belső alcíme is: A magyar frazeológiai kutatás problémátörténete. Kiindulásként a Bevezetésben felvázolja a szerző a frazeológia tárgyát, megmutatja más

nyelvészeti diszciplínához való viszonyát, ezáltal a nyelvészeti stúdiumok között elfoglalt helyét, továbbá rámutat interdiszciplináris jellegére: nyelvészeti, egyszerűsreind folklór- és szociolingvisztikai beágyazottságára. A nyelvészetben O. Nagy CH. BALLY és V. V. VINOGRADOV példája nyomán a lexikológiába sorolta be a frazeológiát, annak sajátos alfejezeteként. Ez abban az időszakban, vagyis az ötvenes évektől a hatvanas évek derekáig magától értetődőnek számított, ma már nem egészen, erről azonban majd alább szólunk valamivel részletesebben.

**3. A Kezdetek fejezetben BARANYAI DECSI JÁNOS, SZENCZI MOLNÁR ALBERT és KIS VICZAY PÉTER** szótáríró munkásságának frazeológiai vonatkozásairól számol be a szerző. Hogy mit értettek a 16–17. században a *d a g i u m - o n* vagy *p r o v e r b i u m - o n*, és hogyan értékelték őket, világosan kiderül ezeknek a szerzőknek a munkáiból. A magyar frazeológiai egységek kezdeti szótározásának időszakában különösen Molnár Albert szótárának volt meghatározó jelenetősége, mutat rá a szerző. Ennek a magyar–latin részében ismerhetők meg a szókapcsolatok szótári feldolgozásának azok az elvei, amelyek még hosszú időn keresztül példaként szolgáltak a későbbi szerzők munkáiban. A 18. század második fele és a 19. század eleje című fejezetben már nagyobb és változatosabb anyag alapján tárgyalhatja a szerző a fejlődés újabb szakaszát. POMEY FERENC *Syntaxis Ornata*-ja, ADÁMI MIHÁLY *Ungarische Sprachkunst*-ja, GYARMATI SÁMUEL *Kis Szótár-a*, SZENT-PÁLI ISTVÁN *Grammatica Hungarica*-ja szolgált alapul az áttekinthetéshez. Abban az időszakban már önálló frazeológiai gyűjtemények és szótárak is készültek. SZALIZ LEÓ *Kis magyar frazeológia* című művével, NOSZKÓ ALAJOS *Virág szó-tár-ával*, BARÓTI SZABÓ DÁVID *A magyarság virágya* című frazeológiai gyűjteményével ismerheti meg a szerző az olvasót. Az önálló közmondás- és szólásgyűjtemények szerzőinek sorában ilyen jeles emberek nevét találhatjuk: FALUDI FERENC, FÖLDI JÁNOS, KRESZNERICS FERENC, KOVÁCS PÁL, SZIRMAJ ANTAL, PÁLÓCZI HORVÁTH ADÁM, DUGONICS ANDRÁS és CHECH JÁNOS. Ez a névsor világosan mutatja, hogy a szólás- és közmondásgyűjtés abban a korban többé-kevésbé írói feladatnak is számított. Ez már egyben a korábbi szemlélet megváltozását is jelzi. A humanista Decsi számára a magyar közmondások igazában csak a latin és görög adagiumok megfelelőiként jelentettek értéket, Kis Viczay ezzel szemben már egyrészt a régiséget, a hagyományt látta a közmondásokban, másrészt a nép szellemi kincsét. Kis Viczay felfogása hid volt a humanizmus és a felvilágosodás szemlélete között, amint O. Nagy meggyőzően fejtegeti. Annak a felismerésnek, hogy a szólásoknak és a közmondásoknak a népnyelv a leggazdagabb forrása, a 18. század második felében jött el az ideje. Nem véletlen tehát FALUDI FERENC érdeklődése a népnyelv iránt. Faludi *Jegyzőkönyv*-ében az irodalmi népiesség első megnyilvánulásaként a szólások és a közmondások többnyire a maguk népnyelvi alakjában találhatók, nem irodalmiasan „kiigazítva”, esetleg versbe is szedve, mint korábban némely szerzőknél. A gyűjtött anyag köre is szélesebb. Ráadásul amit Faludi a gyakorlatban megvalósított, azt Dugonics András és Pálóczi Horváth Adám tételesen meg is fogalmazta. Pálóczi Horváth mint az ősi, nemzeti hagyomány elemeit értékelte sokra a közmondásokat és az általa példabeszédeknek nevezett, átvitt értelmű kifejezéseket. Észrevette Pálóczi, hogy nyelvjárásaink között frazeológiai szempontból is jelentős különbségek vannak, s munkássága egyik céljának éppen azt tekintette, hogy elősegítse ezeknek a különbségeknek a kiegyenlítését, ezáltal a nemzeti nyelv egységesülését is.

A frazeológiai egységek mibenlétére vonatkozólag Dugonics tette az egyik legfontosabb megállapítást, kiemelve a közkeletűséget, s elválasztva ezzel a társadalmi érvényű anyagot az egyéni stílusleleményt tükröző színes mondásoktól. Ez a fontos felismerés azonban, amint O. Nagy rámutat, nem érvényesült elég következetesen sem Dugonicsnál, sem másoknál. Dugonics megkísérelte a frazeológia rendszerezését is, negyvennyolc fogalmi kategóriába igyekezvén besorolni az anyagot.

**4. A múlt század közepe fordulópont a frazeológia problémáinak hazai történetében, állapítja meg joggal O. Nagy Gábor.** Ettől az időtől kezdve már nemcsak gyűjtemények, szótárak jelzik a fejlődés újabb állomásait, hanem számos önálló tanulmány, tudományos cikk szolgál alapul a fejlődés vizsgálatához. Részben megváltozott a frazeológiai érdeklődés iránya, jellege is. Noha a romantika korának nyelvészlete nem kedvezett különösebben a frazeológia nem irodalmi és nem folklór- és szociolingvisztikus érdekű, hanem nyelvi szempontú megközelítésének, akad példa ilyen törekvésre is. CZUCZOR GERGELYRE hivatkozik a szerző. Czuczor valóban nyelvi szempontból is nézte mind az idiomatizmusokat, mind a közmondásokat. A csupán nyelvi érdekű, de folklórtartalmat nem hordozó állandósult szókapcsolatoknak és mondatoknak azonban nem akadt nálunk sem gyűjtője, sem kutatója a múlt század derekán és második felében. (Ez ez így is maradt lényegében

századunk ötvenes éveig, O. Nagy fellépéséig.) Helyesen állapítja meg a szerző, hogy ez legalábbis részben a romantika nyelvszemléletében leli a magyarázatát. Ezzel együtt is igen gazdag ez a kor a szólások és közmondások irodalmában, amely a nézetek alakulását, tisztázódását, finomodását mutatja. Ez a szakirodalom tulajdonképpen már közvetlen előzménye korunknak, pontosabban O. Nagy munkásságának. Semmiképpen sem véletlen tehát, hogy a könyvnek terjedelmileg a felénél valamivel nagyobb része foglalkozik e kor szerzőinek ismertetésével és bírálatával. Kítűnő szerzők egész sorának munkássága kerül O. Nagy szigorú bonckése alá. SZVORÉNYI JÓZSEF, ERDÉLYI JÁNOS, IPOLYI ARNOLD, RIEDL FRIGYES, NÉVY LÁSZLÓ, BAUER SIMON és végül TOLNAI VILMOS nézeteivel ismerkedhetünk meg. Az utóbbi munkássága a többiekének mintegy összegződése és betetőződése, ezért Tolnai foglalja el a központi helyet O. Nagy értékelő elemzésében.

Tolnai akadémiai székfoglalójában fejtette ki először frazeológiai nézeteit. Már a bevezetésben hangoztatta, hogy a szólásokkal való foglalkozás mindenekelőtt nyelvtudományi feladat. Észrevette és kiemelte ugyanis az ide tartozó jelenségek két fontos közös alapvonását: közkeletű és állandósult voltát. (O. Nagy elismerően állapítja meg, hogy Tolnai igyekezett világosan különbséget tenni alkalmi és állandósult kapcsolatok között. Ez kétségtelenül nyelvi szempont volt.) A két alaptulajdonság közös megléte alapján Tolnai a szólás fogalmát kiterjesztette mindazokra a jelenségekre, amelyeket elődei közmondás, példabeszéd, szólásmód stb. néven tartottak nyilván. Itt már nem hallgatja el O. Nagy a maga határozott különvéleményét. Nem vonja kétségbe, hogy Tolnai fontos két vonásra irányította rá a figyelmet, de siet megállapítani, hogy ezek a vonások nem sajátosan a szólásoknak, hanem szélesebb értelemben a frazeológiai egységeknek az alaptulajdonságai. Hogy mennyi ebből a terminológiai eredetű, tehát áthidalható nézetkülönbség és mi az, ami Tolnai és O. Nagy szemléletében a különbségek lényegét alkotja, az is kiderül a továbbiakban.

Tolnainak nagy érdeme volna, ha valóban a szélesebb értelemben vett frazeológiai egységekre is kiterjesztette volna érdeklődését. Ez azonban nem következett be. Adott egy igen széles és nyelvilag jól megalapozott, bár jelentéstaniilag üres meghatározást, de ő ezt változatlanul a szólásokra, közmondásokra, szójárásokra stb. értette. A nem folklorisztikus érdekű nyelvi anyaggal lényegében nem törődött. Ez pedig már nem csak terminológiai probléma. Igaza van O. Nagynak, amikor ezt szóvá teszi. Az azonban inkább csak terminológiai kérdés, pontosabban a hagyomány és a konvenció függvénye, mit tartunk szólásnak a folklór érdekű frazeológiai egységek körén belül. O. Nagy itt részben szélesen hagyta, részben igen szűkre vonta a tárgyalt jelenségek körét, igaz, inkább csak elméletben, mivel a gyakorlatban itt is, ott is lazított rajta. A lényeg azonban nem az, hanem a szólás és a frazeológia közös jegyeinek és specifikus különbségeinek felfedezése és a kettő viszonyának meghatározása. O. Nagy világosan felismerte, hogy a szólások is frazeológiai egységek, de azok széles körén belül egy sajátos szűkebb területet foglalnak el a maguk folklór érdekű anyagával és idiomatikus jelentésével. Nem kétséges, hogy Ch. Bally és V. V. Vinogradov nyomán és a hazai előzmények hasznosítása útján O. Nagynak sikerült először megragadnia hazánkban a frazeológia mibenlétének lényegét. Igaz, többnyire ő is a szólásokkal foglalkozott, de tisztában volt vele, hogy a szólások is frazeologizmusok és hogy a frazeologizmusok nem mind szólások. Tolnai tehát tulajdonképpen nem tette meg azt a lépést, amelyet kortársa, Bally egyértelműen megtett. Noha nyelvészeti oldalról közeledett a frazeológiához, nem tudta igazán meghúzni a választóvonalat a nyelvészet és folklór kompetenciája között.

Nem minden alap nélkül bírálja O. Nagy Tolnai szólásmeghatározását még a szélesebb értelemben vett frazeológia szemszögéből sem. A jelentéstani szempont, amely annyira nélkülözhetetlen a szólások meghatározásához, nem mellőzhető a nem idiomatikus jelentésű egyszerű frazeológiai egységek mibenlétének helyes értelmezésében sem. Vagyis: nem minden tekinthető frazeológiai egységnek, ami állandósult és amellel közkeletű is. Kell hogy a jelentésében is legyen valami sajátos.

Fontos részét teszi ki Tolnai bírálatának O. Nagy fejtegetései között a frazeológia nyelvészeti stúdium jellegével kapcsolatos érvelés is. Tolnai nyelvi jelenségeknek deklarálta a szólásokat, de nem jelölte meg ezek helyét a nyelvi rendszer elemei között. Igaz, nem is lett volna könnyű a tulajdonképpeni szólásokat, azután a közmondásokat, szójárásokat stb. megfelelően elhelyezni a nyelv egységeinek rendjében. O. Nagy ezen a ponton is továbblépett. Ő a szavakkal sorolta egy szélesebb csoportba a frazeológiai egységeket, minthogy az utóbbiak is általában mondatrészek szerepében funkcionálnak a szövegben, mint a szavak. Ebben is a Bally-Vinogradov-féle szemléletet képviselte O. Nagy, de nem túl mereven. Egyrészt nem ejtette el a közmondásokat sem, jöllehet azok eleve nem szóekvivalensek, másrészt igyekezett elkerülni a leírásban a merevséget.



(Igaz, a közmondások helyét felemás módon jelölte ki nyelvi szempontból nézve: a nyelvből kirekesztette őket, de figyelembe vette tulajdonságaikat a nyelvhasználatban.)

Az a lépés tehát, amelyet Tolnai készült megtenni, de végül is igazában nem tett meg, O. Nagyra várt. És O. Nagy kora tudományának szintjén foglalkozott a frazeológiával az elmélet síkján is. Azóta persze itt is, ott is változott a szemlélet, mégis vitathatatlanul O. Nagy emelte nemzetközi rangra a magyar frazeológiai kutatásokat. A kitekintésnek ez a szélessége jól érzékelhető a tárgyalt frazeológiatörténeti könyvben is. O. Nagy Gábor jóvoltából ma a frazeológia nálunk az egyetlen olyan magyar nyelvészeti stúdium, amelynek története tudományos igénnyel részletesen meg van írva. A posztumusz könyvet Kovalovszky Miklósnak O. Nagy Gábor és a frazeológiai kutatás című írása vezeti be, nem annyira problémafelvető igénnyel, mint inkább gondos krónika és igaz méltatás formájában.

JUHÁSZ JÓZSEF

## Kiss Lajos: Földrajzi nevek etimológiai szótára

Akadémiai Kiadó, Budapest 1978. 726 l.

1. A magyar névtudomány évről évre jelentős művekkel gazdagítja a magyar nyelvészeti szakirodalmat. Elsősorban azonban nem a tudományszervezés érdeme ez, hanem inkább egyéni vállalkozások, nyugodtan mondhatjuk: önkéntes áldozatvállalások eredménye. Jóllehet az utóbbi időben több aspirantúrárt kapott a névtan, s néhány kandidátusi, sőt, doktori értekezést is elfogadott e témakörből a Magyar Tudományos Akadémia Tudományos Minősítő Bizottsága, névtani folyóiratunk még nincs, nincs önálló kutatási iránya a magyar névtudománynak. Az Akadémia Nyelvtudományi Intézete és az egyetemek, főiskolák magyar nyelvi tanszékei a rendelkezésükre álló eszközökkel segítenek ugyan minden ésszerű kezdeményezést, és fölkarolnak minden megvalósítható ötletet, végső soron azonban minden megjelenő mű egy-egy lelkes és fáradhatatlan szerző-kutató egyéniség munkájának gyümölcse. A legjelentősebb ezeknek a vállalkozásoknak a sorában KISS LAJOS könyve, amely a Nyelvtudományi Intézetben készült, de mindenképp egyéni teljesítmény, s az utóbbi idők legkiválóbb alkotása a magyar névtudomány területén. Azzá teszi tárgya, tartalma, módszere és tudományos eredményeinek tömege.

Nem járt töretlen utakon a szerző. Tájékoztatóját ezzel kezdi: „A magyar névtudományban a földrajzi nevek etimológiájának vizsgálata — az időleges visszaeséseket nem tekintve — mindenkor jelentős, olykor szinte középponti helyet foglalt el.” Aki azonban eligazodást keresett az egy-egy helynév eredetére vonatkozó szakirodalomban, szinte megoldhatatlan föladatok elé került. Folyóiratok mutatóiból, helytörténeti és névtani kiadványokból, a cikkek utalásaiból stb. kellett összeböngészni a véleményeket, nem beszélve az adatok utáni kutatásról a forráskiadványokban. Mindez rengeteg időt, hallatlan energiát és nem mindennapi kitartást követelt. Volt ugyan néhány töredékes, tétova kísérlet, amely helyneveink etimológiáinak összefoglalását célozta, s amelyekre utal is a szerző bevezetésében (5), de ezek a munkák elavultak, helyesebben elkészültükor sem voltak a korabeli nyelvtudomány szintjén, s ma már inkább csak tudománytörténeti érdekességek, amellet könyvészeti ritkaságok. Vegyük még ehhez hozzá, hogy magyar névtani bibliográfia elkészítésére mindeddig kísérlet sem történt, csupán a földszabadu ást követő évek helyneveket tárgyaló munkáiról van KÁZMÉR MIKLÓS jóvoltából használható összefoglalásunk (MNy. 52. 238—55; 64: 108—122, 245—255). Ezek után különösen nagyra értékelhető Kiss Lajos vállalkozása és terveinek megvalósítása ezzel a kötettel.

2. Legvitatottabb kérdése a munkának maga a föladatvállalás, amit a szerző egy fél mondatban érint könyve elejére írt, egyébként talán túlságosan is szűkszavú Tájékoztatójában (5—7): „... azt a feladatot tűztem magam elé, hogy olyan szótári munkát írjak a fontosabb magyar és nem magyar földrajzi nevek etimológiájáról...” (kiemelés tőlem: H. M.). Nem tekintve azt a tényt, hogy szubjektív korlátok közé szorítja anyagát, egyszerre többet is vállal a vártnál és kevesebbet is. V a l a m e n n y i magyar helynevet természetesen nem lehetett egyetlen kutató egyetlen könyvébe belezsűfölni, nem is lett volna ez reális célkitűzés. K o n k r é t határokat szabni a kutatott helyneveknek azonban szükséges lett volna. Természetesen amennyi érvet egy földrajzi terület teljessége mellett föl lehet hozni, ugyanannyi ellenérv szól a bennük szereplő nem ma-

gyar névadatok etimológiai kutatása ellen. A nacionalizmus vádját éppen úgy ki kell védeni az anyag kiválasztásának, mint ahogyan figyelembe kell vennie a magyar történelemben, irodalomban, nyelvtudományban sokszor említett, lényeges eseményekkei, nyelvtörténeti változásokkal kapcsolatos helyneveket, még ha a mai országhatárokon kívül is esnek. Támadhatatlan és hiánytalan címszójegyzéket a jelen körülmények között talán senki sem tudna összeállítani, s mint lehetséges megoldást mindenképpen el kell fogadnunk Kiss Lajos tudományos igényű és biztos ítéletképeségének alapuló válogatását. Hiszen a mai határokon belüli helységeknek mindegyikét tárgyalja, a történeti Magyarország helyneveinek kiválasztása pedig gondos mérlegelés eredménye. Elismerve azt, hogy egy-két névadat fölvétele vagy kihagyása lehet vita tárgya, az elvi megközelítés, az egész koncepció így használ többet a magyar névtudomány ügyének.

Más kérdést érint, de a fentiekhez kapcsolódik az imént idézett fél mondat folytatása: „... amely [szótár] munkaeszköze lehet a különféle tudományágak — elsősorban a nyelvtudomány — szakembereinek, de amelyet megért a nem szakember is, és így a honismeretnek, az iskolai oktatásnak, a tudományos ismeretterjesztésnek az ügyét is szolgálja.” Ez azt jelenti, hogy nyelvtudományi szakmunkát és tudományos ismeretterjesztő munkát is kapunk egyszerre, egy könyvben. Ritkán válhat előnyére egy tudományos igényű, hézagpótló munkának, ha az „érdeklődő nagyközönséget” is ki akarja elégtíteni. Szerencsére Kiss Lajos nem a tudományosság, a filológiai pontosság, az adatok és hivatkozások forrásainak megjelölése, a szakirodalom föl sorolásának rovására tett eleget a nagyközönség igényének, hanem anyagának bővítésével, olyan idegen helynevek fölvétele éve, ame yeknek kutatása nem a magyar névtudomány föladata, az eddigi eredmények összefoglaló bemutatása viszont kétségtelenül tudományos ismeretterjesztő tevékenység. A nem magyar nyelvben formálódott nevek kutatási eredményeinek másuttaló közlése talán lehetővé tette volna a magyar névalakulatok teljesebb számban való vizsgálatát.

3. A szerző kutatásainak részletességére, mélységére önmagában sokat mond a több mint húszlapos (9—33) forrásjelzés-föloldás, ami tulajdonképpen a forrásanyag föl sorolása. Ha azt is számítjuk, hogy egy-egy rövidítés akár több mint százévfolyamos folyóiratot is földhet, s ezek cikkállományát átnézni és hasznosítani hihetetlen munka eredménye, megdöbbenünk a valóságtól.

4. Az egyes névcikkekben tárgyalt anyag igen arányos. Elsősorban nem a hely fontossága, hanem a névtani kérdésnek bonyolultsági foka határozza meg a név vizsgálati mélységét. (A leghosszabb — majdnem egy hasáb — terjedelmű *Budapest* névcikk esetében ez a két szempont éppen egybeesik.) A *Fruska Gora*, *Csepel* vagy *Balabánsziget* nagyobb terjedelmet kapott, mint a *Tisza* vagy *Kecskemét* vagy *Debrecen*. Az efféle mérícskélés azonban erőszakolt és fölösleges, hiszen majdnem azonos terjedelműek az egyes névcikkek.

5. A cikk élén álló név után a fogalom megnevezése, helyének, elhelyezkedésének meghatározása következik. Ez a lokalizálás hozzávetőleges pontosságú: magyarországi településnév esetében a megyét közli, külföldi neveknél az országot, több országot is érintő folyók, hegyek stb. neveinél a szükséges tájegységet esetleg földrészt adja meg. Mindez tulajdonképpen tőkélletes tájékoztatást nyújt a név jelölte hely fekvésére, csupán a történeti Magyarország helységneveinek esetében lett volna jó a régi megyenév megadása, bár az „érdeklődő nagyközönség” újabb nemzedékének ezek valószínűleg nem adtak volna pontosabb tájékoztatást.

6. A névcikk következő eleme az első előforduló névadat. Hallatlan értéke ez a munkának a magyar helynevek esetében! A lehető legkorábbi névalakok nélkül ugyanis lehetetlenség etimológiát adni, s ugyanakkor ezek az adatok támasztják alá a szerző megállapításait, bizonyítják a jelentésmegadás megalapozottságát. Ezeknek az első előfordulásoknak az értékén nem lehet vitatkozni: fontosak, hasznosak és szükségesek. Vanak azonban olyan esetek, amikor egy néhány évvel későbbi adat jobban megvilágítja a név eredetét, vagy bizonyítóbb erővel támasztja alá a helyesen megadott etimológiát. Példa lehetne erre *Dunavarsány* esete. Az itt említett első adat 1269/1270-ből való és *Wosyan* alakú. Az *osián* 'jász' eredetet azonban — legalábbis a nem nyelvészek számára — világosabban bizonyítja az 1270-es adat: „... predictam terram *Ossyan*...” (CSÁNKI—GÁRDONYI, Budapest történetének okleveles emlékei. I. 1148—1301. Budapest 1936. 115). Minden bizonnyal helytakarékossági okból nem került be több történeti adat a szótárba, jóllehet ezek mindegyike, vagy legalábbis óriási tömege megvan cédulákon.

Túlzott kívánság lenne a helynevek történeti—etimológiai szótárát kérni a szerzőtől, s talán fölösleges is. Egyszer csak folytatódik majd GYÖRFFY GYÖRGY nagyszerű sorozata, „Az Árpád-kori Magyarország történeti földrajza”, s az ígéretek szerint (A budai szandzsák 1559. évi összeírása. Budapest 1977. 279) elkészül KÁLDY-NAGY GYULA hézagpótló munkája, a „Magyarországi török hódoltság történeti földrajza”. Mégis hasznos lenne a „Földrajzi nevek etimológiai szótára” anyaggyűjtésekor előkerült, s fölhasználatlan, nehezen hozzáférhető adatokat valamilyen formában közreadni.

7. A szócikkek legérdekesebb és legtöbb újat tartalmazó része a név eredetére, magyarázatára, jelentésére vonatkozó megállapításokat tartalmazza. A szerző maga ezt írja tájékoztatójában (6): „Elsősorban az eddigi szakirodalom eredményeit foglalom össze.” Ez természetesen a nem magyar helynevekre vonatkozhat. Kétségtelen, hogy a magyar nevek esetében is először összefoglalja az eddigi kutatások eredményeit, a kialakult (megalapozott vagy cáfolható) véleményeket. Ez tudományos műnél elengedhetetlen, bármennyire helyigényes is. És ha csupán az eddigi kutatások összefoglalása lenne a könyv, akkor is nagy eredménye lenne névtudományunknak. Ennél azonban mindig többet kapunk. Az ellentmondó vélemények bemutatásakor állástfoglalást, a hiányos, bizonytalan vagy téves véleményeket saját kutatásai alapján kiegészíti, megerősíti vagy elveti a szerző. Legtöbbször nem csak azt állapítja meg, hogy a helynév milyen személynévből vagy közszóból eredt, hanem arra is kutatásokat végzett, s ezek eredményeit is közli tömören, hogy a helynév alapjának tartott személynév vagy közszo milyen eredetű, s mi a jelentése. Mindig előbbre lép az eddigi vizsgálatoknál, s — elsősorban a szláv nyelvek területén való biztos és vitathatatlan tájékozottsága következményeként — nagyon sokszor egészen új, de elfogadhatóan bizonyított magyarázatokat ad a néveredetre. Meglepő és elgondolkodtató a szláv eredetűnek tekintett helyneveink nagy, a finnugor eredetű közszoira visszavezethető helyneveinknek pedig kicsiny száma. Különösen sok az olyan név, amely pusztán személynévből „magyaros névadással” keletkezett ugyan, de az alapul szolgáló személynév szláv eredetű.

Érdekes és mindenképpen további kutatásra ösztönöz a -d képzővel kapcsolatos tartózkodó vélemény. A szakirodalomban elterjedt „helynévképző” terminus technikumt kerüli ugyan a szerző, de a diminutív jelentése mellett sem foglal határozottan állást. Vagyis a kérdés eldöntetlenül hagyásával teret nyit a további vizsgálatoknak.

Vizonylag nagyon kevés azoknak a neveknek a száma, amelyekre elfogadható etimológiát nem kapunk. A „valószínűleg”, „talán” stb. határozószók használata a nevek eredetének meghatározása előtt legtöbbször adatokra támaszkodó megállapításokat jelent, s csupán a nyelvészeti szakirodalomban megszokott tartózkodás iratja a szerzővel ezeket a kifejezéseket. A valóban megfejtetlen nevek határozott kijelölése újabb kutatásokra ösztönözheti, és kellene is, hogy ösztönözze a magyar névtan kutatóit.

8. Minden egyes névcikk a fölhasznált irodalom válogatott bibliográfiájával zárul. Ez nemcsak az általános tájékoztatásnak jó alapja, hanem a további kutatásoknak, helytörténeti vizsgálódásoknak is nagy segítsége és serkentője lehet.

9. Végezetül leszögezhetjük, hogy megszületett a magyar névtudomány első nagyobb szintézise. A magyar helynevek etimológiájához — elsősorban mennyiségi vonatkozásban — sokat lehet még hozzátenni. Bizonyos részkérdésekben lehet vitatkozni Kiss Lajos megállapításaival. Néhány területen előrébb lehet lépni: a bizonytalan etimológiákat meg lehet erősíteni, a nyitva hagyottakat le lehet zárni. Bárki azonban magyar helynév etimológiáját akarja bármilyen mélységben és részletességgel vizsgálni, a jövőben mindig ettől a könyvtől indul el, mindig fölhasználja adatait, megállapításait, irodalomjegyzékét. Hosszú időn keresztül fogja ez a munka a tudományos kutatást és a névtan iránt érdeklődő nagyközönséget szolgálni.

HAJDÚ MIHÁLY

### Kálmán Béla: The World of Names

A Study in Hungarian Onomatology. Akadémiai Kiadó, Budapest 1978.  
199 l. + 1 térkép

KÁLMÁN BÉLA A nevek világa című nagyszerű könyve 1967-ben jelent meg először a Gondolat könyvkiadó gondozásában. Méltán vált népszerűvé, „sikerkönyvvé”: mind a névkutató szakemberek várakozását, mind pedig a műveltségszerető nagyközönség igényét kielégítette. A legtöbb általános és magyar névtani kérdésre tudományo-

san megalapozott, közérthetően és érdekesen megfogalmazott választ tartalmazott. Valamennyi nyelvtudományi szakfolyóirat ismertette és értékelte akkor ezt a munkát, de mivel most angol nyelvű kiadása is napvilágot látott, feltétlenül érdemes újból méltatnunk és mélyrehatóan megvizsgálnunk. Elsősorban természetesen azokat a változtatásokat, bővítéseket kell szemügyre vennünk, amelyek ebben az új kiadásban találhatók, de nem mehetünk el a nem magyar anyanyelvű olvasók számára fontos megállapítások mellett sem szó nélkül.

Nagyon helyeselhető, hogy bővült a bemutatkozás is egy alcímmel: „A Study in Hungarian Onomatology.” Az általános névtanra utaló címet ez konkrétizálja, hangsúlyozza, hogy elsősorban a magyar nevek vizsgálata a mű célja, de nem rejti véka alá az általános vonatkozásokat sem.

A könyv fölépítése, szerkezeti tagolása híven követi a magyar nyelvű kiadásokét. Az első fejezete a tulajdonnevek általános problémáival foglalkozik. Itt a magyar példaanyag egy részét (*Tisza, Zagya, Berettyó* stb.) az angol nyelvterületről vett nevek helyettesítik (*Thames, Colorado, Shannon* stb.), a megmaradt magyar példaanyag (*Arany János, Budapest, Kossuth utca* stb.) mindenképpen indokolható és helyeselhető, hiszen a munka célját így már ez az általános névtani ismereteket tartalmazó rész is redményesen szolgálja.

A személynevekkel foglalkozó fejezet (18–95) követi a magyar megfelelőt, és főleg olyan kiegészítések találhatók benne, amelyek már a harmadik magyar kiadásba is bekerültek. Vannak azonban olyan rövidebb részek is, amelyek nem találhatók meg egyik magyar kiadásban sem, mint például a *Tímea* és *Szidónia* név magyarázata (25), s minden bizonnyal a szerző újabb kutatásának eredményei. Reméljük, hogy a mindenképp szükséges – és várható újabb magyar kiadás is tartalmazni fogja majd ezeket. Talán érdemes külön kiemelni a magyarság nyelvrokonainak névadásával foglalkozó részt (37–38), amely a finn és a vogul ősi személynévadást érinti számos szép példával. Megtoldja az angol nyelvű kiadás a különböző népek személynévadását egy kisebb fejezettel: „Name-Giving with Other Peoples” (38–39), amelynek szükségessége vitatható, mivel csak a burmai és a madagaszkári névadás néhány sajátosságát mutatja be.

Kétségtelenül legtöbbet nyújt a külföldi kutató és érdeklődő olvasó számára a magyar névadással névdivattal, kételemű nevek kialakulásával, becézőnevekkel, ragadványnevekkel, álnevekkel, irodalmi nevekkel foglalkozó rész (39–95). Mindezek alig térnek el az angol fordításban a jól fölépített és érdekfeszítően megírt magyar kiadásoktól. Talán itt érdemes megemlíteni, hogy a kiváló fordítás egy-két szóhasználatát – elsősorban a terminus technicusok területén – vitatható. A „masculine” és „feminine names” helyett mindenképp jobb lett volna a „male” és „female names” használata. A becézőnevek „hypocoristic names” fordítása nem kifogásolható, csak szokatlan. Ahogyan a ragadványnevek esetében a „nicknames” mellett zárójelben van az „epithets” kifejezés, itt is jobb lett volna talán a „petnames” használata zárójelben kiegészítve a kétségtelenül tudományosabb „hypocoristics” meghatározással, hiszen a könyv angol fordításban is elsősorban tudománynépszerűsítő munka maradt.

A földrajzi nevekkel foglalkozó fejezet címe a szerencsésebb és a magyarban sajnos perifériára szoruló „place-names” (helynevek) meghatározást tartalmazza. Ennek általános bevezető része megtartja az eredeti magyar példákat, illetőleg a párhuzamos névadás és a vegyes nyelvi összetételű nevek (*Acsteszer, Guraszáda* stb.) esetében a Kárpát-medence területén található névanyaggal illusztrál.

Fontos és a magyar nyelvet nem ismerők számára lényeges az idegen helyneveknek a magyarba való bekerüléséről, átalakulásáról írott rész (101–105). A népnevek melléknevek ugyan a magyarban és az angolban is, de ez utóbbi nyelvben annál is inkább indokolt a tulajdonnevek mellett való tárgyalásuk, mivel a mellékneveknek kiemelt, különös kategóriáját képezik, s ez helyesírásukban is tükröződik: nagybetűvel kezdődnek. Természetesen a lakott helyek nevében való előfordulásuk mindenképp szükségessé teszi rövid tárgyalásukat, s ezt a magyar kiadásokhoz hasonlóan itt is megkapjuk (106–109). A víznevek fejezet címének fordítása (*The Names of Bodies of Water*) ismét kissé tudományoskodó, a könyv egész jellegétől, hangulatától, olvasmányos stílusától némileg elütő. Ezzel szemben viszont a „helységnevek” fordítását (place-names) éppen könnyedésge, miatt lehet kifogásolni, de következtelen is egyben: a III. nagy fejezet címe ugyanez. Ebben az esetben a körülmenyesebb „Names of Towns and Villages” vagy az egyszerűbb „Local-names” talán jobb lett volna, mivel a „Names of settlements” kifejezést a fordító a „településnevek” megfeleltetésére használja következtelen (129, 132, 133 stb.).

A magyar településneveket tárgyaló fejezetek (a történeti típusoktól rendje szerint) a magyar kiadásokkal alapjában véve megegyeznek, s ugyanez elmondható az utcanévek változásait tárgyaló fejezetekre is. A tudománytörténeti rész a 3. kiadásban

szereplő magyar szöveg fordítása. Nagy kár, hogy nem kaphatott még említést Kiss LAJOS kiváló helynévetimológiákat tartalmazó könyve, az ugyancsak 1978-ban megjelent „Földrajzi nevek etimológiai szótára”, s természetesen eredményei sem kerülhettek földolgozásra.

Minden kétséget kizáróan nagyon bölcs cselekedet volt Kálmán Béla nagyszerű könyvének angol nyelven való megjelenítése. Hírünk a világban, különösen a társadalmi tudományok kutatása terén elért eredményeink ismerete hiányos. Kiemelkedően vonatkozik ez az eddig kizárólag nemzetinek tekintett névtudományra. Tudományágunk megismertetése a külfölddel, eredményeink népszerűsítése különösen fontos és hasznos. Ezt vállalta és valósította meg Kálmán Béla angol nyelvű könyve, s ennél többet, lényegesebbet aligha tehet magyar tudós népe, nemzete neveken tükröződő történetének, múltjának, kultúrájának megismertetése céljából.

HAJDÚ MIHÁLY

## Telegdi Zsigmond: Bevezetés az általános nyelvészetbe

Tankönyvkiadó, Budapest 1977. 267 l.

Századunk második felében észrevehetően megnőtt a nyelvészet tekintélye a társadalomtudományok körében, ami legalább három okra vezethető vissza. Először: a nyelvtudomány az elmúlt évtizedek alatt jelentős mértékben sikerült megszilárdítania szuverenitását mind tárgyát, mind pedig módszereit illetően. Másodszor: a nyelvészet tudományként sikerült túllépnie a múlt század végén uralkodóvá vált egyoldalúan történeti szemléletén s figyelmét mindinkább az élő nyelvek vizsgálatára fordította. Harmadszor: az említett két vonatkozásban elért sikerek folytán a nyelvészetnek sikerült a nyelv számos lényeges tulajdonságára fényt derítenie s ezáltal új távlatokat nyitnia a lingvisztika és más tudományágak együttműködésében. E folyamat során a nyelvészet szemléletének és módszereinek bizonyos kisugárzó hatása is jelentkezett más tudományágakra. Levi-Strauss francia etnográfus és szociológus már 1945-ben azt jósolta, hogy a fonológia épp úgy meg fogja újítani a társadalomtudományokat, mint ahogy a magfizika megújította az egzakt tudományokat. Noha e jósolat túlzottnak bizonyult, mégis jellemzőnek tekinthető a nyelvtudomány új helyzetének megítélésében.

Az egyes szaktudományok koronként változó „értékrendjét” végső soron a társadalom szükségletei határozzák meg. Érthető tehát, hogy a mindenkori értékrend, illetve annak változása a társadalom műveltségeszményében és — több-kevesebb késséssel — oktatási rendszerében is visszatükröződik. Ebből a szempontból tekintve jelenlegi helyzetünk nem ad okot az elégedettségre. Ha közvéleménykutatást tartanánk afelől, hogy napjainkban melyek a „művelt ember” ismérvei, félt, hogy a válaszok között csupán elenyésző arányban szerepelnének a nyelv szerkezetére és működésére vonatkozó alapismeretek. A műveltnek számító emberek többségének nyelvi érdeklődése nem haladja meg a tudományos, sőt racionális alapokat is gyakran nélkülöző, dilettáns „nyelvművelést”, illetve a „tanuljunk könnyen, gyorsan idegen nyelveket” délibábos illúzióját. Iskolai oktatásunk se nyújt e téren vizsgálatóbb képet. A magyar nyelvtani órákon elhangzó egy-két szórványos és általános megállapítástól eltekintve tanulóink mit sem hallanak emberi mivoltunk e legsajátosabb jelenségének természetéről, lényegi tulajdonságairól. Félreértés ne essék: az általános nyelvi alapismeretek oktatását nem valamiféle íróasztalnál kiagyalt „korszerű műveltségeszmény” nevében hiányoljuk, hanem első sorban a társadalmi gyakorlat érdekében. Ezek az ismeretek ugyanis nemcsak a világnézeti szempontból oly fontos korszerű ember-kép kialakítását segítenék, nemcsak az anyanyelvi műveltség színvonalának oly kívánatos emelését szolgálják, hanem közvetlen segítséget nyújtanának az idegen nyelvek iskolai oktatásának kimozdításához a jelenlegi majdhogynem holtpontonról. Hadd említsek erre csupán egyetlen példát. Iskolai nyelvtanításunk egyik súlyos fogyatékosága, hogy nem tanít meg a szótárak helyes használatára. A helyes szótárhasználat viszont feltételezi annak figyelembe vételét, hogy a különböző nyelvek szavainak szótári „ekvivalenciája” igen viszonylagos jelenség: a szavak rendszerint sem jelentésüket, sem kapcsolódási lehetőségeiket tekintve nem „fedik” egymást tökéletesen. Végső soron a nyelvek „tartalmi különbségének”, az emberi tudatban tükröződő egységes valóság eltérő nyelvi „tagolásának” nyelvelméleti problémájával kerülünk itt szembe, aminek tudatosítása gyakorlati (idegen nyelvtanítás, fordítás) és elvi szempontból egyaránt nagyon fontos lenne. (Vö. az alább ismertetendő könyv 229–231. lapját.)

De legyünk derűlátóak és feltételezzük, hogy az ezredfordulóra kibontakozó új iskolai reform az emberközpontú stúdiumok sorában helyet szorít majd a legfontosabb általános nyelvi alapismereteknek is. Rögtön felvetődik azonban a kérdés, hogy mit tanítsunk „általános nyelvi alapismeretek” címen, s nyomában mindjárt a másik: hogyan készítsük fel a jövő tanárait e reménybeli új tantárgy (vagy tantárgyrész) oktatására? Nos, e kérdések távlatába helyezkedve mindjárt előjáróban leszögezhetjük azt, amit a recenzio műfaji szabályai szerint végső konklúzióként kellene megfogalmaznunk: Telegdi Zsigmond könyve magas színvonalú, több tekintetben úttörő jellegű és egészében sikeres kísérlet az emberi nyelvről ez idő szerint nyert legfontosabb alapismereteink korszerű tudományossággal kifejtett, ugyanakkor didaktikusan rendezett és „átszűrt” összefoglalására.

Szögezzük le mindjárt azt is, hogy a szerzőnek roppant nehéz feladattal kellett megküzdnie. A már-már áttekinthetetlenül terebélyesedett nyelvészeti szakirodalom figyelemmel kísérése, vagy akárcsak a téma szempontjából releváns művek számbavétele még az olyan imponálóan széles látókörű tudóst is, mint amilyen TELEGDY ZSIGMOND, szinte megoldhatatlan feladat elé állítja. Másfelől, noha a nyelvtudomány az utóbbi évtizedekben valóban lényeges felismerésekre jutott, e felismerések korántsem minden esetben kristályosodtak ki egyértelmű és általánosan elfogadott meghatározások alakjában (még olyan kérdésekben sem mint pl. a nyelv funkciói, rendszerszerűsége, jeltermészete). A különböző nézetek, értelmezések akárcsak megközelítően teljes felsorolása mértéktelenül felduzzasztotta volna a könyv terjedelmét, kockáztatva egyúttal annak didaktikus céltudatosságát is. A szerző ezért a különféle nézetek bemutatását többnyire csak a legjellemzőbbek vagy tudománytörténeti szempontból el nem hanyagolhatóak szembesítésére korlátozta, miközben következetesen igyekezett kidomborítani a kérdések marxista szemléletű megközelítését, illetve megválaszolását. Ez a módszer lehetővé tette, hogy a szerző elkerülje az eklekticizmus és a dogmatizmus buktatóit és számos esetben alkotó módon fejtsse ki gondolatát a szóban forgó kérdésekről. A marxista nyelvszemlélet ugyanis (akárcsak maga a marxizmus) nem tekinthető zárt, minden részletében végérvényesen kidolgozott doktrínának. Jóllehet a marxizmus klasszikusainak számos, közvetlenül a nyelvre vonatkozó, alapvető érvényű megállapítását ismerjük, a marxista nyelv-tudományt mégsem foghatjuk fel tételek és meghatározások gyűjteményének. (Hiába keresnénk, például, a mondat vagy a fonéma „marxista meghatározását”). Éppen ezért nem tekinthető ellentmondásosnak az a tény, hogy a materialista dialektika elveit és módszereit alkalmazó nyelvészek körében nincs teljes nézetazonosság szaktudományuk bizonyos kérdéseit illetően. Talán e sorok írója részéről sem szerénység, ha Telegdi Zsigmond könyvével kapcsolatos észrevételeit a marxista nyelvszemléleten belül mutatkozó nézet- és „hangsúly”-különbségek közé sorolja.

A könyv szerkezete némileg eltér a hasonló tárgyú munkáétól: tízennyolc fejezete három csaknem egyenlő részre oszlik. Az első rész a nyelv lényegi tulajdonságaival (kommunikatív funkcióival, jelszerűségével, a nyelvi jelentés természetével) foglalkozik. A második rész fejezetei a nyelv szerkezeti felépítését, az egyes nyelvi szintek sajátosságait taglalják. A harmadik rész olyan fontos kérdéseket tárgyal, amelyeket a Sausure-i felfogás az ún. külső nyelvészetbe vagy legalábbis a szűken értelmezett l a n g u e nyelvészetén kívülre helyezne (a nyelvek belső sokrétűsége, történeti nyelvészet, nyelv-hasonlítás, nyelv és gondolkodás, nyelv és társadalom). Ez a felépítés kétségtelenül bizonyos átfedésekhez, pontosabban szólva, korábbi megállapításokra történő visszautalásokhoz vezet; ezek azonban nem hatnak zavarólag, s az előadást nem teszik terjedelmessé, ellenkezőleg: segítik az olvasót az okfejtés logikai következetességének nyomán következőben, az összefüggések megértésében, a tudományos munkában oly fontos „close reading” készségének, a gondolkodás fegyelmezettségének kialakításában.

Az első fejezet az általános nyelvészet tárgyát a nyelvek felépítése, működése és történeti mozgása általános törvényszerűségeinek kutatásában határozza meg (9). Ezzel kapcsolatban a szerző felsorolja azokat az alapvető tulajdonságokat, amelyek a természetes emberi nyelvet egyfelől az állatok jelzéseitől, másfelől az ún. mesterséges nyelvektől (pl. a matematikában és a modern logikában használatos jelrendszerektől) megkülönböztetik. Az ismert nézetet, miszerint az állat „nyelve” vele születik, az embernek viszont tanulnia kell a magáét, Telegdi olyan értelemben pontosítja, hogy az alapvetően örökletes képességen alapuló állati kommunikáció az egyedi fejlődés során bizonyos kiegészítő, továbbfejlesztő tanulással egészül ki, másfelől az anyanyelv elsajátítása sem egyszerű tanulás, hanem egy különös, sajátosan a nyelvre irányuló képességen alapul, amely a központi idegrendszer érési folyamatának haladásával bontakozik ki, ha adva vannak a szükséges társadalmi feltételek, a beszélő környezet. „Ezt a feltevést megerősítve látjuk” teszi hozzá a szerző, „ha tekintetbe vesszük, milyen roppant feladat igazában egy

nyelv eredeti elsajátítása, és hogy a gyermek ezt a feladatot alapjában véve néhány év alatt oldja meg olyan korban, amikor az értelme még csak bontakozóban van” (13). A pontosítás indokolt (újabb zoolozemiotikai kutatások még a szimbolizáló képesség bizonyos elemeire is utalnak egyes állatfajok viselkedésében), a gyermeki nyelvelsajátítás „könnyedségének” megítélésében azonban fokozott óvatosság ajánlható. Az utóbbi évek számos szocio-, illetve pszicholingvisztikai vizsgálódása arról tanúskodik, hogy az anyanyelv elsajátítása korántsem könnyű, gyors és egységes folyamat, és jóval nagyobb mértékben függ a nyelvi környezettől valamint egyéb társadalmi tényezőktől, mint ahogy azt számosan feltételezik.<sup>1</sup> Általános iskolai, sőt gimnáziumi pedagógusok tapasztalata is azt mutatja, hogy az iskolás gyermekek viszonylag hosszú idő alatt, nem egyforma eséllyel és sikerrel jutnak el anyanyelvi teljesítményük „jól formáltságának” társadalmilag kívánatos fokára, még pedig nemcsak a szókincs, hanem a mondat szerkesztés vonatkozásában is.

A természetes nyelv és a mesterséges nyelvek szembeállításánál Telegdi Zsigmond helyesen mutat rá az előbbi egyetemes és elsődleges voltára, módbeli gazdagságára, szemben az utóbbiak korlátozott (speciális) használati szférájával, a természetes nyelvhez képest másodlagos voltával, valamint modalitásbeli szegénységével (csak kijelentő módjuk van) (15). Ehhez azonban még hozzá kell tennünk a természetes és a mesterséges nyelvek grammatikája közötti mélyenfekvő különbséget. A mesterséges nyelvek grammatikája definicionális természetű, azaz egy mesterséges nyelvbéli kifejezés csak abban az esetben „grammatikális”, ha egy explicit szabályrendszer előírásainak megfelelően hoztuk létre. A természetes nyelvek grammatikája – a látszat ellenére – nem ilyen természetű, hanem az adott nyelvre jellemző szerkezeti sajátosságok leírásának tekinthető („a descriptive account of certain properties which characterize sentences of the language”). Ha a természetes nyelvek grammatikája definicionális természetű volna, akkor elképzelhetetlen volna ugyanazon tartalom nyelvi kifejezésének polimorfizmusa, s magának a nyelvnek történeti mozgása. A probléma azért is időszerű, mert már többen rámutattak arra, hogy a generatív nyelvelmélet voltaképpen definicionális grammatikának tekinteti a természetes nyelvek grammatikáit. Így, például, N. L. ANDREJEV fejtette ki, hogy CHOMSKYNAK és követőinek felfogásában a gondolat nyelvi megnyilatkozásá formálódását bizonyos műveletek determinált sorrendje, algoritmus határozza meg egyértelműen, noha valójában a szöveg szintézisének folyamatai nem szigorúan determinisztikus, hanem – nem utolsósorban az extralingvisztikai tényezők hatása folytán – valószínűségi jellegűek. Ezért a generatív nyelvelméletet „kvázilingvisztikának” minősíti, s alkalmazásának érvényét a programozásra szolgáló kvázinyelvek leírására korlátozza.<sup>3</sup> Más oldalról közelíti meg a kérdést HAWKEY, aki a generatív nyelvelmélet grammatikalitás fogalmában rejlő circulus vitiosus-ra mutat rá. Chomsky szerint egy nyelv valamely mondata csak abban az esetben grammatikális, ha az adott nyelv grammatikája által generálható; magának a nyelvnek grammatikája viszont a nyelv grammatikális mondatainak véges korpusza alapján írható le.<sup>4</sup> A probléma lényegét Telegdi Zsigmond világosan fejteti ki a könyv egy másik helyén: „Ha a beszéd a nyelv pusztá alkalmazásában, a nyelv szabályai által eleve meghatározott mondatok realizációjában állna, a nyelv változatlan maradna, szabályai statikusak lennének, mint a mesterséges nyelveké. Valójában . . . a beszélők csak alkalmazni akarják nyelvüket, de miközben alkalmazzák, szándéktalanul, anélkül, hogy ennek tudatában lennének, újítanak rajta, fokozatosan átalakítják szabályait: egy természetes nyelv szabályai dinamikusak” (73). És lejjebb, aforisztikus tömörséggel: „a nyelv alapja, de egyben terméke is a beszédnek” (uo.).

A fejezet végén a szerző röviden, de a lényegre tapintóan veti fel nyelv és tudat viszonyának alapvető kérdését. Idézi MARX és ENGELS ismert megállapítását („ . . . a nyelv maga a gyakorlati, más emberek számára is létező, tehát a magam számára is csak ezáltal létező valóságos tudat”), s ennek kapcsán megjegyzi, hogy a nyelvnek eszközhöz

<sup>1</sup> L. DENIS LAWTON, Társadalmi osztály, nyelv és oktatás. Gondolat Kiadó, Budapest 1974. A könyv bőséges utalásokat tartalmaz a vonatkozó szakirodalomra. L. még HILARY PUTMAN, A „velünkszületett eszmék” hipotézise és a nyelvészet magyarára modelljei. In: A nyelv keletkezése. Összeállította Pap Mária. Kossuth Könyvkiadó, Budapest 1974, 97–110.

<sup>2</sup> RICHARD L. HAWKEY, A critique of certain basic theoretical notions in Chomsky's *Syntactic Structures*. *Folia Linguistica* 4 (1970)/3–4: 200.

<sup>3</sup> Н. Л. Андреев, Квазилингвистика Хомского. (О причинах неудачи порождающих грамматик.) *Вопросы языкознания* 1976/5.

<sup>4</sup> RICHARD L. HAWKEY: i. m. 194.

(szerszámhoz) való hasonlítása nem egészen helytálló: „a szerszámot szükség szerint vesszük elő és tesszük félre; gondolkodásunk viszont elválaszthatatlanul össze van a nyelvvel kapcsolva” (19). E megjegyzés annál is inkább megszívlelendő, minthogy a nyelv eszköz voltának egyoldalú kiemelését rendszerint kommunikatív funkciójának úgyszintén egyoldalú előtérbe állítása kíséri, ami viszont a nyelv — minden egyéb kommunikációs eszközhöz képest — specifikus tulajdonságainak elhomályosulásához vezethet. A nyelv többféle funkciót lát el az emberi társadalom életében: jelölő, azaz megnevezi a világ jelenségeit (normatív vagy reprezentatív funkció), általánosítja a jelenségeket (gnoszeológiai funkció), lehetővé teszi a megnevezett és általánosított jelenségekre vonatkozó információk közlését (kommunikatív funkció), kifejezi az ember viszonyát a megismert világhoz (pragmatikus funkció). E funkciók egymást feltételezik és szorosan összefonódnak egymással. Így, például, a nyelv általánosító funkciója nélkül nem volna lehetséges a kommunikáció, ám maguk a nyelvi általánosítások a kommunikáció folyamatában kristályosodnak ki. A szemiozis a megismerő szubjektum sajátos viszonya az objektív valósághoz a nyelvi jel közvetítésével; e viszony mindhárom aspektusa (szubjektum — objektum, szubjektum — jel, jel — objektum) egyaránt fontos a nyelv működésének megértése szempontjából.<sup>5</sup>

A második fejezet a kommunikációs aktussal, a közlés és megértés folyamatával ismerteti meg az olvasót, a harmadik fejezet a nyelvi jel fogalmával. A negyedik fejezet a jelentésről szól. A szerző először a nyelvi jel jelentésének és vonatkozásának (denotátum) kettősségét tárgyalja, majd ezzel összefüggésben a tulajdonnevek és deiktikumok sajátosságait. Helyesen hangsúlyozza a jelentés nyelvi természetét: a jelentések egy nyelvenként sajátos rendszer tagjai. A jel és jelentés kapcsolatát taglaló ötödik fejezetben világos példákon magyarázza meg a nyelvi jel önkényességének és motiváltságának fogalmait. A nyelvi jel önkényességéből vezeti le a poliszémia és homonímia jelenségét, s ennek kapcsán ismerteti a jelentésátvitel tipikus fajtáit. A nyelvi jel potenciális többértelműségével kapcsolatban autonim használatának (önmaga jelölésének) lehetőségére utal. Úgy vélem azonban, hogy a szavak autonim használata (pl. *Pest négy fonémából áll*) a metanyelvi funkciónak meglehetősen marginális esete, és így aligha tekinthető a nyelvi jel e fundamentális sajátossága egyedüli vagy fő okának. Annak elvi jelentőségét, hogy a nyelvi jel és az általa jelölt tartalom nem fedi egymást teljesen, hogy ugyanaz a jel több tartalmat jelölhet, s ugyanaz a tartalom több jelben fejezhető ki, hogy tehát a nyelvi jel és jelölt viszonyában egyidejűleg jelentkezik a homonímia és a szinonímia tendenciája, az orosz származású genfi nyelvész, Karcevskij tárta fel, és a jelenséget a nyelvi jel a szimmetrikus dualizmusának nevezte. Ezzel a nyelvre mint egészre jellemző dinamikus egyensúlyi állapotot a nyelv alapelemének vonatkozásában is sikerült kimutatnia.<sup>6</sup>

Igen érdekes „A nyilatkozat mint indicium” című hatodik fejezet.<sup>7</sup> A szerző egy kísérlet említésével kezdi gondolatmenetét. A kísérlet során egy orosz színésznek negyven különböző képzelt helyzetben kellett a *Сегодня вечером* 'Ma este' hiányos mondatot kiejtenie. A színész teljesítményét a szerző lingvisztikai szempontból a következőképpen elemzi: „Amit nyelvi jelekkel fejez ki, mind a negyven esetben ugyanaz, minden egyes nyilatkozata a *Сегодня вечером* jelkapcsolatot realizálja. A további információ, amely esetről esetre különbözik, és a hallgatónál megérteti, milyen helyzetben hangzik el a nyilatkozat, nem a változatlan jelkapcsolatban rejlik, szorosan véve nem nyilvánvaló [kiemelés tőlem: P. M.]; de szintén jelek (intonáció, hangerő, beszédtempó stb.) közvetítik, csakhogy másféle jelek.

A *Сегодня вечером* mondat kifejezés, amely egy jelentést közvetít; az viszont, hogy ez a kifejezés biztató vagy fenyegető intonációval hangzik-e el, tényállás, amely mint indicium, egy másik tényállásról, a beszélő érzelmi állásfoglalásáról tudósítja a hallgatót” (62). A továbbiakban a szerző az indicium fogalmához sorolja általában a nyelvi kifejezés affektivitását (és az azzal hallgatólagosan azonosított stílusértéket): „Amennyiben egy nyelvi jel... közvetlenül kitünteti a beszélő érzelmi magatartását..., annyiban a nyelvi jel mint indicium működik; jelentés és affektív érték a szimbolizálás (jeladás) két különböző fajtájához, a hírközlés két különböző szfé-

<sup>5</sup> Vö. Общее языкознание. Формы существования, функции, история языка. Москва 1970, 104.

<sup>6</sup> S. KARCEVSKIJ, Du dualisme asymétrique du signe linguistique. Travaux du Cercle Linguistique de Prague 1 (1929).

<sup>7</sup> E fejezet kibővített változata önálló tanulmányként is megjelent az ÁNYT 11. kötetében (Akadémiai Kiadó, Budapest 1976. 279—287).



rájához tartozik” (65). Sőt, az indíciem szféráját kiterjeszti a nyelvvel való manipulálás eseteire is (pl. amikor a kisgyerek bőséges vacsora után kijelenti, hogy éhes, ugyanis még szeretne fennmaradni [64]). E gondolatmenethez az alábbi megjegyzéseket szeretném fűzni.

A nyelvi jelekre voltaképpen jelekre (Ausdrücke) és indíciümokra (Anzeichen) történő felosztása, amint erre a szerző is utal (246), HUSSERL felfogására vezethető vissza. E felfogás részletes bírálatára — elegendő kompetencia és hely hiányában — nem vállalkozhatom.<sup>8</sup> Mindenesetre figyelmet érdemelnek ADAM SCHAFF lengyel filozófus alábbi megállapításai: „A jelek széles skáláján, ha két szélső pólusként vesszük egyrészt a természetes típusú jeleket: a fagyásban levő vizet, vagy a holdudvart, másrészt pedig a verbális jeleket, akkor megtaláljuk a Husserl alkotta jeltipológia modelljét. A szélsőségeknek ebben a Prokrusztész-ágyába próbálja beszorítani a „jel” többértelmű elnevezését viselő jelenségek egész gazdagságát.”<sup>9</sup> Valóban, a szemiotika egyik-másik irányzata immár több tucat jel-típust különböztet meg, ám igaza van GARVINNAK, amikor PEIRCE hármas jelfelosztásával (ikon, index, szimbólum) kapcsolatban megjegyzi, hogy ezek inkább tekinthetők egy kontinuum pontjainak, mintsem elkülönült kategóriáknak.<sup>10</sup> Hasonló szellemben nyilatkozik TH. A. SEBOEK is.<sup>11</sup> A jel-aspektusoknak eme komplexitása, különben, nemcsak a nyelvi jelekre jellemző: így, például, a „Veszélyes útkanyarulat jobbra” jelentésű közúti jelzótáblán a jobbra hajló vastag fekete vonal ikonikus jel, míg maga a csúcsával felfelé néző háromszög alakú, piros szegélyű, fehér alapú tábla a veszély általános szimbóluma e jelrendszerben. E g é s z é b e n viszont a szóban forgó tábla a husserli felfogás értelmében indíciümnek tekintendő, tényállásnak, amely egy másik tényállás valóságára mutat.

Vizsgáljuk meg azonban ezt az indíciüm-jelleget kissé közelebből. Mindenekelőtt: a közúti jelzótábla (akárcsak a fagyásban levő víz) önmagában véve, azaz a kommunikációs folyamatból kiszakítva semmit sem „jelent”, jelfunkciót csak azáltal nyer, ha valaki valaminek a jeleként értelmezi. (Ezt a szerző is leszögezi a 22. lapon.) Az értelmezés azonban végső soron mindig nyelvi-gondolati folyamatokban megy végbe, annál az egyszerű oknál fogva, hogy gondolkodásunk nyelvi alapú. Az indíciüm mint tényállás tehát nem közvetlenül utal egy másik tényállásra, hanem mindenkor egy nyelvi kifejezés (példánk esetében: „Vigyázat! Veszélyes útkanyar következik jobbra!”) k ö z v e t í t é s é v e l. Joggal állapítja meg tehát Adam Schaff, hogy valamennyi jel, kivéve a nyelvi jeleket, „visszavert fényként ragyog, így vagy amúgy verbális jeleket helyettesít.”<sup>12</sup> Az ún. természetes indíciümök esetében (amikor a két tényállás között oksági összefüggés áll fenn) a nyelvi közvetítés formája redukálódhat, az „önkényes” (konvencionálizált) indíciümök esetében azonban különösen szembetűnő.

Ami mármost magát a nyelvi kommunikációt illeti, itt az indíciümök nemcsak hogy a verbális jelek közvetítésével, hanem azokkal elválaszthatatlan, szerves összefonódásban funkcionálnak. Sztanyiszlavszkij színésze csak úgy hajthatta végre bravúros produkcióját, hogy közben mindvégig tekintettel volt a *Ma este* hiányos mondat gazdag szemantikai potenciáljára. Eppen ezért némi fenntartással fogadjuk azt a megállapítást, hogy „a jó színész kifejező előadásának érzelmi tartalmát akkor is felfogjuk, ha nem ismerjük a nyelvet, amelyen beszél” (67).<sup>13</sup> Az intonációt azonban nemcsak azért nem tekinthetjük „tisztá” indíciümnek, mert jelentése szorosan összefonódik a más nyelvi jelektől hordozott információval, hanem azért sem, mert az érzelmek, kedélyállapot stb.

<sup>8</sup> L. pl. ADAM SCHAFF, Bevezetés a szemantikába. Akadémiai Kiadó, Budapest 1967, főként 127–132.

<sup>9</sup> ADAM SCHAFF: i. m. 128.

<sup>10</sup> PAUL L. GARVIN, Linguistics and Semiotics. Semiotica 20 (1977)/1–2 : 102.

<sup>11</sup> „It should be clearly understood . . . that it is not signs that are actually being classified, but, more precisely, aspects of signs: in other words, a given sign may — and more often than not does — exhibit more than one aspect, so that one must recognize differences in gradation.” Thomas A. Seboek, Six species of signs: some propositions and strictures. Leuven [1974?]. 4.

<sup>12</sup> ADAM SCHAFF: i. m. 131.

<sup>13</sup> Ha az intonáció „tisztá” indíciüm volna, nem okozna olyan nagy nehézséget egy idegen nyelv intonációs sajátosságainak elsajátítása. De még a gesztusok nagy része is nyelvi közösséghez, vagy legalábbis kultúrkörhöz kötött. Ha egy bolgár színházi előadást nézünk (a bolgár nyelvet ismerete nélkül), könnyen zavarba ejtethet minket az a körülmény, hogy a színészek tagadó értelemben bólintanak, beleegyezést jelezve pedig fejüket ingatják.

kifejezése mellett az intonáció fontos grammatikai funkciókat is ellát (így magának a mondat megformálásának és modalitása kifejezésének egyik fő komponense).

Másként áll a dolog a stílusértékkel, amely meggyőződésem szerint nem azonos az affektivitással, s így nem vonható „egy kalap alá” például az affektív intonációval. A stílusérték jelfunkciója sajátos metafunkció, amely a kommunikációs szituáció bizonyos tényezőire utal. Egyik dolgozatomban e sajátos jelfajta nyelvi szimptomaként, magát a stílust pedig nyelvi szindrómaként próbáltam meghatározni, többek között abból a megfontolásból, hogy itt a jelviszony inkább valószínűségi, mint oksági természetű.<sup>14</sup>

Ami pedig a nyelvvel való manipulációs lehetőségeket illeti: a jóllakott, de lefeledni nem akaró kisgyermek ravaszkodása (*Éhes vagyok*), a kikapós férj magyarázkodása (*Elhúzódott az értekezlet*) stb. bizonyos értelemben valóban indíciumnak tekinthető, de épp így indícium a Szíria fővárosa Bagdad kijelentés is (ti. a földrajzi tudatlanság indíciuma), vagy akár bármely nyelvi megnyilatkozás. Az indíciumnak ilyen „parttalan” értelmezése azonban végső soron a nyelvi és lélektani kategóriák összemosódásához vezet.

Végül az indíciumok és „valódi” jelek túlzott széttartása a nyelvben azért sem célszerű, mert tápot adhat annak a felfogásnak, amely szerint a nyelv fő feladata szigorúan intellektuális tartalmak közvetítése, az érzelmi kifejezés ehhez képest másodlagos, csupán kísérei, a láfösti a közölt intellektuális tartalmakat. Ez a felfogás egyfelől nyelvészeti vetülete a lelki jelenségek három nagy csoportja — gondolkodás, érzelem, akarat — mechanikus szétválasztásának a klasszikus pszichológiában, másfelől nyelvészet és logika meg-megújuló „vadházasságának” gyümölcse. A nyelv azonban — és nem csupán a beszéd — a tudat egészével áll korrelációban és nem csak a gondolkodással. Az érzelmi-értékelő mozzanatoktól steril, szigorúan intellektuális beszéd speciális és hosszantartó fejlődés eredményeképpen létrejött, tehát semmiképpen sem elsődleges változata a nyelvi kommunikációnak. Ezért az érzelmi-értékelő mozzanatok — ellentétben a stílusértékkel — nem zárhatók ki eleve a nyelvi jelentés köréből.<sup>15</sup>

Az első részt lezáró hetedik fejezet röviden és világosan fejti ki nyelv és beszéd dialektikus kapcsolatát (e fejtegetések summázatát fentebb már idéztem), s ennek alapján bírálja meggyőzően SAUSSURE idevágó ismert nézeteit. Figyelemre méltó az a — lábjegyzetben szereplő — megállapítás, hogy Chomsky kompetencia-felfogása lényegében az újgrammatikusok individuálszociológiai szemléletéhez való visszatérést jelenti (249). Am többek között ezért is kérdéses, hogy Chomsky elmélete valóban jelentős haladásnak tekinthető-e Saussure tanításához képest? (76)

A könyvnek a nyelv szerkezeti felépítésével foglalkozó második része „A nyelvek leírása” című 8. fejezettel, egy magvas tudománytörténeti vázlattal indul. A szerző méltatja az antik grammatikusok teljesítményét, röviden szól a történeti nyelvészetről (amelyet később részletesebben ismertet), majd kifejti a nyelvtudomány saussure-i fordulatának főbb vonásait. Nem kisebbíti a genfi mester érdemeit, de rámutat tanításának súlyos fogyatékoságaira. Saussure hangoztatta ugyan a nyelv társadalmi jellegét, ám az ő felfogásában a language „társadalmi termék anélkül, hogy valamilyen módon a társadalom valóságát reflektálná” (84). Saussure — és nyomában a nyelvészeti strukturalizmus — viszonyok hálózatának tekintette a nyelvet, s ezzel a nyelv szemléletét olyan absztrakció szintjére emelte, amelyen „eltűnik a nyelv társadalmi természete és történeti jellege...” (uo.) Ennél lakónikusabban és lényegretörőbben aligha lehetne megfogalmazni Saussure marxista bírálatát. A nyelvészeti strukturalizmus különböző iskolái közül a szerző az irányzat fő reprezentánsának tekintett amerikai deskriptív nyelvészet nézeteit taglalja részletesebben. Nem foglalkozik a prágai iskolával, s ezt nem pusztán valamiféle európai „lokálpatriotizmus” okán hiányolom, hanem mindenekelőtt azért, mert a prágai volt az első és egyetlen strukturalista iskola, amely kezdettől fogva (l. 1929-ben közreadott nevezetes Téziseiket!) bírálta Saussure-t — éppenséggel a nyelv társadalmi természetének (ahogyan Telegdi is értelmezi) és történeti jellegének elhanyagolásáért, s a maga vizsgálódásait következetesen a nyelv e két alapvető ismérvének megszemélt figyelembe vételére alapozta.

A fejezet végén a szerző a nyelvtan felosztásának sokat vitatott kérdését érinti. Teljes mértékben egyetértünk a hangtan viszonylagos autonómiájának elismerésével: „A szótan... nem a hangtan természetes folytatása: a beszéd más szempontú vizsgálá-

<sup>14</sup> PÉTER MIHÁLY, Érzelemkifejezés, stílusérték, expresszivitás a nyelvben. ÁNYT 15. (sajtó alatt).

<sup>15</sup> Részletesebben erről l. fentebb idézett dolgozatomat.

tán alapul, annak más aspektusát ragadja meg” (100). A tétel visszafelé is érvényes, és éppen ezért nem fogadható el a generatív fonológiának az az eljárása, amely „a felszíni struktúrák fonetikai reprezentációját”, azaz a nyelvi nyilatkozatok hangalakját szintaktikai kategóriákon alapuló szabály-ciklusokból vezeti le.

A szintaxisról szóló 9. fejezet elején a szerző pontosítja azt a közkeletű állítást, amely szerint a mondat a beszéd egysége: „Egy mondat (pl. *a pontos idő hét óra*) újból és újból képezhető, kiejthető, akárhányszor szolgálhat egy-egy nyilatkozat alapjául. Ezek a fizikai mivoltukban többé-kevésbé eltérő nyilatkozatok ugyanazt a mondatot realizálják, de egyik sem azonos vele. Egy nyilatkozat érzékelhető, a mondat, amelyet itt és most megvalósít, nem az; . . . a mondat úgy viszonylik a nyilatkozatokhoz, amelyek megvalósítják, mint a zenemű az egyes előadásaihoz” (102). Tehát a mondat „szorosán véve nem tartozik a beszéd (a „parole”) kategóriái közé” (uo.). Ez az okfejtés közvetve a Saussure-i langue/parole dichotómia fogyatékoságára mutat rá. Nyilvánvaló, hogy a „langue”-hoz csupán a mondat típusokat, pontosabban a mondat szerkesztés szabályait sorolhatjuk. Maguk a mondatok a nyelv h a s z n á l a t á n k egységei, amelyeket a konkrét beszédaktusokban (a „parole”-ban) nyilatkozatok aktualizálnak. (Itt tehát a saussure-i langue/parole dichotómia elégtelenségének egyik megnyilvánulásával kerülünk szembe, ennek részletes taglalása azonban messzire vezetne.) A szerző idézi Meillet mondat-meghatározását („a mondat a beszéd nyelvtanilag autonóm [önálló] szakasza’), s megjegyzi, hogy eszerint annak az eldöntése, vajon szavaknak adott sora mondatot alkot-e vagy sem, az adott nyelv grammatikájának ismeretét feltételezi. Ez mindenképpen igaz, ám túlzottnak érzem azt a további következtetést, hogy „a mondat fogalmának meghatározása valamely nyelvre vonatkozóan ennek a nyelvnek teljes grammatikája” (105). A következő fejezet alapján is könnyen meggyőződhetünk arról, hogy a grammatika t ö b b, mint a mondat meghatározása. A mondatfajták és a szintaktikai szerkezetek fő típusainak bemutatása után (az előbbiekkal kapcsolatban helyes a figyelmeztetés a nyelvi és logikai modalitás megkülönböztetésének fontosságára) a szerző a felszíni és a mélystruktúra fogalmának ismertetésével zárja a fejezetet. É rendkívül bonyolult és terjedelmes irodalommal rendelkező kérdés tüzetes taglására e helyen nincs lehetőség. Ezért csak két megjegyzésre szorítkozom.

1. Igaz a szerzőnek az a megállapítása, hogy *a folyó áradása és a folyó szabályozása* szerkezetek, ha formálisan elemezzük őket, nem mutatnak strukturális különbséget. Abban is igaza van, hogy „ha . . . jelentésüket is tekintetbe vesszük, kitűnik, hogy az esetenként más-más grammatikai viszonyt tételez fel a szerkezet két tagja között” (113). Nem tartom azonban bizonyítottnak, sőt bizonyíthatónak sem azt a nézetet, hogy a beszélő, ill. hallgató a szerkezetek helyes értelmezéséhez nem a jelentés alapján jut el, hanem a különböző mélyszerkezetekből történt levezetések segítségével. Ezzel korántsem akarom állítani, hogy a nyelvtudománynak meg kell elégednie a közvetlenül megfigyelhető jelenségek leírásával. Ha összehasonlítjuk *a folyó áradása*, *a folyó szabályozása*, *a folyó hídja*, *a folyó szélessége* (ennek *a folyó széles* volna a mélyszerkezete?) azonos struktúrájú szerkezeteket, kiderül, hogy a birtokos esetnek mindegyikben más és más a jelentése. A birtokos esetnek tehát rendelkeznie kell a magyar nyelvben egy általánosabb, elvontabb, ha úgy tetszik, m é l y e b b és invariáns jelentéssel, amely a felsorolt jelentésekben mint variánsokban nyilvánul meg. Ez volna az adott esetben a lényeg, amelyet a tudománynak fel kell tárnia. Ez a l é n y e g azoknak a j e l e n s é g e k n e k belső kapcsolata, egysége, amelyekben megnyilvánul, nem pedig valamely, a jelenségtől különböző, ahhoz képest külső vagy mögöttes entitás. A szerkezeti homonímia, akárcsak a lexikai, a nyelv történeti mozgásának terméke, s szinkrón értelmezésében épp úgy nem igényli egy bizonytalan státuszú mélyszerkezet feltételezését, mint amaz.

2. Ami a mélystruktúráknak a különböző nyelvek vonatkozásában megfigyelhető messzemelő egyezését illeti (ami, mellelleg, szintén kérdéses), ennek értelmezése attól függ, milyen státuszt tulajdonítunk magának a mélystruktúrának. Ha a mélystruktúra komponenseit úgy fogjuk fel mint az objektív valóság összefüggéseinek legáltalánosabb tudati tükröződéseit, ugyanis csak ebben az esetben tekinthetjük őket valóban univerzálisoknak, ezzel egyúttal ki is zárjuk a mélystruktúrát a nyelvészet vizsgálódási köréből, hiszen ennek tárgya éppenséggel azoknak a specifikus — a megfigyelés számára korántsem közvetlenül hozzáférhető — formáknak a sokfélesége, amely a különböző nyelveket jellemzi.

A 10. fejezet („Morfológia”) egyike a könyv didaktikailag legjobban felépített részeinek. A szerző mindössze tizenegy oldalon, világos példák segítségével magyaráz meg olyan fogalmakat mint morféma, független és függő fő, rag, képző, jel, elsődleges és másodlagos összetételek, paradigma, lexéma. A magyar, a latin és a francia nyelv mintaszerű egybevetésével mutatja be a szóalakok szerkezeti felépítésének különbözőségét az

egyes nyelvekben. Ez a különféleség azonban nem teszi kérdésessé magának a szónak mint nyelvi egységnek létezését: „a szavak a beszéd legkisebb tényleg (aktuálisan) elválasztható alkotórészei;... azok a végső egységek, amelyekre a beszéd gyakorlati, a beszélő által gyakorlatban végrehajtott elemzése vezet” (126).

Az alapfogalmak rövidebbre szabott, de világos kifejtése jellemzi a „Fonetika. Fonetika” című 11. fejezetet is, amelyben az olvasó a fonéma, a disztinktív funkció és disztinktív jegy fogalmaival, a bináris elvvel, a fonematikus és fonetikus hangjelölés különbségével ismerkedhet meg. Annak megállapítása kapcsán, hogy a fonéma nem csak tudományos fogalom, hanem pszichikai realitás is, a szerző Sapirt idézi: „a naiv beszélő, aki a beszéd folyamatát nem a közvetített tartalomtól elvonatkoztatva, mint fizikai processzust szemléli, hanem egy meghatározott nyelvre vonatkoztatja, mint tartalom kifejezését fogja fel, nem hangokat, hanem fonémákat hall...” (133). Ez a sapiri megfogalmazás azonban nem egészen pontos. Igaz ugyan, hogy a beszéd percepciója folyamán általában „nem vesszük tudomásul” a kiejtés egyszeri és egyedi, indiszinktív sajátosságait, ámde amit hallunk, az mégsem a fonéma (hiszen a fonéma mint értékfogalom, absztrakció nem hallható), hanem az a hangtípus, amely az adott nyelvben az adott fonémát reprezentálja. Egy kiváló román nyelvész, ROSETTI a hangtípust a grafémával állítja korrelációba; felfogásának megfelelően a sapiri értelemben vett „pszichikai realitást” is a hangtípusnak és nem a fonémának kell tulajdonítanunk.<sup>16</sup>

A talán kissé rövidebbre fogott, de a tudománytörténeti összefüggések megvilágításában így is igen informatív 12. fejezet a jelentéstan fejlődésének fő mozzanatait tekinti át. Elmondja, hogy már az ókori sztoikus filozófusok különbséget tettek a jel jelentése és tárgya (denotátuma) között. Megemlíti a középkori modisták szerepét a szófajok jelentésének vizsgálatában. Idézi a 18. századi francia grammatikusnak, DU MARSAIS-nek azt a fontos megállapítását, hogy az ókori hagyományban trópusoknak nevezett jelátviteli eljárások nemcsak a művészi nyelvhasználatnak, hanem a mindennapi beszédnek is lépten-nyomon alkalmazott eszközei. A továbbiakban a REISIG és BRÉAL tevékenysége nyomán önálló nyelvészeti ágazatként kibontakozó jelentéstan — a 19. században uralkodó történeti nyelvészemlélettel összhangban — e jelátviteliek, illetve jelentésváltozások tanulmányozását tekintette szinte kizárólagos feladatának. Azonban már a történeti nyelvészet nagy szintézisét létrehozó PAULNál is jelentkezik a jelentés nem csupán történeti aspektusú vizsgálatának igénye. A Saussure-i nyelvfelfogás hatására történt az első kísérlet a nyelvi jelentések rendszerszerűségének feltárására (TRIER mezőelmélete). Végül az újabb szemantikai irányzatok közül a komponenciális elemzést, a KATZ és FODOR által kezdeményezett interpretatív szemantikát, valamint az ennek bírálata alapján kibontakozó generatív szemantikát mutatja be röviden a szerző.

„A szókészlet elmélete (lexikológia) és feldolgozása” című 13. fejezet (szerzője BALÁZS JÁNOS) a nyelvi jelenség tág körét fogja át, többek között a szóalkotást is, amelynek a lexikológiához való sorolása legalább is kérdéses, mindössze egy oldalon történő tárgyalása viszont keveselhető. Valamivel több teret kaphatott volna a szinonímia bonyolult jelensége is. A szerző helyesen állapítja meg, hogy a teljes szinonímia igen ritka, „mivel a látszólag teljesen azonos jelentésű szavak használatában rendszerint adódnak kisebb-nagyobb különbségek. Így a magyar *eb* és a *kutya* vagy a *tavas* és a *kikelet* jelöltje azonos ugyan, mégis ezeket nem mindig lehet egymással felcserélni” (158). Azonban az azonos denotátum és a részlegesen kiegészítő disztribúció még nem elegendő ismerve a szinonimáknak. Így, például, az *orvos* és *sebész* szavak denotátuma lehet azonos, használatuk egyes kontextusokban lehet felcserélhető, másokban nem, de mégsem tekinthetők szinonimáknak. Érdekes szempontokat vet fel a fejezet a különböző nyelvek szókészletének tipológiai vizsgálatához (162).

A harmadik rész nyitó fejezete („A nyelvek belső sokrétűsége”) azt a rendkívül fontos tényről tájékoztat, hogy egy-egy nyelv a maga történeti és társadalmi valóságában nem homogén rendszerként, hanem mint „egység a különféleségben”, azaz mint különböző változatok egysége létezik. E változatok közül történeti szempontból a nyelvjárások a legfontosabbak. A szerző helyesen bírálja a nyelvjárások és a nemzeti köznyelv viszonyának megítélésében gyakorta mutatkozó két szélsőséges nézetet (az egyik a nyelvjárásokat, a másik a köznyelvet tekinti a nemzeti nyelv „romlott” formájának). A továbbiakban a nemzeti nyelvek létrejöttének eltérő módjaira utal, részletesebben szólva a magyar nemzeti köznyelv kialakulásának folyamatáról. A nemzeti köznyelv jelentőségét az alábbi megállapításban foglalja össze: „A nemzeti nyelv tehát nemcsak az egész nemzetet átfó-

<sup>16</sup> A. ROSETTI, Son-type et phonème. *Linguistics* 1 (1963): 58—59.

gó egységével emelkedik a nyelvjárások fölé, hanem sokrétfű gazdagságával is; egyedül ő képes a kifejezés minden igényét az egész nemzet számára érvényes formában kielégíteni” (173). E megállapítás tovább konkretizálásaként jegyezzük meg: a nemzeti nyelvet a nyelvjárásoktól polifunkcionalizmus, azaz feladatainak sokrétfűsége, s ennek megfelelően kifejező eszközeinek nagyobb differenciáltsága különbözteti meg. E feladatok egyik fontos igényéből ered a nemzeti köznyelvnek az az alapvető sajátossága, amelyet a prágai iskola nyelvészei a nyelv intellektualizációjának neveztek, s amelyen azon eszközök kimunkálása értendő, amelyek a nyelvet alkalmassá teszik a mindennapi nyelvhasználatnál magasabb absztrakciós szint jelölésére, a gondolkodás logikai folyamatának, komplexitásának pontosabb kifejezésére.<sup>17</sup> Telegdi Zsigmond helyesen mutat rá az élő nyelvjárások tanulmányozásának nagy jelentőségére a nyelv történeti vizsgálatának szempontjából, s ezzel kapcsolatban utal a nyelvjáráskutatás néhány fontosabb elvére, illetve módszerére, valamint a magyar nyelvjárási atlasz nagyszabású vállalkozására. A szociális nyelvváltozatok, illetve csoportnyelvek nem lebecsülendő szerepét a nemzeti nyelv fejlődésében az ’elkallódik’ ige történetének bemutatásával szemlélteti, és idézi Meillet-nek azt a fontos megállapítását, hogy a jelentés változások java részének a forrása a szavak áramlása az általános és csoportnyelvi használat között (180). A beszélt és az írott nyelv különbségéről szólva, a szerző leszögezi, hogy a kettő közül vitathatatlanul a beszélt nyelv az elsődleges, majd rámutat arra, hogy az írásos és beszélt kommunikáció mélysegesen különböző feltételek között megy végbe (181, l. még 237). Kiegészítésképpen csak annyit jegyeznék meg, hogy a feltételek és funkciók különbsége folytán számos esetben megfigyelhető az írott változat normáinak, sőt rendszerének részleges önállósulása (vö. pl. az igeragozás paradigmáit a mai francia nyelv beszélt és írott változatában) Egy kitűnő cseh nyelvész, VACHEK nézete szerint az írott változat viszonylagos autonómiája cefolja az ismert saussure-i tételt arról, hogy a nyelv csupán forma és nem szubsztancia.<sup>18</sup> A nyelvek írott és beszélt változatainak összehasonlítása fontos szerepet játszhat a dialektikus materializmus azon elvének nyelvészeti érvényesítésében, amely szerint egy rendszert az őt alkotó elemek és az elemek közötti viszonylatok kölcsönhatásában kell vizsgálnunk. (Mint ismeretes, a strukturalizmus a viszonylatok primátusát hangsúlyozta az elemekkel szemben, ez azonban csak a rendszer statikus szemlélete esetén érvényes.)

A 15. fejezet („A nyelvek változása: történeti nyelvészet”) jellemzésére a kifejtés világossága és eleganciája okán leginkább a „franciás” jelző kínálkozik. A szerző először a hangtörvény és a hangfejlődési tendencia fogalmát mutatja be didaktikailag jól megválasztott példaanyagon. Annak leszögezése, hogy a szabályos hangváltozás gyakran vezet változásokra az alaktan rendszerében, fontos következtetés levonására ad alkalmat a nyelvi elemek és viszonylatok kölcsönhatásának imént említett vonatkozásában. Azt látjuk, ugyanis, hogy a váltózás aspektusában (már pedig a nyelv, lényegét tekintve, dinamikus rendszer) a nyelv szubsztanciális elemei, illetve ezek változásai határozóak meg az elemek közötti viszonylatokat és azok változásait, nem pedig fordítva. Az analógiás újítás mechanizmusát a *fő > fej* példáján mutatja be a szerző. A példához csupán az a kiegészítés kívánkozik, hogy számos esetben a nyelv az analógiás változás „szenvedő” tagját új funkcióban használja fel (vö. a *fő* szó használatát ’személy’ jelentésben, vagy a *nője* és *neje* alakok közötti jelentéskülönbséget főleg a bizalmas társalgási stílusban). A nyelvfejlődés általános mechanizmusának megértése szempontjából fontos körülményre mutat rá az a megállapítás, hogy az új nyelvi alakok először mint a régi normák stiláris változatai tűnnek fel a beszédben (hozzátehetjük, hogy az elavuló alakok is egy ideig mint stiláris változatok élnek tovább). Az újgrammatikusok érdemeinek tárgyilagos elismerése mellett Telegdi Zsigmond jól látja egyik alapvető tévedésüket, amely abban a nézetben gyökerezik, hogy „az esetlegesnek az elismerése ellenkezik a tudomány szellemével” (192). Már pedig „a nyelvész nem zárhatja ki eleve, elvileg egyes szavak vagy szócsoportok esetleges, sajátos, a szabálytól eltérő fejlődését” (193). Itt azonban többről is van szó: arról, hogy a nyelvben, mint lényegénél és funkcióinál fogva dinamikus és nyílt rendszerben a rendszer központi, stabil, jellemző tartománya mellett számolni kell a periférikus tartománnyal, a rendszer defektusaival, „gyenge pontjaival” is. E felismerés ismét a prágai iskola egyik fő érdeme,<sup>19</sup> míg a nyelv e lényeges

<sup>17</sup> L. PÉTER MIHÁLY, Az irodalmi nyelv és a stilisztika kérdései a Prágai Nyelvész-kör tanításában. NyK 76 (1976): 410.

<sup>18</sup> JOSEF VACHEK, Zum Problem der geschriebenen Sprache. Travaux du Cercle Linguistique de Prague 8 (1939): 94–104.

<sup>19</sup> L. a Travaux Linguistique de Prague egészében ennek a kérdésnek szentelt 2. kötetét (1966).

vonásának figyelmen kívül hagyása nemcsak az újgrammatikusokra, hanem a strukturalizmusra és a generatív nyelvszemléletre is jellemző. A fejezet végén a szerző MEILLET gondolatát idézi, amely szerint a nyelvi változások eredetét végső soron a nyelvet beszélő társadalom változásaiban kell keresnünk. Jogosan bírálja azonban Meillet-t, amiért az nem ismerte fel a társadalmi és a nyelvi mozgás összefüggésének többnyire közvetett, sokszorosán áttételes jellegét.

„A nyelvek összehasonlítása” című 16. fejezet (szerzői BALÁZS JÁNOS és DEZSÓ LÁSZLÓ) a nyelvek genetikusa, illetve tipológiai összehasonlításának kérdéseit tárgyalja. A fejezet első része az összehasonlító történeti nyelvészet alapfogalmairól és módszereiről ad megbízható áttekintést, ismerteti SCHLEICHER család- és SCHMIDT hullámelméletét. Megemlíti a hettita és tokhár nyelvek felfedezésének jelentőségét (ennek kapcsán utalni lehetett volna az ún. laringális elméletre, amely több ponton módosította az összehasonlító indoeurópai nyelvészet addigi eredményeit.) A fejezet második része a nyelvtipológiával foglalkozik, nézetem szerint kissé „szemelvényes” formában. Kár, hogy itt nem esik szó a nyelvek morfológiai szerkezetük szerinti hagyományos osztályozásáról (igaz, a 18. fejezet más összefüggésben említést tesz róla). Noha ma már köztudott, hogy nincsenek „tisztán” izoláló, agglutináló vagy flektáló nyelvek, mégis (sőt, annál inkább) érdemes lett volna foglalkozni ezzel az osztályozással, különös tekintettel arra, hogy a könyv magyar anyanyelvű, de jórészt indoeurópai nyelvek oktatására felkészülő egyetemi hallgatók számára íródott. A nyelvrokonság és a nyelvi típus jelensége mellett hasznos lett volna érinteni a nyelvi szövetség (Sprachbund) kérdését is. Így, például, a román nyelv posztpozitív használatú artikulusa (vö. *om* 'ember', *omul* 'az ember') genetikus rokonságban áll a francia *le* névelővel (mindkettő a latin *ille* névmásból származik), feltehetően nyelvszövetségi kapcsolat fűzi más balkáni nyelvek hasonló jelenségéhez (vö. bolgár *човек* — *човекот*) és tipológiai hasonlóságot mutat a svéd nyelv megfelelő alakjaival (*man* — *manner*).<sup>20</sup>

A 17. fejezetet („Nyelv és gondolkodás”) méltán sorolhatjuk a könyv kitűnően megírt részei közé. A fejezet voltaképpen nyelv és logika kapcsolatáról szól. Egyszerű példákön (*Péter és Pál tehetségesek*, *Péter és Pál rokonok*) mutatja be, hogy a nyelvi szerkezetek logikai szempontból nem egyértelműek. Ez azonban nem úgy értendő, hogy a két példamondat jelentésének és logikai formájának különbsége „elsikkad” a nyelvi kifejezésben. A beszélő tudja, szögezi le a szerző, hogy az első mondat állítmánya (*tehetségesek*) tulajdonságot jelöl, a másodiké (*rokonok*) pedig egy viszonyt. Eddig teljes mértékben egyetértünk a szerzővel. Az azonban továbbra is vitathatónak látszik, hogy a beszélő a két mondat megkülönböztetéséhez bizonyos transzformációs műveletek útján jut el. (*Péter és Pál tehetségesek* → *Péter tehetséges és Pál tehetséges*, viszont nem lehetséges *Péter rokon és Pál rokon*). Ha a nyelvi kifejezések jelentését logikai formájukat reprezentáló mélyszerkezetekből akarnók levezetni, épp abba a hibába esnénk, amelytől a szerző meggyőzően óv. A továbbiakban Telegdi jogosan bírálja Jespersennek azt a nézetét, amely szerint a *Kétszer kettő öt* típusú mondatok nyelvtanilag helyesek, de *nyelvi* leg nem azok. Eközben Husserlre is hivatkozik, aki az értelmes mondat ismervét abban látja, hogy a benne foglalt szavak jelentései „egyetlen egységes jelentéssé zárnak össze” (226). A mondatok „értelmessége” vagy „egységes jelentése” azonban viszonylagos és tág fogalom. „A  $2 \times 2$  józansága hull rám”, írta 1944 őszén egyik legszebb versében Radnóti Miklós, de nevezhette volna, mondjuk, a *kétszer kettő öt orgiájának* is azt az embertelenségében már irracionálissá vált világot, amelynek maga is áldozatul esett. A nyelvi kifejezés értelmének határai szinte korlátlanul tágíthatók, ahogy erről a nyelv művészi használata, a költészet tanúskodik. A fejezet végén a szerző a nyelvek tartalmi különbségének súlyos problémáját veti fel, és a „nyelvi relativitás” hipotézisével a nyelv és a társadalmi tapasztalat kölcsönhatását, dialektikus viszonyát szegezi helyesen szembe. Kiegészítésül csak annyit jegyeznek meg, hogy a nyelvek tartalmi különbsége feloldásának leghatékonyabb módja a parafrázis, vagyis maga a beszéd; végül is ez teszi lehetővé az egyik nyelvről a másikra való fordítást.

Az utolsó, 18. fejezet („Nyelv és társadalom”) középpontjában két kérdés áll. Az egyik a nyelv helye a társadalomban. A marrizmus bírálatának tanulságaként a szerző leszögezi, hogy a nyelv nem tartozik a felépítményhez, tehát nem is osztályjellegű, de ugyanakkor helyesen hangsúlyozza, hogy a nyelv nem közömbös az osztályviszonyok, általában a társadalmi viszonyok iránt. A társadalmi struktúra változása végső soron a nyelvre is kihat, amint arról többek között a nemzeti nyelvek folyamatának kialakulása is tanúskodik. A másik fontos kérdés az egyes nyelvek fejlettségének foka. Az

<sup>20</sup> L. Ю. С. Маслов, Введение в языкознание. Москва 1975. 290.

egyes népek gazdasági-társadalmi fejlődésének egyenlőtlensége vitathatatlan tény. Ebből viszont az következik, hogy „ha két nép közül az egyik a társadalmi fejlődés magasabb fokán áll, ennek általában a nyelve is gazdagabb, a valóságot több oldalról és mélyebben tudja kifejezni... Ebben az értelemben... mondhatjuk, hogy egy nyelv fejlettebb a másikonál” (238). Azonban — és ez a döntő — valamennyi nyelv egyenrangú az alapjain adott lehetőségek szempontjából. Ezt a tételt meggyőzően bizonyítja az a nyelvi fejlődés, amely a Szovjetunió területén élő számos, a cári időkben a primitívség fokát alig meghaladó nép életében az elmúlt évtizedekben végbement.<sup>21</sup> A nyelvi fejlődésnek nem lebecsülendő tényezője lehet a nyelvművelés, azaz egy nyelv „tudatos formálása a társadalmi szükségletnek megfelelően” (243), s tegyük hozzá: a nyelvben rejlő lehetőségekkel összhangban.

A könyvet fejezetenként csoportosított tartalmas jegyzetapparátus zárja le.

Hosszúra nyúlt ismertetésünk végére érve, úgy hiszem, nem nehéz megvonnai a mérleget. Hazánkban, sőt határain túl is nem sok olyan nyelvész akad, aki az általános nyelvészet problémakörét olyan széles sávban és olyan mélységben tudná megragadni, mint e könyv szerzője. Egy felszínes munka, amely csupán a közkeletű igazságok katalógizálását tűzné ki feladatául, nyilván kevesebb észrevételre adna lehetőséget. Telegdi Zsigmond könyve azonban nem ilyen: nemcsak „bevezet” az általános nyelvészetbe, hanem megértésre vagy vitára, de mindenképpen gondolkodásra, állásfoglalásra készítet. Ezért megjegyzéseink vagy kiegészítéseink (amennyiben helytállóak) semmiképpen sem csökkentik a könyv érdemét, csupán a tudományos megismerés folyamatának kimeríthetetlen és ellentmondásos voltáról tanúskodnak. Telegdi Zsigmond munkája jelentős eseménye hazai nyelvtudományunknak: bizonyára hosszú időn át szolgált majd a felnövekvő új tanár- és tudósnemzedékek okulására és nem kevésbé a tapasztalt szakemberek hasznára.

PÉTER MIHÁLY

## Az esetgrammatika elméletének új útjai

I. Az esetgrammatika elméletének alapjait CHARLES FILLMORE fektette le 1968-ban kiadott művében,<sup>1</sup> amely abban az időszakban jelent meg, amikor egyre inkább világossá vált, hogy a generatív nyelvleíró modell formális szintaktikai megközelítése az ún. „sztenderd elmélet” keretein belül nem képes arra, hogy leírja a természetes nyelvek univerzális sajátosságait, mivel a modell határain belül az elmélet képviselői a szemantikának csak másodlagos interpretatív funkciót adtak, s így a szintaktikai bázissal rendelkező modell nem alkalmas arra, hogy alkalmazása általános érvényt nyerjen a nyelvtipológiai kutatásokban. Fillmore említett esetgrammatikai munkájának megjelenése óta egyre-másra jelentek meg dolgozatok, amelyek az esetgrammatika immár klasszikusnak számító modelljének pontosítására, s az esetkategóriák meghatározásának egzakttá tételére törekedtek. Fillmore maga is számos tekintetben módosította eredeti modelljét, ezeknek a változtatásoknak a részletes ismertetésére azonban a jelen dolgozat keretei között nem térhetünk ki.<sup>2</sup> Itt inkább arra szorítkozunk, hogy bemutassunk három olyan elméletet, amelyek jelentős továbblépést jelentenek a klasszikus fillmorei mű alap elképzeléseihez képest. Ezeknek az elméleteknek a létrehozása három amerikai nyelvész: D. L. F. NILSEN, W. CHAFE és W. COOK nevéhez fűződik. Jelen dolgozatunkban központi helyet Nilsen esetgrammatikájának ismertetése kapott, mivel nézeteink szerint ennek az

<sup>21</sup> A gazdasági-társadalmi fejlődés kezdetleges fokán álló népek nyelvében rejlő lehetőségekről tanúskodik az is, hogy a második világháború idején az amerikai hadvezetés a navaho indiánok nyelvén rejtjelezte különösen fontos közleményeit.

<sup>1</sup> C. J. FILLMORE, *The Case for Case*. 1–88. In: E. BACH, R. T. HARMS (szerk.), *Universals in Linguistic Theory*. New York 1968.

<sup>2</sup> Fillmore elméletének további alakulására lásd a következő publikációkat: C. J. FILLMORE, *Types of Lexical Information*. In: F. KIEFFER (szerk.), *Studies in Syntax and Semantics*. Dordrecht 1969. 109–137; Vö. *Some Problems for Case Grammar*. Ohio State University Working Papers in Linguistics (Columbus, Ohio) 10 (1971): 245–265; Vö. *The Case for Case Reopened*. In: P. COLE, J. M. SADOCK (szerk.), *Grammatical Relations, Syntax and Semantics Vol. 8*. New York 1977. 59–81.

elméletnek a metodikája jelenti a célravezető utat egy általános, univerzális érvényű nyelvleírási modell felé.<sup>3</sup>

2. Fillmore a transzformációs grammatikusok módszerét követte abban, hogy egy sor szintaktikai kritériumot használt fel arra, hogy megkülönböztesse az egyes esetkategóriákat egymástól. Habár sokszor emlegette, hogy az esetkategóriák meghatározásához a szemantikai jegyek relevánsak, ezeket mégsem használta fel következetesen elméletében.

Ezt a szükségességet felismerve kezdte el vizsgálatait Nilsen, aki megkísérelte kimutatni, hogy miért szükséges tisztán szemantikai vonatkozásokra szorítkozni a mélystruktúrabeli esetkategóriák meghatározásában.<sup>4</sup> Bemutatta, hogy a mélystruktúrabeli esetkategóriák és azok felszíni megnyilvánulásai között nincs tökéletes korreláció. Habár egy sor felszíni struktúrabeli tény megmagyarázható akkor, ha értjük a mélystruktúra viszonyait és az egyedi nyelvekben a felszíni struktúrához vezető transzformációkat, a két szint közti kapcsolat ugyanakkor helytelen következtetésekre is vezethet bennünket. Ezért hát gyakran félrevezető és nem eléggé hatékony az, hogy a mélystruktúrabeli esetkategóriák azonosításában felszíni struktúrabeli kritériumokat használunk fel.

Érdekes megfigyelni azt, hogy a különböző esetgrammatikusok, akik az előbb említett módszert alkalmazzák, sokszor eltérnek esetkategóriák meghatározásában, értelmezésében, illetve a szükséges kategóriák számát illetően. Mint korábban említettük, Fillmore maga is számos alkalommal módosította elméletét ebben a tekintetben. SHROYER<sup>5</sup> például 16 esetkategóriát állapít meg a propozíciók egységben. Ezek közül néhány, pl. a 'lokativ' vagy az 'ágens' hasonló a mások által ugyanezekre a kategóriákra vonatkozó elképzelésekkel. Néhány esetben viszont Shroyer úgy érzi, hogy jobb az, ha két homogen esettel van dolgunk, mint ha helyettük egy heterogén esetkategóriával rendelkezünk. Így például az 'instrumentum' kategóriát 'irányított instrumentumra' és 'nem-irányított instrumentumra' osztja, a 'komitatív' kategóriát 'lokális-komitatívra' és 'temporális-komitatívra', az 'objectum' kategória helyett pedig inkább a 'kontaktív', 'reaktív', 'responzív', 'affectív' kategóriákat használja.

2.1. Az esetkategóriáknak szintaktikai úton történt azonosítására vonatkozóan hadd említsünk meg négy feltételezést.

(a) Az instrumentális viszony:

Egy NP mind a *használ* igének, mind a *-val/-vel ragnak tárgy* lehet az 'instrumentum' esetkategóriában.

Pl.: *Tamás egy krétával tüntette el a foltot.*

*Tamás egy krétát használt fel arra, hogy eltüntesse a foltot.*

(b) Mély-predikátumokra egy esetkategória csak egyszer fordulhat elő, azaz két NP két különböző esetkategóriát képvisel akkor, ha ugyanabban az egyszerű mondatban fordulnak elő.

Pl.: *Tamás (A) széttörte a követ (O) egy kalapáccsal (I).*

\* *A kalapács (I) széttörte a követ (O) nagy fejével (I).*

*A kalapács (I) széttörte a követ (O).<sup>6</sup>*

<sup>3</sup> Jelen munkánk keretei között nem foglalkozhatunk JOHN ANDERSON lokalista elméletének és STANLEY STAROSTA lexikalista esetelméletének ismertetésével sem, bár ezek számos tekintetben továbblépést jelentenek Fillmore nézeteihez képest. Anderson műve (J. M. ANDERSON, *The Grammar of Case. Towards a Localistic Theory.* Cambridge 1971) elsősorban az angol nyelv esetgrammatikai leírására szorítkozik, s habár a lokalista függőségi grammatika továbbfejlesztése gyümölcsöző lehet egy univerzális szemantika-elmélet kidolgozásában, tételeinek ellenőrzése további kutatásokat igényel. Starosta lexikális elméletének univerzalizálása pedig napjainkban van kialakulóban, amennyiben az elmélet kidolgozója vezetésével az University of Hawaii-n kutatások folynak indiai és polinéziai nyelvek (pl. sora, sre, bikol stb.) esetgrammatikai keretben történő leírása tekintetében. (S. STAROSTA, *Case in the Lexicon.* In: L. HEILMANN (szerk.), *Proceedings of the Eleventh International Congress of Linguists.* Vol. 2. Bologna 1975: 805—813; Uő; *A Place for Case.* *Language Learning* 26/1 (1976): 1—36.)

<sup>4</sup> D. L. F. NILSEN, *Toward a Semantic Specification of Deep Case.* The Hague 1972. 7—24; Uő. *The Instrumental Case in English.* The Hague 1973. 15—86.

<sup>5</sup> T. G. SHROYER, *An Investigation of the Semantics of English as a Proposed Basis for Language Curriculum Materials.* Ohio State University Ph. D. disszertáció. 1969.

<sup>6</sup> Itt is, valamint a továbbiakban is az A az 'ágens', I az 'instrumentum', O az 'objectum', K a 'komitatív', L a 'lokativ', és T az 'idő' kategóriákat szimbolizálja.



(c) Összekapcsolás: két NP csak abban az esetben tartozik ugyanahhoz az esetkategoróriához, ha összekapcsolható egymással.

Pl.: *Tamás (A) egy csavarhúzóval (I) valamint egy vésővel (I) javította meg az asztalt (O).*

\* *Tamás Csillával (K) valamint egy csavarhúzóval (I) javította meg az asztalt (O).*

(d) Esetvégződések: szoros összefüggés áll fenn az egyes esetvégződések (angolban pl. ezeknek prepozíciók, a japánban postpozíciók felelnek meg, az oroszban prepozíciók és esetvégződések figyelhetők meg ilyen funkcióban) és az egyes esetkategoríák között.

Pl.: *Tegnap (T) a gyerekek (A) diót (O) szedtek a park b a n (L).*

Ezekből a feltételekből most nézzük meg a (b)-t és a (d)-t kicsit részletesebben.

(b). Bemutatunk néhány mondatot, amelyek azt bizonyítják, hogy bármely esetkategoría előfordulhat kétszer olyan mondatban, amelyben csupán egy mély-predikátum szerepel.

(i) *Puskával és karddal verték meg az ellenséget.* (két 'instrumentum')

(ii) *Az iglut jégből és hóból építette.* (két 'anyag')

(iii) *Tamás és a tanítványa komponálták a dalt.* (két 'agens')

(iv) *A lőtér tele volt rendőrökkel és katonákkal.* (két 'objectum')

Ezekben a mondatokban az egyazon esetkategoróriához tartozó két tagrész olyannyira egymástól való függőségben funkcionál, hogy a mondat értelme megváltozik, amennyiben valamelyikük hiányzik.

(d). Az esetvégződések és a velük korrelációba hozott mély-esetkategoríák kérdése felülvizsgálatra szorul. Ez a módszer az esetkategoríák jellemzése során ugyanis semmilyen módon sem restriktív jellegű. Számos felszíni esetmorféma olyan sok esetkategoría viszonylatában fordulhat elő, hogy ez lehetetlenné teszi azt, hogy az esetek jellemzését az NP – esetvégződés kapcsolatára alapozzuk. Példaként felsorolunk öt heterogén mondatot, amelyek mindegyikében a *-val / -vel* előfordulását figyelhetjük meg.

Komitatív: *Péter T a m á s s a l ment el moziba.*

Lokatív: *Péter T a m á s s a l maradt.*

Instrumentum: *Egy Dunlop üt ő v e l szerválta a labdát.*

Objektum: *H o m o k k a l töltötte fel a tócsát.*

Mód: *Nagy e n e r g i á v a l látott a feladatnak.*

Arra is adhatunk példákat, hogy ugyanazt az esetkategoróriát nagyon sok fajta végződés jelöli. Ha az esetkategoróriákat szemantikai jegyek határozzák meg, akkor láthatjuk, hogy az instrumentális viszony olyan jellegű, amelyben az 'agens' irányítja az 'instrumentumot'. Ilyen álláspontról kiindulva az alábbi mondatokban található némeneket instrumentumoknak kell tekintenünk még akkor is, ha nem azonos esetvégződés jelzi őket a felszínen.

Instrumentum: *Egy jókora b o t t a l verte meg a tolvajt.*

Instrumentum: *Olcsó p é n z e n vették meg a kocsit.*

Instrumentum: *T é g l é b ő l építették fel a falat.*

Instrumentum: *A p é n z é é r t mindent megkaphat.*

Instrumentum: *Mindenki a saját e r e j é b ő l oldja meg a problémáit.*

Ha pedig a máris nagyszámú lehetséges esetvégződésekhez a különböző fajta birtokviszonyos szerkezeteket is hozzászámítjuk, amelyek BACH szerint mind közvetlen módon átalakíthatóak olyan struktúrákká, amelyekben *-val / -vel* szerepel, akkor valóban egy nagyon nagy és változatos csoportot kapunk.<sup>7</sup>

2.2. Az esetkategoríák szintaktikai eszközökkel való azonosítása után lássuk most NILSEN módszerét, amelynek során a szerző a mély-eseteket szemantikai jegyek alapján próbálja meghatározni és megkülönböztetni egymástól. Nilsen a szemantikai elemzés során megkülönböztet relációs (eset) valamint lexikai (inherens) jegyeket. CHAFE-fel ellentétben Nilsen az olyan jegyeket mint 'akció', 'folyamat', 'állapot' olyan lexikai jegyeknek tekinti, amelyek az igéhez kapcsolódnak. A főnevekhez pedig

<sup>7</sup> E. BACH: HAVE and BE in English Syntax. Language 43 (1967): 476.

olyan lexikai jegyek kapcsolódnak mint 'élő', 'konkrét', 'megszámlálható', stb. Nyilvánvaló azonban az, hogy az aktuális mondatokban az 'akció' jegy nemcsak az igére korlátozódik, mint ahogy az 'élő' jegy sem csupán a főneveket jellemzi. Nilsen azt kívánja bemutatni, hogy a lexikai jegyek hatása a főnév — ige relációra indirekt, míg a mondatban a predikatív elem és a különböző szerepkörök viszonyáról a leghatékonyabban az eset (relációs) jegyek tájékoztatnak bennünket. Illusztrációképpen bemutathatjuk, hogy a *Tamás rajzolt egy várat* mondatban a *Tamás* nément a [+humán] lexikai jegy jellemzi amely automatikusan magával von további jegyeket is, mint pl. [+élő], [+konkrét], [+megszámlálható], stb. A *rajzolt* igét a [+folyamat] lexikai jegy specifikálja, amely automatikusan jelenti azt, hogy az ige 'akció', valamint hogy két 'állapot' közti viszonyt fejez ki, amelyben az első állapot azoknak az anyagoknak az összességére vonatkozik (ceruza, zsírkréta, pasztellkréta, szén, stb.), amelyekből a kérdéses vár rajza készült (ezeket a válogatott anyagokat nem említjük meg a mondatban, ugyanakkor viszont a beszélő és a hallgató implicit ismereteit tükrözik), a második állapot pedig a már befejezett vár rajzára vonatkozik (ez már a mondatban is kifejezésre kerül). Hogy pontosabbak legyünk, a *rajzol* igét úgy lehet specifikálni, hogy az a [+alkotás] jeggyel rendelkezik, ez a jegy pedig automatikusan magával vonná a [+kapcsolat] valamint a [+folyamat] jegyeket, amelyek, mint ahogy azt fent említettük, a [+akció] és a [+állapot] jegyeket vonják maguk után. Végül pedig a *vár* főnevet a [+megszámlálható] jelölne ki, amely a hierarchiában elfoglalt helye alapján automatikusan magával vonná a [–humán], [–élő], [+konkrét] lexikai jegyeket.

Sok nyelvész szerint a nominális lexikai jegyek hierarchikus viszonya a következő:

- (1) humán
- (2) élő
- (3) megszámlálható
- (4) konkrét

Egy hasonló hierarchikus sort lehet felállítani a verbális lexikai jegyek esetében is, s ezt (az előbb említett példamondatunk is bizonyítja) a következőképpen ábrázolhatjuk:

- (1) alkotás
- (2) változás
- (3) folyamat
- (4) akció

Sok olyan dolog van viszont, amelyet a beszélő valamint a hallgató tud a *Tamás rajzolt egy várat* mondatról, amit a mondatban szereplő egyes lexikai egységek külön elemzése alapján nem tudunk megérteni. Azokat a jegyeket, amelyek meghatározzák az ilyen egységek közötti viszonyokat, annak a módját, ahogy ezek az egységek az egyes mondatokban szerepelni fognak, illetve szerepelhetnek, relációs vagy eset-jegyeknek nevezi Nilsen. Mint ahogy a lexikai jegyek, ugyanúgy az esetjegyek is hierarchikusan rendezettek. Így ha valaki tudatában van annak, hogy a nominális és a verbális elem között fennálló reláció irányított, akkor egyúttal azt is tudja, hogy ez a reláció kauzális jellegű, valamint, hogy a nominális elem a verbálishoz képest a predikátum eredetét fejezi ki. Ilyen módon Nilsen az eset-jegyekre a következő hierarchiát állítja fel:

- (1) Irányítás (Control)
- (2) Kauzatív
- (3) Eredet

Lássuk, hogy mutatkoznak meg ezek a jegyek példamondatunk, *Tamás rajzolt egy várat* esetében. *Tamás* a [+irányítás] jeggyel rendelkezik. Ha ez így van, akkor egyúttal a [+kauzatív] és a [+eredet] jegyekkel is rendelkezik.

**2.2.1.** A legtöbb esetgrammatikus egyetért abban, hogy a mondat egy modális és egy propozíciós részre bontható. Érdekes megemlíteni azt, hogy a propozíció komponensében jelenlevő esetkategóriák néha mondat formájában jelennek meg, és nem csupán NP-k. Példa erre a *Tamás nem is használt csavarhúzózt arra, hogy szétszedje az óráját* mondat, amelyben az 'instrumentum' kategóriát egy mondattag fejezi ki.

Ugyanakkor viszont az esetgrammatika irodalmában vita áll fenn arra vonatkozóan, hogy a modalitás komponensben léteznek-e esetek, avagy nem. Olyan 'adverbális' fogalmakat, mint 'idő', 'mód', 'hely', 'szándék', stb. egyes grammatikusok az eset szintjén tárgyalnak.

Nilsen egy olyan javaslatot tesz a modalitás esetgrammatikai helyére vonatkozóan, amelynek kidolgozása tulajdonképpen már ki is lép az esetgrammatikának mint mondatközpontú grammatikának a kereteiből, s a szövegnyelvészet vizsgálati területei felé mutat. A modalitás komponensét két részterületre osztja: azokra a modális viszonyokra, amelyek a diskurzus vonatkozásában állnak fenn, s ezeket diskurzust kijelölő elemeknek nevezi, valamint azokra az egységekre, amelyek csak egy egyedi mondat esetében relevánsak, s az utóbbiakat mondatot kijelölő elemeknek nevezi. A diskurzust specifikáló modális viszonyok közé tartozik a hely, az idő, a stílus, valamint a világ (valódi és képzeletbeli), a mód és a terjedelem kérdésköre, s az ezeket kifejező jegyeket egy beszédaktus során csak egyszer kell meghatározni, s ennél fogva egyúttal vonatkoznak az illető diskurzus egységhez tartozó mondatokra is. Ugyanakkor az egyes mondatok modális viszonyait olyan jegyek specifikálják mint a performativitás aspektusai (pl. kérés, kérdés, kijelentés, parancsolás stb.), a topikalizáció (neutrális, passzív, állító, kontrasztív), a mód (képesség, szükség, obligáció, valószínűség, neutrális, logikai inferencia), valamint az aspektualitás (pontoszerű, tartós, perfektív, rekurzív). Kár, hogy Nilsen újabb munkáiban nem vezet tovább a modális komponens vizsgálatát,<sup>8</sup> mert a fent említett relációkból eredően egy olyan, véleményünk szerint gyümölcsöző megközelítés lehetősége merült volna fel, amely ezeket a viszonyokat mondatot domináló operátor statussal ruházta volna fel, s ez nézetünk szerint jól összekapcsolható lett volna Ikegaminak valamint Wierzbickának a modalitás deixis elméleti keretben való felfogásával.<sup>9</sup>

2.2.2. Nilsen 1972-ben publikált művének 34. oldalán találhatunk egy táblázatot, amely McCoy nézeteit mutatja be a mély esetkategóriák és a relációs szemantikai jegyek viszonyára vonatkozóan. A táblázat szerint 15 különböző esetkategória és 13 különböző szemantikai jegy létezik, amelyek az esetkategóriák meghatározásában szerepet játszanak. McCoy az esetjegyeket a mély esetkategóriák meghatározásából vezette le. Ugyanakkor viszont felszíni jelenségeket is felhasznált valamint transzformációkat is alkalmazott ebből a célból. Nilsen munkája során az esetkategóriák meghatározásához csupán a szemantikai esetjegyeket használja fel, s eljárásokat javasol arra vonatkozóan, hogy a felszíni megjelenítés, a transzformációk, az eset által való dominántság miként következik ezekből az eset-jegyekből.<sup>10</sup>

Ezek az eset-jegyek párokat alkotnak és hierarchikusan rendezettek. Ez magyarázatot ad arra, hogy bizonyos mély esetkategóriák miért kapcsolódnak egymáshoz. McCoy jegyeiből az 'aktív', 'hely', 'átmenet' és 'kiterjedés' nem játszanak szerepet az esetkategóriák azonosításában. Az 'aktív' nem relációs jegy Nilsen szerint, hanem inkább lexikai jegy, amely bizonyos igékben inherensen jelentkezik. A 'hely' sem relációs jegy, hanem olyan lexikai jegy, amely bizonyos főnevekben szerepel inherensen. Az 'átmenet' és a 'terjedelem' sem szükséges, mivel ezeket az 'eredet'-ből és a 'cél'-ből le tudjuk vezetni, azaz az előző kettő közül bármelyik legyen is pozitív, akkor az egyúttal az 'átmenet' jegyet is képviseli, míg azoknál az egységeknél, amelyeknél mind az 'eredet' mind pedig a 'cél' jelen van, ott a 'terjedelem' is jelen van. Így tehát Nilsen relációs jegyei a következők:

'irányító'	—	'irányított'	('Controller'-'Controlled')
'ok'	—	'hatás'	('Cause'-'Effect')
'eredet'	—	'cél'	('Source'-'Goal')

Ténylegesen ez a három pár az egyik reláció, az 'eredet' — 'cél' specifikálásának változó fokait mutatja. Az 'irányító' — 'irányított' viszony az 'ok' — 'hatás' viszony részét képezi, amely pedig az 'eredet' — 'cél' reláció alegysége. Így a jelen rendszerben ahhoz, hogy egy eset-jegy releváns lehessen az esetkategóriák meghatározásában, annak a szóbanforgó reláció mindkét pólusát képviselnie kell, valamint egyúttal az 'eredet' — 'cél' relációnak is része kell hogy legyen.

Nilsen elméletében tehát az 'agens' — 'instrumentum' esetek például mint az 'irányító' — 'irányított' viszony két ellentétes oldala kapcsolódnak egymáshoz. Mivel-

<sup>8</sup> D. L. F. NILSEN—A. P. NILSEN, *Semantic Theory*. Rowley, Mass. 1975.

<sup>9</sup> Y. IKEGAMI, *How Universal is a Localist Hypothesis?* Wenner-Gren Foundation for Anthropological Research. New York 1975. 1—6; A. WIERZBICKA, *Semantic Primitives*. Frankfurt/M. 1972. 150—165.

<sup>10</sup> D. L. F. NILSEN, 1973. 129—153.; D. L. F. NILSEN—A. P. NILSEN, 1975. 103—132.

hogy ez a viszony az 'ok' – 'hatás' reláció részét képezi, amely ugyanakkor az 'eredet' – 'cél' része is, így az 'ágens' kategóriát a következő jegyek jellemzik:

'ágens' (A) -----> //+ irányító//, //+ ok//, //+ eredet//  
 Az 'instrumentum' jellemzői pedig a következők:  
 'instrumentum' (I) -----> //+ irányított//, //+ hatás//, //+ cél//.

Ugyanakkor viszont az 'instrumentum' több mint csupán egy olyan dolog, amelyet az 'ágens' irányít. Ez ugyanakkor egy másodlagos 'ok' – 'hatás' viszony 'okaként' is fellép, s így az 'instrumentum' kategóriája nemcsak az 'ágenshez' kapcsolódik mint 'irányított' eset, hanem ugyanakkor a 'szenvedőhöz' (Patient) is kapcsolódik mint az 'ok' – 'hatás' reláció 'ok' esete. Ezért a //+ irányított//, //+ hatás//, //+ cél// jegyeken kívül az 'instrumentum' egy másodlagos //+ ok//, és így //+ eredet// jeggyel is rendelkezik. Indokoltnak tűnik itt egy 'kauzatív' esetkategória bevezetése, amely ugyanúgy kapcsolódik a 'szenvedő'-höz, mint ahogy az 'instrumentum'. Ez a 'kauzatív' esetkategória a //+ ok// és a //+ eredet// jegyekkel rendelkezik. Az 'instrumentum' kategóriától az különbözteti meg, hogy ezt nem irányítja egy 'ágens', és így nem rendelkezik a //+ irányított//, //+ hatás//, //+ cél// jegysorral. Végül pedig ez a rendszer egy mély 'eredet' és mély 'cél' esetkategória bevezetését teszi szükségessé, amelyeket csupán a //+ eredet// és a //+ cél// jegy jellemez.

Az ebből a rendszerből eredő proпозиációs esetkategóriák száma meglehetősen alacsony, mindössze 6. Ezeket a kategóriákat össze lehet vetni a más esetgrammatikusok által korábban javasolt esetkategóriákkal. Az 'ágens' és az 'instrumentum' kategóriák alapján véve azonosak maradnak a korábban bevezetett kategóriákkal, csupán a meghatározás módszerében van eltérés. A 'kauzatív' esetkategória megfelel McCoy hasonló kategóriájának (amelyet a *Az erdő megijesztette Jancsú és Juliskát* mondat illusztrálhatunk), valamint a 'természeti erő' (Force) kategóriának, amelyet a *A szökőár elmosta a városka nagy részét* mondatban találhatunk. Nilsen rendszerében a 'szenvedő' (Patient) esetkategória jelöli azt, hogy az cselekvés hat, vagy amit hatás ér. Ez ilyen módon egy sor olyan esetkategóriát ölel fel, amelyeket más esetgrammatikusok egymástól eltérő kategóriáknak tartottak, beleértve az 'experiens', az 'objectum', a 'faktitív' (és 'destruktív') valamint a 'dativus' fogalmát. Mindezek ugyanazt a viszonyt fejezik ki az ige vonatkozásában, nevezetesen azt, hogy az igében kifejezett predikátum ezekre hat. Egyébként az ezek között az esetek között létező bármilyen különbségek lexikai jegyekből, nem pedig relációs jegyekből erednek.

Még kell még említenünk azt, hogy Nilsen a rendszerében helyet ad az olyan példáknek (*János magas, A szoba tágas, Viszket a feje, Péter piszmogott.* stb.), amelyekben a mély-szinten is csupán egy argumentum van, és a verbális elemhez ilyen módon kapcsolódó argumentumot 'objektum'-nak nevezi. Ez természetesen eltér a korábban (pl. Fillmore elméletében) használt hasonló elnevezésű kategóriától. Le kell szögeznünk azonban egy lényeges dolgot. A 'szenvedő' és az 'objectum' esetkategóriákat élesen el kell különítenünk egymástól. A 'szenvedő' ugyanis olyan jellegű esetrelációt fejez ki, amelyben a kérdéses NP a cselekvés recipiense, és így csak több argumentummal rendelkező predikátumok esetében fordulhat elő. Egyes nyelvészek azt is vita tárgyává teszik, hogy esetleg az egy argumentummal rendelkező predikátumoknak nincs is helye az univerzális alapkomponekben, s talán az ilyen predikátumokat a rész – egész kérdésének szemantikai tükrében kellene vizsgálat alá vetnünk, amely pár két oldala ugyancsak két argumentummal rendelkező predikátumokat tételezne fel.

Az elméletben megadott esetkategóriák rangsorolását, valamint a szemantikai relációs jegyek szintekbe sorolását Nilsen a következőképpen végzi el:

	AKTÍV	RECEPTÍV
Első sor:	irányító	irányított
Második sor:	ok	hatás
Harmadik sor:	eredet	cél
(1) Irányító	(pl. 'ágens')	
(2) Ok	(pl. 'kauzatív')	
(3) Irányított	(pl. 'instrumentum')	
(4) Hatás	(pl. 'szenvedő')	
(5) és (6) Eredet – Cél	(pl. 'lokatív')	

Az esetek rangsorolása az aktivitást tekintetbe véve lényeges, mivel ez ad tiszta magyarázatot pl. a topikalizáció jelenségére. Az elsődleges topikalizáció, amely sok nyelvben egyenlő az alanykiemeléssel, ebből a sorból magyarázható, mivel minden valószínűség szerint az a potenciálisan legaktívabb esetekre esik. Ugyanakkor a kevésbé aktív (receptív) eseteknél áll fenn erre a legcsekélyebb valószínűség.

3. Az előző részben bemutatottuk Nilsen rendszerszerű, a szemantikai jegyekhez kapcsolódó esetkategóriákra alapozott elméletét. Jelen dolgozatunkban említést kell még tennünk két másik esetgrammatikus munkájáról is, ezeknek a műveknek az ismertetésével azonban itt részletesen nem foglalkozhatunk. WALLACE CHAFE és WALTER COOK elméletéről van szó.

3.1. Chafe elmélete<sup>11</sup> említésre kerül Nilsen 1972-ben írt munkájában is. Rendszerének kialakításában Chafenek is az a törekvése, hogy a korábban mások által leírt szintaxis-centrikus alapkomponeus helyett egy univerzális szemantikai alapkomponeus alakítsa ki. Chafe négy fajta szemantikai egységet fogalmaz meg. Ezek közül az elsőt *szelekciós* egységeknek nevezi: állapot, folyamat, akció stb., amelyek az igék és főnevek közti reláció megmagyarázásában játszanak szerepet. A második csoportba az *inflexiós* egységek tartoznak: plurális, progresszív, perfectum stb., amelyeket fakultatív módon hozzá lehet kapcsolni bármely lexikai egységhez anélkül, hogy ezzel a lexikai egység alapjelentésében vagy a kérdéses és a többi ott szereplő lexikai egység viszonyában változás történne. A harmadik csoportba az úgynevezett *derivációs* egységek: inchoatív – rezultatív, rezultatív – abszolutív, kauzatív – deaktív stb. tartoznak, amelyek egy szabályos úton megváltoztatják a kérdéses lexikai egység jelentését. Végül pedig ott van az aktuális *lexikai egységek* csoportja, pl. *énekel*, *nevet* stb., amelyek nincsenek egyedi szemantikai jegyekre tördelve Chafe elméletében.

Chafe rendszerében is a verbális elem játszik központi szerepet. A szelekciós egységek alapján el is végzi az igék osztályozását. Első szabálya az igéket [+ statikus] és [-statikus] csoportokra osztja. Második szabálya a [-statikus] igéket érinti, s azokat vagy 'akciót kifejező', vagy 'folyamatot kifejező' alosztályokra osztja (CHAFE 1971. 99 és 101). Ez a két szabály négy alap-igetípust alkot.

(a) Állapotot kifejező igék, amelyeket 'szenvedő' (Patient) NP-k követnek. Ez az NP fejezi ki azt, hogy mi van a kérdéses állapotban. Pl.: *A fa száraz.* (Lásd: Nilsen 'objectum' kategóriáját a mély szinten egy argumentummal rendelkező igékre.)

(b) Folyamat-igék. Ezek is 'szenvedő' NP-vel állnak kapcsolatban. Ide tartoznak az állapotváltozást kifejező igék. Pl.: *Miska meghalt.* Ezek tipikus kérdése: *Mi történt?*

(c) Akció-igék. Ágenssel állnak kapcsolatban. Az 'ágens' a cselekvés végzője. Tipikus kérdés: *Mit csinált Miska?* Pl.: *Miska énekelt.*

(d) Akció-folyamat igék. Mind 'ágens', mind pedig 'szenvedő' előfordul környezetükben. Az 'ágens' a cselekvés végzője, az ige pedig kifejezi a 'szenvedő' állapotában bekövetkezett változást. Pl.: *Júlia eltörte az üveget.*

Mi elvetjük a szemantikai felbontásnak ezt a kialakítását, és inkább Nilsen szemantikájával értünk egyet, aki kifejti, hogy a Chafe által használt és szemantikájában döntő szerepet játszó állapot, folyamat és akció nem olyan szerepet töltenek be, mint amelyet Chafe tulajdonított nekik, hanem inkább a lexikai egységekhez tartozó lexikai jegyek. Így, habár ezek szerepet játszanak a főnevek és a predikátum szelekciós megszorításában, a mély-szemantikai szinten nem vehetjük őket alapként tekintetbe. Így Chafe többi kategóriáival sem érthetünk egyet (pl. 'szenvedő'), s ott is (pl. a 'szenvedő' helyett 'objektum') inkább Nilsen terminológiáját fogadjuk el. Vonatkozik ez az igék osztályozására is.

3.2. Walter Cook vizsgálódásait Fillmore és Chafe elméletére alapozza.<sup>12</sup> Vizsgálatait az esetkategóriák jellegére irányítja. Először is, megkülönböztet ún. *propozicionális* és *modális* esetkategóriákat. Azokat az esetkategóriákat, amelyek direkt módon kötődnek az esetkeretekben, *propozicionális* kategóriáknak nevezi. Azokat pedig, amelyek ezen kívül esnek, *modális* esetkategóriáknak hívja. A struktúrákban a

<sup>11</sup> W. CHAFE, *Meaning and the Structure of Language*. Chicago 1971.

<sup>12</sup> W. COOK, *A Set of Postulates for Case Grammar Analysis*. Georgetown University Working Papers 4 (1972): 35–49. Washington; Uő., *Covert Case Roles*. Georgetown University Working Papers 7 (1973): 52–81. Washington.

modális esetkategóriák mindig fakultatív jellegűek, míg a propozicionális kategóriák lehetnek vagy kötelezőek, vagy fakultatívak. A Chafe elméletében előforduló ige – főnév relációban szereplő esetkategóriák túlnyomórészt a propozicionális esetkategóriák körébe tartoznak. A felszíni struktúrában általában ezek töltik be az alany és a tárgy szerepét. Az alapvető propozicionális esetkategóriák közé Cook rendszerében a következők tartoznak: 'agens', 'objectum' ('szenvedő'), 'experiens', 'kedvezményezett'. Fillmore ide sorolta az 'instrumentumot' is. Chafe azonban ez utóbbi kategóriát kevésbé az igehez tartozó kategóriának ítélte meg, mivelhogy annak nincs egy olyan inherens szelekciós jegye, amely 'instrumentum' esetkategóriában szereplő főnevet követelne meg.

A modális esetkategóriák periferiális jellegűek Cook elméletében, vagyis ezek nem a propozíció egységéhez, hanem inkább a mondat modális egységéhez tartoznak. Nincsenek az igehez rendelve, mint a predikátum argumentumai, hanem inkább az egész propozícióhoz tartoznak, mint az annak modalitását kifejező egységek. Cook szerint a modális esetek fakultatívak a mondatban, és mivelhogy sokféle esetkerettel járhatnak együtt, így nem használhatjuk fel őket az egyes igék jellemzőinek meghatározásánál. A főbb modális esetek a következők: 'idő', 'hely', 'mód', 'ok', 'szándék', 'kísérés'. Néha 'kedvezményezett' modálisok is megjelenhetnek.

Mindezek alapján Cook szerint az esetkategóriák természetüknél fogva három csoportba sorolhatók:

(a) Nyitott propozicionális eset-relációk, amelyeket a verbális implikál, és a felszíni struktúrában kötelező jelleggel jelennek meg.

(b) Rejtett propozicionális esetek, amelyeket az ige implikál, de a felszíni struktúrában fakultatív jellegűek.

(c) Modális esetrelációk, amelyeket az ige nem implikál, és mindig fakultatív jellegűek a felszínen.

Cook elméletében részletesen tárgyalja ezeket a kategóriákat. Számos probléma merül fel azonban felfogásával kapcsolatban. Habár az esetgrammatikus fő feladatának a rejtett esetrelációk vizsgálatát tartja, nem ismeri fel az eset-relációk igazi arculatát. Az eset-relációk szemantikai viszonyokat tükröznek, amelyek mély-szemantikai jegyekkel és módszerekkel írhatók le. Tehát az esetgrammatikusnak a szemantikából kell kiindulnia. Cook pedig ugyancsak azok közé tartozik, akik esetfelfogásukat szintaktikai alapokon kívánják igazolni. Az esetkategóriákat – a propozicionális kategóriákat – nem szabad ilyen módon szétválasztani, mint ahogy ezt ő tette, hiszen ez épp a deriválás alapkiindulását, a mély-szemantikai relációkat hamisítaná meg, amelyeken az esetgrammatika lényegi kérdései nyugszanak.

Ugyanakkor pedig a modalitás kérdésében is problémák vannak. A modalitás esetgrammatikai helye még egyáltalán nem eléggé tisztázott ahhoz, hogy kategoriális szinten kezeljük. Az is vitatott, hogy valóban esetek vannak-e ebben a komponensben, és ha igen, akkor milyenek. A modalitás kérdéskörére Nilsen elmélete alapján kapunk tisztább képet (1972). – 'diskurzust kijelölő elemek' – 'mondatot kijelölő elemek'), amely rendszerelméletileg is letisztultabbnak tűnik. Így hát a jelen esetben el kell vetnünk Cooknak ilyen irányú elképzeléseit.

4. Habár a fent bemutatott esettani elméletek számos tekintetben további módosításokra tarthatnak számot, és az elmélet egésze is nyelvtipológiai igazolásra szorul, bemutatásukkal az volt a célunk, hogy a problémakör iránt érdeklődő hazai nyelvészek megismerhessék a szemantikai bázisú esettan elméletét is. Sokak szerint a Fillmore munkáját ért kritikák eredményeképpen az elmélet elvesztette általános nyelvelméleti státusát. Arra, hogy ez korántsem így van, s hogy éppen a szemantikai bázisú esetgrammatika jelenti a kivezető utat a klasszikus elmélet problémáiból bizonyíték az, hogy az eset-szemantika éppen napjainkban éli fénykorát. Kutatási aspektusainak megvitatására az 1977. nyarán Bécsben megrendezésre került XII. Nyelvészeti Világkongresszuson külön munkacsoportot alakítottak, amely helyet adott annak az általános véleménynek, hogy az eset-szemantikának centrális helyet kell kapnia a természetes nyelvek grammatikája és a kognitivitás viszonyának tanulmányozásában. Azt is megemlítjük, hogy a napjainkban egyre inkább teret hódító, a mondatcentrikus nyelvelmélet kereteiből kilépő szövegnyelvészeti kutatásokban is egyre inkább felismerik alkalmazásának szükségességét.<sup>13</sup>

<sup>13</sup> T. VAN DIJK, Some Aspects of Text Grammars. The Hague 1972; J. S. PETŐFI – J. BREDEMEIER (szerk.), Das Lexikon in der Grammatik, die Grammatik im Lexikon. Hamburg 1976.

Az esetgrammatikának talán a legalapvetőbb feltételezése az, hogy az univerzális grammatika alapkategoriókban verbálisok találhatók (igék és melléknévek), valamint az ezekhez kapcsolódó mély esetrelációk (argumentumok formájában). Amint azt láthatuk, a szemantikai bázisú esetelméletben ezek az esetkategóriák szemantikailag nyerne meg határozást, és így nem tekinthetők nyelv-specifikus kategóriáknak. Így nehéz megérteni azt, hogy a szintaktikai jellemzési módszer és a szintaktikai viselkedés jellege miért uralkodott oly sokáig az esetgrammatikusok metodikájában. Habár természetes az, hogy a nyelvekben a szemantikai tartalom korrelációban van a szintaktikai jelenségekkel, mégis egy szemantikai bázisú grammatikában a szemantikától kell a szintaxis felé haladnunk. Egy nyelvben sincs ugyanis tökéletes megfelelés a szemantika és a szintaxis között; sőt habár szemantikailag alapvető közös bázissal rendelkeznek is, éppen a szintaxis az a terület, ahol az egyes nyelvek lényegesen eltérnek egymástól.

ANDOR JÓZSEF

## Hans Hörmann: Psychologie der Sprache

2. Auflage. Springer-Verlag, Berlin × Heidelberg — New York 1977. 223 l.

Tíz év telt el a könyv első kiadása óta, és HÖRMANN professzor, aki egyben aktív oktató is, sokban alkalmazkodott az eltelt időben változó tudományos szemlélethez. Így a könyv eredetileg is meglevő erényéhez — a széleskörű áttekintéshez — egy újabb is járult. A szerző fölismerte az információelmélet, az agyműködés kutatása és a gépi adatfeldolgozási módszerek jelentőségének ugrásszerű növekedését a nyelvtudományban. Egyben igyekezett ezeknek a folyamatosan fejlődő ágazatoknak eredményeit bedolgozni munkájába.

Nem tartjuk feladatunknak felsorolni mind a 12 fejezet címét vagy tematikáját, de különösen ki kell emelnünk a „VII. Die philosophischen Hintergründe der modernen Sprachpsychologie,” valamint a „XII. Das Verstehen von Sprache und das Weltbild der Menschen” fejezetek fejtegetéseit.

A szerző jó pedagógiai érzéssel és széleskörű ismeretanyaggal úgy alakítja mondanivalóját, hogy bár kitartóan másokat idéz, mégis saját egységes szemléletét közli az olvasóval, még helyesebben a tanítvánnyal. A munka ugyanis elfogadott tankönyvnek is tekinthető, hiszen első kiadását 5 nyelvre lefordították.

Ha valamit vitathatónak tartunk a könyvben, az a „IV. Sprache, Information, Kommunikation” és az „V. Häufigkeit und Wahrscheinlichkeit” fejezetek anyaga és tárgyalásmódja. Ezek a témák térnek el leginkább a szerző központi problematikájától és nincsenek is kellő mértékben összedolgozva a tisztán nyelvpszichológiai anyaggal. Amellett nem is a legújabb eredményeket tartalmazzák. Példaként említhető, hogy nem helyes az 50. lapon a Licklider-féle kísérletek magyarázata, régen idejét múlta a „Fletcher-Munson féle görbék” éppen 45 éves ábrája, hiányolható, hogy ZIPF munkái mellett miért nincsenek megemlítve legalább MANDELBROT és FUCKS eredményei. Hiányolható, hogy MEYER—EPPLER munkássága nincs bedolgozva az anyagba (egyetlen — nem is saját — táblázata szerepel a 28. lapon). Végül a megjegyzések közé kívánczok, hogy ezeken a területeken a szerző sokszor nem az eredeti dolgozatokat idézi és ismerteti, hanem kézikönyvek (különösen: MILLER 1951, MOLES és VALLANCIEN 1963 továbbá CHERRY 1963) anyagából.

Az említett néhány kritikai megjegyzés mit sem von le a szorosabb értelemben vett nyelvészeti és nyelvpszichológiai fejezetek már méltatott értékéből. Hörmann professzor könyve sok olyan fontos anyagot tartalmaz, amelyet hazai egyetemünk nem oktatnak. Ezért nemcsak tanulmányozásra ajánlható kutatóinknak és hallgatóinknak egyaránt, hanem magyarra fordítása is valóban jelentkező igény.

TARNÓCZY TAMÁS

## Thomas A. Sebeok (szerk.): A Perfusion of Signs

Advances in Semiotics. Indiana University Press. Bloomington—London  
1977. xi + 212 l.

1962-ben, egy bloomingtoni konferencián használták először átfogó értelemben az amerikai kutatók a „szemiotika” terminust, mégis csak majd másfél évtized múlva, 1975. július 28—30. között a floridai Tampában rendezték az első kifejezetten szemiotikai kon-

ferenciát az Egyesült Államokban. Amint ezt mindkét konferencia egyik legfőbb kezdeményezője, a jelen kötet szerkesztője, SEBEOK professzor bevezetőjében írja, azóta jól megszerveződött az amerikai szemiotika, rendszeres publikációk, konferenciák követik egymást.

A jelen kötet a tampai konferencia 10 előadását tartalmazza. Ezek mindegyike a szemiotika valamilyen szempontból való megalapozását, alapvetését tűzi ki célul. Így olvashatunk a jelfolyamatok rendszerezéséről, PEIRCE jelelméletéről, a szemiotika logikai, poétikai, orvostudományi, építészetelméleti, zenei, kultúraelméleti aspektusairól, SEBEOK zárótanulmányában pedig egyenesen a jelszemlélet általános (biológiai és természettudományi) alapjairól. Mindez a szemiotika újabb korszakának nyitányát jelenti: az elmúlt évtized expanzív szemiotikája új meg új területeket kapcsol be a jeltudományi vizsgálatba. Most az alapok logikai összefüggésének, formalizálásának, egyesítésének a korszaka várható. Ennek világméretekben is fontos, egyik legelső megnyilvánulása e kötet, amely az új bloomingtoni nemzetközi szemiotikai könyvsorozat (Advances in Semiotics) élén nyilván a legszélesebb körben terjed el.

VOIGT VILMOS

### Thomas A. Sebeok (szerk.): *Sight, Sound, and Sense*

Advances in Semiotics. Indiana University Press, Bloomington—London  
1978. ix + 289 l.

1975–1976-ban egy kísérleti jellegű szemiotikai előadássorozat hangzott el a bloomingtoni egyetemen „Társadalomtudományi szemiotika” (Semiotics in the Humanities) címen. 18 nemzetközileg jól ismert szemiotikus tartott előadást, ezek közül 13-at közül a kötet a többi dolgozat máshol jelent meg. A kötet négy tematikus csoportot különböztet meg: történeti, módszertani, a nem-szövebeli kommunikáció és az alkalmazott szemiotika kérdésköréből. Egy kicsit önkényes is ez a rendszerezés, hiszen minden egyes tanulmány önálló egész, amely az elméleti megfontolásoktól a további kutatás programjáig, és az alkalmazás lehetőségeinek megmutatásáig terjed. A középkori filozófia vagy PEIRCE jelelmélete Amerikában nyilvánvalóan kiindulópont. A három módszertani előadás elsősorban a jelentés és a jelezés különbségével, illetve a kommunikáció és a jelfolyamatok kapcsolataival foglalkozik. A nem-verbális közlésben a zoosemiotika, az arckifejezések és a süketnéma-jelek szerepelnek példaként. Az alkalmazott szemiotika témaköréből a gyógyítás, a szemiotikai kultúraelmélet, a vallás, a cirkusz és a fordítás kérdései szerepelnek. Irodalomelméleti és nyelvtudományi szempontból legnagyobb érdekmenek azt látjuk, hogy a hagyományos módszerekkel megközelíthetetlen problémák (pl. a nyelvi humor, az értelmetlen szövegek, a cirkuszi előadás vagy a mitológia) itt jó leíró és teoretikus apparátust kapnak. Az amerikai módszerű általános szemiotika itt egyéni változatokban jelenik meg ugyan, mégis van annyi összetartó erő a célkitűzésben, hogy az előadássorozat csakugyan összefüggő módszertani kézikönyve is a társadalmi szemiotikának.

VOIGT VILMOS

### János S. Petőfi (szerk.): *Research in Text Theory — Untersuchungen zur Texttheorie*

Walter de Gruyter, Berlin—New York 1977. viii (2) 405 + (2) l.

Teun A. van Dijk — János S. Petőfi (szerk.): *Grammars and Descriptions. Studies in Text Theory and Text Analysis.*

Volume 1.

Az önálló szövegten a hatvanas évek közepén alakult ki, és mivel a nyelvészeti, irodalomtudományi, kommunikációelméleti kutatások köztes területén bontakozott ki, mindmáig tisztázatlan is maradt módszereinek egyetemessége, olykor érvényességi köre is. Ezért is volt jó gondolat, hogy 1972-ben a jelen kötet két szerkesztője, a holland irodalomteoretikus-szövegnyelvész és a magyar irodalmiszövegelemző-nyelvész körkérdéssel for-



dult az akkora szövegnyelvészeti érdeklődést eláruló kollegáikhoz, milyen „nyelvtan” segítségével írják le THURBER egy rövid humoros állatmeséjét. 13 válasz-tanulmányt közöl a jelen kötet. Mivel a felelők a legkülönbözőbb iskolákat képviselik, egyedülálló szöveggyűjtemény jött létre: a nemzetközi szövegelmélet megfogalmazódásának első periódusát az egy témára adott variációk a legjobban tükrözik. Ezért is szerencsés gondolat volt éppen ezzel a kötettel indítani a reprezentatívnak szánt szövegtani sorozatot, amely a tervek szerint mind a szorosabb értelemben vett nyelvészek, mind az irodalmárok, kommunikációelméleti szakemberek, sőt szemiotikusok érdeklődésére számít. Akár a sorozat címe, e kötet is többnyelvű az egyes dolgozatok angol, francia, illetve német nyelven olvashatók.

Természetesen az egyes tanulmányok más-más módszerrel és más-más céllal rendelkeznek. PIKE és munkatársa a szereplők dialógusait vizsgálják, VAN DIJK a maga szöveglogikai rendszerét mutatja be, FOWLER inkább poétikai jellegű szövegösszefüggéseket sorol fel, GREIMAS inkább strukturális szemantikai elemzést ad, GRIZE a legszorosabban a szövegmodalitást kutatja, GÜLICH és RAIBLE a makrostrukturákat vizsgálja, elsősorban a szövegtagolás lehetőségeit tagolva, HALLIDAY a szemantikai választás kérdéseivel foglalkozik, elsősorban a társadalmi kontextus szempontjából, HARWEG módszere a hihetőség és a szövegszerűség szempontjából közelíti meg az irodalmi mű részeinek összefüggéseit, HEGER ezzel szemben a jelölések fokozatait és hierarchiáját mutatja be, a strukturális szemantika némileg átalakított módszerét alkalmazva, voltaképpen egész kismonográfia formájában, LONGARCE dolgozatában a felszíni és a mélystruktúra szövegelméleti alkalmazása található, OPPEL szándéka szerint szemiotikai szövegelméletet adott, PALEK a szövegrészek kölcsönös kapcsolatát tárgyalja, PISARKOWA egy részletkérdést (személyes névmások) vett elő. A kötet végén PETŐFI párosos megjegyzése, a résztvevők címeit rögzíti. Összegezés, vagy akár tárgymutató nincs a kötetben, hiszen a legkülönfélébb dolgozatok mind más és más terminológiát, jelölési rendszert alkalmaznak. A sorozat további kötetiben DRESSLER szerkesztésében a szövegnyelvészet mai áramlatairól, BURGHART és KÖHLER szerkesztésében a bieleföldi szöveggenerációs kísérlet eredményeiről, Petőfi és Schmidt szerkesztésében pedig a szövegtan mai kérdéseiről folytatott vitát találunk. Úgy látszik, a sorozat szerkesztői következetesen választják azt a megoldást, hogy a különféle szövegvizsgálati eljárásokat egymás mellé helyezik, mintegy fórumot nyitnak a számukra, anélkül azonban, hogy állást foglalnának, egységesítenének. A szövegkutatások mai, még mindig felfutó szakaszában ez nyilvánvalóan szerény, ám jól hasznosítható megoldás.

Ami a kötet témáját és a követett módszereket illeti, alighanem sikerült a szerkesztőnek egy „szöveg”-et kiválasztani az elemzés szempontjából. Egyszerűbb nyelvi közleményben nem jelenne meg sok olyan szemantikai vonatkozás, amelyet az elemzők itt észrevehettek. Bonyolultabb, esztétikailag vagy poétikailag értékesebb irodalmi szövegben pedig formai, stilisztikai, műfajelméleti és irodalomtörténeti problémák bukkannának fel, amelyeket itt nem akartak érinteni. Így a kötet címében szereplő két fogalom „szövegnyelvtan” és „szövegírást” pontosan kifejezi a tartalmat: ilyenféle eljárásokig jutott el a kutatás a hetvenes évek első felére. Azt, hogy mindez milyen további eredményekkel jár a nyelvtanelmélet vagy a szövegelmzés más irányú kutatói számára, külön kell megállapítani. Nyilván a könyvsorozat későbbi kötetében erre is sor kerül. Ehhez jó, részletkérdésekben meggyőző, és mindenképpen reprezentatív válogatás ez a könyv.

VOIGT VILMOS

### Gozmány László: *Vocabularium nominum animalium Europae septem linguis redactum*

Operis socii: HENRIK STEINMANN, ERNŐ SZILY. Akadémiai Kiadó, Budapest 1979.  
I. kötet: 1171 l., II. kötet: 1015 l.

Az uráli nyelvészet művelői (különösen etimológusok, a nyelvészeti biogeográfia alkalmazói) gyakran kerültek kapcsolatba a flóra és a fauna neveivel. Ezzel összefüggésben állandóan tapasztalhatták — saját bőrükön — azt a nevezéktani bizonytalanságot, amely a különböző (nem is mindig modern) források adatainak identifikálásában mutatkozott. Ami az állatneveket illeti, az uráli nyelvészet már régóta hasznosította P. S. PALLAS „Zoographia Rosso-Asiatica” c. 3 kötetes munkájának (1811–1813) gazdag, soknyelvű

adatanyagát. Zoológiailag Pallas rendszerezése ma már elavult s ezért a különböző nyelvek állatneveinek értelmezéséhez modernebb segédeszközökre volt szüksége a nyelvészeknek (még a Zoographia 1968-ban megjelent indexe ellenére is). E célra — bizonyos korlátok között — alkalmas az 1977-ben Budapesten a Naturánál kiadott „A magyar állatvilág szótára” (szerzői: JOLSVAY ALAJOS, STEINMANN HENRIK és SZILY ERNŐ), de egyéb munkák is. Gozmány és társai azonban jóval nagyobb igényű vállalkozást valósítottak meg több évtizedes munkával. Az állatföldrajzi Európa területére vonatkozó zoológiai nomenclatúrát állították össze hét nyelven (a tudományos latin nevet követi a német, angol, francia, magyar, spanyol és orosz megfelelő). Használati értékét növeli, hogy nemcsak a szakirodalomban bevett neveket tüntetik föl, hanem a népi (regionális stb.) elnevezéseket is. A két hatalmas kötet felöleli a nemeket, fajokat, alfajokat (esetleg az aberrációkat is), a nemen felüli rendszertani egységek (taxonok) neveire szintén kitér (állatkör, főtagozat, tagozat, törzs, sorozat, ágazat, osztály, csapat, raj, rend, had, család), s így lesz teljes a rendszertani kép.

A tárgyalt és futó sorszámmal ellátott 12 000 szócikk a tudományos latin nevezék betűrendes sorrendjében halad. A szedéstípus különbségei a taxonok hierarchikus rendjére utalnak. A szócikkek vezérszavát egy számkódból és betűkből álló kód követi, amelynek a segítségével a faj rendszertani helyét lehet megtalálni az I. kötet végén elhelyezett Appendixben. Külön jelek utalnak a népi vagy zsargonnevekre, az egyéni névhasználatokra, az elavult, vagy kerülendő, félrevezető nevekre. A második kötetben a hat élő nyelv mutatói következnek, ahonnan a megadott sorszám révén könnyen rátalálunk az I. kötetben valamennyi információra. A rendkívül értékes és könnyen, bár — a kötetek súlya miatt — nem éppen könnyedén használható mű kiváló segédeszköze lesz az alkalmazott nyelvészeti kutatásnak (szótárfróink is hasznosan forgathatják majd). Kár, hogy a XVIII. sz. előtt kihalt fajok és az őslénytan anyagába tartozó fajok neveit nem tartalmazza, holott az őstörténet és régészet képviselői ezt is örömmel vették volna. Ez a hiány persze részben áthidalható, hiszen az utóbbi években megújult magyar paleozoológia és archeozoológia kiváló művelőinek (pl. BÖRKÖNYI SÁNDOR, MATOLCSY JÁNOS) névhasználatára bátran támaszkodhatunk.

H. P.

## TARTALOM

HONTI LÁSZLÓ: Az ugor nyelvek jellemző vonásai (Észrevételek az ugor egység kérdéséhez) [Die charakteristischen Züge der ugrischen Sprachen (Bemerkungen zur Frage der ugrischen Einheit)]	225
SZIJ ENIKÓ: A permi rokonságnevek rendszeréről. I. (О терминах родства и свойства в пермских языках. I.)	247
CSEPREGI MÁRTA: Keleti osztják igeenes szerkezetek II—III. [Ostostjakische Partizipialkonstruktionen. II—III.]	273
WURZEL, WOLFGANG ULLRICH: Friedrich Engels és a nyelvtudomány [Friedrich Engels and the Linguistics]	301
BÁNRETI ZOLTÁN: A szöveg interpretációja és témája [The Interpretation of Texts and the Topic of Texts]	323

### KISEBB KÖZLEMÉNYEK

SZ. BAKRÓ-NAGY MARIANNE: Az alapjelentés rekonstrukciójának kérdéséről II. [On the Question of Proto-Meaning Reconstruction. I—II.]	339
RÉDEI KÁROLY: Szófejtések [Etymologien]	353
CSÚCS SÁNDOR: A votják-tatár nyelvi kapcsolatok és történeti hátterük. I. [Die wotjakisch-tatarischen sprachlichen Beziehungen und ihr geschichtlicher Hintergrund. I.]	365
KATZ, HARTMUT: Bemerkungen zum selkupischen Translativ-Suffix <i>ulä</i>	373
KATZ, HARTMUT: Tierisches	380
KOVÁCS LÁSZLÓ: Régészeti jegyzet baltaneveink eredetéhez [Archäologische Bemerkung zum Ursprung ungarischer Axtnamen]	.....

### SZEMLE — ISMERTETÉSEK

KÁLMÁN BÉLA: Julius Mägiste 1900—1978	393
MIKOLA TIBOR—MOREV, JU. A.: Ja. N. Popova 1935—1977	395
SIMONCSICS PÉTER: Rakenteita	396
MIKOLA TIBOR: Hajdú Péter—Domokos Péter: Uráli nyelvrokonaink	398
P. TÁLOS ENDRE: Kalevi Wiik: Suomen kielen morfonemiikkaa	400
GULYA JÁNOS: Kálmán Béla: Wogulische Texte mit einem Glossar	404
A. MOLNÁR FERENC: Rédei Károly: Zyrian Folklore Texts	406
CSÚCS SÁNDOR: Rédei Károly: Chrestomathia syrjaenica. Syrjänische Chrestomathie	408
SZIJ ENIKÓ: О диалектах и говорах южноудмуртского наречия	412
MÁRK TAMÁS: Juha Janhunen: Samojedischer Wortschatz	416
B. LABÁDI GIZELLA: Ago Künnap: System und Ursprung der kamassischen Flexions-suffixe II.	417
JANURIK TAMÁS: Selcupica	419
SZOFORI NAGY LAJOS: Rácz István újabb nagy vállalkozása	426
IFJ. KODOLÁNYI JÁNOS: Az urálsztikai néprajzi (anyagi kultúra) kutatások helyzete	427
T. SOMOGYI MAGDA: Gaál Edit: A birtoklás kifejezése a mai magyar nyelvben	433
JUHÁSZ JÓZSEF: O. Nagy Gábor: A magyar frazeológiai kutatások története	434
HAJDÚ MIHÁLY: Kiss Lajos: Földrajzi nevek etimológiai szótára	437

HAJDÚ MIHÁLY: Kálmán Béla: The World of Names .....	439
PÉTER MIHÁLY: Telegdi Zsigmond: Bevezetés az általános nyelvészetbe .....	441
ANDOR JÓZSEF: Az esetgrammatika elméletének új útjai .....	451
TARNÓCZY TAMÁS: Hans Hörmann: Psychologie der Sprache .....	459
VOIGT VILMOS: Thomas A. Sebeok (szerk.): A Perfusion of Signs .....	459
VOIGT VILMOS: Thomas A. Sebeok (szerk.): Sight, Sound, and Sense .....	460
VOIGT VILMOS: János S. Petőfi (szerk.): Research in Text Theory—Untersuchungen zur Texttheorie .....	460
H. P.: Gozmány László: Vocabularium nominum animalium Europae septem linguis redactum .....	461

A kiadásért felel az Akadémiai Kiadó igazgatója

Műszaki szerkesztő: Marton Andor

A kézirat nyomdába érkezett: 1979. V. 31. — Terjedelem: 21 (A/5) ív  
80.7205 Akadémiai Nyomda, Budapest — Felelős vezető: Bernát György

## MUNKATÁRSAINKHOZ

*Kérjük munkatársainkat, hogy a szerkesztőség és a nyomda munkájának megkönnyítése érdekében vegyék figyelembe a következőket:*

- 1. A kéziratokat szabványos papírlap egyik oldalára gépeljék.*
- 2. Egy lapra legfeljebb 30 sort, soronként legfeljebb 60 betűt írjanak.*
- 3. A kézirat szövegében a következő jelzéseket használják: ——— kurzív (nyelvi adatok jelölésére), - - - ritkított (értelmi kiemelésre), ===== félkövér (alcímek betűtípusaként), ~~~~~ kapitülchen (a szerzők nevének kiemelésére).*
- 4. A kézirat géppel írott szövegében az utólagos javításokat, a fonetikai jeleket tintával vagy golyóstollal írják.*
- 5. A folyóiratok és sorozatok kötetszámát arab számmal írják. A kötet-szám és lapszám közé kettőspontot tegyenek.*

**Ára: 28,— Ft**

**Előfizetési ára egy évre: 56,— Ft**

INDEX: 25 686  
ISSN 0029—6791



**AKADÉMIAI KIADÓ, BUDAPEST**