

A MAGYAR TUDOMÁNYOS AKADÉMIA NYELVTUDOMÁNYI INTÉZETE
PÉCSI TANÁRKÉPZŐ FŐISKOLA

MAGYAR NYELV

a gimnázium számára

MONDATTAN

II.

Kísérleti munkafüzet

Budapest – Pécs, 1977

Előszó

A „Mondattan II.” című kísérleti munkafüzet a Magyar Tudományos Akadémia Nyelvtudományi Intézete Strukturális és Alkalmazott Nyelvészeti Osztályán készült a 6. számú országos távlati tudományos kutatási terv keretében „Az anyanyelvi nevelés fejlesztése” című téma részeként. (Kódszám: F6/2.1.1.1.) A téma bizottságának elnöke: Temesi Mihály.

A téma középiskolai, elsősorban gimnáziumi tananyagait az Osztály munkatársai, valamint külső munkatársak készítették. Nagy mértékben hozzájárultak a tananyagok elkészítéséhez a kísérleti oktatást végző tanárok is.

A középiskolai sorozat munkafüzetekből és a hozzájuk csatlakozó segédanyagokból áll. Közülük eddig hét füzet készült el. (A füzetek egy részét az eddigi tanári és tanulói tapasztalatok alapján máris átdolgoztuk.)

Ez a füzet a sorozatban a nyolcadik. Első ízben jelenik meg, tehát legalább egyszer át fogjuk még dolgozni a szokásos munkamenet szerint.

A füzetet Radics Katalin szerkesztette. A 2. fejezet alapanyagát Szabolcsi Anna, a 3., 4. és 5. fejezet alapanyagát Füredi Mihály készítette. A fejezeteket az alapanyagok alapján megszerkesztette, illetve átírta és a többi fejezetet írta: Radics Katalin.

A munkafüzet anyagának előzetes megvitatásában -- a fentiekén kívül -- még a következők vettek részt: Herman József, Komlósy András, Pap Mária, Szépe György.

A munkafüzet elkészítése 1977. szeptemberétől decemberéig tartott.

Budapest, 1977. december 23.

Szépe György
a Strukturális és Alkalmazott
Nyelvészeti Osztály vezetője,
a téma felelőse

1. fejezet:

„TEREMTŐ JELLEG” -- NYELVHASZNÁLAT
-- MONDATSZERKEZET

FELADATOK

1. Sokszor hangsúlyoztuk már gimnáziumi tanulmányaink során, hogy az ember nyelvtudása birtokában végtelen számú mondatot tud megalkotni és megérteni. A nyelvnek ezt a tulajdonságát „teremtő jellegnek” vagy „teremtő elvnek”, idegen szóval kreativitásnak nevezzük. (Akinek jobban tetszik, nevezheti „alkotó jelleg”-nek is.) A most következő gyakorlatokban a nyelv használatának és használójának a szempontjából vizsgáljuk meg a teremtő jelleget.

A következő mondatot létrehozhatjuk a Mondattan I. munkafüzetben felállított nyelvtan segítségével:
A fiatal vadász megpillantott két csodálatos szarvast.

- a) Írd le az újraíró szabályoknak azt a sorozatát, amely a fenti mondatot létrehozza!

- b) Írj le alább 20 olyan melléknevet, amely a mondat második szavaként szerepelhetne (a fiatal szón kívül)!

A fenti 20 melléknevet a mondat második elemeként behelyettesítve 1+20=21 mondatot tudunk alkotni.

- c) Próbálj 20 olyan főnevet keresni, amely az általában talált első melléknév után következhetne a fenti mondatban a vadász szó helyén!

d) Lehet-e ugyanezeket a főneveket a második melléknév mellett is használni?

e) Ha tovább játszánk ezt a játékot, eredményül $1 + 20 + 20^2 + 20^3 + 20^4 + 20^5 + 20^6 = 67\,368\,421$ mondatot kapnánk. Ennyi mondat megalkotásához mindössze az a) feladatbeli szabálysorra, valamint az elemtárban a példamondatbeli szavakon kívül 40 melléknévre, 40 főnévre, 20 igére és 20 számnévre lenne szükség. 67 368 421 hótaszavas mondat elhangzásához -- egy mondatra 1/4 percet számolva -- körülbelül 50 esztendő szükséges (az éjjeleket és nappalokat is beleszámítva).
Mennyi idő alatt tanulja meg nagyjából az ember az anyanyelvét?

f) Megértené-e egy 16 éves fiú vagy lány a 67 368 421 mondat akármelyikét? Miért igen vagy nem?

g) Ha pusztán arról lenne szó, hogy nyelvtudásunkban olyan mondatalkotási szabályokat kell ismerni, amelyek lehetővé teszik, hogy életünkben mindig új mondatokat halljunk és értsünk meg, elegendő lenne-e a Mondattan I. füzetben tanult szabálysor erre a célra? (Vitassátok meg!)

h) Mit gondolsz, miért van szüksége az embernek arra, hogy új (sosem hallott vagy általa sosem használt) mondatot mondjon ki?

i) Írj egy olyan mondatot, amely biztosan nem szerepelt az előző gyakorlatokban elképzelt 67 368 421 mondat között!

Pista barátom, aki nagyon szereti a rétest, és aki
.....és aki
.....tegnap
meglátogatott.

Hazavittem mind a húsz tarkabarka, simatollú, öblös-
hangú, papagájt.

3. Helyettesítsd az alábbi mondat aláhúzott szavát más szavakkal! Hányféleképpen helyettesíthetsz? Miért?

Három nappal azelőtt volt az isaszegi csata.

4. Mit jelentenek a következő mondatok aláhúzott szavai?
Honnan tudod?

Beteflonoztattam az autómat.

Kinyitották lézerágyúval az ablakot.

Bukómellényt vett és lóra ült.

Írj te is hasonló mondatokat!

Amikor olyan helyzetekről, dolgokról akarunk beszélni, amilyenekkel azelőtt még sosem találkoztunk, leírásukra olyan mondatokat használunk, amilyeneket azelőtt még sohasem mondtunk, amilyeneket sosem hallottunk. A nyelv azért alkalmas az új helyzetek leírására, mert szabályainak a segítségével végtelenül sok új mondatot, szót, morfémát lehet megalkotni. A

nyelvi elem- és szabályrendszernek ezt a vonását „teremtő jellegnek” vagy „teremtő elvnek” nevezzük.

A mondatszerkesztés terén a „teremtő elv” érvényesülését azok a szabályok teszik lehetővé, amelyeknek alapján különböző szerkezetű egyszerű mondatokat -- akár végtelen hosszúságban -- összetett mondatokká fűzhetünk össze, illetve amelyek alapján a mondatok egy-egy összetevőjét akár végtelen hosszúságban bővíthetjük.

Új mondatokat azonban nemcsak mondattani eszközökkel alkothatunk. A szóalkotás (szóképzés és szóösszetétel) szabályai lehetővé teszik, hogy a rendelkezésünkre álló morfémákból új, addig sosem használt szavakat alkossunk meg, s ezáltal az új szavakat tartalmazó mondatokkal új helyzetekről, dolgokról beszéljünk.

Az is előfordul, hogy az új dolgok jelölésére új morfémákat kezd használni a beszélő közösség. Új morfémákat kölcsönözhetünk más nyelvekből, de lehetőség van arra is, hogy -- a rendelkezésünkre álló hangokból -- magunk alkossunk ilyeneket. Mivel az új morfémák jelentését a beszédközösség tagjai nem fejthetik meg nyelvtudásuk alapján, elterjedésüknek az a feltétele, hogy jelentésük is ismertté váljék.

GYAKORLATOK

1. Keress olyan dolgokat környezetemben, amelyeket tudomásod szerint nem lehet egyetlen (nem összetett) szóval elnevezni! Próbálj róluk úgy beszélni, hogy mások is megértsék, miről van szó! Alkalmazz mondatszerkezeti eszközöket, majd összetett szavakat, esetleg új morfémát a megnevezésre!
2. Keress olyan dolgokat a környezetemben, amelyeknek a megjelölésére tudomásod szerint nincs köznyelvi szó, viszont valamilyen szaknyelvben megvan a megfelelő ki-

fejezés! Ne csak főneveket, hanem mellékneveket és igéket is keress!

3. Bizonyára vannak a ti családotokban vagy baráti körökben is olyan szavak, kifejezések, amelyeket ti találtatok ki, csak ti használtok. Írd le őket, írd le a jelentésüket is, s azt is írd le, hogy milyen alapon alkottátok meg őket!

4. A következő mondatpárokban, illetve mondathármasokban szerepelnek azonos szavak:

A gyerek eljátszott a babával.

Pista eljátszott a gondolattal.

Ez az előszobaaajtó kulcsa.

Ez a megoldás kulcsa.

A tehenet a fához kötötte.

Életét ehhez az emberhez kötötte.

A szereplést nagy honoráriumhoz kötötte.

Átszúrta a tüt a szöveten.

Kiszúrta a barátját a lelátón.

Orrán szemüveg volt.

A hajó orrán zászló lengett.

Az épület egyik oszlopa korinthuszi.

A csapat oszlopa Nyilasi.

Elvetette a magot.

Szervezete kivetette az idegen testet.

Elvetette az ötletet.

- a) Hogyan jellemeznéd az új helyzetek leírásának ezt az eddig nem vizsgált módját?

- b) Irj hasonló mondatcsoportokat a következő szavakkal: csuk, dob, szűrés. (Füzetben.)

5. a) Egy vers- és egy regényrészletet olvashattok alább. A szövegeknek milyen sajátosságait tartanátok a „teremtő elv” megvalósulásának? (Szóban)

Juhász Ferenc: Örvénylések Bartók Béla körül
Magyarország

Egyre többet gondolok Bartók Bélára. Zord, fulladásos reggeleimen, amikor az ébredés utáni félórában szőrös leveleivel, sáskaláb-tüskés indáival, tapadó-szájkorongú kacsáival benő a szorongás, szinte láthatóan növe körém, mint gyorsított filmen a növények, ahogy kibomlanak és körülfonják a karót, és lelkem felát repesztve gyökereivel, millió halálos-tüskéfogsorú csöndjével, áthatolhatatlan zöld szivacs-szerkezetével, piros szírom-fülkagylóival elborít az elátkozottság csipkerózsa-bozontja: földidézem zenéjének sugárzó harmóniáit. Zenéjének kristálylapokból és csillagpelyhekből, alvadt-vér-kéregből és rovarszárnyhártya-levelekből épített szárnyai forró suhogásukkal, ideges lüktetésükkel és sötét, vérömlésszerű zúgásukkal perzselve elhervasztják, celofánpernyévé égetik a fuldoklás falánk zöld bozótját, mint isten gázarany-gömbje a makacs és öntelt Jónás feje

fölött a zöldárnyékú töklevelet, s a hernyószőrű tökindát is, mely lehervad a föld hasáról, akár a csecsemő elkötött köldökzsínórja. Légy önmagad! Ne félj! A halálig ne add föl hited! Az alvilág árnyférgelével ha tódul is ellened, csak énekelj, ne hagyd, hogy giliszta-tekeredésű növényeivel benőjön a csönd, fojtogassa szíved, befogja szemed és füled, zengő szádra tapassza zöld tenyerét...

Déry Tibor: A befejezetlen mondat

„Ám a kisebb érzések is befolyásolják tömegükkel az uralkodó indulati szint -- mint ahogy, ha sok színes virág nyílik a fűben, tarkává válik tőlük a zöld mező --, s így azzal, hogy maguk szaporodnak s egyre több helyet foglalnak el, leszorítják az előbb még túltengő uralkodó szenvedélyt a lélek felszínéről, amely bizonyos értelemben korlátolt kiterjedésű. Azt lehet mondani, hogy az érzelmek nemcsak időben, hanem térben is növekednek vagy fogynak egymás mellett, s valamilyen tetszetős, békésen ringatózó vagy legalább is elviselhető egyensúlyban tartják egymás játékaikat a lélek felszínén, ahová a mélyebb rétegekből feltörtek; s minthogy, mint láttuk, nemcsak időben, hanem térben is fejlődnek vagy visszafejlődnek egymás mellett, előfordulhat, hogy az uralkodó indulat körül meghúzódó apró érzelmek közül az egyik bizonyos behatásokra hirtelen megnő s befutja a lelket -- mint például szeptemberben a kökörtörvény a rétet, amelyet egy-két nap alatt kékre fest át --, s ugyanolyan mértékben, ahogy maga megnőtt, visszaszorítja az előbb még hangadó szint.”

- b) Hasonlítsátok össze a teremtő elvnek az eredeti szövegekben felfedezett megnyilvánulásait a szer-

zókról készült paródiák szövegeivel! (Szóban)

Válasz egy körkérdésre (Bárány Tamás paródiája
Juhász Ferencről)

Lét-zúzó létezésem legősibb, kamaszkorú ön-gerjesz-
tésű-lángolású átsugárzó-szépen lobogott rettene-
tekkel és lendülő zuhanásokkal, zuhanó íveléssel.
Kőműves apámtól örökvém nem többet - egyetlen
nyolcadrét-ívű papirosát csodáknak-misztikumnak,
a halálig-épülő-szépülő Dómnak, a Mindenség titok-
jegyű, öblös és sziklás, okker-borongású, kék és
bocsinyálú nagy Valóság-Titoknak, a lánggal-dagadó,
el-nem-pusztítható, felkent freskójú, hétszer-szent
Épületnek...

A befejezetlen vadászat (Kolozsvári Grandpierre
Emil paródiája Déry Tiborról)

„Mehíváltak Kenyába, mert a magam idejében -- meg-
vallom -- korántsem voltam ismeretlen az orosz-lán-
vadászok szerfölött és joggal exkluzív társaságában,
s ha az idő múlt is közben -- minő fölösleges és ba-
josan elviselhető szokás! --, tudásom évtizedes, a
gyakorlattól távol töltött esztendőkké lassú folyamán
sem szenvedett csorbát, nem tagadom, hogy a lelkem
mégis mélyen megrendült, mikor a meghívás annyi év
kényszerű nagyvadászati tétlenség után rakétaszerű-
en tört be lelkivilágomba, és számvetésre késztetett.
A nyájas olvasó, ha csak felületesen tekintett is be-
le műveim mélységébe, hogy ne mondjam, a Tiefe vilá-
gába, sejtheti, hogy a konfliktusban a lényegszerű
a hivatástudat és az önérzet mérkőzése volt sebzett-
ségem és megbélyegzettségem kárpitjai mögött, s lehe-
tett a küzdelem mégoly heves, győztesen a konfliktus-
ból csak a hivatástudat kerülhetett ki, mert hogy
semmit ne tagadjak el, hivatástudata csak egy van a

földi vándornak, önérzete viszont annyifelé tekint, hogy ne mondjuk, kacsingat, hogy ha a tét komoly -- a „véresen” jelzót ezúttal elhagyom, s nem mondom, hogy ha a tét „véresen komoly”, bár minthogy a vadászat a fő téma, itt nyilván helyénvaló volna, de a következőkben annyi vér folyik, fakad és ömlik majd, hogy célszerűtlen volna mindjárt azzal kezdeni --, egyszóval öntudatos és magát hivatásával örök hűségre eljegyzett ember a nagy és ünnepélyes sorsfordulók alkalmával az önérzetére semmiképpen sem hagyatkozhat.”

6. A görög monda szerint Danaosz királynak 50 lánya volt. Apjuk parancsára a lányok nászéjszakájukon megölték férjeiket. Az alvilágban azzal bünhődtek, hogy lyukas hordót kellett telehordaniuk vízzel. A munkát mindaddig kell végezniük, amíg a hordók meg nem telnek. Milyen nyelvtani eszközzel jeleníti meg Babits Mihály Danaidák című versében a büntetést? (A vers első részét olvashatjátok alább.)

Lenn a csöndes alvilágban, szellőtlen, bús alvilágban,
asphodelosok között, hol asphodelos meg se moccan,
gyászfa nem bókol galyával, mákvirág szirmát nem ejti,
mert a szél ott mélyen alszik, alszik asphodelos ágyban,
mélyen alszik, nem beszél,

hol a tók acéltükörként mozdulatlan elterülnek, pillák
könnyen szenderülnek, mert a pillák legyezője, habszövet-
nek fodrozója sohase jár ott, a szél;

óriási amphorákba, alabástrom amphorákba ötven asszony,
bűnös asszony karcsú vázát megmerítve,
majd merítve, majd ürítve kárhozott bús ötven asszony
mindörökre töltöget,

ötven kárhozott bús asszony óriási alabástrom amphorákba
mindhiába töltögeti drága nedvét, drága Léthéből merített
sohasem elég vizet.

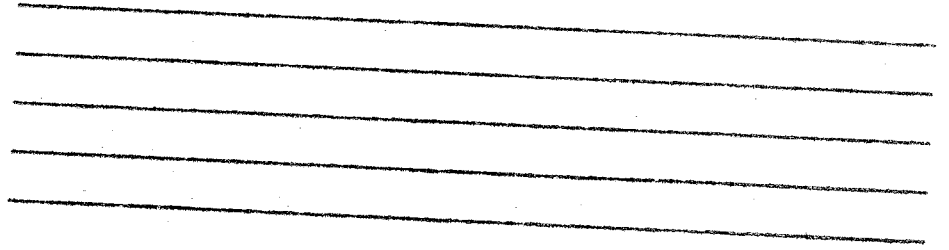

n,

et-

,

ba
ett

2. fejezet:

„TEREMTŐ JELLEG” A MONDATSZERKESZTÉSSEN:
A MONDATBEÁGYAZÁS NYELVTANI SZABÁLYAI

A Mondattan I. munkafüzetben elkezdtek fölépíteni a magyar nyelv vázlatos nyelvtanát. Azt a feladatot tűztük ki, hogy ez a nyelvtan lehetőleg hozza létre az összes magyar mondatot. Mivel a mondatok elemekből (morfémákból, szavakból) szerkesztett, összetett jelek, e feladat ellátásához legalábbis az látszott szükségesnek, hogy

a) egy elemtárban rendelkezésünkre álljanak a mondatok összeszerkesztendő részei, valamint hogy

b) ismerjük azokat a szabályokat, amelyeknek alapján az elemek szerkesztett egységekké, mondatokká állnak össze.

Egy-egy nyelv mondatszerkesztési szabályainak együttesét mondattannak, idegen szóval szintaxisnak nevezzük. A mondattani, szintaktikai szabályok az elemtárból „táplálkoznak”; onnan nyerik az összeszerkesztendő elemeket, működésük eredményeképpen pedig mondatokat „termelnek”. Ezt a folyamatot a következő ábrával szemléltethetjük:

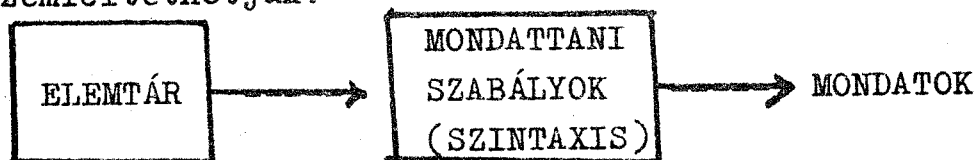

A grammatika szintaxis „dobozá” azonban többféle mondattani szabályt tartalmazott.

a) A „faépítő” szabályokkal olyan mondatszerkezeteket kaptunk, amelyekben megvoltak ugyan a mondatok jelentésére vonatkozó összes információk, mindazonáltal a mondatok így még nem voltak kifogástalanok, helyesek;

b) A „faátalakító” szabályok alkalmazásával olyan

változtatásokat hajtottunk végre a mondatszerkezeteken, amelyek már a jelentést nem befolyásolták (például egyeztettük a mondat különböző részeit), csak formailag igazították olyanná őket, hogy megfeleljenek a mondatok megfigyelhető szerkezetének.

A „faépítő” szabályokkal létrehozott szerkezeteket mélyszerkezetnek, a mélyszerkezet „faátalakító” szabályokkal módosított szerkezeteit felszíni szerkezetnek neveztük el.

Főnti sémánk eszerint így alakul részletesebben:

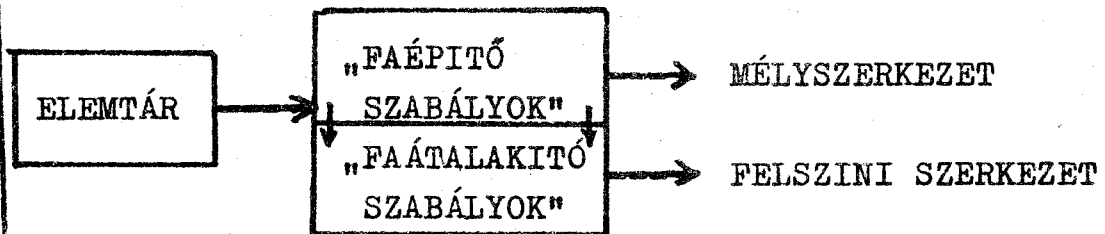

A Mondattan I. munkafüzetben megismert mondattani szabályokkal csak egyszerű mondatokat alkothattunk. Ráadásul a faépítő és faátalakító szabályokkal bármennyire sok, de mégiscsak véges számú mondatot lehetett levezetni. Ebben a leckében megismerkedünk olyan szabályokkal, amelyek összetett mondatok leírására alkalmasak, s egyszersmind végtelenül sok mondat megalkotását teszik lehetővé.

1. Behelyettesítéssel módszerrel próbáljátok meg egyszerű mondatokká változtatni a következő mondatokat! (A kapott egyszerű mondat jelentésének nem kell megfelelnie az összetett mondat jelentésével.)

A hajó, amelyikkel utaztunk, másnap Pireuszba indult.

Annyi gondom van, amennyi három embernek is sok lenne.

Ne lepődj meg azon, hogy az oroszlának két feje van!

Mária olvas, Emil pipázik, nagymama pedig kötöget.
Elfelejtettem a könyv tartalmát, bár érdekes volt.
Hogy mondhatom meg neki, hogy holnap indulnia
kell?

Saját szavaiddal vagy az általános iskolában tanultakra visszaemlékezve írd körül, hogy milyen összetett mondatokat lehetett egyszerűvé tenni? Mire következtetsz ebből a tagmondatok szerkezeti helyét illetőleg?

2. Jelöld meg aláhúzással azokat a szókapcsolatokat, amelyekre a nyelvtan $M \rightarrow F + I$ szabályát alkalmazhatjuk a következő mondatokban:

Mária olvas, Emil pipázik, nagymama pedig kötöget.

Pista itt volt, de Endre nem jött el.

Anna gratulált annak a fiúnak, akiről Endre beszélt.

Milyen fajta szabály hiányzik jelenlegi nyelvtanunkból ahhoz, hogy az $M \rightarrow F + I$ szabályt többször is alkalmazhassuk egyetlen mondaton belül?

3. Ez az új szabályfajta már önmagában is nagyon fontos, mert lehetővé teszi az összetett mondatok levezetését. Nézzük meg azonban, hogy milyen -- elvi -- jelentősége van még, a nyelvtan egészének szempontjából!

Vizsgáljátok meg azokat a szerkezeteket, amelyeket eddigi újraíró szabályainkkal létre tudunk hozni! Haladjatok lefelé az M csomóponttól a legalsóig! Találtok-e olyan esetet, hogy ugyanaz a címke kétszer vagy többször is előfordul egy-egy ilyen úton?

Miben különbözik majd az M címke a többitől, ha az új szabályt is bevezetjük?

4. A különféle programok -- például a számítógép-programok, a programozott oktatás utasításai vagy a technológiai folyamatok leírásai -- gyakran tartalmaznak ilyesféle utasításokat:

1. Végezd el a munkadarabon az A műveletet!
2. Hasonlítsd össze a terméket a mintával!
 - a) ha már teljesen olyan, mint a minta, tedd a dobozba!
 - b) ha még van eltérés, térj vissza 1.-hez!

Ábrázoljátok a fenti utasítássort blokkdiagrammon! Keressetek olyan valóságos utasítássorokat, amelyek ezen az elven működnek!

5. Miben hasonlítanak ezek a programok az új szabályfajtaival kiegészített nyelvtanhoz?

6. Mesterséges nyelvi példákban már talákoztunk a fön-
tiekhez hasonló esetekkel. Lapozd föl az előző munka-
füzetet, és keress ilyen példákat!

Hány különböző szerkezetű mondatot lehet létrehozni ezeknek a mesterséges nyelveknek az újraíró szabályaival? És az előző munkafüzet végére kialakult magyar újraíró szabályokkal?

7. Emlékezz vissza a nyelvtan meghatározására! Ebből a szempontból mi a lényeges különbség a kétféle -- mesterséges és magyar -- nyelvtan közt?

Az összetett mondatok levezetéséhez olyan újraíró szabályra van szükség, amelynek a jobb oldalán is megjelenhet a Mondat csomópontja. Ezzel a szabállyal bármelyik mondatban több tagmondatot építhetünk föl.

Alább az a) ágrajzzal a mellérendelő összetételt ábrázoltuk, a b) ágrajzzal pedig az alárendelő összetételt.

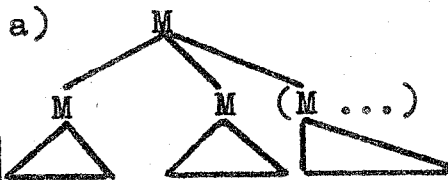

Ujraíró szabályokkal:

$$M \rightarrow M \dagger M (+ M \dots)$$

$$M \rightarrow F \dagger I$$

$$\dots \rightarrow \dots$$

$$M \rightarrow F \dagger I$$

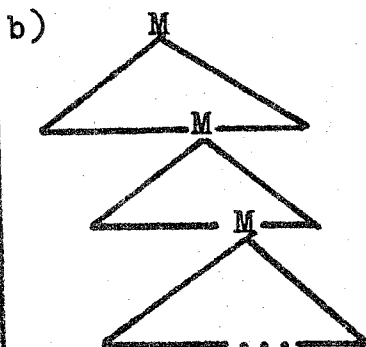

$$M \rightarrow F \dagger I$$

$$\dots \rightarrow \dots$$

$$\dots \rightarrow \dots$$

$$\rightarrow \dots \dagger M$$

$$M \rightarrow F \dagger I$$

$$\dots \rightarrow \dots$$

Mellérendelő összetétel esetén két (vagy több), egymással egyenértékű mondat kapcsolódik össze egymással. Az alárendelő összetételekben az alárendelt mondat a főmondat valamelyik összetevője, illetve valamelyik összetevőjéhez kapcsolódik hozzá. Egy-egy olyan fában, ahol több M szimbólum van, többször is alkalmazhatjuk az $M \rightarrow F \dagger I$ stb. újraíró szabályokat. Azt a szabálysort, amelyben legalább egy szabály újraalkalmazható (akár végtelenül sokszor is), rekurzívnak nevezik. (A rekurzív melléknév a latin re-curro „újrafut” igéből ered.)

Ahhoz, hogy véges számú elemből, véges számú szabállyal végtelen sok különböző mondatot állíthassunk

elő, az szükséges, hogy legalább egy szabályunk újra-alkalmazható legyen. Ez teszi lehetővé, hogy mindig létrehozassunk olyan mondatot, amely minden addiginál hosszabb, minden addigitól különböző.

II. FELADATOK

1. Keress rekurzív szabálysorokat a különböző sportágak játékszabályai között! (Füzetben)
2. Ird le újraíró szabályokkal a „Mese a zöld disznóról”-t! (Füzetben)
3. Az I.1.-es feladat mondatairól ránézésre is megállapítható, hogy összetettek. Vajon mi a helyzet az alábbi mondatokkal?

János hallotta Pétert énekelni.

János hallotta Péter éneklését.

Péter nyilvánvalóan nem járt itt.

A szőke hajú hűgom bubifrizurát visel.

-
-
4. Mi a véleményed: milyen mélyszerkezetből érdemes levezetni ezeket? Miért?

-
-
-
-
-
-
5. Hogyan határozhatnád meg most az összetett mondatot? Esetleg próbálj meg különböző meghatározásokat is adni!

6. Próbáld meg följazolni a keretben szereplőhöz hasonló vázlatos formában a következő mondatok szerkezetét! Töltsd is ki a háromszögek alsó részét a megfelelő mondatrészekkel!

A mosógép, amit tíz éve vásároltunk, még jól működik, de a televízió, amit két éve vettünk, már kétszer volt javítva.

Jancsi, akit gyerekkorom óta ismerek, de akivel még sosem veszünk eddig össze, most lehetetlen ötlettel hozakodott elő.

Hogy elmentél és hogy jól érezted magad, egyáltalán nem lep meg.

A fenti mondatok alapján mit tudnál elmondani az alá- és mellérendelés egyetlen mondaton belüli lehetőségeiről?

7. A mesterséges nyelvi példákban az újraalkalmazható szabály mindig így festett: $A \rightarrow X \dagger A$.
Vajon föltétlenül szükséges-e az, hogy az A ugyanannak a szabálynak a jobb és bal oldalán jelenjék meg? Válaszodat egy egyszerű példán is láttasd be!

8. Mi a hasonlóság és mi az eltérés a következő mondatok egyes szerkezeti tulajdonságai között?

- a) János elindult, Pista itt maradt, én pedig elkéstem.
- b) Dorka banánt evett, nagymama süteményt kért.
- c) A szőke fiú, a cingár kislány és az öregember lassan összeszoktak.
- d) Legfiatalabb bátyám és a legjobb barátja voltak az előadáson.

Hasonlóság: _____

Különbség: _____

Milyen, eddig nem tanult szabályt javasolsz a c) és d) mondatok levezetésére?

3. fejezet:

A SZEMÉLYES NÉVMÁSOK

1. Mi a különbség Paul Éluard alábbi költeményének két többszörösen összetett mondata között nyelvtanilag?

Paul Éluard: Dada cukrászda

Az asztal kerek, az égbolt szilárd, a pók kicsiny, a pohár áttetsző, a szemeknek tíz különböző színe van, Louis Aragonnak megvan a hadikeresztje, Tzarának nincsen vérbaja, az elefántok csöndesek, az eső esik, egy autó könnyebben változtatja helyét, mint egy csillag, szomjas vagyok, a huzat fölösleges, a költők túpárnák -- vagy disznók, a levélpapír kényelmes, a kályha jól szelel, a tőr jó a gyilkolásra, a revolver jobb a gyilkolásra, a levegő mindig nehéz.

Mindezt lenyeljük, és ha megemésztjük, füttyülünk rá teljesen.

(Parancs János
fordítása)

2. Az alábbi szövegben a, b és c algebrai jellegű megjelölései a szöveg „szereplőinek”, vagyis használatuk arról nyújt csak felvilágosítást, hogy mikor melyikről van szó. A szövegben ezen felül csak harmadik személyű igealakokat használtunk.

Ird át ezt a „szöveget” szöveggé két változatban úgy, hogy csak a, b és c helyére helyettesíthetsz valami mást (esetleg nullát is), valamint ha szükségesnek látszod, módosíthatod az igék személyragját.

3. Gondolj egy a személyre vagy dologra! Alkalmazd többféle nyelvi kifejezést a megjelölésére!

Véges-e azoknak a nyelvi kifejezéseknek a száma, amelyekkel megjelölheted?

Vannak-e olyan nyelvi kifejezések, amelyek csak a-t jelölhetik, mást nem?

Mit kellett a kifejezésekkel kapcsolatban tudnod ahhoz, hogy eldöntsd, használhatod-e a megjelölésére vagy sem?

4. Fejezd ki algebrikusán a következő mondatokat!

Az orvos a sógorom.

Az állam én vagyok.

Petőfi Sándor a János vitéz szerzője.

A szomszédban lakó asztalos volt az eheti ötös nyertese.

Tedd zárójelek közé azokat a kifejezéseket, amelyeket az algebrikus formában egy betűvel jelöltél! Mit jelentenek a kifejezések? Kit jelölnek a kifejezések? Mire szolgálnak ezek a mondatok?

5. Minek alapján lehet az aláhúzott mondatrészek való-
ságbeli vonatkozását megállapítani?

1. Bizsu csak bogarakat eszik.
2. Még délelőtt elmentek azzal a csónakkal, ame-
lyikben két pár evező volt.
3. Sose vedd őt komolyan!
4. A két külügyminiszter kölcsönösen tájékoztatta
egymást országának a nemzetközi politikai élet
eseményeiről alkotott állásfoglalásáról.
5. Jancsi dolgozata jól sikerült, az enyém azon-
ban kevésbé.
6. A hajógyár dolgozói vállalták, hogy határidő
előtt elkészítik a két úszódarut.

1. _____
2. _____
3. _____
4. _____
5. _____
6. _____

6. Ird át betűjeles módszerrel a következő mondatokat!

Piri sokáig nézegette magát a tükörben.

Kovács kispolgárnak nevezte Takácsot, majd az is
sértegette őt.

- Én nem kedvellek téged -- mondta az öregember a
fiúnak.

Kovácsék pereskednek Takácsékkal.

Kovácsék és Takácsék pereskednek egymással.

Kovács János a barátom.

A múzeum legszebb darabja a XII. századi
cizellált kehely.

7. Bizonyára mindenki emlékszik az általános iskolából arra, hogy a következő szavak tartoznak a személyes névmások közé:

én	mi
te	ti
ő	ők

Most nem szófaji, hanem jelentéstani és mondattani szempontból vizsgáltunk meg néhány névmást. Próbálj a leckebeli feladatok tanulsága alapján válaszolni a következő kérdésekre:

- a) A személyes névmások közül melyeknek a valóságbeli vonatkozását lehet aszerint megállapítani, hogy jelöltjüket egy előző vagy következő szövegrészben nem-névmási főnévi formával neveztük meg? (Válaszodhoz helyezd a névmásokat mondatba, és alkoss a mondathoz szövegkörnyezetet!
-
-
-
-
-
-
-
-
-
-

-
-
- b) Mely névmások valóságbeli vonatkozását lehet a beszédhelyzet alapján eldönteni? (Alkoss ezekkel a névmásokkal is mondatokat és írd körül a beszédhelyzetet!)
-
-
-
-
-
-
-
-
-
-

- c) Van-e olyan névmás, amely mind a kétféleképpen használható? Melyik?
-

8. Mikor használnád az első, s mikor a második változatot egy szöveg elején:

1. Láttam egy filmet. A főszereplő ...

2. Láttam a filmet. A főszereplő ...

1. Két olyan emberrel találkoztam, aki soha nem hagyta még el a faluját.

2. Találkoztam a két emberrel, aki soha nem hagyta még el a faluját.

Mi a funkciójuk eszerint a határozatlan főnévi formáknak?

A mondatokban szereplő főnévi formák arra szolgálnak, hogy dolgokat, személyeket jelöljenek meg. Hosszabb szövegekben a megjelölt dolgok és személyek köre általában nem változik tagmondatról tagmondatra, hanem több tagmondat, illetve több mondat is szól ugyanarról a dologról, személyről.

Ugyanazt a valóságbeli dolgot, személyt többféle főnévi formával is lehet jelölni, s fordítva: ugyanaz a főnévi forma (ha nem tulajdonnév) több valóságbeli dolog, személy megjelölésére is alkalmas.

Határozatlan főnévi formákat akkor használunk, ha beszédpartnerünk számára nem nyilvánvaló, kiről, miről beszélünk. Ha beszédpartnerünk a szövegelőzményből vagy egyéb ismeretei alapján tudja, kiről, miről beszélünk, akkor határozott főnévi formákat alkalmazunk.

A határozott főnévi formák azonban maguk is sokfélék. Aszerint, hogy milyen módon töltik be jelölő funkciójukat, különböző típusokba soroljuk őket:

Határozott főnévi formák			
nem névmási formák		névmási formák	
határozott leírások	tulajdonnevek	szövegkörnyezet alapján jelölő névmási formák	beszédhelyzet alapján jelölő névmási formák
Pl.: a vers írója, a sok jó törpe	Morzsi Petőfi Sándor stb.	ő, ő, ők, róla, tőlük stb.	ez, az, én, te, mi, ti stb.

A szövegkörnyezet alapján jelölő névmások alkalomadtán a beszédhelyzet alapján is jelölhetnek. (Pl. ha az Ő az áruló! mondatot úgy használjuk, hogy közben rámutatunk valakire.)

GYAKORLATOK

1. Irj a kipontozott helyekre olyan névmást, amelynek használatából kiderül, hogy az a főnévi forma is Kovács Jánost jelöli. (Irhatsz a kipontozott helyre zérust is!) Külön jelöld meg, melyik mondatot nem sikerült ilyen értelemben kitölteni!
 - a) Kovács János megígérte a barátjának, hogy ott lesz a hangversenyen.
 - b) Kovács János megígérte a barátjának, hogy lesz ott a hangversenyen.
 - c) Kovács János találkozott a barátjával, s melegen üdvözölte.
 - d) A barátom találkozott Kovács Jánossal, s melegen üdvözölte.
 - e) A barátom felszólította Kovács Jánost, hogy legyen ott a hangversenyen.
 - f) Nem zavarta, hogy nincs Kovács Jánoson nyakendő.
 - g) Mindenki megszerette, aki csak Kovács Jánost ismeri.
 - h) Nem zavarta Kovács Jánost, hogy nincs nyakendő.
 - i) Mindenki megszerette Kovács Jánost, aki csak ismeri.
 - j) Ha akar, tud kemény is lenni Kovács János.
 - k) Aki ismeri, meg is szereti Kovács Jánost.
 - l) Ha Kovács János akar, tud kemény is lenni.
 - m) Aki Kovács Jánost ismeri, meg is szereti
 - n) eloltotta a gyufát, bár éppen egy pipára akart rágyújtani Kovács János.
 - o) Kovács János eloltotta a gyufát, pedig éppen egy pipára akart rágyújtani.
2. Sematikusan ábrázoltunk mellé- és alárendelt összetett mondatokat. Ird az egyes ábrák mellé azoknak a mondatok-

nak a betűjelét az 1. gyakorlatból, amelyeknek ábrázolása lehet a vázlatos mondatszerkezet! Minden tagmondatban szerepel a, legyen ez Kovács János algebrai megjelölése. KJ-t töltöttünk ki a alatt ott, ahol a mondatban „Kovács János” szerepel. Írd a másik a alá a megfelelő névmás(oka)t!

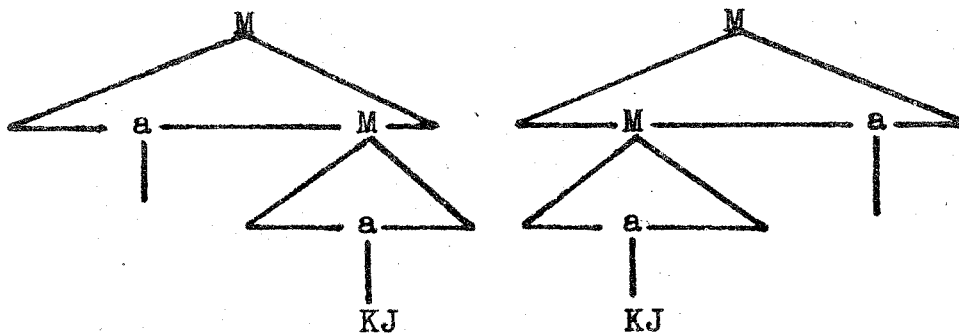
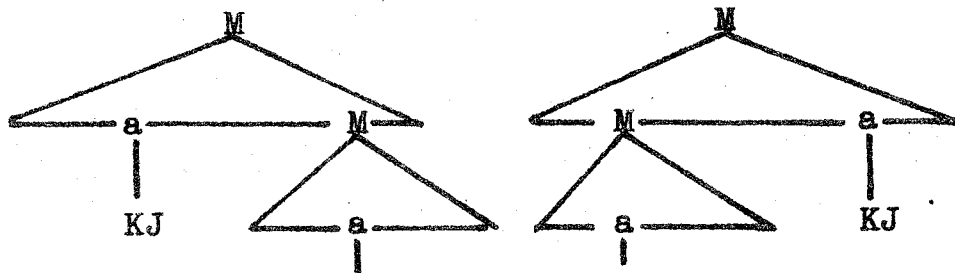
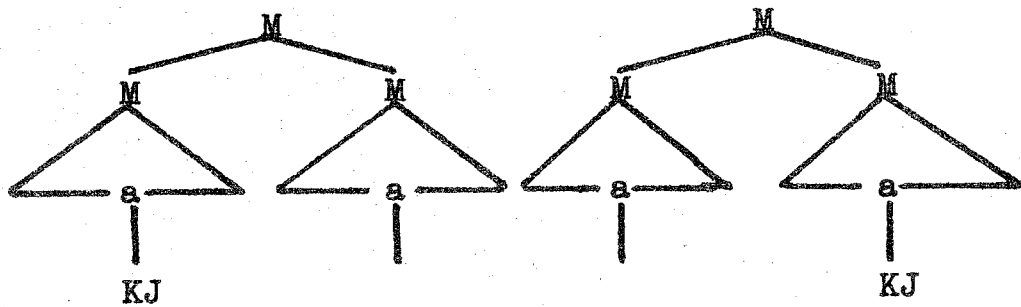

Milyen névmások szerepelnek a sematikus ágrajzokban?
Fogalmazd meg e névmások használatának szabályát!

3. Írj két mellérendelő összetett mondatot és két kétmondatos szöveget az alábbi sémák alapján: (A névmás zérus alakban is szerepelhet.)

a)

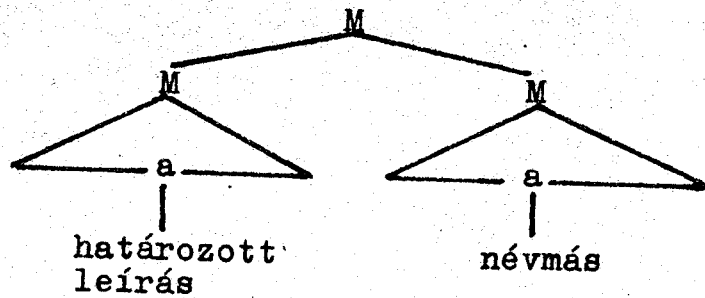

b)

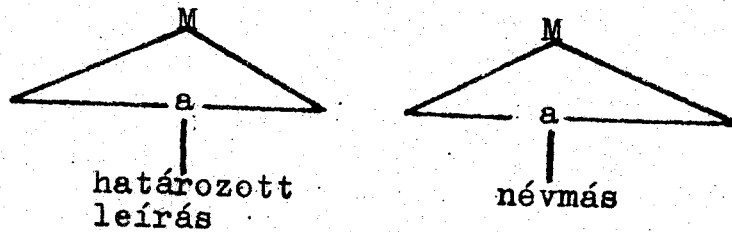

Az a)-hoz és a b)-hez talált összetett mondatokat és kétmondatos szövegeket most próbáld úgy átalakítani, hogy a következő sémának feleljenek meg:

c)

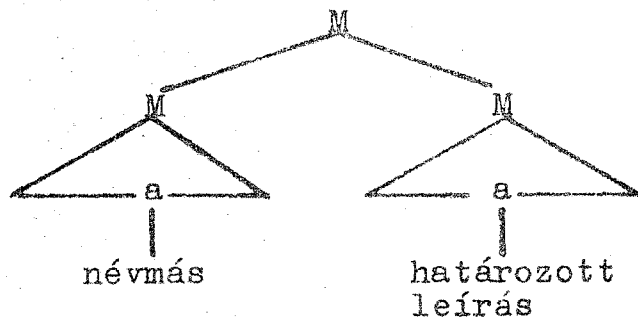

d)

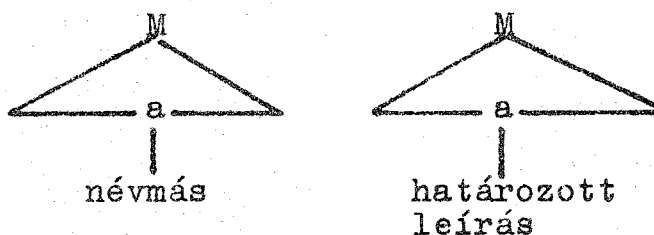

Fogalmazd meg a hátrautaló (a/ és b/) és az előreutaló (c/ és d/) névmások használatának szabályát mellérendelő mondatokban és szövegekben!

4. Milyen különbséget hordoznak az alábbi mondatokban a zérus elemek és a névmások különböző változatai?

a) Mondom, hogy nem megyek el.

Én mondom, hogy nem megyek el.

(Én) Magam mondom, hogy nem megyek el.

b) Tudod, hogy mit kell tenned.

Te tudod, hogy mit kell tenned.

(Te) Magad tudod, hogy mit kell tenned.

Mikor használjuk eszerint a magam, magad, maga stb. szót? (Válaszodhoz feltétlenül vizsgáld meg, ugyanez a maga szó szerepel-e a következő mondatokban:)

Maga nekem ne beszéljen!

Herminke leöntötte magát tintával.

5. Mitől függ, hogy zérus formájú személyes névmást vagy ragos névmást, illetve alanyi személyes névmást vagy hangsúlyos ragos névmást használunk a mondatokban?

Jancsi nem jött el, de meg fogja bánni.

Jancsi nem jött el, de ő fogja megbánni.

Jancsi náthás, ezért ne menj közel hozzá!

Jancsi náthás, ezért őhozzá ne menj közel!

6. „Téves kapcsolás”, avagy mi a hiba a mondatokban?

Jancsi levitte a kutyáját sétálni, és egész úton ugatott.

Piri meg akarta fogni a madarat, de elrepült.

A névmásokat tartalmazó mondatok egyszerűbb levezetése érdekében a következő eljárást alkalmazzuk a nyelv-
tanban: Mielőtt a szótári elemek behelyettesítését el-
kezdenénk, a, b, c, d stb. betűjellel megjelölünk a
mondatokban minden főnévi formát aszerint, hogy azonos
vagy különböző dolog vagy személy megjelölését szol-
gálja. Az azonos dolgokra vonatkozó főnévi formákat a-
zonos, a különbözőekre vonatkozóakat különböző betű-
jellel jelöljük. Ezután kezdjük csak meg a szótári e-
lemek megfelelő helyekre történő behelyettesítését.

Minden F helyébe helyettesíthetünk névmási és nem név-
mási kifejezéseket egyaránt, ha a mondatban egymástól
különböző betűjelű főnévi formák vannak. Ebben az e-
setben a névmási kifejezések a beszédhelyzet alapján
értelmeződnek (vagy szövegben az előző mondatbeli kon-
textus alapján).

Ha egyetlen mondaton belül több, azonos betűjellel je-
lölt főnévi forma van, akkor két eset lehetséges.

Ha első vagy második személyű főnévi formákról van szó,

akkor minden azonos betűjelű főnévi forma helyébe a megfelelő első vagy második személyű névmást helyettesítjük; ezek mindig a beszédhelyzet alapján értelmeződnek.

Ha egyetlen mondatban több olyan azonos betűjelű főnévi forma van, amelyeket harmadik személyű kifejezésekkel (névmási vagy nem-névmási kifejezéssel) akarunk behelyettesíteni, akkor a behelyettesítésnek nyelvtani szabályai vannak.

Nem helyettesíthetünk az első F helyébe névmást, a második helyébe pedig nem-névmást akkor, ha a mondat szerkezete vázlatosan a következő:

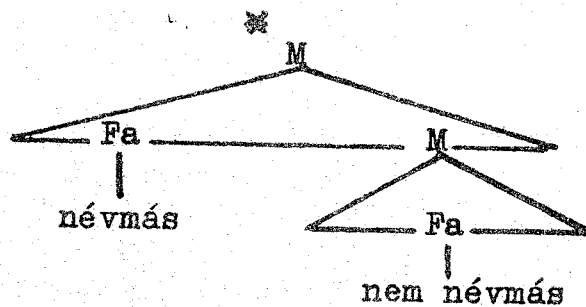

Kifogástalan mondatot kapunk viszont, ha az első tagmondatbeli főnévi forma helyére főnévi formát (vagy esetleg harmadik személyű személyes névmást), a második főnévi forma helyére pedig harmadik személyű személyes névmást helyettesítünk. Vázlatosan a következő esetek fordulhatnak elő. (A nem-névmási kifejezéseket a Kovács János tulajdonnév szimbolizálja.)

Mellérendelés:

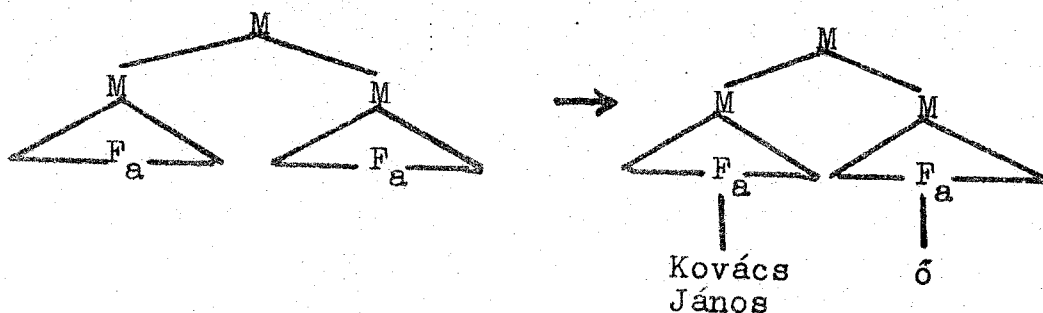

Alárendelés:

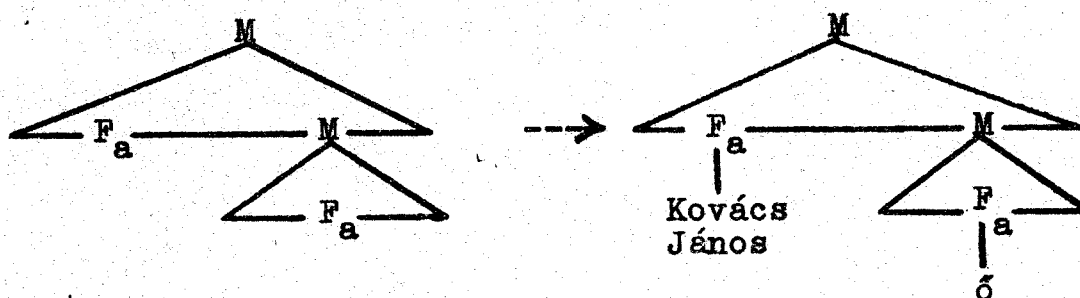
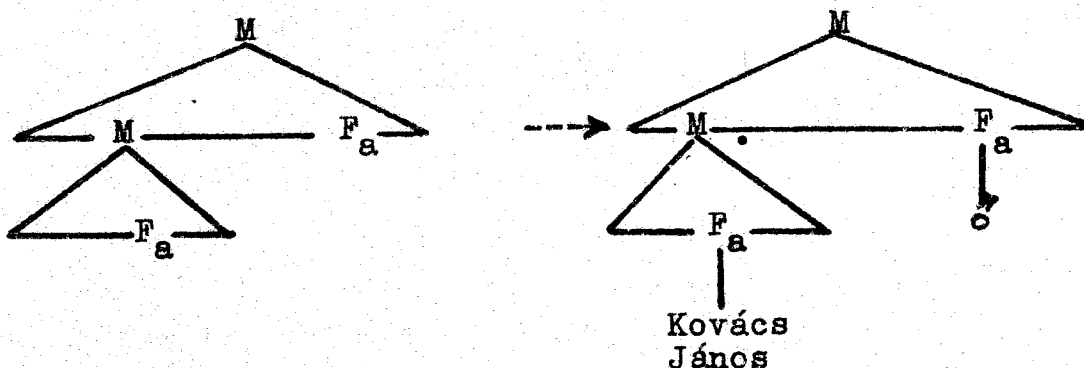

A fenti mondattípusokban a névmás visszautaló funkciójú. Nagyon ritkán, itt nem részletezett feltételek mellett előreutaló funkciójú névmásokat is alkalmazunk, vázlatosan a következőképpen:

Mellérendelés:

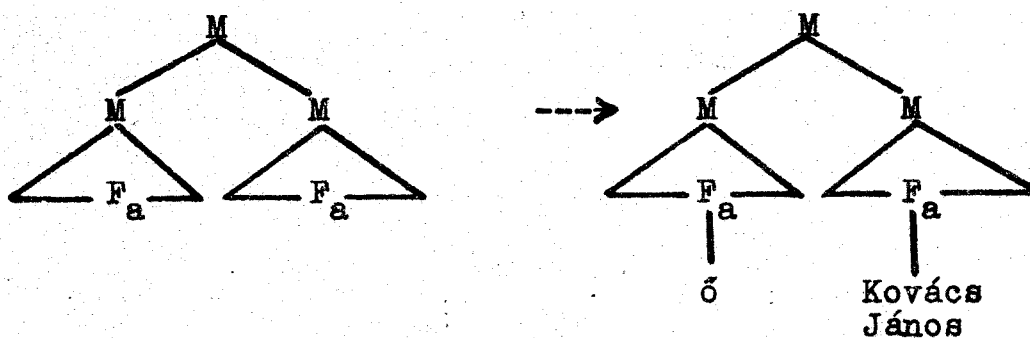

Alárendelés:

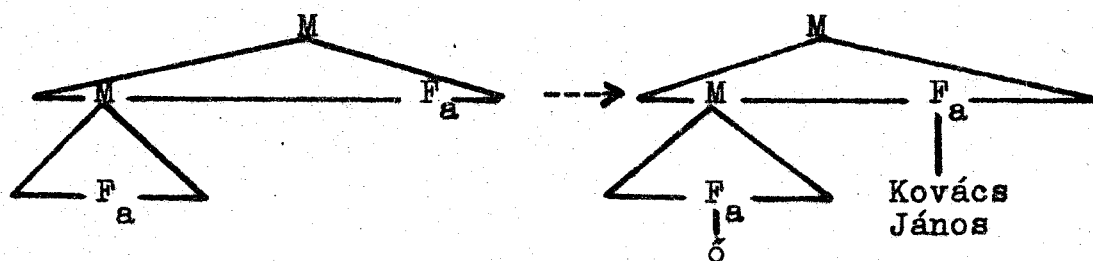

A mondatokban végzett transzformációk során a harmadik személyű személyes névmás a következőképpen változik:

- 1) Ha a mellérendelt összetett mondat második tagmondának alanyi főnévi formája jelöl azonos dolgot, személyt az első tagmondat nem-alanyi főnévi formájával, akkor ő helyett az, ők helyett azok alakot vezetünk be:

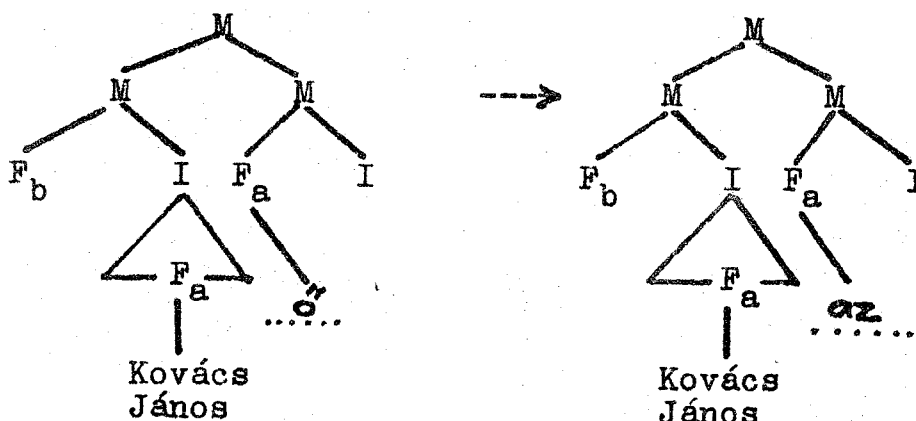

Pl.: Péter találkozott Kovács Jánossal, de az nem köszönt neki.

- 2) A mondatban szereplő személyes névmásokhoz odakapcsoljuk a megfelelő ragokat (a tárgyhoz -t-t, a vonzatokhoz -nak, -ról stb.-t, így kapunk őt, őneki, őróla stb. alakokat).
- 3) A hangsúlytalan személyes névmásokat töröljük, ha jegyeik egyértelműen megjelennek az igén (vagyis ha a névmás alanyi helyzetű, illetve ha tárgyi helyzetű és egyes számú). A nem-alanyi és nem tárgyi helyzetű személyes névmások névmási elemét töröljük (így az őneki, őhöz, őróla stb. alakokból marad: neki, höz, róla, stb.).
- 4) A hangsúlyos személyes névmások közül az alanyi helyzetűeket átalakíthatjuk maga, maguk alakká.

3. Hasonlítsd össze az alábbi mondatok aláhúzott szókapcsolatait mindazzal, amit a névmásokról tanultunk! Mi a különbség a tanult névmáshasználat és az alábbi -- viszonylag ritkán használt -- alakok között? Van-e különbség az alábbi mondatok aláhúzott szerkezetei között nyelvtanilag?

Én szerencsétlen alak elfelejtettem, hogy négykor kezdődik az óra.

A lelkes én mindig megszólal verseiben.

A délibábos ő egy tünemény.

4. Mi lehet az oka annak, hogy a kisgyerekek gyakran használnak ilyen alakokat: tégem, tégemet?

5. Van-e különbség a bennünket, benneteket és a minket, titeket névmások használata között?

6. Hogyan értékelhetjük az alábbi orosz mondatok közötti különbséget:

- a) ²¹ Пошла на берег Дуная.
- b) Она пошла на берег Дуная.
- c) Она сама пошла на берег Дуная.

4. fejezet:

A VISSZAHATÓ ÉS A KÖLCSÖNÖS NEVMÁSOK

1. Hányféle értelmezése lehet az alábbi mondatnak:

A piros pej csikó nézegeti a piros pej csikót a folyóban.

Hasonlóak-e az értelmezési lehetőségei az alábbi mondatnak:

Egy játékos macska kerget egy játékos macskát.

2. Töltsd ki a-t a következő mondatokban (csak egy-egy mondaton belül kell a-val ugyanazt a dolgot, személyt jelölnöd):

a sokat beszél a-ról.

a sokat beszél b-ről.

Letette a a bőröndöt b mellé.

a-t nevelteti ki b, ha b felmosatja a követ a-val.

a-t nevelteti ki a, ha a felmossa a követ.

A csak a-t tartalmazó mondatokban mit helyettesíthetél az a-k helyébe?

3. Milyen következtetést tudsz levonni abból, hogy az

a) mondat grammatikus, a b) viszont nem:

a) Péter írt magának és Máriának egy szonettet.

b) *Konrád és maga elment kirándulni. (maga ≠ ön)

4. Milyen névmások szerepelnek az alábbi mondatban?

Maga húzza ki magát a bajból!

Próbáld a betűjeles módszerrel kifejezni, miben különbözik egymástól a következő két mondat:

Jancsi és Pista kimentette magát az óráról.

Jancsi és Pista kimentették egymást az óráról.

5. Mi a különbség (ha van) a következő négy mondat között:

Kovácsék perelik Takácsékat.

Kovácsék pereskednek Takácsékkal.

Kovácsék és Takácsék pereskednek egymással.

Kovácsék és Takácsék perelik egymást.

6. Miben hasonlítanak és miben különböznek a következő mondatok a 4. és 5. gyakorlat kölcsönös névmást tartalmazó mondataitól?

A sót a vízhez keverte.

A sót és a vizet összekeverte egymással.

A sót és a vizet egymáshoz keverte.

A szerelvényt a mozdonyhoz kapcsolta.

A szerelvényt és a mozdonyt összekapcsolta egymással.

A szerelvényt és a mozdonyt egymáshoz kapcsolta.

7. Mit gondolsz, miért nem kifogástalan a következő mondat:

✖

A macska összekarmolta egymást.

Visszaható és kölcsönös névmásokat akkor használunk, ha ugyanabban a tagmondatban van két, azonos dolgot vagy személyt jelölő főnévi forma.

A visszaható névmás bevezetésének a szabálya vázlatosan a következő:

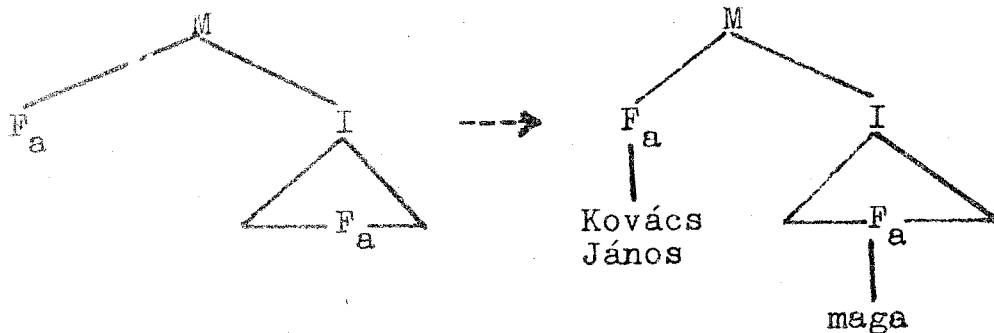

Mivel a visszaható névmás sohasem alanyi helyzetű, a mondat felszíni szerkezetében -- egyetlen eset kivételével: ha birtokos szerepű -- mindig kap valamilyen ragot.

A kölcsönös névmás bevezetésének a szabálya ennél bonyolultabb. A kölcsönös névmás tagmondatbeli előzménye többes számú vagy halmozott főnévi forma:

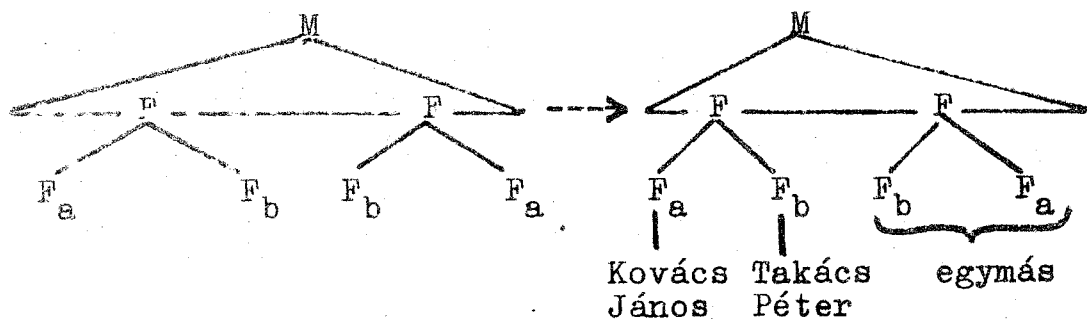

A betűjelek sorrendjének a megfordításával azt fejeztük ki -- igen pontatlanul --, hogy ha két külön mondatban kellene kifejtenünk pl. a Kovács János és Takács Péter nézik egymást mondatot, akkor az egyes mondatokban F_a nézi F_b-t, illetve F_b nézi F_a-t betűjeles kifejezések szerepelnének.

A kölcsönös névmás -- ahogyan a visszaható névmás -- sohasem alanyi helyzetű, ezért -- kivéve ha birtokos szerepű -- mindig kap valamilyen ragot. A kölcsönös névmás tagmondatbeli előzménye nemcsak alany, hanem tárgy is lehet.

GYAKORLATOK

1. Hányféle értelmezése lehet a következő mondatoknak:

- a) Enikő a maga könyvét adta oda Csongornak.
- b) Enikő a saját könyvét adta oda Csongornak.
- c) Enikő odaadta a könyvét Csongornak.

a) _____

b) _____

c) _____

Mi a különbség a saját és a maga formák között?

2. Hasonlítsd össze a magyar kölcsönös névmás formáját az oroszéval, valamint az általad tanult második idegen nyelv megfelelő alakjával! Mit tapasztalsz?

3. A visszaható névmásnak különböző nyomatékos alakjai vannak: önmagam, önnönmagam, ennemagam stb. Írj velük egy-egy példát, s jellemezd a használatukat!

4. A példák alapján mit tudsz elmondani a b) mondatok igéjéről:

- a) Péter és Pál verik egymást.
- b) Péter és Pál verekednek.
- c) Péter és Pál verekednek egymással.

- a) Anna megtöröli magát.
- b) Anna megtörölközik.

- a) A vizet a borhoz öntötte.
- b) Összeöntötte a vizet és a bort.
- c) Összeöntötte a vizet és a bort egymással.

5. Miben térnek el a következő mondatok a keretben megadott szabálytól:

Zolinak nem kell maga elé engedni a furakodókat.
Pirinek legjobban önmaga tetszik.
Megvan Jánosnak a magához való esze.

Mi e kivételek közös sajátossága?

6. Harminckét éves lettem én
meglepetés e költemény

csecse-
becse,

ajándék, mellyel meglepem
e kávéházi szegleten

magam
magam.

(József Attila: Születésnapomra)

Vizsgáljátok meg, hogy a versben aláhúzott névmások
azonos vagy különböző szerepben fordulnak-e elő?
Egyáltalán milyen névmás az egyik, milyen a másik?

7. Mit állapíthatunk meg az orosz себя visszaható
névmásról az alábbi mondatok alapján:

Я вижу себя в зеркале.

* Себя видит Петра в зеркале.

Маша видит себя в зеркале.

Они видят себя в зеркале.

* Пётр и себя видят в зеркале.

Пётр видит себя и Машу в зеркале.

8. Milyen jellegzetességeit állapíthatod meg az orosz kölcsönös névmás használatának az alábbi mondatok alapján?

- * Я еще не знаю друг друга.
- * Мы еще не знаем друга друга.
Мы еще не знаем друг друга.
- * Андрей здоровается друг с другом.
- * Андрей и Маша здороваются с другом друг.
Андрей и Маша здороваются друг с другом.

Az orosz kölcsönös névmás használata mennyiben hasonlít, s mennyiben tér el a magyar kölcsönös névmás használatától?

5. fejezet:

A BIRTOKOS SZERKEZET NÉVMÁSAI

1. Melyik ágrajzot találsz megfelelőnek

a testvérem barátja nővérének a könyve

szókapcsolat felszíni szerkezetének az ábrázolására az alábbiak közül? Karikázd be, amelyik szerinted jó!

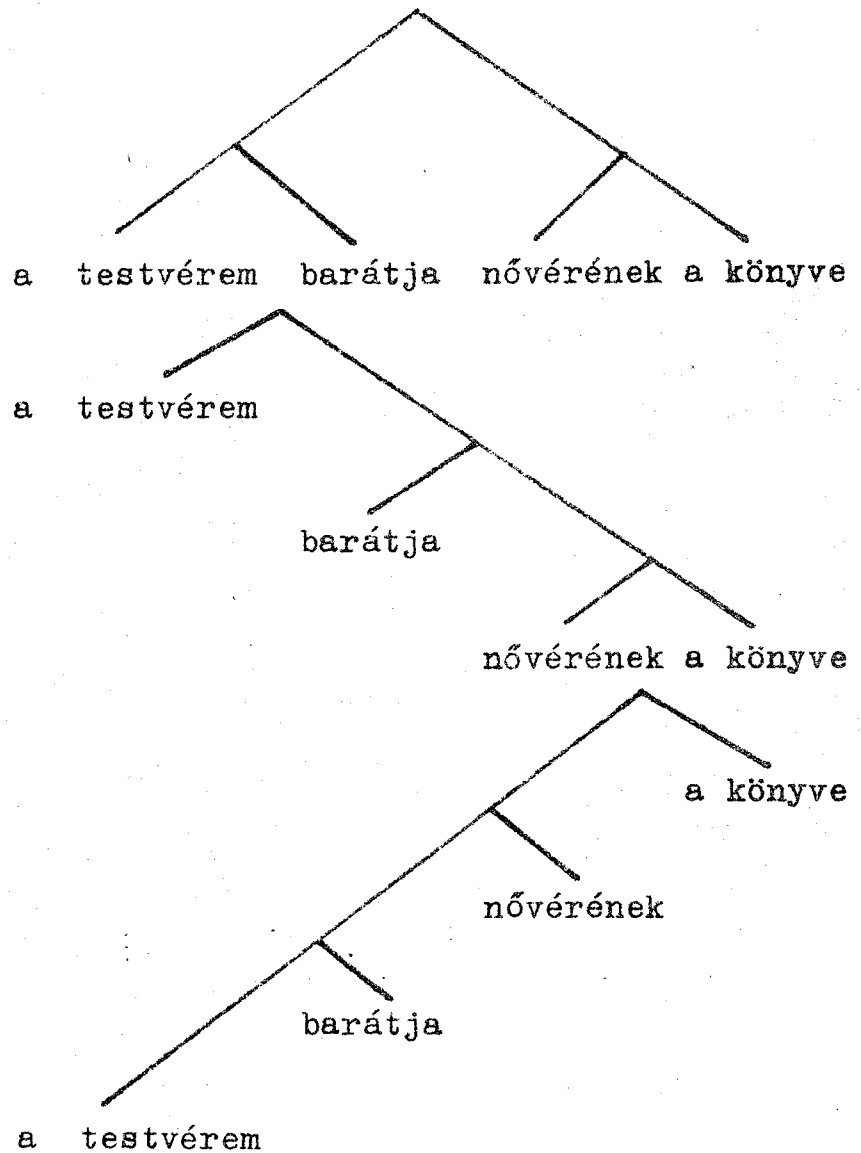

Miért választottad a bekarikázott ágrajzot?

Ugyanazzal az ágrajzzal ábrázolnád a következő szerkezetet is -- ha egy-egy egységnek tekinted a vonalakon belüli szerkezeteket?

a Toldi | harmadik éneke | negyedik szakaszának | az első sora

Rajzold fel egy képzeletbeli hatszoros birtokos szerkezet ágrajzát!

2. Mi a különbség az alábbi mondatokban található birtokos szerkezetek jelentése között (válaszodhoz próbáld külön mondatban megfogalmazni a birtokviszony tartalmát):

- a) A kórus után Illyés egy versét szavalta el egy színész.
- b) A ház kertjében, a bokrok közt találták meg a táskát.
- c) Meggyorsult a városok fejlődése.
- d) Sokat mulattak a nő kalapján.
- e) A gyerekeknek adta a kenyér egy darabját.

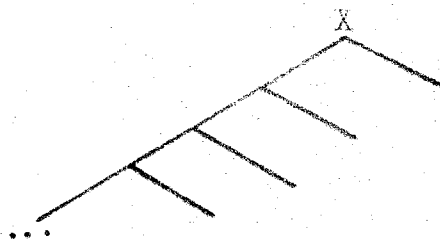

Az újraíró szabály: X --->

4. Az aláhúzott morfémák nyelvtani bevezetésére milyen műveletet javasolsz:

a nagybátyám pipája

a ti ötleteitek

Kovácsék házai

a mi legszebb napjaink

A birtokos szerkezetek jelentésük szerint rendkívül sokfélék. Vannak közöttük, amelyek visszavezethetők (van) birtoklás-igét tartalmazó mondatra vagy más igét tartalmazó mondatra, vannak azonban olyanok, amelyek nem. A birtokos szerkezetek egyik sajátossága éppen az, hogy semlegesítik a „birtokos” és a „birtok” közötti kapcsolat természetét. Az egyszerűség kedvéért ezentúl csak akkor vezetjük vissza őket a jelentésüket pontosan kifejező szerkezetekre, ha erre szükség van, egyébként pedig felszíni szerkezetüknek megfelelően kezeljük őket. Ahhoz, hogy végtelenül hosszú birtokos szerkezeteket hozhassunk létre, arra

van szükség, hogy a szabályok balra végtelenül ágazó fákat eredményezzenek. Ezt úgy érjük el, ha a baloldali (birtokost kifejező) csomópontot jelöljük olyan szimbólummal, amelyre újra alkalmazható a birtokos szerkezetet növelő szabály. A jobb oldali (birtok) csomópont tovább ágaztatásának megakadályozására olyan szimbólumot alkalmazunk, amelyre nem alkalmazható újra a szabály:

$F \dashrightarrow F + BF$

$F \dashrightarrow F + BF$

stb., vagyis:

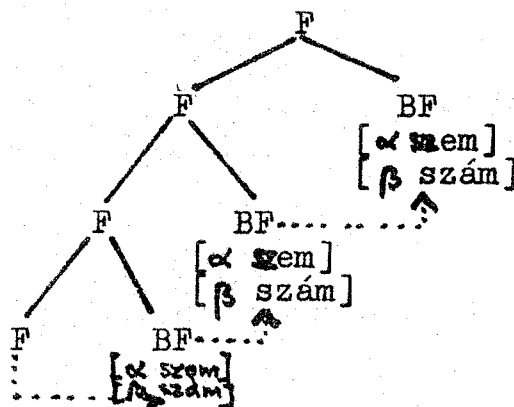

Minden birtokos szerkezetben elvégzendő transzformáció: a birtokos személy és szám jegyeinek átmásolása a birtok csomópont alá.

FELADATOK

1. Minek alapján tudod megállapítani, kire, mire vonatkozik az alábbi mondatok birtokos szerkezeteiben a birtokos helyén levő névmás, illetve törölt névmás (zéró)?
 - a) Nem kell törődnöd az én boldogulásommal.
 - b) Ez az ember elvárhatja a saját munkájának a megbecsülését.
 - c) Jancsi otthonfelejtette a kalapját.
 - d) Csizmáját a szögre akasztotta.
 - e) Annak a díszítését nézd meg!

Végezd el az első mintájára a mondatok betűjeles kifejezését!

a-nak nem kell törődnie b boldogulásával.

Fogalmazd meg másképp a)-e)-t úgy, hogy a mondatok szereplői ne változzanak, csak a kifejezésükre használt nyelvtani eszközök! (Támaszkodj az újra-fogalmazáskor a betűjeles kifejezésekre is!)

2. Hasonlítsd össze a következő mondatpárokat!

Vettem két madarat.

Megvettem Kovácsék két madarát.

A szőke haj tetszik Pistának.

Mari szőke haja tetszik Pistának.

Az összehasonlítás alapján fogalmazd meg, mi a birtokos szerkezetek birtokos tagjának a funkciója ezekben és az ezekhez hasonló mondatokban!

3. a)-t vagy b)-t tartanád megfelelőbbnek arra a célra, hogy kifejezze: hogyan jelöli ki a mondatok szereplőit egy birtokos szerkezet (karikázd be, amelyiket választod):

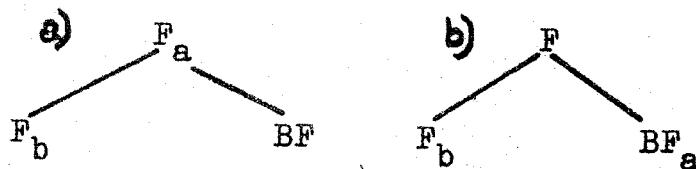

Választásodat indokold meg!

4. Végezd el az alábbi mélyszerkezeten a szótári elemek behelyettesítését és az összes transzformációt úgy, hogy a következő felszíni szerkezethez juss:

Jancsi otthonfelejtette a kalapját.

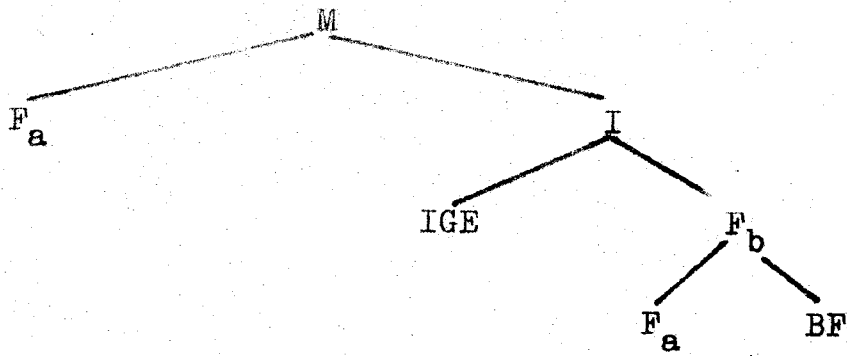

Szótári elemek:

JANCSI

[Fn
-névm
-szem
+Tn]

OTTHONFELEJT

[IGE
T]

Ó

[Fn
+névm
-szem]

KALAP

[Fn
-névm
-szem
-Tn]

5. A birtok helyén lévő harmadik személyű névmás megválasztásának a lehetőségeit állapítsd meg a következő példamondatok alapján:

Kovács a hozzászólásában elpanaszolta, hogy senki nem figyel a javaslataira.

*Kovács az ő hozzászólásában elpanaszolta, hogy senki nem figyel a javaslataira. (ha
ő = Kovács)

Kovács a saját hozzászólásában elpanaszolta, hogy senki nem figyel a javaslataira.

Kovács a maga hozzászólásában elpanaszolta, hogy senki nem figyel a javaslataira.

Kovács hozzászólásában elpanaszolta, hogy senki nem figyel a javaslataira.

Kovács hozzászólásában elpanaszolta, hogy senki nem figyel az ő javaslataira.

*Kovács hozzászólásában elpanaszolta, hogy senki nem figyel a saját javaslataira. (ha saját = Kovács)

*Kovács hozzászólásában elpanaszolta, hogy senki nem figyel a maga javaslataira. (maga ≠ ön!)

6. Miben különbözik a harmadik személytől az első és második személyű névmás megválasztásának a szabálya:

Írásban jelentettem a panaszomat, hogy senki nem figyel a javaslataimra.

Írásban jelentettem az én panaszomat, hogy senki nem figyel a javaslataimra.

Írásban jelentettem a saját panaszomat, hogy senki nem figyel a javaslataimra.

Írásban jelentettem a magam panaszát, hogy senki nem figyel a javaslataimra.

7. Próbálj az alábbi szerkezeteknek megfelelő mondatot találni!

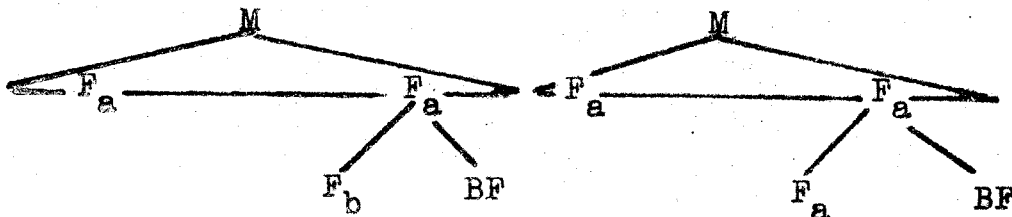

8. Miben különbözik a birtokos szerkezet névmási birtokos része a mondatok többi bővítményeként szereplő névmási F-ektől, ha szűkebb környezetét tekintjük?

Ő sosem számolt be neki a ti eredményeitekről.
Mi a saját faliújságunkra tegyük a ti képeiteket?
Az ő hanyagságuk nem lepte meg őt.

9. Tégy plusz jelet amellé a birtokos szerkezet mellé, amelynek birtokos tagja mellől elhagyhatod a NAK ragot!

(ő)neki a vacsorája
Péternek a cipője
ennek a gombja
énnekem a véleményem
ugyanannak a vége
emennek a húzója

Mi a szabály?

10. Töltsd ki névmással az üresen hagyott helyeket!

az háza; az házuk
az szégyene; az szégyenük

Ird fel a birtokos szerkezetek mélyszerkezetét --
a szám és személyjegyek átmásolása előtti formában!

A birtokos szerkezetekben csak az F szimbólum alatt lehetnek személyes, visszaható, kölcsönös és mutató névmások.

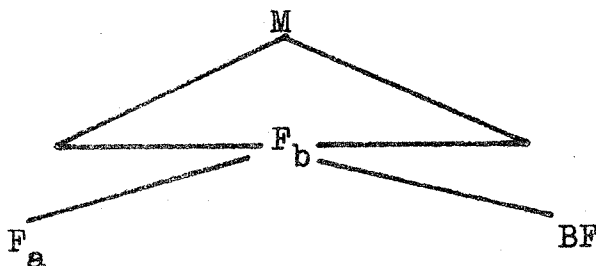

én
te
ő
stb. } (személyes
névmások)

maga (visszaható névmás)
egymás (kölcsönös névmás)

ez
az
stb. } (mutató névmások)

A fenti vázlatos mélyszerkezetben a birtokos szerkezetben belül a következő transzformációkat kell elvégezni:

- (1) A birtokos (F) személyének és számának a jegyeit átmásoljuk BF alá;
- (2) Ha főnévi mutató névmás szerepel F alatt, akkor kötelezően, ha más névmás, akkor választhatóan NAK ragot kapcsolunk hozzá;

- (3) Ha NAK ragos névmást tartalmaz F, akkor BF elé kötelezően odakapcsoljuk a határozott névelőt;
- (4) Ha F alatt ők szerepel, akkor ő-vé alakítjuk;
- (5) Ha ugyanabban a tagmondatban a birtokos szerkezeten kívül szerepel egy, a birtokos szerkezetbeli F-fel azonos betűjelű F, akkor a harmadik személyű személyes névmást töröljük;
- (6) Ha NAK rag nélküli személyes vagy visszaható névmás szerepel F alatt, akkor határozott névelőt kapcsolunk elé.

Néhány transzformációnak az egymáshoz viszonyított sorrendje nagyon fontos. Ha ugyanis előbb törölnénk -- az (5) transzformáció feltétele alapján -- a névmást, nem tudnánk az (1) transzformációban megszabott módon jegyeit átmásolni BF alá. Hasonlóképpen: (2) transzformációt el kell végeznünk ahhoz, hogy megjelenjék a (3) transzformáció feltétele. S végül: ha a (2) transzformáció alapján NAK ragot kapcsolunk a birtokoshoz, nem végezhetjük el a (6) transzformációt.

GYAKORLATOK

1. Mi a különbség az alábbi két orosz mondatpár között:

a) 1. Он читает свою книгу.

2. Он читает его книгу.

b) 1. Я читаю свою книгу.

2. Я читаю мою книгу.

2. Mitől függ a birtokos helyén levő névmás neme az angolban és a franciában:

Il construit sa maison.

He is building his house.

Elle écrit son livre.

She is writing her book.

-
-
3. Hasonlítsd össze a magyar és a francia mondatokat és fogalmazd meg a szabályt!

Megmosom a kezem.

Megmossa a fogát.

Kimossa az ingeit.

Elhagyta a lakását.

Je me lave les mains.

Il se brosse les dents.

Il lave ses chemises.

Il a quitté son appartement.

A magyarban: _____

A franciában: _____

FELADATOK

1. Mi a jelentése az alábbi mondatok aláhúzott részeinek? Próbáld meg pontosabban, más szavakkal kifejezni!

A te legnagyobb gondod a lakás, az enyém az elhelyezkedés.

Péter második felesége Jutka, Pálé Kati.

Ez a szomszéd lányának a cicája, az az enyémé.

Ha csak a szerkezeteket, s nem a benne szereplő szavakat tekinted, mire szolgál az -é morféma?

2. A mondatok jelentését mélyszerkezetük határozza meg. Milyen mélyszerkezetet javasolsz a következő mondatnak:

Pista kedvenc trikója kék, Marié sárga.

Van-e azonos betűjelű P az általad javasolt mélyszerkezetben? Miért?

Vannak-e valamilyen szempontból azonos részletei az általad javasolt mélyszerkezetnek? Melyek?

Milyen transzformációk elvégzését javasolod a mély-
szerkezeten ahhoz, hogy a példamondat felzárni szer-
kezetéhez jussunk el?

3. Lehet-e egyes névmásokhoz hasonlóan az -é morféma je-
lentését is kétféleképpen: beszédhelyzet alapján és
szövegkörnyezet alapján értelmezni? Válaszodhoz pró-
bálj az alábbi két példamondathoz 1) beszédhelyzetet
és 2) szövegkörnyezetet kitalálni!

A testvéremé már beszélni tud.

Arany Jánosét én jobban szeretem.

Miben különbözik az alábbi mondat a 2. gyakorlatban
levezetett mondatától:

4. Pista kedvenc trikói kékek, Mariéi sárgák.

A különbséget tüntesd fel a mondat mélyszerkezetében!

5. Miben különbözik az alábbi mondat az eddig vizsgáltaktól:

A ház Péteré.

Milyen lenne ennek a mondatnak a mélyszerkezete?

Milyen transzformációk elvégzését javasolod? Minek alapján lehet értelmezni ebben a mondatban az -é morféma jelentését?

A birtokos szerkezetek egyes BF-jei megjelenhetnek a birtokoshoz kapcsolt -é (-éi) toldalék formájában. Az -é (-éi) morféma funkciója a névmásokéhoz hasonlít: a szöveggörnyezet vagy a beszédhelyzet alapján értelmezhető a jelentése.

Ha a szöveggörnyezet alapján értelmeződik, valamint előzménye (az a mondatrész, amelynek alapján értelmezhető) ugyanabban a mondatban szerepel, akkor két eset lehetséges.

A) Az -é (-éi) alakban szereplő BF előzménye egy másik birtokos szerkezet BF része. Pl.:

Panni órája siet, Pirié késik.

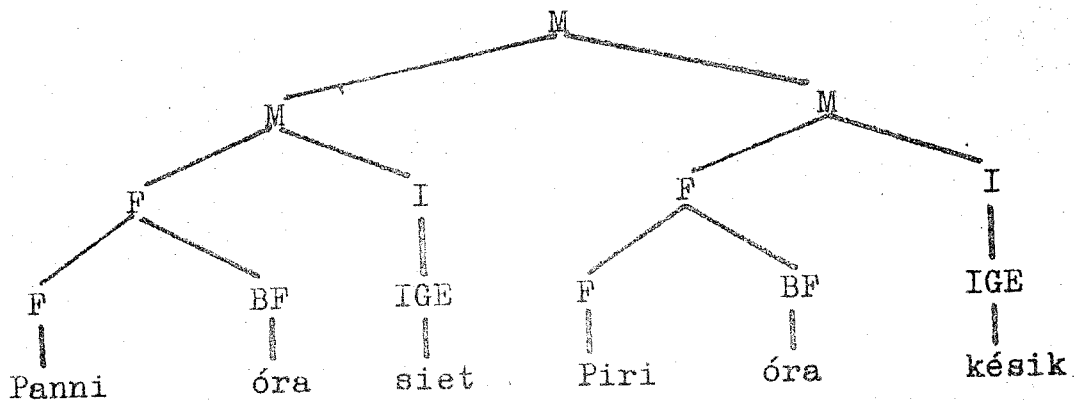

A második tagmondat birtokos szerkezetén belül elvégzendő transzformációk:

- 1) Ha BF alatt pontosan ugyanolyan szavak szerepelnek, mint egy előzőleg előfordult birtokos szerkezet BF-je alatt, akkor a BF alatt szereplő szavak helyébe -é, [+ többes] jegy esetén -éi elemet írunk.
- 2) -é-t, illetve -éi-t az őt balról megelőző birtokos szóhoz kapcsoljuk toldalékként.

B) Az -é (-éi) alakban szereplő BF azonosító mondatban van, s előzménye a mondat alanyi F-je. Pl.:

A pénz Pistáé.

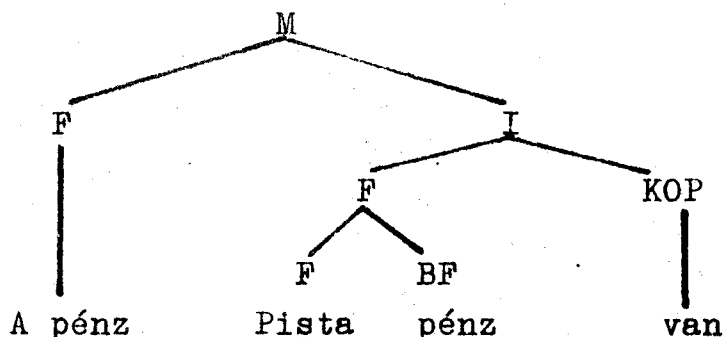

A birtokos szerkezeten belül elvégzendő transzformációk:

- 1) A birtokos szerkezeten belül BF alatt szereplő szavak helyébe -é, többes jegy esetén -éi elemet írunk.
- 2) -é-t, illetve -éi-t az őt balról megelőző birtokos-szóhoz kapcsoljuk toldalékként.

GYAKORLATOK

1. Milyen elemeket kapsz, ha sorban elvégzed a keretben részletezett transzformációkat a következő mondat második birtokos szerkezetén:

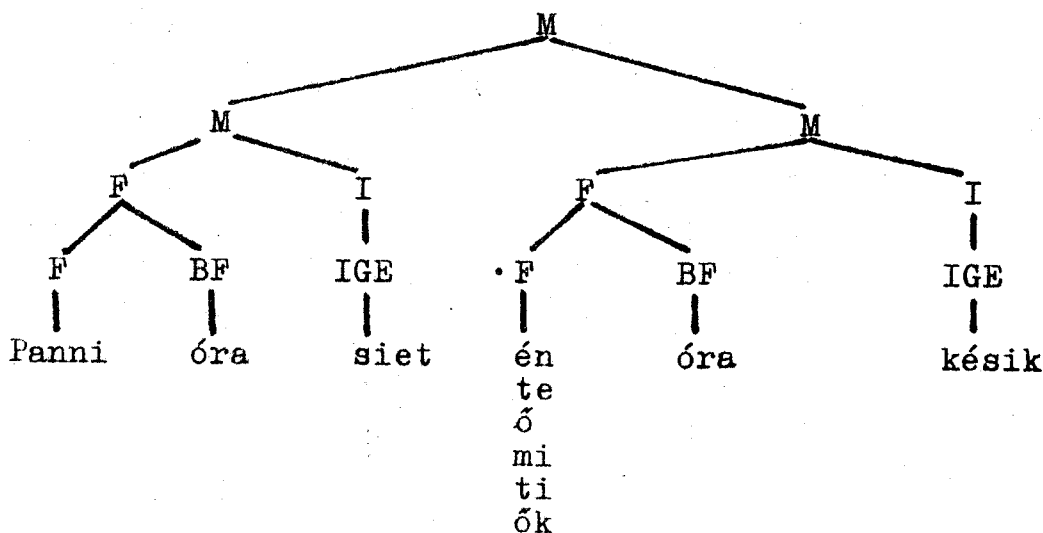

Az általános iskolában tanultak szerint szófaji szempontból minek minősültek ezek a szavak?

Miben térnek el ezek a szavak például a következőktől:

én, te, ő, ez, az stb.?

2. A következő szavak közül melyek egymás változatai, s melyek nem:

enyém, enyim, enyimé, enyémé, enyimek, enyéme; tiéd, tied, tiedé, tiédé, tiédek, tiedek, tieid; övé, övéé, övéjé, övék, övéik, övéék; miénk, mienk, mienké, miénk, miéink, mieink,

mienkéi;

tiétek, tietek, tieteké, tiéteké, tieitek, tietekéi; övék, övéké, övéik.

Szóban mondjátok el, melyik változatok tartoznak a művelt köznyelvhez, s melyek nem.

3. Írd le alább, mely szavakról tanultad, hogy szófajilag birtokos névmások a magyarban, az oroszban s az általad tanult második idegen nyelvben! Megfelelnek-e egymásnak (vagyis: ha vesszük ugyanannak a -- birtokos névmást tartalmazó -- mondatnak a fordításait; egymás helyett szerepelnek-e a fordításokban)?

Melyik minek felel meg a másik nyelvben?

Birtokos névmások: Megfelelőik:

magyar: _____ orosz: _____ 2. idegen nyelv: _____

orosz: _____ magyar: _____ 2. idegen nyelv: _____

2. idegen nyelv: _____ magyar: _____ orosz: _____

6. fejezet:

A VONATKOZÓ MELLÉKMONDATOK I.

A nyelvtan elem- és szabályrendszerének segítségével végtelenül sok új mondatot tudunk megalkotni és megérteni. Az elem- és szabályrendszernek ezt a tulajdonságát „teremtő elv”-nek vagy „teremtő jelleg”-nek neveztük. A mondatszerkesztés szabályai terén ez az elv többek közt úgy valósul meg, hogy a szabályok lehetővé teszik a mondatok akár végtelenül hosszú mellérendelését, és alárendelését.

A munkafüzet eddigi leckéiben vázlatosan megkülönböztettük már egymástól a mellé- és alárendelő összetett mondatokat. Ezután azzal foglalkoztunk, hogy mi történik, ha az egymás után következő tagmondatoknak (vagy mondatoknak) ugyanazok vagy hasonlóak a szereplői. Most az alárendelt tagmondatok egyik fontos típusát fogjuk közelebbről megvizsgálni. Meglátjuk, hogy e tagmondat-típusnak a szereplők azonosságához is köze van.

Az általános iskolában az alárendelt mondatokat aszerint különböztettük meg, hogy a főmondatnak mely mondatrésze (alanya, tárgya, határozója stb.) helyén állnak. Most más utat fogunk követni. Először azokat a mellékmondatokat vizsgáljuk meg, amelyek vonatkozó névmással (aki, amely, amelyik, ami stb.) kezdődnek. A vonatkozó névmással kezdődő mellékmondatokat vonatkozó mellékmondatoknak fogjuk nevezni.

FELADATOK

1. A vonatkozó mellékmondatok szoros kapcsolatban állnak a főmondat egyes részeivel. Ez a szoros kapcsolat úgy is igazolható, hogy a főmondatbeli rész és a mellékmondat együttesét rendszeresen helyettesíthetjük egy főnévi formával. Az első példamondatban elvégeztünk egy ilyen behelyettesítést. Húzzátok alá egy vonallal a vonatkozó mellékmondatot és két vonallal a vele szorosan kapcsolódó főmondatbeli részt!

Sohasem kereste azokat az okokat, amelyek viselkedését kiváltották.

Sohasem kereste a megoldást.

Várjuk meg azokat, akik lemaradtak!

Kereskedelmi szempontból azoknak az igen nagy méretű, kormányozható léghajóknak jósolunk komoly jövőt, amelyek a repülőgépek számára túl súlyos áruterheket is el tudják szállítani.

A külügyminiszter, aki közel-keleti körútjáról és londoni látogatásáról hazatérőben sajtóértekezletet tartott, közölte a válság megoldására kidolgozott javaslatait.

A nyelvtan eddig tanult kategóriái közül milyennek minősítenéd a mellékmondatral szorosan összefüggő főmondatbeli részt? Miért?

2. Egyes vonatkozó mellékmondatok jelenlétére már a főmondatban utal egy szócska. Húzd alá ezt a szót a következő mondatokban! (Vigyázz, nem biztos, hogy minden mondatban találsz ilyent!)

Minden olyan meghatározás, amely tartalmazza a meghatározandó fogalmat, hibás.

Kréta szigete, amely mélyen belenyúlik a mediterrán zónába, már éghajla miatt is alkalmas volt abban az időben egy magasan fejlett kultúra kialakulására.

Az a kezdetben oxigéntartalmú, ma már sűrített levegővel működő légzőkészülék lendítette föl a könnyűbúvársportot, amelynek feltalálása Cousteau nevéhez fűződik.

Azok a színészek, akik az új évadban műsorra kerülő Hamlet-előadásban a főbb szerepeket eljátsz-
szák, mind fiatalok, 4-5 éve kerültek ki a főiskoláról.

Azt a főmondatbeli mondatrészletet, amely szoros kapcsolatban áll a vonatkozó mellékmondattal, a mellékmondat fejének nevezzük. A főmondatbeli fej mondattanilag főnévi forma, amely gyakran tartalmaz utalószót. Az utalószó szófajilag mutató névmás, funkciója pedig az, hogy előre-
utal a szövegekörnyezetben levő vonatkozó mellékmondatra.

3. Hagyd el a következő példákból a mellékmondatot! Meg-
változik-e ezáltal a főmondat jelentése?

a) A kölyök elcsente a parókat, amelyben aznap kellett volna fellépnem.

b) Megint farmernadrágot vett fel, amiben pedig nem szokás színházba menni.

a) _____

b) _____

4. Azonos-e az alábbi két-két mondat jelentéseinek az összege a 3. feladat összetett mondatainak a jelentésével?

a) A kölyök elcsente a parókat.

A parókában aznap kellett volna fellépnem.

b) Megint farmernadrágot vett fel.

Farmernadrágban pedig nem szokás színházba menni.

Miben különböznek a kétmondatos változatok az összetettektől?

5. Hagyd el a mellékmondatot! Megváltozik-e ezáltal a főmondat jelentése?

a) Minden ember, aki meg tud oldani egy kétismeretlenes egyenletet, ki tudja számítani ezt a példát.

b) Egyetlen adat sincs, amelyből ki lehetne indulni.

c) Azok az áruk, amelyeket hazai nyersanyagból gyártunk, olcsóbbak.

a) _____

b) _____

c) _____

6. Fogalmazd meg az 5. feladatbeli összetett mondatokat a 4. feladatban látottakhoz hasonlóan két mondatban!

a) _____

b) _____

c) _____

Azonos lett-e a kétmondatos változatok jelentése az 5. feladatbeli összetett mondatokéval?

7. A 3. és az 5. feladatbeli mondatok közül melyek tartalmazhatnak utalószót anélkül, hogy a mondatok jelentése megváltozna?

8. Helyezz a 3. feladatbeli mondatok főmondatába utalószót! Hogyan változott meg a mondatok jelentése? (Magyarázd meg vagy írd körül azt a helyzetet, amelyikben az eredeti mondatokat, s azt, amelyikben az utalószókat használnád!)

9. Olvasd el újra az 1. és 2. feladat összesített mondatait! Egyenként mondd meg róluk, hogy inkább a 3. vagy inkább az 5. feladatbeli mondatokhoz hasonlítanak! (Szóban!)

10. Olvasd el az alábbi mondatokat!

- a) A nézők, akik a történeteket mindaddig nyugodtan figyelték, most elvesztették türelmüket.
- b) Azok a nézők, akik a történeteket mindaddig nyugodtan figyelték, most elvesztették türelmüket.

A) Melyik mondatot használnád, ha tudod, hogy

1) minden néző nyugodtan figyelte mindaddig a történeteket,

2) ha voltak olyan nézők, akik már az eddigiek láttán is türelmetlenkedtek?

B) Mi a funkciója az a) és mi a b) összetett mondatban a vonatkozó mellékmondatnak?

C) Gyűjts ennek a leckének a feladataiból olyan mondatokat, amelyekben a vonatkozó mellékmondat funkciója az a)-hoz, s olyanokat, amelyekben a vonatkozó mellékmondat funkciója a b)-hez hasonlít!

a)-hoz hasonló funkciójú mellékmondatot tartalmaz:

b)-hez hasonló funkciójú mellékmondatot tartalmaz:

A vonatkozó mellékmondatok egyik fajtájának a funkciója az, hogy a fejről valamilyen kevésbé fontos, mellékes információt közölnek, valamilyen szempontból kiegészítik a főmondatban közölteket. Funkciójukról kiegészítő vonatkozó mellékmondatoknak fogjuk nevezni őket. Ha a kiegészítő vonatkozó mellékmondatot elhagyjuk, a főmondat jelentése nem változik meg.

A második típusba tartozó vonatkozó mellékmondatoknak az a funkciója, hogy a főmondatbeli fejből megjelölt személyek, dolgok halmazát (körét) korlátozzák. A főmondatbeli állítás a szereplőknek erről a korlátozott halmazáról szól. Funkciójukról ezeket a mellékmondatokat korlátozó vonatkozó mellékmondatoknak fogjuk nevezni. Ha a korlátozó vonatkozó mellékmondatot elhagyjuk, megváltozik a főmondat jelentése.

7. fejezet:

A VONATKOZO MELLEKMONDATOK II.

FELADATOK I.

1. Írd át betűjeles módszerrel az alábbi két mondatot (a betűjeleket úgy használd, hogy a mondatok „szereplőit” megkülönböztessék egymástól):

Jancsi Arany Toldiját olvassa.

Jancsi a regényeket szereti.

2. Rajzold fel az 1. feladat két mondatának mélyszerkezetét úgy, hogy betűjellel jelöld az azonos és a különböző szereplőkre vonatkozó főnévi formákat (F-eket)!

3. Az előző két feladatban külön kezelt mondatokat most egybeépítjük.

a) Egészítsd ki az ágrajzot a megfelelő szavakkal!

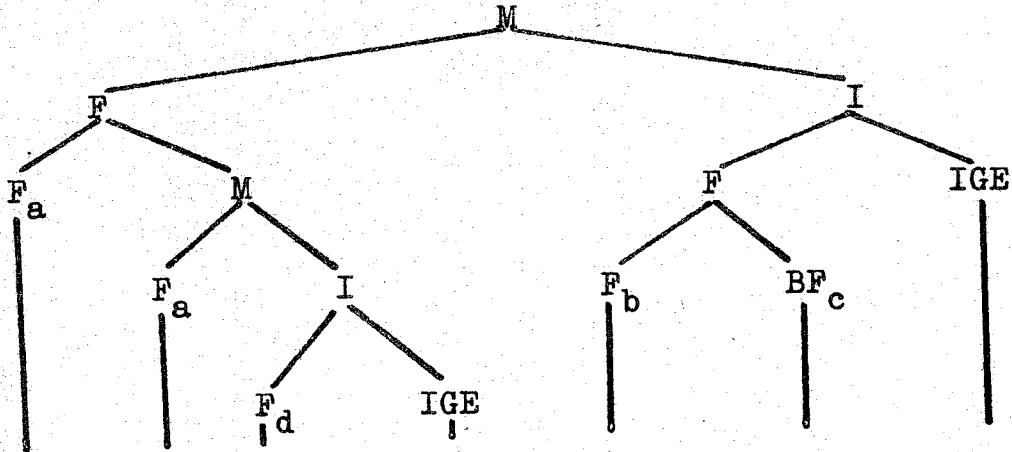

b) Milyen transzformációt kell elvégezni a fenti mélyszerkezeten, hogy a következő felszíni szerkezethez jussunk:

Jancsi, aki a regényeket szereti, Arany Toldiját olvassa.

c) Kiegészítő vagy korlátozó vonatkozó mellékmondatot kaptunk? Miért?

d) Figyeld meg a főmondat alanyi főnévi formájának a szerkezetét (alább megismételjük):



Behelyettesítéssel igazold, hogy miért F a felső csomópont!

e) Miért nem a felső F csomóponthoz került az a betűjel? (Gondolj arra, mi történik, ha elhagyjuk a mellékmondatot!)

4. A következő mondat mélyszerkezeti ágrajzát adtuk meg alább:

Jancsi, akit Juliska választott, regényt olvas.

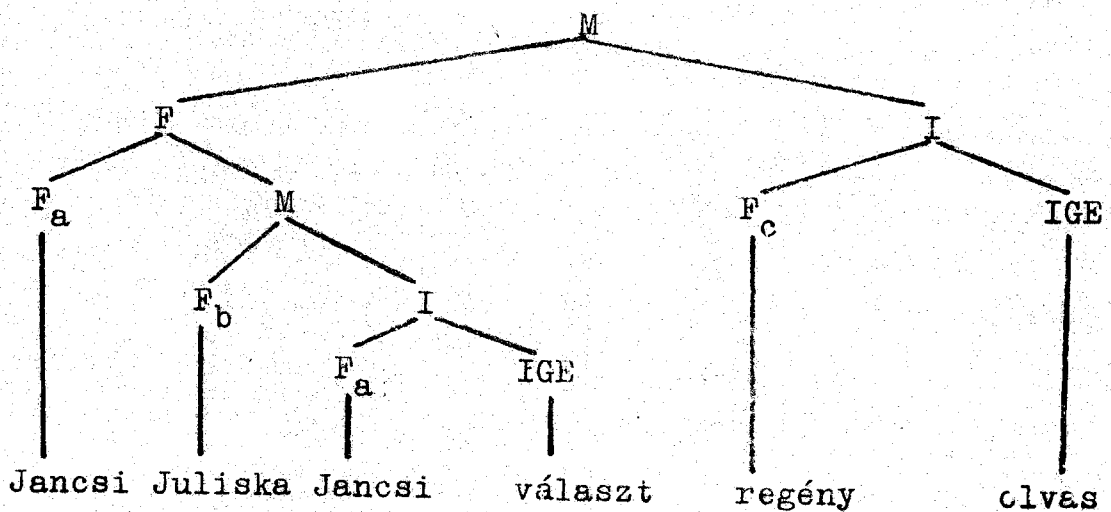

Mielőtt a mellékmondatbéli transzformációkra javaslatot tennél, válaszolj a következő kérdésekre!

a) Hol szokott állni a vonatkozó névmás a vonatkozó mellékmondatokban?

b) Alanyi vagy tárgyas ragozásban áll az ige a fenti mondat vonatkozó mellékmondatában?

Milyen transzformációkat végeznél el a mellékmondatban, hogy kifogástalan felszíni szerkezethez juss el?

5. Töltsd ki a megfelelő vonatkozó névmással az alábbi mondatokat!

Igy kezdődik a Nemzeti dal, minden magyar diák ismer.

A körzeti orvos, hozzánk szokott járni, most szabadságon van.

A város, beszéltem, sík vidéken terül el.

A város, lakom, tele van szűk kis utcácskakkal.

A néném, nyaraltam, elég idős már.

Minek alapján választjuk meg a vonatkozó névmás formáját a mellékmondatokban?

6. Mivel egyeztetjük a vonatkozó mellékmondat igéjét? Válaszodhoz töltsd ki az üresen hagyott helyeket:

on, aki eddig nem szólt___ közbe, erre felpattant.
Ti, akik olyan sokat sportol___, csak nem hátrál-
tok meg?

Te, akit én annyira szeret___, biztos nem hagyod
cserben őt.

Most megnyerték a szavalóversenyt ők, akiket eddig
nem is vett___ észre.

Mivel egyeztetjük

- a) a főmondatok és
- b) a vonatkozó mellékmondatok igéjét?

a)

b)

A kiegészítő vonatkozó mellékmondatok feje a mellékmon-
dattól függetlenül jelöli ki azoknak a dolgoknak, sze-
mélyeknek a körét, amelyekre, illetve akikre vonatkozik.
A fejnek ezt a tulajdonságát fejeztük ki azzal, hogy
hozzá kapcsoltuk a szereplőkre utalást kifejező betű-
jelet. A fej és a mellékmondat együttese rendszeresen
helyettesíthető főnévi formával -- ezt fejeztük ki az-
zal, hogy közös csomópontuknak F-et választottunk.

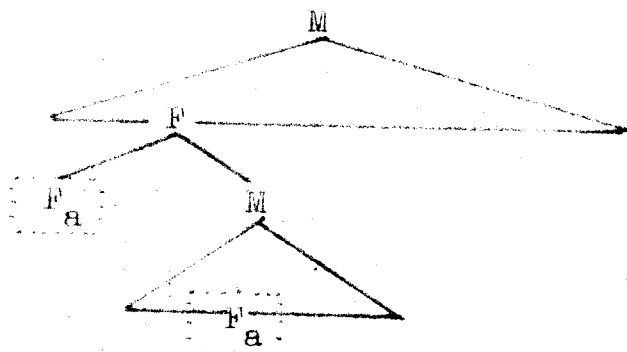

A kiegészítő vonatkozó mellékmondatban szerepel egy olyan
főnévi forma, amely ugyanazokat a dolgokat, személyeket
jelöli, amelyeket a főmondatban szereplő fej.

A kiegészítő vonatkozó mellékmondatok feje sosem tartalmaz utalószót.

A fenti vázlatos mélyszerkezeten a következő transzformációkat kell elvégezni ahhoz, hogy kifogástalan felszíni szerkezetet kapjunk:

1. A mellékmondatbeli igét egyeztetjük az alannyal.
(A tárggyal nem!)
2. A mellékmondatbeli F_a -t átalakítjuk a megfelelő vonatkozó névmássá.
3. A vonatkozó névmást a mellékmondat élére helyezzük.

FELADATOK III.

1. Az előző leckében azt állapítottuk meg, hogy a korlátozó vonatkozó mellékmondatok arra szolgálnak, hogy a főmondatbeli fejben megjelölt személyek, dolgok körét, halmazát korlátozzák. Ezt a szerepet azonban nem pusztán a mellékmondat látja el, hanem a fejnek és a mellékmondatnak az együttese.

Az első két példamondatban szövegesen fejtettük ki, hogyan képzelhető el a „szereplők” körének a kijelölése a fej és a mellékmondat együttesében. Folytasd hasonlóképpen a szereplők körének kijelölését a többi mondatban!

1. Azok a sorköteles fiúk, akiket fölvesznek az egyetemre, tanulmányaik megkezdése előtt egy évre bevonulnak.
a-k tanulmányaik megkezdése előtt egy évre bevonulnak.
a-k: sorköteles fiúk és fölveszik őket az egyetemre.
2. Sok olyan házban, ahol körfolyosókról nyílnak a lakások, szoros barátság alakul ki a családok között.

a-kben szoros barátság alakul ki a családok között.
a-k: házak és bennük körfolyosókról nyílnak a lakások, közülük azonban nem mindegyikről, de sokról van szó.

3. Meghibásodott négy azok közül a tranzisztors rádiók közül, amelyeket ebben a gyárban szereltek össze.

4. Meghibásodott négy olyan tranzisztoros rádió, amelyet ebben a gyárban szereltek össze.

5. Az a tizenkét medvebocs, amelyet az Északi sarkról telepítettek az Állatkertbe, nem eszi meg a mézet.

6. Azok az áruk, amelyeket hazai nyersanyagból gyártunk, olcsóbbak.

7. Minden esztergályos, aki szereti a szakmáját, szívesen dolgozik az új gépen.

2. a) Mondanád-e az 1. feladat 3. mondatát akkor, ha tudod, hogy ebben a gyárban összesen négy tranzisztoros rádiót szereltek össze?

b) Hogyan fogalmaznád a mondatot, ha tudod, hogy ebben a gyárban összesen négy tranzisztoros rádiót szereltek össze, s közülük mindegyik meghibásodott?

c) Meg tudod-e mondani a 3. mondat alapján, hogy hány tranzisztoros rádiót szereltek össze ebben a gyárban?

3. a) Mondanád-e az 1. gyakorlat 5. mondatát akkor, ha tudod, hogy az Állatkertbe többszáz medvebocsot telepítettek az Északi sarkról?

b) Meg tudod-e mondani az 1. gyakorlat 5. mondata alapján, hogy hány medvebocsot telepítettek az Állatkertbe az Északi sarkról?

c) Hogyan fogalmaznád meg az 1. gyakorlat 5. mondatát, ha tudod, hogy több, mint tizenkét medvebocsot telepítettek az Állatkertbe az Északi sarkról, de közülük csak tizenkettő nem eszi meg a mézet?

4. Az előzőek alapján milyen felszíni mondat felel meg az A) és milyen a B) vázlatos mélyszerkezeti ágrajznak?

A)

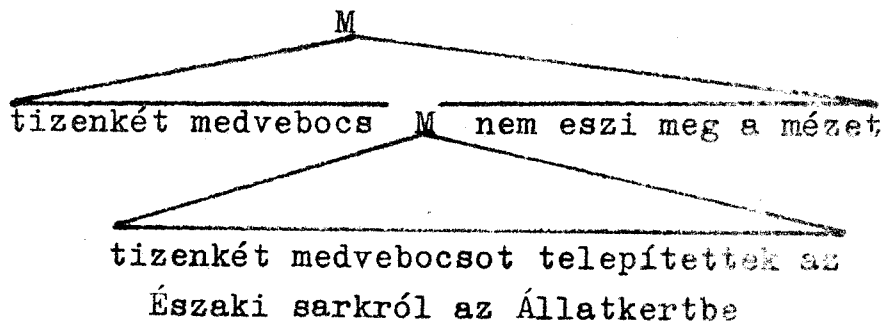

B)

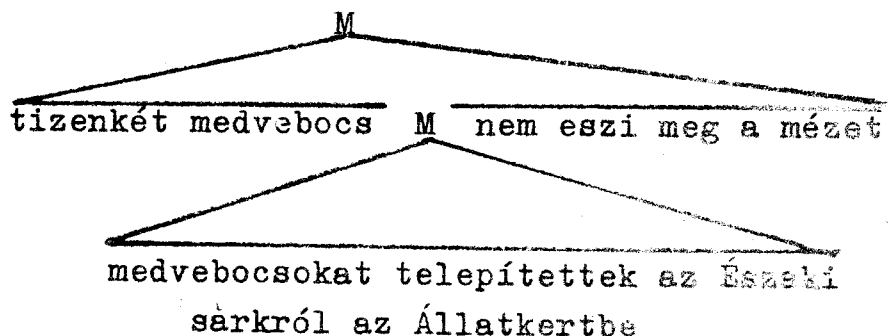

A)

B)

5. Mikor használunk az a, azok a (valamint ragosan: annak a, arról a stb.) bevezetőt a korlátozó vonatkozó mellékmondatok feje előtt?

6. Mikor használjuk a következő bevezetőket a korlátozó vonatkozó mellékmondatok feje előtt: négy (olyan), négy azok közül a ... közül, sok (olyan), minden (olyan), néhány (olyan) stb.?

7. a) Írj korlátozó és kiegészítő vonatkozó mellékmondatot úgy, hogy az alábbi főnévi formák legyenek a mellékmondatok fejei! (Az első példát mintának kitöltöttük.)

1. Kieg.: a fiú, aki egyébként sosem hiányzott
Korl.: az a fiú, aki sosem hiányzott

2. Kieg.: a Duna
Korl.: a Duna

3. Kieg.: én
Korl.: én

4. Kieg.: ők
Korl.: ők

5. Kieg.: a névtelen levél
Korl.: a névtelen levél

b) Hogyan társulhatnak a vonatkozó mellékmondatok két két fajtájával

a határozott leírások: _____

a tulajdonnevek: _____

a (szövegkörnyezetre és beszédhelyzetre utaló)

névmások: _____

A korlátozó vonatkozó mellékmondatokban a fej és a mellékmondat együttese jelöli ki azoknak a személyeknek, dolgoknak a körét, amelyekről a főmondatban állítunk valamit. A korlátozó vonatkozó mellékmondatok ezért nem hagyhatók el úgy a mondatokból, hogy a főmondat jelentése meg ne változzék. A szereplőkre utalást kifejező betűjelet ezért a fej és a mellékmondat közös csomópontjához helyeztük. P_{21} -ből P elé ágaztattunk egy új kategóriát, Rev (bevezető)-t.

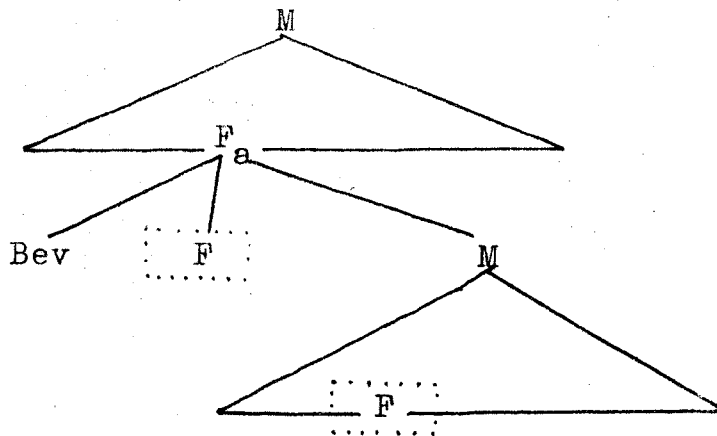

Bevezető alatt olyan szavak szerepelnek, amelyek a fő-
és a mellékmondat együttese által kijelölt személyek,
dolgok halmazának a nagyságára, körére vonatkoznak. Pl.:
minden, néhány, sok stb.

A korlátozó vonatkozó mellékmondatokat tartalmazó
mondatok mélyszerkezetében a főmondatbeli fej F része
azonos egy mellékmondatbeli F-fel.

Ha a Bevezető alatt nem szerepel semmilyen szó,
akkor transzformációval az a, azok a utalószós szókap-
csolatot írunk alá. (Pl.: Azok az áruk, amelyeket hazai
nyersanyagból gyártunk, olcsóbbak.) Ha a Bevezető alatt
szerepel valamilyen szó, akkor nem végezzük el ezt a
transzformációt. A Bevezető alatt szereplő szó után
megjelenhet utalószó (olyan), de megjelenése nem
kötelező. (Pl.: Minden (olyan) esztergályos, aki szere-
ti a szakmáját, szívesen dolgozik az új gépen.)

A fejben szereplő utalószó tehát nemcsak arra szolgál,
hogy előreutaljon a vonatkozó mellékmondat jelenlétére,
hanem azt is jelzi, hogy korlátozó vonatkozó mellék-
mondat van a közelben.

A korlátozó vonatkozó mellékmondatok mélyszerkezetén

egyébként ugyanolyan transzformációkat kell elvégezni, mint a kiegészítő vonatkozó mellékmondatokén:

1. A mellékmondatbeli igét egyeztetjük az alannyal.
2. A mellékmondatbeli F-et átalakítjuk a megfelelő vonatkozó névmássá:
3. A vonatkozó névmást a mellékmondat élére helyezzük.

FELADATOK III.

1. A kérdések megválaszolásával állapítsd meg, hogy mire utal vissza a vonatkozó névmás az alábbi mondatokban:

- a) Jóska ott maradt, ami meglepett engem.
- b) Két évet töltöttem ott, amit nem sajnálok.

- a) Mi lepett meg engem? _____
- b) Mit nem sajnálok? _____

2. Miből ered a következő mondat kétértelmősége?
Válaszolj kétféleképpen a kérdésre!

Azt mondtad, Jóska ott maradt, ami meglepett engem.

- Mi lepett meg engem? a) _____
b) _____

Fogalmazd meg a kétértelműség okát!

3. Válaszolj a következő mondattal kapcsolatban is a kérdésre!

Kovács kitüntetést kapott, amit én sosem fogok elérni.

Mit nem fogok én sosem elérni? _____

Miben különbözik a válasz az eddigi válaszoktól?

-
-
4. Fogalmazz az alábbiakkal szinoním, de mellérendelt szerkezetű mondatokat!

Láza nincs a gyerekeknek, ami azért megnyugtató.

Állítólag kétszáz kilót emelt fel, amiben azért kétkedem.

Hozott két ötöst, aminek nagyon örültem.

Vannak olyan vonatkozó mellékmondatok, amelyekben a vonatkozó névmás nem F-re, hanem teljes tagmondatra utal vissza. A „mondatfejes” mellékmondatot tartalmazó összetett mondatok szinonímak a megfelelő mellérendelt szerkezetű mondatokkal.

8. fejezet:

A VONATKOZÓ MELLÉKMONDATOK III.

1. a) Miben térnek el a következő mondatok az eddig tárgyalt F-fejes mellékmondatoktól?

Ne gondolj arra, ami tegnap történt!

Figyeld meg azokat, akik mások szavába vágnak!

Nem az a legjobb, ami annak látszik.

Ki korán kel, aranyat lel.

Kétszer ad, ki gyorsan ad.

Amit ma megtehetsz, ne halaszd holnapra!

Ki gépen száll fölébe, annak térkép e táj... (Radnóti)

- b) Egészítsd ki a mondatokat úgy, hogy szerepeljen bennük a vonatkozó mellékmondat feje is!

- c) Milyen fajtájú vonatkozó mellékmondatokat lehet „fej nélkül” szerkeszteni?

- d) Sorolj fel néhány olyan főnevet, amely a vonatkozó mellékmondat feje szerepében elmaradhat anélkül, hogy a mondat jelentése megváltozna!

-
-
2. Miben térnek el az alábbi mondatokban elmaradt „fejek” az 1. gyakorlatban elmaradtaktól?

Azt válaszd, amelyik cseresznyés!

Nekem az tetszik, amelyiknek a bal sarkában monogram van.

Sohasem arról beszélt, amelyikkel a legtöbb gondja volt.

Vizsgáld meg az 1. és a 2. gyakorlatbeli mondatok vonatkozó névmásait! Mit állapíthatsz meg róluk?

3. a) Eddig többnyire olyan összetett mondatokat vizsgáltunk, ahol a vonatkozó mellékmondat feje és a mellékmondat egymás mellett voltak. Ez azonban nem mindig van így. Ennek szemügyre vétele végett az alábbi mondatokban húzd alá a fejet és a mellékmondatokat! Próbáld levonni következtetéseket arra nézve, hogy milyen mondatrészek és milyen körülmények között kerülhetnek a fej és a mellékmondat közé!

Az a 36 főből álló szakértői munkacsoport tanulmányozta 16 ország energiahelyzetét, amely a múlt évben a világ energiakészletének a felmérését elvégezte.

Azok a fejlődő országok vannak jó helyzetben, amelyek magas szintű önellátást tudnak biztosítani maguknak olajból és földgázból.

A gyanúsítottak közül az a guatemalai ültetvényes került a lista élére, aki magas borraival jutalmazta meg a két liftesfiút.

Egy tervezet van előkészületben, amelynek értelmében kiterjesztenék a svéd felségterületet a Balti tenger vizén is.

- b) Alakítsd át az első két mondat mellékmondatát kiegészítővé! Milyen szórendi változtatásokat kellett egyúttal végrehajtanod? Milyen általános tanulságot vonhatsz le ebből?
-
-
-
-
-
-

4. Pongyola fogalmazásnál a vonatkozó mellékmondat felszíni szerkezetbeli elhelyezkedése sokszor elhomályosítja, hogy melyik főmondatbeli mondatrész a vonatkozó mellékmondat feje. Derítsd fel, hogy honnan eredhet a félreértelmezés lehetősége a következő mondatokban, s fogalmazd újra a mondatokat úgy, hogy egyértelművé váljanak. (Füzetben)

A szén az olaj alternatívájaként jelentkezik ismét, amelyből legalább hatszor nagyobb a tartalék.

A termelőszövetkezeti közös vállalatból csak naptári év végén lehet kilépni, 3 hónapos előzetes, az igazgatósághoz történt bejelentés alapján, amely a döntésre illetékes.

A véleménycsere folyamán a felek hangsúlyozták, hogy megtesznek minden szükséges lépést a szocialista gazdasági integráció komplex programjának következetes valóraváltására, amely elősegíti a népgazdaság hatékony növelését és gyorsabb fejlődését a KGST valamennyi tagállamában.

A vadászjegy jogos birtoklása a vadászat gyakorlásának feltétele, amelyet a megyei tanács vb szakigazgatási szerve egyévi időtartamra adhat ki.

Ha az adós bankszámlával jelentkező jogi személy, az adhatóság közvetlenül megterheli bankszámláját, mely ellen fellebbezésnek van helye.

5. Melyik helyes a következő mondatok közül? Milyen általános következtetést tudsz ebből levonni?

Csak az a hasznos újítási javaslat, amelyiket megvalósítjuk.

Csak az a hasznos újítási javaslat, amelyiket megvalósítunk.

Csak az a hasznos újítási javaslat, amelyet megvalósítjuk.

Csak az a hasznos újítási javaslat, amelyet megvalósítunk.

Azt a könyvet kérjük, amelyiket tegnap kiválasztottunk.

Azt a könyvet kérjük, amelyiket tegnap kiválasztottuk.

Azt a könyvet kérjük, amelyet tegnap kiválasztottunk.

Azt a könyvet kérjük, amelyet tegnap kiválasztottuk.

6. A régi magyar nyelvben, akárcsak a mai magyar nyelv-
járásokban ^{gyakorlat} az ilyesféle mondatok:

Elszárad az a fű, kit a kasza levág.

Nincs az a szerelem, aki el nem múlik.

... És, kit a csizmáján viselt, sarkantyúját.

(Arany János)

Milyen különbséget tudsz megállapítani a vonatkozó névmások használatára vonatkozóan a mai magyar köznyelv, illetve egyes mai magyar nyelvjárások meg a régi nyelv között?

7. A következő mondatpárok közül melyiket használnád szívesebben? Miért?

1. a) Ma már alig van olyan háromgyermekes család, amely ne kapott volna saját lakást.

b) Ma már alig van olyan háromgyermekes család, akik ne kaptak volna saját lakást.

2. a) A szakosztály vezetősége, amely ezekről a kérdésekről határoz, hétfőn ülészik.

b) A szakosztály vezetősége, akik ezekről a kérdésekről határoznak, hétfőn ülészik.

8. Eléggé elterjedt a definíciók (meghatározások) megfogalmazásának a következő formája:

A külszíni bányászat a bányászati tevékenység azon formája, amikor az ásványi nyersanyagkészletről az azt takaró földréteget eltávolítják, és a kitermelést a föld felszínén végzik.

A habarás a főzésnek az a művelete, amikor liszttel kevert tejfölt keverünk az ételbe.

Mi hibás a meghatározások fogalmazásában? Hogyan kell őket helyesen szerkeszteni? Mondj hasonló -- helytelen és helyes -- meghatározásokat!

9. a) Milyen jelenségre hoztuk fel példaként a következő mondatokat?
b) Melyik helyes közülük véleményed szerint, s melyik helytelen?
c) Miért?

1. Számos kitűnő felvétel van már birtokunkban, amelyekhez magyarázatot is mellékeltek.
2. Összesen 73 javaslatot terjesztettek elő, amelyből huszonnégyet közvetlenül beépítettek a szerződésbe.
3. A szalámigyári építkezés értékénél fogva jelentős eszközöket köt le, amelyet minél előbb hasznosítani kell.
4. Ehhez olyan műszaki, áruismereti stb. ismervek szükségesek, mely nem tartozik a könyvszakértő kompetenciájába.

- a) _____
b) _____
c) _____

10. Miért nehezen érthetők a következő mondatok:

Tegnap délután végre megérkezett a még az elmúlt esztendőben a minisztérium engedélyével megrendelt tornatermi felszerelés.

A tragikum a megsértett világrend helyreállítására törekvő nagy jellemnek erre vonatkozó pártoszában elkövetett túlkapasából eredt vétség miatti elbukás folytán kiegyenülése a világrendi összhangot megsértő zavarnak.

Fogalmazd meg gördülékenyebben az első mondatot!

11. Pintér Jenőnek 1938-ból való, „Magyar nyelvvédő könyv”-éből származnak a következő idézetek:

„A magyar nyelv jobban szereti az egyszerű mondatot, mint az összetettet. Ez a magyar stílus alap-törvénye. Csak szükség esetén írjunk összetett mondatot, akkor is inkább mellérendeltet, mert a magyar nyelv szelleme ezt kívánja.”

„A magyar írók súlyos hibája, hogy a vonatkozó névmásokkal kezdődő alárendelt mellékmondatokat sűrűn használják. Az aki, amely nyelvrontó makacssággal gyökeresedett bele mondatszerkezeteinkbe.”

Összhangban állnak ezek a tanácsok

- a) mindazzal, amit a vonatkozó mellékmondatokról tanultunk?
- b) a magyar irodalom legnagyobb alkotóinak gyakorlatával?
- c) az általatok megfigyelt nyelvhasználattal? (Szóban!)

9. fejezet:

JELZŐK, JELZŐI SZERKEZETEK

FELADATOK

1. a) Mit lehet megállapítani az alábbi mondatpárokról:

Az égen, amely grafitiszürke volt, egy gólya
körözött.

A grafitiszürke égen egy gólya körözött.

Fiamat várom, aki katona.

Katona fiamat várom.

Péter fölállította a széket, amely fölborult.

Péter fölállította a fölborult széket.

Az az ember, aki kíváncsi, hamar megöregszik.

A kíváncsi ember hamar megöregszik.

- b) Melyik mondatrészek helyzete változott meg a mondatpárokban? Hogyan?
-

2. a) Az első mondatpárt megadtuk. Fogalmazd meg a 2.,
3. és 4. mondatpár hiányzó tagját!

1. Sohasem kereste azokat az okokat, amelyek viselkedését kiváltották.

Sohasem kereste a viselkedését kiváltó okokat.

2. A miniszter, aki dél-amerikai körúton tartózkodik, sajtóértekezletet tartott.

3. Kréta szigete, amely mélyen belenyúlik a mediterrán zónába, már éghajlata miatt is alkalmas volt egy magasan fejlett kultúra kialakulására.

4. Azok az áruk, amelyeket hazai nyersanyagból gyártunk, olcsóbbak.

b) Mi történt a vonatkozó mellékmondat bővítményeivel?

c) Az általad átalakított mondatok mely részeit tekintették jelzőnek az általános iskolában? (Húzd alá őket mindegyik mondatban ceruzával!)

d) Ha most jelzői szerkezetnek azt a szó szerkezetet tekintjük, amely vonatkozó mellékmondatná alakítható, melyek az általad átalakított mondatok jelzői szerkezetei? (Húzd alá őket mindegyik mondatban tollal!)

e) Melyek az 1. gyakorlat jelzői (az általános iskolai értelemben), s melyek a jelzős szerkezetei (a mostani értelemben)? Húzd alá az egyiket ceruzával, a másikat tollal!

3. Ennek a munkafüzetnek a második leckéjében már volt szó az „összetett mondat” fogalmáról. Ezzel kapcsolatban ott a következő mondatokat vizsgáltuk:

János hallotta, hogy Péter énekelt.

János hallotta Pétert énekelni.

János hallotta Péter éneklését.

Megállapítottuk, hogy kétféle értelemben érdemes összetett mondatról beszélni. Megkülönböztethetünk „mélyszerkezeti összetett” és „felszíni összetett” mondatokat. Az 1. és a 2. gyakorlat mondatai közül véleményed szerint melyeknek a mélyszerkezetét tekintjük összetettnek? Melyek közülük a „felszíni” összetett mondatok?

4. a) Megadtuk három mondat vázlatos mélyszerkezete. Irj mindegyikhez két-két neki megfelelő felszíni szerkezetet!

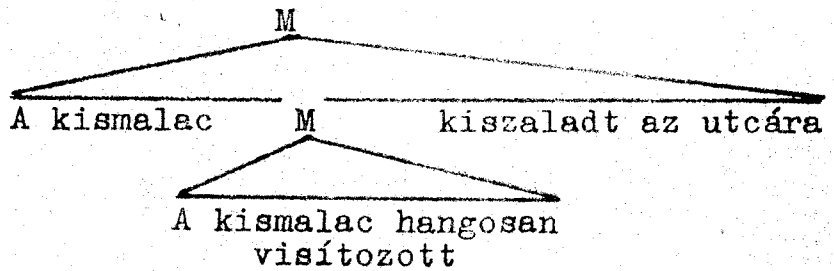

1. _____
2. _____

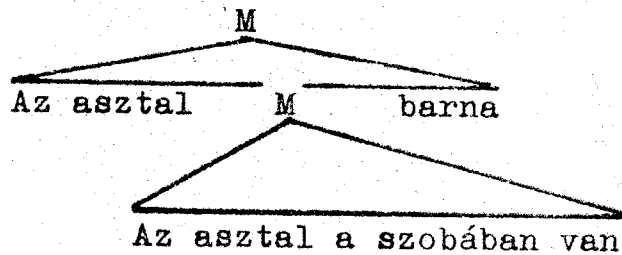

1. _____
2. _____

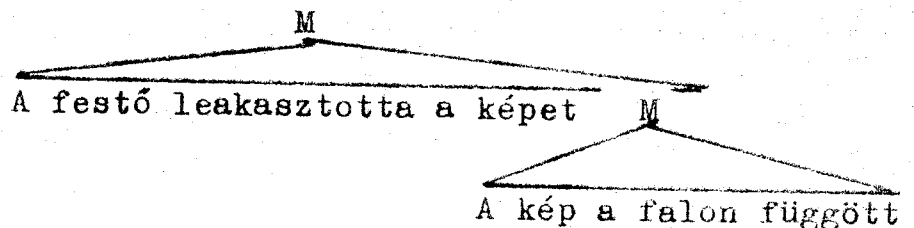

1. _____
2. _____

b) Milyen mondattani helyzetben volt a három mély szerkezetben az a főnévi forma, amely azonos a vonatkozó mellékmondat fejével?

5. a) Próbáld jelzői szerkezetté alakítani az alábbi összetett mondatok vonatkozó mellékmondatát!

1. A homokvár, amelyet a gyerekek építettek, összedőlt.

2. A domboldal, amelyet a nap sütött, tele volt virágzó almafával.

3. A kenyér, amelyet gép készít, kevésbé jó, mint a sütődei.

4. A hegygerinc, amelyet víz övezett, meredeken emelkedett ki a környezetből.

5. A pogácsa, amelyet én sütöttem, pillanatok alatt elfogyott.

6. A szőke lány, akit egyre gyakrabban emlegetett a társaság, egy szép napon beállított egy hatalmas bőrönddel.

7. A két oroszlán, amelyet a kutatócsoport hozott afrikai útjáról, nem barátkozott össze a többi állattal.

- b) Miben különböztek ezek a mellékmondatok a 4. gyakorlat mellékmondataitól?
- c) Most amelyik mondatot lehet, próbáld úgy átalakítani, hogy a megfelelő részek jelzői szerkezetűvé alakuljanak (kihagyhatsz egy-egy mondatrészt vagy megváltoztathatod egy-egy rész mondattani helyzetét).

Pl.:

1. A homokvár, amelyet felépítettek, összedőlt.
A felépített homokvár összedőlt.

2.

3.

4.

5.

6.

7. _____

6. Az eddigi gyakorlatok tanulsága alapján foglald össze, hogyan lehet jelzői szerkezetűvé alakítani azokat a vonatkozó mellékmondatokat, amelyekben a vonatkozó névmás (illetve a mélyszerkezetén: a fej-^bjel azonos főnévi forma)

a) alanyi helyzetű: _____

b) tárgyi helyzetű: _____

7. Próbáld jelzői szerkezetté alakítani az alábbi összetett mondatok vonatkozó mellékmondatát!

A könyv, amelyről János beszélt, nem tetszett Marinak.

A vonat, amelyen utaztunk, kisiklott.

Azt a Jancsó Miklós filmet, amelyre olyan kíváncsi voltál, most vetítik a művelődési házban.

Apám gyerekkori barátja volt az az ember, akinek köszöntem.

Milyen törvényszerűsége következtetsz?

8. Kiegészítő vagy korlátozó vonatkozó mellékmondatnak felel meg az alábbi mondatok jelzős szerkezetének a jelentése? Válaszod igazolásául add meg a megfelelő kiegészítő és/vagy korlátozó vonatkozó mellékmondatot tartalmazó mondatot!

1. Tegnap találkoztam Endre szőke hajú hűgával. _____

2. Olvass fel az asztalon fekvő verseskötetből egy verset! _____

3. A fenyvesekkel borított Tátrában jártak. _____

4. Jónéhány, ebben a gyárban készített termék kapta meg a Kiváló Áru címet. _____

5. Minden szakmáját szerető iparitanuló elindult a versenyen. _____

9. a) Alakítsd -- ha lehet -- jelzői szerkezetté a következő összetett mondatok vonatkozó mellékmondatait!

A folyón, amely ezüstösen csillogott a délelőtti napfényben, egy uszály haladt el.

A Dunán, amely ezüstösen csillogott a délelőtti napfényben, egy uszály haladt el.

Ti, akik mindig megnézik a futballmeccseket,
miért nem szerettek tornázni?

Ők, akikért az intézkedést hozták, nem értették
meg a jelentőségét.

- b) Mit lehet megállapítani a vonatkozó mellékmon-
dat jelzői szerkezetté alakításának lehetőségé-
ről, ha a vonatkozó mellékmondat feje:

határozott leírás: _____

tulajdonnév: _____

(szöveggörnyezetre vagy beszédhelyzetre utaló)

névmás: _____

Azokat a felszíni szószerkezeteket nevezzük jelzői
szerkezeteknek a mondatokban, amelyek a főnévi szer-
kezetek Fn részéhez kapcsolódnak, s vonatkozó mellék-
mondattá alakíthatók. Pl.:

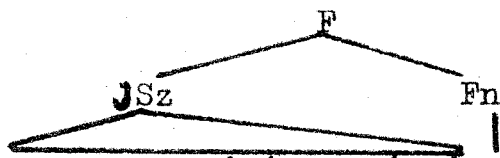

a viselkedését kiváltó okokat = azokat az okokat,
amelyek viselkedését
kiváltották

Mivel a jelzői szerkezetek mindig szinonímok a megfe-
lelő vonatkozó mellékmondatokkal, mélyszerkezetük is
közös azokéval.

Míg azonban minden jelzői szerkezet megfeleltethető
vonatkozó mellékmondatnak, nem minden vonatkozó mellék-
mondat feleltethető meg jelzői szerkezetnek.

Azok a mondatok, amelyeknek a mélyszerkezetében az alá-
rendelt tagmondat alanya azonos a vonatkozó mellékmondat

fejével, általában mindig transzformálhatók a megfelelő jelzői szerkezetté.

Pl.:

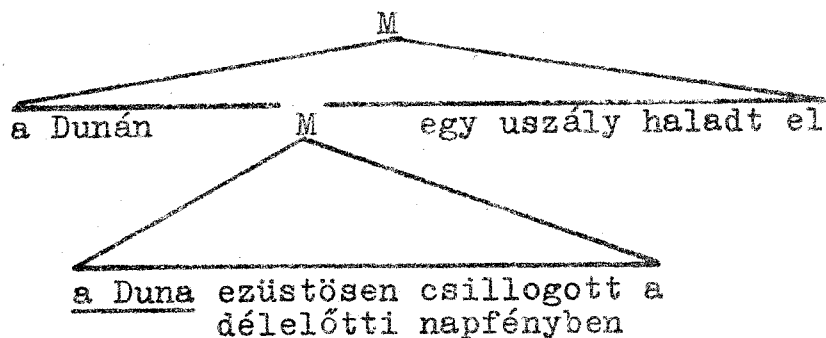

--> A délelőtti napfényben ezüstösen csillogó Dunán egy uszály haladt el.

Ritkán olyan mélyszerkezetek is transzformálhatók jelzői szerkezetet tartalmazó felszíni szerkezetté, amelyekben az alárendelt tagmondat tárgya azonos a vonatkozó mellékmondat fejével.

Pl.:

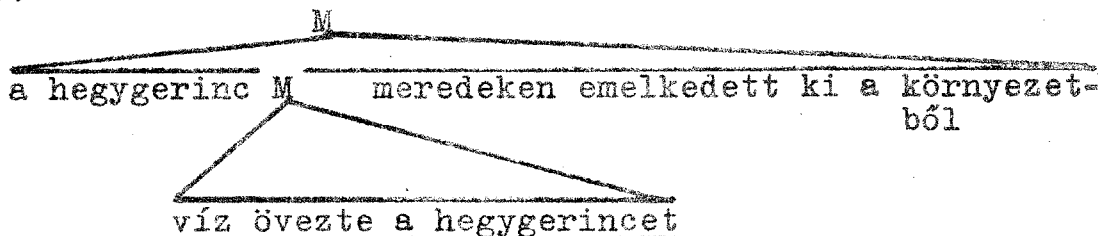

--> A víz övezte hegygerinc meredeken emelkedett ki a környezetből.

Azok a mélyszerkezetek, amelyekben az alárendelt tagmondat egyéb bővítménye azonos a vonatkozó mellékmondat fejével, sohasem transzformálhatók jelzői szerkezetet tartalmazó felszíni szerkezetté.

Ha a mélyszerkezetben a vonatkozó mellékmondat feje (szövegkörnyezetre vagy beszédhelyzetre utaló) névmás, akkor a felszíni szerkezetben az alárendelt mondat nem alakítható

jelzői szerkezetté.

A jelzői szerkezetek az esetek egy részében homonímák: kiegészítő és korlátozó mellékmondatnak egyaránt megfelelnek.

10. fejezet:

A JELZŐI SZERKEZETEK MORFOLOGIAI
KÉRDÉSEI

FELADATOK

1. A) Írd a vonalra a mondatoknak megfelelő, jelzői szerkezetet tartalmazó mondatokat!

a) Annak a munkának a bérét, amelyet két hét alatt elvégeztek, felajánlották a fóti gyermekvárosnak.

b) Annak a munkának a bérét, amelyet két hét alatt elvégeznek, felajánlották a fóti gyermekvárosnak.

c) Annak a háznak a helyén, amelyet lebontottak, mozit fognak építeni.

d) Annak a háznak a helyén, amelyet lebontanak, mozit fognak építeni.

e) Azokat a képeket rakják teherautóra, amelyeket kiállítottak a tárlaton.

f) Azokat a képeket rakják teherautóra, amelyeket ki fognak állítani a tárlaton.

B) Milyen formában szerepelt a jelzői szerkezetekben az a szó, amely a vonatkozó mellékmondatokban az igei állítmány szerepét töltötte be?

C) Mitől függött az alakja?

2. Ird a vonalra a mondatoknak megfelelő, vonatkozó mellékmondatot tartalmazó mondatokat!

a) A repedések mentén elfolyó vízmennyiséget utólag pótolják.

b) A repedések mentén elfolyt vízmennyiséget utólag pótolják.

c) A hengerműből kikerülő lemezeket a megmunkálóhelyre fogják szállítani.

d) A hengerműből kikerült lemezeket a megmunkálóhelyre fogják szállítani.

e) Értekezleteken vitatják meg a törvénnyel kapcsolatban a felmerülő kérdéseket.

f) Értekezleteken vitatják meg a törvénnyel kapcsolatban felmerült kérdéseket.

3. A tárgyi bővítmény szempontjából milyen típusú igék szerepeltek az 1. gyakorlat mondatainak alárendelt tagmondatában, s milyen igék a 2. ^{gyakorlat} ^{ának} mondat/alárendelt tagmondatában?

4. Mi a véleményed a következő mondatokról:

A repedések mentén elfolyandó vízmennyiséget utólag pótolják.

A hengerműből kikerülendő lemezeket a megmunkálós helyre fogják szállítani.

Értekezleteken vitatják meg a felmerülendő kérdéseket.

5. Alkoss az 1. gyakorlat vonatkozó mellékmondatainak igéiből (elvégez, lebont, kiállít) -ó, -ő képzős melléknévi igenevet és próbálj olyan mondatokat alkotni, amelyekben ezek szerepelnek jelzőként! Rajzold fel a megalkotott mondatok háromszögekkel rövidített mély-

szerkezetét!

6. Az 5. gyakorlatban az alárendelt mondatnak mely mondatrészre volt azonos a vonatkozó mellékmondat fejevel?
-
-

7. Rajzold fel az 1. gyakorlat a) mondatának vázlatos mélyszerkezetét! Az alárendelt mondatnak mely mondat-

része azonos a vonatkozó mellékmondat fejével?

Ha olyan mélyszerkezeti összetett mondatok alárendelt tagmondatát alakítjuk jelzői szerkezetté, amelyeknek az állítmánya IGE, akkor az IGE alatt szereplő szó a jelzői szerkezetben melléknévi igenév formában jelenik meg, vagyis: -ó, -ő (folyamatos), -t, -tt (befejezett), -andó, -endő (beálló) végződést vesz fel. Hogy az IGE folyamatos, befejezett vagy beálló melléknévi igenév formáját ölti-e, azt három tényező befolyásolja:

- 1) az IGE tárgyas vagy tárgyatlan volta,
- 2) hogy alanyi vagy tárgyi helyzetű az a főnévi forma, amely a mélyszerkezet alárendelt mondatában van és azonos a mellékmondat fejével,
- 3) hogy a beszéd időpontjával egyidejű, előidejű vagy utóidejű-e az alárendelt mondat IGE-je.

PELADATOK

1. Alakítsd vonatkozó mellékmondatot tartalmazó összetett mondatokká az alábbi, jelzői szerkezetet tartalmazó mondatokat! (Az átalakítandó jelzős szerkezeteket aláhúztuk.)

Meg is vendégelték a kimagasló teljesítményre
büszke gyerekeket.

A jóember majdnem összeverekedett a csinos
feleségére féltékeny férjjel.

160 centinél alacsonyabb ember nem lehet jó
kosárlabdázó.

Az alábbi vázlatos ágrajzba írd be, mi van I alatt
a fenti mondatok mélyszerkezetében!

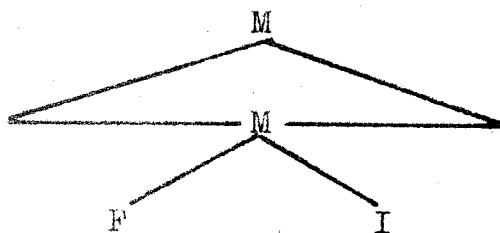

Mi történik az I alatt szereplő elemekkel, ha jelzővé
alakítjuk az alárendelt mondatot?

2. Három csoportban olvashatsz mondatokat alább. Mind-
három tartalmaz jelzői szerkezeteket.

- a) Jó alakú lányok járnak ebbe az osztályba.
Vettem két tarkatollú, öblöshangú papagájt.
Másfél méter hosszú karú ember nincsen.

Gyülekeztek a kócos hajú zenészek.
Micsoda furcsa karfájú szék!

- b) Nézd meg azt a feket kalapos nőt!
Elefántcsont gombos ruhában tündökölt.
A kékfüggönyös ház a miénk a lakótelepen.
Kovácsék utánfutós motorral mennek kirándulni.
Zsuptetős házakat ma már ritkán építenek.
- c) Sokan járnak a városi könyvtárba.
Nálunk rántott hal a karácsonyesti menü.
A vásárhelyi munkások felvonulást rendeztek.
Mezei virágot kötött csokorba.
Nagyvárosi fények tűntek fel a láthatáron.
- A) Milyen vonatkozó mellékmondatokkal fejeznéd ki az
a), a b) és a c) mondatcsoport jelzői szerkezetét?
(Írj két-két példát!)

- B) A magyar nyelvnek egyik érdekes tulajdonságát fo-
galmazhatod meg a jelzőkkel kapcsolatban, ha meg-
figyeled az -Ú, -S és az I képzőmorfémák viselke-
dését. Próbáld megfogalmazni, mikor melyik képzőt
választjuk!

C) Ha az imént „melléknévi igenév”-ről beszéltünk, milyen nevet adnál az -Ú, -S, -I képzős szavaknak?

3. Ady Endre: Proletár fiú verse című költeményének két sora a következő:

Az én apám kopott kabátú,
De nekem új ruhát veszen...

Hogyan magyaráznád az -ú végződést?